

SMART



E-ISSN:2630-631X

International

Social

Mentality And

Researcher

Thinkers Journal



Vol: 8 Issue: 66 DEC.

Editor

Prof.Dr. E.Muge CETINER

2022

COMMUNICATION



www.smartofjournal.com



editorsmartjournal@gmail.com





FROM THE EDITOR / EDİTORDEN / ОТ РЕДАКТОРА

English

JOURNAL of SOCIAL MENTALITY AND RESEARCHER THINKERS JOURNAL (SMARTJOURNAL) journal began its publication in 2015. SMARTJOURNAL is an international, refereed fervent and online journal, that publishes academic studies in the field of social sciences.

We would like to thank you for your support to our advisory board, editorial board and arbitration board. We are also grateful to the scientists who share your study with us.

We are aware of the fact that we will be guided by stronger steps in the field of social sciences with the support you will give us in the future. For this reason, we are honored to see you in our broadcast, consultation or referee boards.

We would like to thank you for all the support you give in this way we are trying to become a social platform, and I offer respects.

Türkçe

JOURNAL of SOCIAL MENTALITY AND RESEARCHER THINKERS JOURNAL (SMARTJOURNAL) dergisi 2015 yılında yayın hayatına başlamıştır. SMARTJOURNAL, sosyal bilimler alanında yapılan akademik çalışmaları yayınlayan uluslararası, hakemli ve e-dergidir.

Şu ana kadar danışma kurulu, yayın kurulu, hakem kurulunda yer alarak bizlere destek veren hocalarımıza teşekkür ederiz. Ayrıca çalışmalarınız bizlerle paylaşan bilim insanlarına da minnettarız.

Bundan sonraki zamanlarda da bizlere vereceğiniz destek ile sosyal bilimler alanında daha güçlü adımlarla yol alacağımızın farkındayız. Bu nedenle sizleri yayın kurulumuz, danışma kurulumuz veya hakem kurullarımızda görmekten onur duyarız.

Sosyal bir platform haline gelmeye çalıştığımız bu yolda vereceğiniz her türlü destekten dolayı teşekkür eder, saygılar sunarım.

Русский

Журнал «ЖУРНАЛ СОЦИАЛЬНОЙ ПСИХИАТРИИ И ИССЛЕДОВАТЕЛЕЙ» (SMARTJOURNAL) начал свою публикацию в 2015 году. SMARTJOURNAL - это международный, справедливый и электронный журнал, который публикует научные исследования в области социальных наук.

Мы хотели бы поблагодарить вас за поддержку нашего консультативного совета, редакционной коллегии и арбитражного совета. Мы также благодарны ученым, которые разделяют вашу работу с нами.

Мы осознаем тот факт, что мы будем руководствоваться более сильными шагами в социальных науках с той поддержкой, которую вы нам дадите в будущем. По этой причине мы гордимся тем, что видим вас в наших вещательных, консультационных или судебных советах.

Мы хотели бы поблагодарить вас за всю поддержку, которую вы даете таким образом, мы пытаемся стать социальной платформой, и я предлагаю уважение. Мы хотели бы поблагодарить вас за всю поддержку, которую вы даете таким образом, мы пытаемся стать социальной платформой, и я предлагаю уважение.

Prof. Dr. E.Müge ÇETİNER

**GENERIC PAGE / JENERİK / ОБЩАЯ СТРАНИЦА****JOURNAL ADMINISTRATION / DERGI YÖNETİMİ / УПРАВЛЕНИЕ ЖУРНАЛА**

Editor / Editör/Редактор		
Prof. Dr. E.Müge ÇETİNER	Istanbul Kultur University, Istanbul/Turkey	
Disciplines Editor / Disiplin Editörleri / Редактор дисциплин		
Prof. Dr. Shpresa HOXHA	Labour Economics	Prishtina University
Prof. Dr. Jean-Marc TROUILLE	Economics	Bradford University
Prof. Dr. Mustafa TALAS	Sociology	Omer Halisdemir Un.
Prof. Dr. Nauşabayeva HEKİMOĞLU	International Relations	Bitlis Eren University
Prof. Dr. Fatos UKAJ	Econometrics	Prishtina University
Prof. Dr. Dharm BHAWUK	Community Psychology	Hawaii University
Prof. Dr. Mieczysław W. SOCHA	International Advisory Board	Warsaw University
Prof. Dr. Ramazan ERDEM	Healthcare Management	Suleyman Demirel Un.
Prof. Dr. Sabahat GOK	Business Management	Pamukkale University
Prof. Dr. Abdikalık KUNİMJAN	Pedagogy	Kazakh State University
Prof. Dr. Fikret SOYER	Sports Science	Sakarya University
Prof. Dr. Namık Kemal ŞAHBAZ	Science Education	Mersin University
Prof. Dr. Beyhan ZABUN	Philosophy	Gazi University
Prof. Dr. H.Secil FETTAHLIOĞLU	Marketing	Kahramanmaraş S.U.
Foreign Language Linguist/Yabancı Dil Uzmanı/ Иностраный язык Лингвист		
Dr. Anna KAMINSKI	Vladivostok State University	
Dr. ZHI Huan Menc Huang	Minzu University of China	
Index Supervisor / İndeks Sorumlusu/ Супервизор индекса		
Tatiana KORLOVA		









ADVISORY BOARD / DANIŞMA KURULU/ КОНСУЛЬТАТИВНАЯ КОЛЛЕГИЯ

Dr. Abdimanap ZHOLDASBEKOV	M. Auezov South Kazakhstan State University
Dr. Abdulhamit ŞUAYB	El Ezher University
Dr. Ablimanat ZHOLDASBEKOV	H. Ahmet Yesevi International Kazakh-Turk University
Dr. Afağ SADIKOVA	Baku State University
Dr. Aizhan BAİMUKHAMEDOVA	Eurasian Research Institute
Dr. Akhan BİZHANOV	Institute of Philosophy, Political Science And Religion Studies
Dr. Altaiy ORAZBAYEVA	Kazakhstan Branch of the Moscow State University
Dr. Alia R. MASALİMOVA	Al - Farabi Kazak National University
Dr. A.S. KİSTAUBAYEVA	Al - Farabi Kazak National University
Dr. Abdikalık KUNİMJAN	Kazakh State Women's Teacher Training University
Dr. Alla A. TIMOFEVA	Vladivostok State University of Economics
Dr. Amanbay MOLDİBAEV	Taraz State Pedagogical University
Dr. Anatoliy LOGİNOV	Ukraine Shevchenko Lugan National University
Dr. Ansi Rezeda SAFİULLİNA	Bulgarian Islamic Academy, Kazan Federal University
Dr. A.S. KIDIRŞAYEV	Western Kazakhstan State University
Dr. Ayslu B. SARSEKENOVA	Orleu National Development Institute
Dr. Badriddin MAKSUDOV	Tajik National University
Dr. Bahit KULBAEVA	S.Baybeşev Aktobe University
Dr. Bakit OSPANOVA	H. Ahmet Yesevi International Kazakh-Turk University
Dr. Bibiziya KALSHABAYEVA	Al-Farabi Kazakh National University
Dr. Botagul TURGUNBAEVA	Kazakh State Women's Teacher Training University
Dr. Cynthia CORREA	Sao Paulo University
Dr. Dinarakhan TURSUNALİEVA	Rasulbekov Kyrgyz University of Economics
Dr. Elena Belik VENIAMİNOVNA	Vladivostok State University of Economics
Dr. Fujimaki HARUYUKI	Tottori University
Dr. Gulşat ŞUGAYEVA	Dosmukhamedov Atyrau State University
Dr. Hasan KAYA	Erciyes University
Dr. Jenishbek DUYSHEYEV	Toktomamatov International University
Dr. Jun NAGAYASU	Tohoku University
Dr. Kalemkas KALİBAEVA	Kazakh State Women's Teacher Training University
Dr. Karligash BAYTANASOVA	Al - Farabi Kazak National University
Dr. Latkin A. PAVLOVIC	Vladivostok State University of Economics
Dr. Mahabbat OSPANBAEVA	Taraz State Pedagogical University
Dr. Maha Hamdan ALANAZI	King Abdulaziz Institute of Technology, Riyadh
Dr. Mahbub Ul ALAM	Bangladesh Islami University
Dr. Maira ESİMBOLOVA	Kazakhstan Narkhoz University
Dr. Maira MURZAHMEDOVA	Al - Farabi Kazak National University
Dr. Maryash KADRALİNOVA	Kostanay College of Social Adaptation
Dr. Merina B. VLADİMİROVNA	Vladivostok State University of Economics
Dr. Mavlyanov ABDİGAPPAR	Kyrgyzstan Elaralık University
Dr. Muhabbat KURBANOVA	Tashkent State University
Dr. Muhammed Asif YOLDAŞ	University of Eurasia

Dr. Muhammad Ismaeel RAMAY	Bahria University
Dr. Nadejda HAN	E.A. Buketov Karaganda State University
Dr. Nina KINDIKOVA	Gorno-Altai State University
Dr. Nobuaki TAKEDA	Sapparo City University
Dr. N.N. KERMANOVA	Kazakh State Women's Teacher Training University
Dr. Olga PAVLOVSKAYA	Kuban State Agrarian University
Dr. P.S. PANKOV	Kazakh State Women's Teacher Training University
Dr. Rövşen MEMMEDOV	Sumgayit State University
Dr. Ramazan KHALIFE	El Ezher University
Dr. Rustem KOZBAGAROV	M. Tınışbayev Kazakh Vehicle and Communication Academy
Dr. Ryo YAMADA	Sapparo City University
Dr. Talantaaly BAKCHİYEV	International Association of Manasologists
Dr. Vera ABRAMENKOVA	Institute of Family and Educational Studies in Russia
Dr. Vlademir VISLIVİY	National Technical University of Ukraine
Dr. Wakako SADAHIRO	Sapparo City University
Dr. Wali RAHMAN	Sarhad University Of Science & Information
Dr. Yang ZITONG	Wuhan University
Dr. Zaki ALİBAYEV	Bashkir State Pedagogical University
Dr. Zaituna DUDAREVA	Bashkir State University
Dr. Zhazira NURSULTANKYZY	Bolashak University
PUBLICATION BOARD / YAYIN KURULU/ РЕДАКЦИОННАЯ КОЛЛЕГИЯ	
Dr. Aiman AKYNBEKOVA	Talas State University
Dr. Ansi Rezeda SAFİULLİNA	Bulgarian Islamic Academy, Kazan Federal University
Dr. Atif Muhammed El EKRET	El Ezher University
Dr. Bazarhan İMANGALİYEVA	K.Zhubanov Aktobe Devlet Bölge Üniversitesi
Dr. Bekzhan B. MEYRBAEV	Al - Farabi Kazak National University
Dr. Dzhakipbek A. ALTAEV	Al - Farabi Kazak National University
Dr. Dmitriy VASILYEV	Russian Academy of Entrepreneurship
Dr. George RUDIC	Montreal Pedagogical Institute
Dr. G.I. ERNAZAROVA	Al - Farabi Kazak National University
Dr. Gulmira ABDİRASULOVA	Kazakh State Women's Teacher Training University
Dr. Gulzar İBRAHİMOVA	Baku Eurasian University
Dr. Ghulam DASTGEER	Pakistan Air University
Dr. İsaevna URKİMBAEVA	Abilay Han International Relations University
Dr. K.A.TLEUBERGENOVA	Kazakh State Women's Teacher Training University
Dr. Keles Nurmaşulı JAYLIBAY	Kazakh State Women's Teacher Training University
Dr. Kenes JUSUPOV	M. Tınışbayev Kazakh Vehicle and Communication Academy
Dr. Kenjehan MEDEUBAEVA	Kazakh State Women's Teacher Training University
Dr. Kulaş MAMİROVA	Kazakh State Women's Teacher Training University
Dr. Maryam ARPENTYEVA	Ugra State University
Dr. Susın Haseneyn El-HUDHUDİ	El Ezher University
Dr. Shigeke KAMISHİMA	Sapparo City University
Dr. Şara MAJİTAYEVA	E.A. Buketov Karaganda Devlet Üniversitesi
Dr. Takashi HASUNI	Sapparo City University
Dr. Tsendiin BATTULGA	Mongolia State University
Dr. T.O. ABİSEVA	Kazakh State Women's Teacher Training University
Dr. Tughral YAMİN	Pakistan National University Of Science
Dr. Ulbosın KİYAKBAEVA	Abay Kazak National Pedagogical University
Dr. Usam Faruk İMAM	El Ezher University
Dr. Yoshio KANAZAKI	Tohoku University
Dr. Zia Ur REHMAN	A/P National Defence University
REFEREE LIST / HAKEM LİSTESİ / СУДЕЙСКИЙ СПИСОК	
Prof.Dr. Mehmet TEYFUR	Ağrı İbrahim Çeçen University
Prof.Dr. Mustafa SEVER	Çanakkale Onsekiz Mart University
Prof.Dr. Nurten GÖKALP	Ankara Hacı Bayram Veli University
Prof.Dr. İsmail AKBAL	Selçuk University
Prof.Dr. Ömer TÜRKMENOĞLU	Gazi University
Prof.Dr. Serkan YILMAZ	Ankara University
Associate Prof.Dr. Abdullah TÜRKER	Gazi University
Associate Prof.Dr. Ali Faruk YAYLACI	Kütahya Dumlupınar University
Associate Prof.Dr. Fatma DORE	Afyon Kocatepe University
Associate Prof.Dr. Göktürk ERDOĞAN	Sivas University
Associate Prof.Dr. Mehmet ÖZMEN	Burdur University
Associate Prof.Dr. Mehtap BİNGÖL	Ankara Hacı Bayram Veli University
Associate Prof.Dr. Mehmet SARIOĞLAN	Balıkesir University
Associate Prof.Dr. Naile ÇEVİK	Ankara Hacı Bayram Veli University
Associate Prof.Dr. Ömer Okan FETTAHLIOĞLU	Kahramanmaraş Sütçü İmam University
Associate Prof.Dr. Recep Batu GÜNÖR	Ankara Hacı Bayram Veli University
Associate Prof.Dr. Uğur CEYLAN	Kütahya Dumlupınar University
Assistant Prof.Dr. Alper GÜNER	Kırkkale University
Assistant Prof.Dr. Çağrı GÜMÜŞ	Kto Karatay University
Assistant Prof.Dr. Ece Merve YÜCEER NISHIDA	Yıldız Teknik University
Assistant Prof.Dr. Eda ÖZEN	Bilecik Şeyh Edebali University
Assistant Prof.Dr. Esmâ Gamze AKSEL	Erciyes University

Assistant Prof.Dr. Fatih TÜYSÜZ	Sivas Cumhuriyet University
Assistant Prof.Dr. Kaan ÖZTUTGAN	Osmaniye Korkut Ata University
Assistant Prof.Dr. Mehmet Serdar ATAY	Kırıkkale University
Assistant Prof.Dr. Necmettin GÜL	Kahramanmaraş Sütçü İmam University
Assistant Prof.Dr. Görkem AVCI	Bartın University
Assistant Prof.Dr. İlteriş YILDIRIM	Afyon Kocatepe University
Assistant Prof.Dr. Seçil KARTOPU	Ankara Yıldırım Bayazıt University
Assistant Prof.Dr. Tuncay CANBULAT	Dokuz Eylül University
Assistant Prof.Dr. Üzeyir YASAK	Uşak University
Assistant Prof.Dr. Züluf ÖZTUTGAN	Osmaniye Korkut Ata University
Instructor Dr. Talip KURŞUNCU	Nevşehir Hacı Bektaş Veli University
Instructor Bayram GÖKTAŞ	Ankara University
Eda ERKAN	Tobb Economy And Technology University
Instructor Emrah UÇAR	Yıldız Teknik
Instructor Sevim ÇEVEN	Kastamonu University
Dr. Yasin GÜLTEKİN	

NAİLE ÇEVİK

	Internation Scientific Indexing (ISI)
	Google Scholar (Academic Google)
	SOBIAD Atf Dizini
	Scientific Indexing Services (SIS)
	Eurasian Scientific Journal Index (ESJI)
	Cite Factor Academic Scientific Journals
	ResearchBible (Academic Resource Index)
	Directory of Research Journals Indexing (DRJI)
	Root Society for Indexing and Impact Factor Service
	I2OR Indexing Services & Evaluation of Publication Impact Factor (PIF)
	Active Search Results Engineer (ASR)
	OCLC WorldCat

**CONTENTS / İÇİNDEKİLER / СОДЕРЖАНИЕ****Murat Korkmaz**

Okul Müdürlerinin Liderlik Stillerinin Farklı Değişkenler Üzerine Etkisini Konu Alan Tezlerin İncelenmesi (2016-2021) **2297-2308**
Examination of Thesis on the Effect of School Principal's Leadership Styles on Different Variables Between 2016-2021

Aslı Esra Kaplan

Kadın Okul Yöneticilerinin Sorunlarını İnceleyen 2016-2021 Yılları Arasındaki Araştırmaların Meta Sentezi **2309-2323**
Meta Synthesis Of Research Between 2016-2021 Explaining The Problems Of Women School Heads

Eyüp Celtek

Aile İşletmelerinde İnovasyon Yönetimi ve Dijitalleşmeye Yönelik Kavramsal Bir Çalışma **2324-2332**
A Conceptual Study on Innovation Management and Digitalization in Family Business

Timur Kaymaz; Mesut Yılmaz; Murat Özoğlu; Murat Güler; Yılmaz Korkutan & Esra Uçaman

Eğitim Yönetiminde Etik ve Etik Liderlik **2333-2342**
Ethics and Ethical Leadership in Education Management

Bahar Deveci

Bisiklet Dostu Konaklama Tesislerinin Web Sitelerinin İçerik Analizi Yöntemiyle Değerlendirilmesi **2343-2357**
The Evaluation of The Web-Sites of Bike-Friendly Accommodation Facilities With The Method of Content Analysis

Umut Yaymak

TRT Repertuarında Yer Alan Kahramanlık Türkülerinin Müzikal Analizleri Üzerine İnceleme (Kars Yöresi Örneği) **2358-2370**
Examination on Musical Analysis of Heroic Turkus in TRT's Repertoire (Sample Of Kars Region)

Gökhan Hamzaçebi

Geleneksel Bayramlar ve Mayıs Yedisi "Giresun Örneği" **2371-2377**
Traditional Holidays and May Seven "Giresun Example"

Aybike Demirci Şenkal & Ayşe Karataş Karaçam

Kamusal Alanda Morag Myerscough'ın Grafik Enstalasyonları **2378-2388**
In the Public Space Morag Myerscough's Graphic Installations

Yusuf Dumluşınar

Bilgi Teknolojilerinin Görme Engellilerin Yaşam Enerjisi Açısından Etkileşimi Üzerine Bir Araştırma **2389-2398**
A Research on the Interaction of Information Technologies in Terms of Life Energy of the Visually Impaired

İlknur Köroğlu Şen; Fahri Şen & Necati Anar

Eğitim Yönetiminde Yerel Baskı Gruplarının Etkisi **2399-2413**
The Influence Of Local Pressure Groups In Education Management

Hafize Evcim; Mehmet Uysal; Osman Çobanoğlu; Gökhan Kondu; İbrahim Gürlek & Ali Düzenli

Türkçe Pop Şarkılarda Söz Varlığı **2414-2420**
Vocabulary In Turkish Pop Songs

Serkan Öztürk

Sosyal Medyada Kurumsal Sosyal Sorumluluk Faaliyetleri: Katılım Bankaları Üzerine Bir Araştırma **2421-2429**
Corporate Social Responsibility Activities in Social Media: A Research on Participation Financial Institutions

Emine Ceylan Ünal Akbulut

1996-2019 Yılları Arasında Ülkemizde Yazılmış Derleme Piyano Kitapları **2430-2435**
Piano Collection Books Written in Turkey Between 1996-2019

Ayten Akcan

Gök-Türklerde Dış Politika Yapılanması ve Elçi Seçiminde Bürokratik İşleyiş

The Foreign Policy Structure of the Gok-Turks and the Bureaucratic Process in the Election of Ambassadors

2436-2445

Aziz Özdemir & Sema Önal

Friedrich Nietzsche ve Michel Foucault Felsefesi

Comparison of the Concepts of Knowledge and Power in Nietzsche and Foucault

2446-2450

Fatoş Çakıcıoğlu İlhan

Üniversite Öğrencilerinin Tasarım Fikri Geliştirme Süreçlerinde Zihin Haritalarının Rolü

The Role of Mind Maps in the Design Idea Development Process of University Students

2451-2463

Hatice Elver

Anadolu Halı Motiflerinde Ejderha

Dragon in Anatolian Carpet Motifs

2464-2475

Samet Başkanuş & Fatma Başkanuş

Kadın ve Erkek Okul Müdürlerinin Yöneticilik Tercihlerinin Altında Yatan Nedenlerin Karşılaştırılması

Comparison of the Reasons Underlying the Administrative Preferences of Male and Female School Principals

2476-2484

Ahmet Güzel

Hasta Bina Sendromunun İşin Güvenliği, Verimi ve İş Görenlerin Sağlığı Üzerine Etkileri

The Effects of Sick Building Syndrome on Occupational Safety, Work Efficiency, and Worker Health

2485-2491

Elif İstanbullu Alisbah

Yurtsever Bir Evrenselciliğin İmkânı: Kwame Anthony Appiah'ta Kısmi Kozmopolitanizm

The Possibility of a Patriotic Universalism: Partial Cosmopolitanism on Kwame Anthony Appiah

2492-2499

Yelda Erdoğan & Cihat Kartal

Yerli ve Yabancı Markaların Satın Alma Üzerindeki Etkisinin İncelenmesine Yönelik Bir Araştırma

A Research on the Effect of Local and Foreign Brands on Purchasing

2500-2513

Edip Doğan & Cevdet Yılmaz

Sosyal Bilgiler Öğretiminde Eğitim Teknolojilerinin Kullanılmasına Yönelik Yapılan Tezlerin İncelenmesi

Examination of Theses on the Use of Educational Technologies in Social Sciences Teaching

2514-2523

Okan Bozyurt & Hüseyin Koçak

Çevreci Hareketlere Eleştirel Bakış

Critical Viewpoint of Environmentalist Movements

2524-2530

Sait Akdağ; Şoret Aybar Akdağ; Mehmet Ateş & Ahmet Ekinci

Göreve Yeni Başlayan İlkokul Müdürlerinin Karşılaştıkları Yönetsel Sorunların İncelenmesi

Investigation of Management Problems Faced by Primary School Principal Starting the Work

2531-2543

Altuğ Çelik & Alev Kuru

Kitap Resimleme ve İlk Öğretim 8. Sınıf Öğrencilerinin Resimleme Yolu İle Sosyal Medya Algılarının İncelenmesi

Book Illustration and Examination of Social Media Perceptions of 8th Grade Students by Illustration

2544-2553

Gökhan Dağılğan

Ekonomik Büyüme ve Hukukun Üstünlüğünün Kayıt Dışı Ekonomi Üzerindeki Etkisi: Gelişmekte Olan Ülkeler Örneği

The Impact of Economic Growth and the Rule of Law on the Informal Economy: The Case of Developing Countries

2554-2561

Sami Cerit & Lütfi Özav

Emet (Kütahya) İlçe Merkezi'nin Nüfus Özellikleri

Popülizin Characteristics of Emet (Kütahya) District Center

2562-2572

Mert Kartal Özşahin

Cumhuriyet Döneminden Avrupa Birliği Sürecine Kadar Türkiye'nin Göç Politikası

Turkey's Migration Policy From the Republic Period to the European Union Process

2573-2584

Nevin Aydın

Geleceğin Şehirleri

Cities of the Future

2585-2589

Haluk Süne

Beden Eğitimi Derslerinde Oyun Konusunda Yapılmış Tezlerin Döküman İncelemesi (2022-2016)
Document Analysis Of Thesis Made On Game In Physical Education Lessons (2022-2016)

2590-2597

Mehmet Akay; Hülya Akay; Ozan Kaplan; Yılmaz Kılıç; Adem Yıldız & Veysel Okçu

66-67-68 Aylık, 69-70-71 Aylık ve 72 Ay ve üstü Çocukların Okula Kayıt Yaşının Okuma-Yazma Öğrenmesi Üzerindeki Etkisi

2598-2608

The Effect of Enrollment Age of Children 66-67-68 Months, 69-70-71 Months, and 72 Months and Over on Literacy Learning

Ömer Okan Fettahloğlu

Otantik Liderliğin Örgütsel Bağlılık Üzerinde Etkisinde Resonant Liderliğin Aracılık Rolü

Mediating Role Of Resonant Leadership In The Effect Of Authentic Leadership On Organizational Commitment



e-ISSN: 2630-631X

Article Type
Review ArticleSubject Area
Education ManagementVol: 8 Issue: 66
Year: 2022 November
Pp: 2297-2308Arrival
29 August 2022
Published
31 December 2022
Article ID 64329Doi Number
<http://dx.doi.org/10.29228/smryj.64329>**How to Cite This Article**
Korkmaz, M. (2022). "Okul Müdürlerinin Liderlik Stillerinin Farklı Değişkenler Üzerine Etkisini Konu Alan Tezlerin İncelenmesi (2016-2021)", International Social Mentality and Researcher Thinkers Journal, (Issn:2630-631X) 8(66): 2297-2308

Social Mentality And Researcher Thinkers is licensed under a Creative Commons Attribution-NonCommercial 4.0 International License.

Okul Müdürlerinin Liderlik Stillerinin Farklı Değişkenler Üzerine Etkisini Konu Alan Tezlerin İncelenmesi (2016-2021) ¹

Examination of Thesis on the Effect of School Principal's Leadership Styles on Different Variables Between 2016-2021

Murat Korkmaz ¹ ¹ Okul Müdürü., MEB, İzmir, Türkiye

ÖZET

Okul müdürlerinin liderlik stilleri son yıllarda en çok çalışılan konulardan biridir. Okulun başarısı üzerinde etkili paydaşlardan biri olan okul müdürlerinin liderlik özelliğine sahip olma düzeyi, okulunu ve çalışma arkadaşları olan öğretmenleri ve okulunda eğitim gören öğrencilerini doğrudan etkiler. Bu nedenle okul müdürlerinin sahip olduğu liderlik özelliklerinin belirlenmesi ve geliştirilmesi öncemlidir. Bu araştırma, okul müdürlerinin liderlik stillerinin farklı değişkenlere göre değişimini inceleyen 2016-2021 yılları arasında YÖK Tez veri tabanında bulunan tezlerin sistematik taramasını yaparak incelemeyi amaçlamaktadır. Okul müdürlerinin liderlik stilleri, son yıllarda yüksek ilginin olduğu araştırma konularından biridir. Bu nedenle yapılan çalışmaların belirli zaman aralıklarıyla taranarak değerlendirilmesi sonraki çalışmalara ve araştırmacılara yol gösterici olacaktır. Var olan çalışmaların hangi konularda yoğunlaştığı ve genel araştırma eğiliminin hangi doğrultuda olduğunu belirlemek literatürdeki boşlukların da daha açık bir biçimde anlaşılmasını sağlar. Bu bağlamda okul müdürlerinin liderlik stillerinin farklı değişkenlerle ilişkisini araştıran toplam 67 tez olduğu belirlenmiştir. Yapılan inceleme sonucunda incelemeye dahil edilen araştırmaların tamamının nicel desende olduğu belirlenmiştir. Bazılarına ek olarak nitel desenin kullanılarak karma yöntemle gerçekleştirildiği belirlenmiştir. Okul müdürlerinin liderlik yaklaşımı ile ilişkisinin araştırıldığı değişkenler bireysel ve örgütsel olmak üzere iki kategoriye ayrılmıştır. "Örgütsel bağlılık" ve "iş doyumu" anahtar kelimelerinin en çok kullanılan değişkenler olduğu belirlenmiştir. Eğitim yönetimi alanında çalışan araştırmacıların, okul müdürlerinin liderlik stilleri üzerine daha fazla araştırma yapmaları sağlanabilir.

Anahtar Kelimeler: Liderlik Stili, Yöneticiler, Okul Müdürleri, Lisansüstü Tezler, Doküman İncelemesi

ABSTRACT

Leadership styles of school principals are one of the most studied subjects in recent years. The level of leadership of school principals, one of the most influential stakeholders in the success of the school, directly affects the school, the teachers who are their colleagues, and the students studying at the school. For this reason, it is important to determine and develop the leadership characteristics of school principals. This research aims to examine the change in the leadership styles of school principals according to different variables by systematically scanning the theses in the YÖK Thesis database between the years 2016-2021. Leadership styles of school principals are one of the research topics that has received high attention in recent years. For this reason, the evaluation of the studies by scanning them at certain time intervals will guide future studies and researchers. Determining which subjects the existing studies are focused on and in which direction the general research trend is providing a clearer understanding of the gaps in the literature. In this context, it has been determined that there are a total of 67 theses investigating the relationship between school principals' leadership styles and different variables. As a result of the examination, it was determined that all of the studies included in the examination were in quantitative design. In addition to some, it was determined that the qualitative design was used with a mixed method. The variables in which the relationship of school principals with the leadership approach was investigated were divided into two categories individual and organizational. It has been determined that organizational commitment and "job satisfaction" are the most used variables. Researchers working in the field of educational administration can be provided with more research on the leadership styles of school principals.

Keywords: Leadership Style, Administrators, School Principals, Graduate Theses, Document Analysis

GİRİŞ

Okullar, bireylerde istendik davranış değişiklikleri oluşturmak için belirli bir program dahilinde eğitim veren kurumlardır. Eğitim yönetiminde temel odak noktası insandır. Okullar ise toplumu istendik yönde geliştirirken örgütsel hedefleri de gözetirler (Eren, 1993). Verilen eğitim bireylere yalnızca kişisel düzeyde bir davranış örüntüsü kazandırmakla sınırlı değildir. Bireysel kazanımlar aynı zamanda toplumun kültürel kodlarına da etki eder. Bu nedenle okullardaki kültürün oluşmasında tüm okul paydaşlarının önemli bir rolü vardır (Alireisoğlu, 2020: 2).

Eğitim yöneticileri politikalar doğrultusunda örgütsel ve milli hedefleri planlı bir biçimde hayata geçirmekten, okulun başarı ya da başarısızlıklarından sorumlu kişilerdir. Okul müdürleri, okulun yönetiminden, yasal yükümlülüklerinin yerine getirilmesinden, öğrenmenin gerçekleşmesinden, okul kültürünün düzenlenmesinde yetki ve güç sahibidir. Okul müdürlerinin davranış biçimleri okuldaki okul iklimini düzenler, öğretmenler, öğrenciler ve veliler için rol model oluşturur (Aslan, 2009).

¹ Bu çalışma "Okul Müdürlerinin Liderlik Stillerinin Farklı Değişkenler Üzerine Etkisini Konu Alan Tezlerin İncelenmesi" başlıklı tez projesinin bir bölümünden türetilmiştir.



Eğitim liderliği kavramı, ilk kez batı ülkelerindeki okullarda yapılan araştırmalarla birlikte 1970’li yılların sonlarında gündeme gelmiştir. Okullardaki başarı ile okul yöneticilerinin liderlik anlayışları arasındaki ilişkiye dikkat çeken pek çok araştırmaya bulunmaktadır. 1980’li yıllarda ise okullarda eğitim liderliği konusu giderek önemini arttırmaya devam etmiştir (Şişman, 2018). Okullar, sürekli değişen çevre dinamikleriyle, bireylerin değişime uyum sağlama gücünü yükseltmek amacıyla etkinliklerin yapılması beklenen kurumlardır. Okulun içindeki dinamik yapıyı kontrol ederek değişim hızına ayak uydurabilmesi, okul müdürlerinin değişimi takip edebilme ve uyum gücüne bağlıdır (Şimşek, 2005: 12).

Okul müdürlerinin liderlik stilleri, birlikte çalıştığı öğretmenleri ve diğer çalışanları etkiler. Dinamik yapılu kuruluşlar olan okullarda, grup davranışlarını etkileyerek hedeflere yönlendiren okul müdürleri kilit bir konuma sahiptir. Bu nedenle okul müdürlerinin liderlik becerilerinin gözden geçirilmesinin önemli olduğu vurgulanmaktadır (Cemaloğlu, 2007).

Okul müdürlerinin liderlik stilleri ve etkilerinin araştırılması önemli bir araştırma konusudur. Okullarda okul müdürlerinin liderlik stilleri ile okul müdürlerinin özellikleri, tutumları, yeterlilikleri, okul kültürü, okulda çalışan öğretmenlerin okula bağlılıkları, iş doyumu, verimlilikleri gibi birçok farklı değişkenle ilişkisi yapılan çalışmalarla incelenmektedir (Işık, 2014).

Liderlik stilleri her alanda önemli bir araştırma konusu olmakla birlikte eğitim alanında özel bir yere sahiptir. Liderlik stillerinin belirlenmesi ve farklı değişkenlerle arasındaki ilişkinin anlaşılması, liderlik stillerinin etkisinin belirlenmesi yöneticilerin etkisinin artmasını sağlamak ve faydayı arttırmak açısından oldukça önemlidir. Bu nedenle okul müdürlerinin liderlik stilleri ve farklı değişkenlerle olan ilişkileri hakkında yapılan araştırmaların yoğunluğu ve dağılımı sonraki çalışmalara yol göstermesi açısından önemlidir. Bu bağlamda bu araştırmada okul müdürlerinin liderlik stillerini ve diğer değişkenlerle olan ilişkisini konu alan araştırmalar incelenmektedir.

Liderlik Kavramı

Lider kelimesi, kökü İngilizce’de yol ve yön gösteren, rehberlik eden anlamına gelen “lead” kelimesinden türetilen ve yol gösteren, rehberlik eden, önder, baş, yönder anlamına gelen “leader” kelimesine dayanmaktadır (Lal, 2016: 9). Türk Dil Kurumunda benzer biçimde, önder, şef, kurumun önde gelen yöneticisi olarak tanımlanmaktadır. Liderlik ise “önderlik, lider görevi” olarak açıklanmaktadır (TDK, 2022).

Liderlik kavramıyla ilgili literatürde ortak bir tanıma ulaşılamamıştır. Tarihsel süreç içinde genel olarak bakıldığında liderlik kavramının bir gelişim süreci gösterdiği belirtilmektedir. İnsanlar, gruplar halinde yaşayan sosyal varlıklardır. Bireysel olarak kendi yaşamlarını sürdürmenin yanında, bireysel olarak ait hissettikleri gruplarda ve toplumsal olarak yönlendirilmeye ihtiyaç duyarlar. Liderler, grupları belirli hedefler çerçevesinde bir araya getirerek, bilgi ve becerileri doğrultusunda harekete geçirirler (Sarıbiyik, 2022: 28).

Liderlikle ilgili yapılan tanımlamalara genel olarak bakıldığında “ortak amaç doğrultusunda topluluğu harekete geçirme” dikkat çekmektedir. Bu bağlamda lider tanımı da, “bir örgüt içinde yönetimde etkisi ve gücü olan kişi” olarak tanımlanmaktadır. Benzer bakış açısıyla lider, “grup üyeleri tarafından hissedilen ortak düşünce ve arzuları kabul edilebilir bir hedef olarak ortaya koyan ve grup üyelerinin potansiyel güçlerini bu hedef etrafında harekete geçiren kişidir.” (Eren, 1993: 337). Zorlama olmaksızın gönüllü bir biçimde kişileri etkileme ve ortak amaca yönlendirme kabiliyeti olan ve çevresine model olan kişi olarak tanımlanmıştır (Sorensen ve Epps, 1996: 114). Aydın (2013), liderin örgütün hedeflerinde ulaşmasında uygulanması gereken politikayı doğru belirleyebilen kişi, takipçilerin potansiyellerini kullanmasını sağlayan kişi olarak ifade etmiştir.

Yapılan liderlik tanımları genel olarak değerlendirildiğinde bazı tanımların bir kişiliğe atıf yaptığı, bazılarının bir süreç olarak, bazılarının ise bir davranış örüntüsünün doğurduğu sonuçlar olarak değerlendirdiği dikkati çekmektedir. Yeni nesil bazı araştırmacılar ise liderliğin sürekli bir durum olmadığını, belirli koşullarda ortaya çıkan bir davranış kalıbı olduğunu ifade etmektedirler.

Liderlere, özellikle kritik dönemlerde ihtiyaç duyulmaktadır. Liderlere olan ihtiyaç içinden çıkması zor ve karmaşık dönemlerde artmakta, hızlı karar alabilen vizyon sahibi liderlerin risk ve sorumluluk olarak, örgüt üyelerini amaçlara uygun biçimde yönlendirebilmesi örgüt için önemli ve çoğu durumda hayati anlam taşımaktadır (Özker, 2019).

Liderlik Stilleri ve Okul Müdürlerinin Liderlik Stilleri

Liderlik stilleri, bir örgüt içinde liderlerin çalışanlarında karşı geliştirdiği ve çalışanların algıladığı davranış biçimini ifade eder (Hıdıroğlu, 2018: 48). Liderlikle ilgili kuramlar liderliği tanılamada yetersiz olunca 1970’li yıllarda ortaya çıkan modern yaklaşımlar ile liderliğin bir ast-üst ilişkisinden ziyade örgüt üyeleri arasındaki

etkileşim olduğu, bir statüden ziyade iş birliği ve takım çalışması olduğuna yönelik çalışmalar ortaya çıkmaya başlamıştır. Burns ile başlayan, Bass (1985) ve Bass ve Avolio (1988) ile devam eden çalışmalar liderlik stilleri yaklaşımının ortaya çıkmasının temellerini oluşturmuştur (Taş, 2017: 21).

Liderlik stilleri, liderlerle çalışanların genel özellikleri, aralarındaki iletişim, örgütün yapısı ve özellikleri, görevin çerçevesi ve yapısı gibi farklı dinamiklerin etkisiyle liderlik stilleri oluşur. Bu nedenle her liderlik stili her örgütte etkili olmaz. Kurumun ve örgüttekilerin yapısına göre etkililiği farklılık gösterir.

Literatürde tanımlanmış pek çok farklı liderlik stili vardır. Liderlerin hedef kitleye uygun olarak farklı liderlik stillerini uygulaması literatürde en uygun yöntem olarak belirtilmektedir. Literatürde pek çok farklı liderlik stili önerilmiştir. Bunlardan bazıları otokratik liderlik, demokratik liderlik, işbirlikçi liderlik, teknolojik liderlik, toksik liderlik, karizmatik liderlik, hizmetkar liderlik, dönüşümcü liderlik, vizyoner liderlik, moral liderlik, süper liderlik, etik liderlik, öğrenen liderlik, öğreten liderlik, öğretimsel liderlik, kültürel liderlik, sürdürülebilir liderlik olarak sıralanabilir (Göleş, 2021; Aslan, 2019; Aytaç, 2021; Bilgi, 2020):

Eğitim sisteminin en önemli amaçlarından birisi değişen dünya koşullarında meydana gelen değişimleri takip ederek yenilikleri yakalayabilmektir. Bu bağlamda eğitim kurumları da değişimin ve dönüşümün merkezinde bulunur ve toplumun ihtiyaç duyduğu değişim dönüşümleri gerçekleştirmek zorundadır. Bu süreçte durağan bir örgüt yapısı sürdürmek isteyen bir okul yöneticisinin başarılı olması mümkün değildir (Çelik, 1998). Okul yöneticileri bu değişim sürecinde, okulun sosyal çevresindeki değişimleri çok iyi izleyerek toplumun değişim ve dönüşüm ihtiyaçlarına hızlı ve doğru bir şekilde stratejik kararlarla cevap verebilmelidir (Kaya ve Usta, 2019). Günümüzde okul yöneticilerinden makamdan güç alan, klasik mevzuatçı ve katı bir tutum sergileyen bir anlayış yerine dönüşümcü liderlik yeterliliklerine sahip, okullarında değişimi, gelişimi destekleyici, risk alan, takım çalışmasını önem veren, motive edici, vizyon sahibi, yüksek performans ve kaliteyi hedefleyen, entelektüel bilgi birikime sahip olmaları istenilmektedir (Eraslan, 2004).

Çelik (1998) dönüşümcü okul yöneticileri için başarı ölçütlerinin dünya standartlarında olması gerektiğini belirtmiştir. Okul yöneticileri, küresel çapta meydana gelen yenilik ve değişimleri kendi okullarına uyarlayacak şekilde örgütlerine en uygun özgün stratejilerini oluşturabilmelidirler. Bu süreçte, okul yöneticilerinin en önemli görevi örgüt çalışanlarını okul içindeki değişim ve dönüşüm hareketlerinin gerekliliğine inandırmaktır ve öğrenen okul oluşturma doğrultusunda öğretmenlerini güdülemektir (Eryılmaz, 2006). Leithwood, okul yöneticilerinin dönüşümcü liderlik uygulamalarının öğretmenlerin kişisel ve mesleki gelişimlerine katkı sunduğunu ve öğretmenlerin karşılaştıkları sorunların çözümü noktasında destek sağladığını belirtmiştir (Özker, 2019).

Okul yöneticilerinin liderlik stillerine bağlı olarak örgüt yönetimindeki karar alma stratejileri, okul içindeki öğretmen, öğrenci ve diğer çalışanlarla iletişim mekanizmaları farklılık gösterir. Okul yöneticilerinin, örgütlerinin öncelikli amacı olan eğitim öğretim faaliyetlerinin başarıya ulaşabilmesi için okul içinde adalet, güven ve huzuru tesis etmeleri gerekir. Ayrıca, çalışanların farklılıklarını zenginlik olarak görerek takım ruhu içinde çalışabilecekleri bir örgüt kültürü ve olumlu bir örgüt iklimi oluşturmaları gereklidir. Öğretmenlerden maksimum verim ve performans elde edebilmek için bireysel özelliklerini, güçlü ve zayıf yönlerini tanımalıdır. Öğretmenlerin, kendilerini gerçekleştirmeleri ve keşfedilmemiş potansiyellerini açığa çıkarmaları konusunda fırsatlar sunulmalıdır. Okul içinde karşılaşılan sorunlara karşı etkin çözümler bulmaları konusunda teşvik edici olmalıdır. Hitabet yeteneklerini etkili bir şekilde kullanarak öğretmenlerini güdülemelidir. Eleştirel ve yargılayıcı bir yaklaşım içinde bulunmak yerine karizmatik etkisi ile çalışanlarına rol model ve ilham kaynağı olmalıdır. Okul yöneticilerinin dönüşümcü liderlik stiline uygun tutum ve davranışları okul içinde yaşanan birçok sorunun büyümeden çözümlenmesini kolaylaştırır (Aytaç, 2021).

Eren (2012: 439) alanında yetkin öğretmenlerin bulunduğu okullarda, okul yöneticilerinin serbest bırakıcı liderlik anlayışını uygulamasının faydalı olabileceğine değinmiştir. Araştırma geliştirme ve proje çalışmalarının yoğun bir şekilde yürütüldüğü proje okulu, bilim sanat merkezi, STEM (Science, Technology, Engineering ve Mathematics) gibi örgütlerde serbest bırakıcı liderlik uygulamalarına yer verilebilir. Bu tarz bir anlayışın öğretmenlerin kendi ekiplerini oluşturarak grup çalışmaları yapabilmelerine, özgün ve yaratıcı fikirlerin ortaya çıkmasına olanak tanıyabileceği söylenebilir.

YÖNTEM

Araştırmanın Amacı ve Önemi

Eğitim liderliği kavramı, ilk kez batı ülkelerindeki okullarda yapılan araştırmalarla birlikte 1970'li yılların sonlarında gündeme gelmiştir. Okullardaki başarı ile okul yöneticilerinin liderlik anlayışları arasındaki ilişkiye dikkat çeken pek çok araştırma bu dönemde yayınlanmıştır. 1980'li yıllarda ise okullarda eğitim

liderliđi konusu giderek önemini arttırmaya devam etmiştir. Etkili okulların yaratılmasında etkili eğitim liderlerinin varlığının gerekliliđi son dönemde kanıtlarıyla birlikte kabul görmeye başlamıştır (Şişman, 2018).

Eđitim liderleri, eğitim kurumunun başarılı olmasında, okulun hedeflerinin gerçekleştirilmesinde önemlidir. Eğitim liderlerinin kararlarıyla etkili olabilmesi için öncelikle okullarını daha ileri seviyelere taşıyabilecek vizyon sahibi olması gerekir. Çağdaş okul liderleri, okul içindeki diğer bireylerin düşünme, davranış ve duyuş biçimlerini etkileme gücüne sahiptir. Günümüzün eğitim liderleri olarak sayılan okul müdürleri ve öğretmenler 21. yüzyıl gereklerini yerine getirmeye çalışmaktadırlar. Toplumunu okuldan başlayarak yeni ve yenilikçi yaklaşımlarla dönüştürmeye çalışırlar (Aytaç, 2021).

Liderlik alanındaki araştırmalar artmaya başladıkça, liderlerin davranış biçimleri ve bileşenleri ayrıntılı olarak incelenmeye başlamıştır. Liderlik davranışlarının etkileri ve başka deđişkenlerle olan ilişkileri farklı yaklaşımlarla açıklanmaya başlamıştır. 1980'li yıllarda pek çok farklı liderlik türü ortaya konmuştur (Alireisođlu, 2020: 2). Bu çalışmalarla liderlik stillerinin önemi, bireysel özelliklerle ilişkileri ve örgüte olan etkisi gibi farklı alanlarda yeni çalışma konuları ortaya çıkmıştır. Özellikle okul ortamında okul müdürlerinin okul iklimine, mutluluđuna, öğretmenler üzerindeki mesleki ve psikolojik etkileri oldukça önemli bir çalışma alanı olarak ilgi görmüştür. Okul müdürlerinin liderlik stillerinin etkileri, hem okulun, öğretmenlerin, öğrencilerin başarısı hem de kültürel dönüşüm için önemli ve dikkate deđer bir konudur (Özker, 2019: 4).

Yapılan araştırmalar okullarda da liderlik stilleri ve davranışları hakkında araştırmaların yapılmasına ve veri birikmesinde yardımcı olmuştur. Literatürde ne tür çalışmalar yapıldığı ve nasıl yönlendirildiđi var olan boşlukların iyi deđerlendirilmeden konunun tam olarak anlaşılmasında engel oluşturmaktadır. Bu nedenle bu çalışma literatürde okul müdürlerinin liderlik stillerinin son yıllarda hangi deđerişkenlerle incelendiđini ortaya koyan ve sonraki araştırmacılara genel bir çerçeve çizdiđi için önemlidir. Böylece yapılan bu çalışmanın bu konuyla ilgili çalışmak isteyen araştırmacılara genel bir çerçeve çizerek bir iç görü geliştirmelerine yardımcı olacağı düşünülmektedir (Karasar, 1994: 77). Ayrıca olumlu yönde deđerişimi güçlü bir biçimde başlatabilmek için gerekli parametrelerin neler olduđunun ortaya koyulması açısından, okul yöneticilerinin liderlik stillerinin farklı deđerişkenlerle olan ilişkilerinin ortaya koyulması ve liderlik kavramına bütünsel bir bakış açısı geliştirmek açısından da oldukça önemlidir (Aras, 2022). Liderlik stillerini eğitim alanında özelleştirerek incelemek, eğitim liderleri için çok daha spesifik ve etkin ipuçları sağlayacaktır.

Bu araştırma, 2016-2021 yılları arasında okul müdürlerinin liderlik stillerinin bazı deđerişkenlere olan etkisini inceleyen tezlerin incelenmesini amaçlamaktadır. Literatürde yapılan çalışmalarda okul müdürlerinin liderlik stillerinin farklı deđerişkenlere olan etkisini ve ilişkileri konu alan tezlerin hangi alanlarda yoğunlaştığını sistematik bir bakış açısıyla belirleyerek sonraki araştırmacılara konuyla ilgili yapacakları araştırmalarla bir yol haritası oluşturmayı amaçlamaktadır. Ayrıca eğitim liderliđi konusunda yapılan çalışmalardaki genel eğilimi ortaya koymak bilimsel düşünüşün hangi biçimde yapılandığına da ışık tutacaktır. Bu amaç doğrultusunda bu çalışmanın araştırma soruları şöyle belirlenmiştir:

1. 2016-2021 yılları arasında okul müdürlerinin liderlik stillerinin incelendiđi çalışmaların araştırma türüne göre dağılımı nasıldır?
2. 2016-2021 yılları arasında okul müdürlerinin liderlik stillerinin incelendiđi çalışmaların yıllara göre dağılımı nasıldır?
3. 2016-2021 yılları arasında okul müdürlerinin liderlik stillerinin incelendiđi çalışmaların yürütüldüğü enstitü türüne göre dağılımı nasıldır?
4. 2016-2021 yılları arasında okul müdürlerinin liderlik stillerinin incelendiđi çalışmaların yürütüldüğü şehirlere göre dağılımı nasıldır?
5. 2016-2021 yılları arasında okul müdürlerinin liderlik stillerinin incelendiđi çalışmaların araştırma yöntemine göre dağılımı nasıldır?
6. 2016-2021 yılları arasında okul müdürlerinin liderlik stillerinin incelendiđi çalışmaların örnekleme göre dağılımı nasıldır?
7. 2016-2021 yılları arasında okul müdürlerinin liderlik stillerinin incelendiđi çalışmaların örneklem sayısına göre dağılımı nasıldır?
8. 2016-2021 yılları arasında okul müdürlerinin liderlik stilleri ile ilişkisi araştırılan deđerişkenler ve tezlere göre dağılımı nasıldır?

Araştırmanın Deseni

Bu araştırma, 2016-2021 yılları arasında yayımlanmış tezlerde okul müdürlerinin liderlik stilleri ile farklı değişkenler arasındaki ilişkileri araştıran çalışmaları nitel desende, doküman incelemesi değerlendirmeyi amaçlamaktadır. Doküman incelemesi, bilgiyi belirli bir çerçevede temelden araştırmak ve irdelemek için ayrıştırma, tasnif etme ve değerlendirmeyi kapsar. Verilerin doğrudan gözleme dayanmadığı durumlarda kullanılan bir yöntemdir (Karasar, 2009).

Verilerin Toplanması

Araştırma kapsamında okul müdürlerinin liderlik stillerinin başka değişkenler üzerine etkisini araştıran çalışmalar YÖK'ün tez veri tabanı Ulusal Tez Merkezi üzerinden derlenmiştir. Araştırmaların belirlenmesinde 2016-2021 yılları arasında yapılmış, liderlik stilleri anahtar kelimesi içinde okul müdürleri ve okul yöneticileri anahtar kelimesi ile 85 tez belirlenmiştir. Bu tezlerin içinde ise başlıklarında okul müdürlerinin liderlik stillerini konu edinen toplam 67 lisansüstü tez belirlenmiştir. Bu tezlerden 55 tanesi okul müdürlerinin liderlik stillerinin farklı değişkenlere etkisini ve ilişkisini incelemektedir.

Bu araştırmanın sınırlılıkları aşağıdaki gibi belirlenmiştir;

- ✓ Türkiye'de yapılmış ve yayımlanmış çalışmalarla sınırlandırılmıştır.
- ✓ 2016-2021 yıllarında yapılmış lisans üstü tezlerle sınırlandırılmıştır.
- ✓ Okul müdürlerinin liderlik stillerinin farklı değişkenlerle ilişkisini araştıran çalışmalarla sınırlandırılmıştır.

Verilerin Analizi

İnceleme için belirlenen çalışmalar, doküman incelemesi uygulamak üzere derlenmiş ve betimsel analiz ile incelenmiştir. İncelemeye dahil edilen çalışma sayısı yüksek olduğu için araştırma soruları doğrultusunda bir exelde toplanan veriler düzenlenmiştir. İncelemeye dahil edilen araştırmaların türü, yıllara, enstitü türüne, şehirlere, örnekleme ve örneklem sayısına göre dağılımı ve en son olarak dağılımı, tezlerde okul yöneticilerinin liderlik stilleri ile kullanılan değişkenlere göre dağılım kategorize edilmiş ve frekansları tablolarda sunulmuştur.

BULGULAR

Araştırmanın Türüne Yönelik Bulgular

Araştırma kapsamında okul müdürlerinin liderlik stillerinin bazı değişkenlerle ilişkilerini incelediği belirlenen lisansüstü tezlerin türüne yönelik bulgular Tablo 1'de sunulmaktadır.

Tablo 1. Tezlerin türüne yönelik bulgular.

İnceleme	Yüksek Lisans Tezi	Doktora Tezi	Toplam
Okul müdürlerinin liderlik stillerinin belirlenmesi	11	1	12
Okul müdürlerinin liderlik stillerinin başka değişkenlerle ilişkisi	50	5	55
Toplam	61	6	67

Tablo 1'de, yüksek lisans türünde 61 tez ve doktora türünde 6 tez olduğu, bu tezlerden okul müdürlerinin liderlik stillerinin belirlenmesini konu edinen 12 tezin, okul müdürlerinin liderlik stillerinin başka değişkenlerle olan ilişkisi araştıran 55 tez olduğu görülmektedir. Okul müdürlerinin liderlik stillerinin belirlenmesi başlığı ile araştırma yapan tezlerde cinsiyet, yaş, mesleki kıdem gibi demografik değişkenlerin de liderlik stiline olan etkisi incelendiği belirlenmiştir.

Araştırmaların Yıllara Göre Dağılımına Yönelik Bulgular

Araştırma kapsamında okul müdürlerinin liderlik stillerinin bazı değişkenlerle ilişkilerini incelediği belirlenen lisansüstü tezlerin yıllara göre dağılımına yönelik bulgular Tablo 2'de sunulmaktadır.

Tablo 2. Tezlerin yıllara göre dağılımına yönelik bulgular.

Yıl	Yüksek Lisans	Doktora	N
2016	3	-	3
2017	10	3	13
2018	7	-	7
2019	21	1	22
2020	11	1	12
2021	9	1	10
Toplam	61	6	67

Tablo 2'de, okul müdürlerinin liderlik stilleriyle ilgili olarak 2016 yılında 3 yüksek lisans tezi, 2017 yılında 10 yüksek lisans ve 3 doktora tezi olmak üzere toplam 13 tez, 2018 yılında 7 yüksek lisans tezi, 2019 yılında 21

yüksek lisans ve 1 doktora tezi olmak üzere 22 tez, 2020 yılında 11 yüksek lisans ve 1 doktora tezi olmak üzere 12 tez, 2021 yılında 9 yüksek lisans ve 1 doktora tezi olmak üzere 10 tez yapıldığı görülmektedir. Yıllara göre dağılıma bakıldığında 2019 yılının 22 tez ile en yüksek tezin okul müdürlerinin liderlik stilleri ile ilgili olarak yapıldığı belirlenmiştir.

Araştırmaların Yürütüldüğü Enstitü Türüne Yönelik Bulgular

Araştırma kapsamında okul müdürlerinin liderlik stillerinin bazı değişkenlerle ilişkilerini incelediği belirlenen lisansüstü tezlerin yürütüldüğü enstitüye yönelik bulgular Tablo 3'te sunulmaktadır.

Tablo 3. Tezlerin yürütüldüğü enstitü türüne göre dağılımın yönelik bulgular.

Enstitü Türü	N
Sosyal Bilimler Enstitüsü	22
Eğitim Bilimleri Enstitüsü	34
Lisansüstü Eğitim Enstitüsü	9
İki Üniversite Ortak Lisansüstü Program	2
Toplam	67

Tablo 3'e göre, okul müdürlerinin liderlik stilleri ile ilgili Sosyal Bilimler Enstitüsünde yürütülen 22 tez olduğu, Eğitim Bilimleri Enstitüsünde 34 tez olduğu Lisansüstü Eğitim Enstitüsünde 9 tez olduğu ve İki Üniversite Ortak Lisansüstü Program'ında 2 tez yürütüldüğü görülmektedir.

Araştırmaların Yürütüldüğü Şehirler

Araştırma kapsamında okul müdürlerinin liderlik stillerinin bazı değişkenlerle ilişkilerini incelediği belirlenen lisansüstü tezlerin yürütüldüğü şehre yönelik bulgular Tablo 4'te sunulmaktadır.

Tablo 4. Tezlerin hangi şehirde yürütüldüğüne yönelik bulgular.

Şehir	N	Şehir	N
İstanbul	32	Karaman	1
Ankara	6	Kastamonu	1
İzmir	6	Kocaeli	1
Uşak	3	Konya	1
Çanakkale	2	Lefkoşa	1
Mersin	2	Malatya	1
Kahramanmaraş	1	Muğla	1
Denizli	1	Rize	1
Diyarbakır	1	Şanlıurfa	1
Edirne	1	Tokat	1
Bolu	1	Trabzon	1
Toplam			67

Tablo 4'te, araştırma kapsamına alınan tezler incelendiğinde, büyük çoğunluğun İstanbul'da (32 tez) ardından Ankara (6 tez), İzmir (6 tez), Uşak (3 tez), Çanakkale (2 tez), Mersin (2 tez) ve diğer 16 şehirde "Kahramanmaraş, Denizli, Diyarbakır, Edirne, Bolu, Karaman, Kastamonu, Kocaeli, Konya, Lefkoşa, Malatya, Muğla, Rize, Şanlıurfa, Tokat, Trabzon" birer tezin yürütüldüğü görülmektedir.

Örnekleme Yönelik Bulgular

Araştırma kapsamında okul müdürlerinin liderlik stillerinin bazı değişkenlerle ilişkilerini incelediği belirlenen lisansüstü tezlerin türüne yönelik bulgular Tablo 5'te sunulmaktadır.

Tablo 5. Tezlerin örnekleme yönelik bulgular.

Örneklem Türü	N
Öğretmen	57
Okul Müdürü	5
Psikolojik Danışman	2
Öğretmen ve Okul Müdürü	3

Tablo 5'te okul müdürlerinin liderlik stilleriyle ilgili olarak yapılan tezlerin 57 tanesi öğretmenlerle, 5 tanesi okul müdürleriyle, 2 tanesi psikolojik danışmanlarla ve 3 tanesi hem öğretmen hem de okul müdürleriyle gerçekleştirilmiştir.

Örneklem Sayısına Yönelik Bulgular

Araştırma kapsamında okul müdürlerinin liderlik stillerinin bazı değişkenlerle ilişkilerini incelediği belirlenen lisansüstü tezlerin türüne yönelik bulgular Tablo 6'da sunulmaktadır.

Tablo 6. Tezlerde ulaşılan örneklem sayısına yönelik bulgular.

Örneklem Aralığı	N
0-99	1
100-199	5
200-299	13
300-399	18
400-499	12
500-599	5
600-699	6
700 ve üzeri	1
Toplam	67

Tablo 6’da araştırma kapsamına dahil edilen tezlerin örneklem aralığı nicel analiz ağırlıklı olduğu için yüksek örneklem sayılarının kullanıldığı tezlerin genellikle 200-500 örneklem sayı aralığında yoğunlaştığı görülmektedir. 0-99 aralığında 1 tez, 100-199 sayı aralığında 5 tez, 200-299 sayı aralığında 13 tez, 300-399 sayı aralığında 18 tez, 400-499 sayı aralığında 12 tez, 500-699 sayı aralığında 5 tez, 600-699 sayı aralığında 6 tez, 700 ve üzerinde 1 tez olduğu belirlenmiştir.

Araştırmaların Yöntemine Yönelik Bulgular

Araştırma kapsamında derlenen tezlerde kullanılan araştırmanın deseni ve modeline ilişkin bulgular Tablo 7’de sunulmaktadır.

Tablo 7. Tezlerin yöntemine yönelik bulgular.

Desen	Model	Sayı	Toplam
Nicel	Tarama	12	62
	İlişkisel tarama	55	
	Nedensel karşılaştırma	3	
	Korelasyon	2	
Karma	Nitel	Derinlemesine Mülakat	5
		Örnek Olay Tarama	
	Nicel	İlişkisel tarama	

Araştırma kapsamına dahil edilen tezler, değişkenler arasındaki ilişkileri araştırdığı için tamamı nicel desende (67 tez) yapılmakla birlikte bir kısmında ek olarak nitel desen (5 tez) kullanılmış ve karma desende gerçekleştirilmiştir. Nicel desende gerçekleştirilen tezlerin 12 tez tarama modelinde, 55 tez ilişkisel tarama modelinde, 3 tez nedensel karşılaştırma modeli ile ve 2 tez korelasyon modelinde yapıldığı ifade edilmiştir. Nicel desendeki nedensel karşılaştırma, korelasyon modelleri ile nitel desendeki örnek olay tarama ve derinlemesine mülakat modelleri tek başına uygulanmaktan ziyade ilişkisel tarama modeline ek olarak kullanılmıştır.

Araştırılan Liderlik Stilinin Etki Ettiği Değişkene Yönelik Bulgular

Araştırma kapsamında okul müdürlerinin liderlik stillerinin bazı değişkenlerle ilişkilerini incelediği belirlenen lisansüstü tezlerde ele alınan değişkenlere yönelik bulgular incelendiğinde değişkenlerin “örgütsel” ve “bireysel” olmak üzere iki kategoride toplandığı belirlenmiştir. Tablo 8’de okul müdürlerinin liderlik stillerinin ilişkisi araştırılan değişkenlerin “örgütsel” ve “bireysel” kategorisi altında toplanan değişkenler ve incelendiği tez sayıları listelenmektedir.

Tablo 8. Tezlerde okul müdürünün liderlik stili ile arasındaki ilişkinin araştırıldığı değişkenlere yönelik bulgular.

Kategori	Değişken	N	Kategori	Değişken	N
Örgütsel	Örgütsel Bağlılık	6	Bireysel	İş Doyumu	3
	Örgüt İklimi	5		Çatışma Yönetimi Stratejileri	3
	Okul Kültürü	4		Yetenek / Kariyer Yönetimi	3
	Örgütsel Sinizm	3		Değişimi yönetme yeterlilikleri	2
	Örgütsel Mutluluk	2		Motivasyon	2
	Örgütsel Adalet	2		Özyeterlik	2
	Örgütsel Sessizlik	2		Davranışsal Güçlendirme	2
	Örgütsel Sinerji	2		Ders Denetim Yeterliliği	1
	Örgütsel Yabancılaşma	2		Toplantı Yönetimi Yeterliliği	1
	Örgütsel İmaj	1		Kriz Yönetim Becerileri	1
	Okul Etkililiği	1		Yenilik Yönetimi	1
	Kolektif Yeterlik	1		Problem Çözme Becerisi	1
	Örgütsel Sosyalleşme	1		Politik Beceriler	1
	Örgütsel Çekicilik	1		Öğrenilmiş Çaresizlik Düzeyi	1
	AB Projelerinin Okula Katkı Düzeyi	1		Tükenmişlik	1
	Öğretmenlerin Liderlik Stili	1		Performans	1
			Düşünme Stilleri	1	
			Ennagram Kişilik Tipleri	1	
			Cam Tavan Engelleri	1	
			Duygusal Emek	1	
			Bağlanma Stili	1	
			Kontrol Odağı	1	
Toplam	16 değişken	34	Toplam	22 değişken	32

Tablo 8’de okul müdürlerinin liderlik stilleriyle ilişkisi araştırılan ilgili olarak yapılan tezlerde “örgütsel” kategorisi içinde 16 farklı değişkenin toplam 34 tezde kullanıldığı belirlenmiştir. Bu değişkenlerin tezlerde kullanılma frekansı en yüksek “örgütsel bağlılık” 6 tez olmak üzere, sırasıyla “örgüt iklimi” 5 tez, “okul kültürü” 4 tez, “örgütsel sinizm” 3 tez, “örgütsel mutluluk” 2 tez, “örgütsel adalet” 2 tez, “örgütsel sessizlik” 2 tez, “örgütsel sinerji” 2 tez, “örgütsel yabancılaşma” 2 tez, “örgütsel imaj” 1 tez, “okul etkililiği” 1 tez, “kolektif yeterlik” 1 tez, “örgütsel sosyalleşme” 1 tez, “örgütsel çekicilik” 1 tez, “AB Projelerinin okula katkı düzeyi” 1 tez, öğretmenlerin liderlik stili 1 tez olarak belirlenmiştir.

Okul müdürlerinin liderlik stilleriyle ilişkisi araştırılan ilgili olarak yapılan tezlerde “bireysel” kategorisi içinde 22 farklı değişkenin toplam 32 tezde kullanıldığı belirlenmiştir. Bu değişkenlerin tezlerde kullanılma frekansı en yüksek 3 olan 3 tez bulunmaktadır; "iş doyumunu" 3 tez, "çatışma yönetimi stratejileri" 3 tez, "yetenek / kariyer yönetimi" 3 tez, "değişimi yönetme yeterlilikleri" 2 tez, "motivasyon" 2 tez, "özyeterlik" 2 tez, "davranışsal güçlendirme" 2 tez, "ders denetim yeterliliği" 1 tez, "toplantı yönetimi yeterliliği" 1 tez, "kriz yönetim becerileri" 1 tez, "yenilik yönetimi" 1 tez, "problem çözme becerisi" 1 tez, "politik beceriler" 1 tez, "öğrenilmiş çaresizlik düzeyi" 1 tez, "tükenmişlik" 1 tez, "performans" 1 tez, "düşünme stilleri" 1 tez, "ennagram kişilik tipleri" 1 tez, "cam tavan engelleri" 1 tez, "duygusal emek" 1 tez, "bağlanma stili" 1 tez, "kontrol odağı" 1 tez olarak belirlenmiştir.

SONUÇ, TARTIŞMA VE ÖNERİLER

Bu araştırma, Ulusal Tez Merkezi’nde 2016-2021 yılları arasında yapılan tezlerde okul müdürlerinin liderlik stilleri ile farklı değişkenler üzerindeki ilişkisini araştıran tezlerin doküman incelemesini yapmayı amaçlamaktadır. Bu bağlamda 2016-2021 yılları arasında yapılmış okul müdürlerinin liderlik stillerini konu alan 85 tez belirlenmiş bunlardan 67 tez liderlik stillerinin başka değişkenlerle ilişkisini ele aldığı için araştırmaya dahil edilmiştir. Literatür incelendiğinde Kendir (2022), okul yöneticilerinin liderlik stilleri ile ilgili yapılmış tüm araştırmaları 2010-2022 yılları arasında ulusal akademik yayınlar içinde ve Ulusal Tez veritabanından derleyerek incelemiştir. Yaptığı çalışmada 85 tez ve 25 makale belirlemiştir. Bu çalışma ise sadece tez çalışmalarını ve farklı değişkenlerle olan incelemeleri içermektedir. Okul müdürlerinin liderlik stillerinin hangi değişkenlerin ağırlıklı olarak araştırıldığı başka bir çalışmada incelenmemiştir. Aras (2022) tarafından benzer bir bibliyografik inceleme yaptığı belirlenmiştir. Aras (2022), yaptığı çalışmada yalnızca okul müdürlerinin öğretimsel liderlik özelliklerini araştıran tezleri incelemiştir. Bu çalışma ise, daha geniş bir perspektiften liderlik stillerinin tamamını içermektedir. Küçükaslan (2022) ve Şenel (2022), okul yöneticilerinin liderlik becerilerini araştıran tezlerin doküman incelemesini yapmıştır. Her iki araştırmada kapsamında da 40 lisansüstü tez belirlenmiş, araştırma kapsamına alınan tezlerin liderlik stilleri, liderlik davranışı liderlik becerisi gibi farklı kavramları ayırıştırılmadan inceleme yaptığı görülmektedir. Bu çalışma kapsamında ise liderlik stilleri dışındaki tüm araştırmalar inceleme dışında bırakılmıştır.

İncelemeye dahil edilen tezlerin 61 tanesi yüksek lisans ve 5 tanesi doktora düzeyinde olduğu belirlenmiştir. Aras (2022), öğretimsel liderlikle ilgili çalışmasında 3 doktora tezi ve 15 yüksek lisans tezi yapıldığını

belirlemiştir. Kendir (2022), yaptığı liderlik stilleriyle ilgili tüm makale ve tezleri incelediği benzer çalışmada ise 75 yüksek lisans tezi, 10 doktora tezi ve 36 makale olduğunu belirlemiştir. Tezlerin yıllara göre dağılımına bakıldığında en yüksek tez sayısının 22 tez ile 2019 yılında yapıldığı, yıllara göre artış göstermediği ve dağınık bir görüntü sergilediği görülmektedir. Kendir (2022), ise yaptığı çalışmada 2010-2021 yılları arasında almıştır. Tezlerin yıllara göre dağılımı benzer olmakla birlikte araştırmanın kapsamı nedeniyle sayılarda bazı farklılıklar vardır. Örneğin Kendir (2022), 2016 yılında 2 çalışma olduğunu belirtmiş, bu çalışma kapsamında 3 çalışma belirlenmiştir. Yıllara göre dağılımdaki en büyük farklılık 2019 yılında görülmektedir. Kendir (2022), okul yöneticilerinin liderlik stilleri ile ilgili 2019 yılında yayınlanmış 11 tez olduğunu belirtirken bu çalışmada 22 tez olduğu, ardından 2020 yılında Kendir (2022) çalışmasında 8, bu çalışmada ise 11 çalışma olduğu belirlenmiştir. Bu araştırmanın kapsamının sadece farklı değişkenlerle olan ilişkilerin incelendiği daha özel bir bağlamda olması nedeniyle Kendir (2022), çalışmasında daha fazla sayıda çalışma olması beklenir. Ancak bu durumun oluşma sebebi ya iyi araştırılmamasından ya da taramada kullanılan anahtar kelime farklılıklarından kaynaklanıyor olabilir. Kendir (2022), kullandığı anahtar kelimeleri “lider, liderlik stilleri, okul yöneticileri” olarak belirtmiştir. Bu çalışmada ise “liderlik stilleri” anahtar kelimesini içeren tezlerde eş anlamlı olarak kullanılan okul müdürü ve okul yöneticileri kelimeleri de aratılmıştır. İki benzer çalışmadaki bu uyumsuz sonucun en önemli sebebi bu olabilir. Kendir (2022), çalışmasında hem daha geniş bir yıl aralığını incelemiş hem de makaleleri de incelemiştir. Tezler göre makale sayısı ise 85 tez varken 36 makale ile oldukça düşüktür. Şenel (2022), okul müdürlerinin liderlik becerilerini incelediği çalışmasında 40 tezin incelemesini yaptığı çalışmada yıllara göre dağılım düzensiz ve en fazla çalışma 2020 yılında 9 olarak belirlenmiştir. Aras (2022), öğretimsel liderlik konusunda yapılan çalışmaların son yıllara doğru daha fazla arttığını belirlemiştir.

Bu çalışma kapsamında tezlerin sosyal bilimler, eğitim bilimleri, lisansüstü eğitim ve iki üniversitenin birlikte yürüttüğü ortak lisansüstü programında yapıldığı belirlenmiştir. Sosyal Bilimler Enstitüsünde yürütülen 22 tez olduğu, Eğitim Bilimleri Enstitüsünde 34 tez olduğu Lisansüstü Eğitim Enstitüsünde 9 tez olduğu ve İki Üniversite Ortak Lisansüstü Program’ında 2 tez yürütüldüğü görülmektedir. Aras (2022) yaptığı çalışmada benzer biçimde okul yöneticilerinin öğretimsel liderlikleri ile ilgili yapılan tezlerin doküman incelemesinde enstitü dağılımını incelemiş, eğitim bilimleri ile sosyal bilimler enstitülerinin eşit ağırlıkta çalışma yaptığını belirlemiştir. (2022) ise nicel araştırmaların nitel araştırmalardan iki katına yakın oranda daha fazla yapıldığını belirlemiştir. Karma araştırmalar ise birkaç taneyi geçmemektedir.

Araştırma kapsamına alınan tezler incelendiğinde, büyük çoğunluğun İstanbul’da (32 tez) ardından Ankara (6 tez), İzmir (6 tez), Uşak (3 tez), Çanakkale (2 tez), Mersin (2 tez) ve diğer 16 şehirde “Kahramanmaraş, Denizli, Diyarbakır, Edirne, Bolu, Karaman, Kastamonu, Kocaeli, Konya, Lefkoşa, Malatya, Muğla, Rize, Şanlıurfa, Tokat, Trabzon” birer tezin yürütüldüğü görülmektedir. Tez araştırmalarının bu kadar dağınık bir coğrafya üzerinde yürütülüyor olması, örneklem çeşitliliği ve zenginliği açısından bir değerlendirmenin yapılmasına olanak sağlamaktadır. Ancak tez sayısının şehirlere olan dağılımı göz önüne alındığında bu dengenin büyük şehirler tarafına özellikle de İstanbul bölgesine yayıldığı dikkati çekmektedir. Bu dengesiz dağılım ise genel bir değerlendirme yapılmasını zorlaştırmaktadır. Kendir (2022), Şenel (2022), tezleri araştırmaların yürütüldüğü şehirlere göre incelemeye almamıştır. Aras (2022), öğretimsel liderlik konusunda yapılan tezlerin bibliyografik incelemesinde çalışmaların 10 şehirde yürütüldüğünü ve 6 teze İstanbul’da yoğunlaştığını göstermektedir. Okul yöneticileriyle ilgili tezlerin incelemesini yapan Avcı (2022), bibliyografik çalışmada yine şehirlere göre dağılıma bakmış, incelediği 21 tezin toplam 11 şehirde yürütüldüğünü ve bunlardan 9 tanesinin İstanbul’da yapılarak yine en fazla çalışmanın İstanbulda toplandığını belirlemiştir. Bunun temel sebebi, İstanbul’un çok kalabalık bir şehir olması ve üniversite sayısının yüksek olması olabilir.

Araştırma kapsamına dahil edilen tezler, değişkenler arasındaki ilişkileri araştırdığı için tamamı nicel desende (67 tez) yapılmakla birlikte bir kısmında ek olarak nitel desen (5 tez) kullanılmış ve karma desende gerçekleştirilmiştir. Liderlik stillerinin başka değişkenlerle ilişkisini araştırdığı için nicel araştırmaların çoğunlukta olarak belirlenmesi beklenebilir. Ancak Kendir (2022), araştırmasını liderlik stillerini benzer bir sınırlamaya gitmeden tamamını incelemeyi amaçlamıştır. Ancak buna rağmen nicel analizlerin 82 adet tezde ve karma yöntemin 3 tezde kullanıldığını belirlemiş, nitel analizlerin ise hiçbir tezde kullanılmadığını, makalelerde ise 3 çalışmada kullanıldığı belirlenmiştir. Okul yöneticileriyle ilgili yapılmış bibliyografik makalelerde genellikle nitel ve nicel yöntemin yakın dağılımlı olduğu görülmektedir (Albayrak, 2022;). Nicel desende gerçekleştirilen tezlerin 55 tez ilişkisel tarama modelinde, 12 tez tarama modelinde, 3 tez nedensel karşılaştırma modeli ile ve 2 tez korelasyon modelinde yapıldığı belirlenmiştir. Nicel desende nedensel karşılaştırma, korelasyon modelleri ile nitel desende örnek olay tarama ve derinlemesine mülakat modelleri tek başına uygulanmaktan ziyade ilişkisel tarama modeline ek olarak kullanılmıştır. Literatürdeki araştırmalar incelendiğinde ise benzer bir çalışmayı yapmış olan Kendir (2022), araştırma modellerini ayrıca

incelememiştir. Şenel (2022), okul müdürlerinin liderlik becerilerini incelediği çalışmasında yine ilişkisel tarama modelinin en fazla kullanıldığını, ardından betimsel tarama ve genel tarama modellerinin kullanıldığını belirlemiştir. Avcı (2022) çalışmasında da okul yöneticilerinin çatışma çözümü yöneticilerinin en fazla ilişkisel tarama yöntemiyle yürütüldüğü belirtilmiştir.

Okul müdürlerinin liderlik stilleriyle ilgili olarak yapılan tezlerin 57 tanesi öğretmenlerle, 5 tanesi okul müdürleriyle, 2 tanesi psikolojik danışmanlarla ve 3 tanesi hem öğretmen hem de okul müdürleriyle gerçekleştirilmiştir. Kendir (2022), araştırmasında çalışmaların ağırlıklı olarak öğretmenlerle yapıldığını belirlemiştir. Şenel (2022) öğretmenlerin %87 oranla en fazla çalışılan grup olduğunu belirlemiştir. Bu araştırma dışındaki diğer çalışmaların psikolojik danışmanların olduğu araştırmaları, çalışmasına dahil etmediği dikkati çakmıştır. Makalelerde ise çalışma grubu olarak yalnızca öğretmenler ve okul yöneticilerinin dahil edildiği görülmektedir. Araştırma kapsamına dahil edilen tezlerin örneklem aralığı nicel analiz ağırlıklı olduğu için yüksek örneklem sayılarının kullanıldığı tezlerin genellikle 200-500 örneklem sayı aralığında yoğunlaştığı görülmektedir. 0-99 aralığında 1 tez, 100-199 sayı aralığında 5 tez, 200-299 sayı aralığında 13 tez, 300-399 sayı aralığında 18 tez, 400-499 sayı aralığında 12 tez, 500-699 sayı aralığında 5 tez, 600-699 sayı aralığında 6 tez, 700 ve üzerinde 1 tez olduğu belirlenmiştir. Gelo vd. (2008), bu bulguyu destekler nitelikte nicel yöntemlerin daha büyük örneklem sayılarının toplanmasına olanak sağlayan bir yöntem olduğunu vurgulamaktadır. Ayrıca büyük örneklem gruplarında nedensellik ilişkilerini ortaya koyma başarısı nedeniyle nicel araştırmacıların nicel yöntemi daha fazla tercih ettiği ifade etmektedir .

Araştırma kapsamında okul müdürlerinin liderlik stillerinin bazı değişkenlerle ilişkilerini incelediği belirlenen lisansüstü tezlerde ele alınan değişkenlere yönelik bulgular incelendiğinde değişkenlerin “örgütsel” ve “bireysel” olmak üzere iki kategoride toplandığı belirlenmiştir. Okul müdürlerinin liderlik stilleriyle ilişkisi araştırılan ilgili olarak yapılan tezlerde “örgütsel” kategorisi içinde 16 farklı değişkenin toplam 34 tezde kullanıldığı, en çok kullanılan değişkenin “örgütsel bağlılık” 6 tez olduğu, “bireysel” kategorisi içinde 22 farklı değişkenin toplam 32 tezde kullanıldığı, en çok kullanılan değişkenin "iş doyumu" 3 tez olduğu belirlenmiştir. Tezlerde okul müdürlerinin liderlik stilleri ile ilişkisinin araştırıldığı değişkenlerin sayı değerleri incelendiğinde meta sentez gibi çalışmalar için yeterli veri sağlayacak düzeyde çalışma birikmediği görülmektedir. Aras (2022), benzer şekilde öğretimsel liderlik konusunda yapılan tezlerde öğretimsel liderlik ile hangi değişkenlerin incelendiğine bakmış, 17 farklı değişkenin öğretimsel liderlikle ilişkisinin araştırıldığını, en çok “örgütsel bağlılık” değişkenin araştırıldığını ancak ilgili çalışma sayısının çok yüksek olmadığını belirlemiştir. Bu açıdan benzerlik olduğu dikkati çekmektedir. Öğretimsel liderlikle ilgili yapılan 99 tezi içeren başka bir bibliyografik çalışma olan Limon (2022), öğretimsel liderlik ile ilişkisi araştırılan değişkenlerin örgütsel bağlılık çevresinde yoğunlaştığını belirtmiştir. Ancak bu konuda da en yüksek sayı 3 tezle sınırlı kalmaktadır. Avcı (2022), yaptığı bibliyografik çalışmada okul yöneticilerinin çatışma çözümleriyle ilişkisi araştırılan değişkenleri araştırmış ve liderlik stilleriyle ilgili 3 tezin olduğunu belirlemiştir. Bu açıdan bakıldığında iki çalışmanın sonuçlarının tutarlı olduğu görülmektedir.

Bu çalışmada, 2016-2021 yılları arasında okul müdürlerinin liderlik stilleri ile farklı değişkenler arasındaki ilişkisini konu edinen tezler doküman incelemesi yöntemiyle değerlendirilmiştir. Elde edilen veriler bu tarihler arasında yapılan çalışmaların bir meta sentezinin yapılmasına izin vermeyecek kadar farklı değişkenleri içerdiğini göstermektedir. Polat ve Ay (2016), meta-sentezin nitel yöntemle düzenlenen çalışmaların bulgularının yeniden değerlendirilerek sentezlenmesini amaçladığını belirtmiştir. Liderlik stilleri konusunda yapılan nitel araştırmalar meta-sentez yapmaya elverişli değildir. Meta-analiz ise bir konuda yapılmış olan nicel araştırmaların bulgularının birleştirilerek yeniden değerlendirilmesini içerir. Akgöz vd. (2004), meta-analiz çalışmaları için literatürdeki birbirinden bağımsız birçok çalışmanın sistematik bir değerlendirmesi olduğunu ve diğer literatür gözden geçirmelerinden farklı olarak, tek başına bir yargıya güvenmektense birçok istatistikî çalışmanın bulgularını daha bütünsel bir bakış açısıyla değerlendirmenin güvenilirliği arttırdığını vurgulamaktadır. Bu nedenle yapılan çalışmaların zenginleştirilmesinin önemini vurgulamak gerekmektedir. Bu bulgular göz önüne alınarak sonraki araştırmacılara getirilen öneriler aşağıdaki gibi sıralanmıştır:

- ✓ Özellikle eğitim yönetimi alanında çalışan araştırmacıların okul müdürlerinin liderlik stilleri üzerine araştırmaları arttırmaları sağlanabilir.
- ✓ Liderlik stilleriyle ilgili çalışmaların nitel yöntemle çoğaltılması sağlanabilir.
- ✓ Liderlik stilleriyle ilgili farklı değişkenleri de içerecek biçimde yeni çalışmaların tasarlanması sağlanabilir.
- ✓ Liderlik stilleriyle ilgili yapılan araştırmaların farklı şehir ve bölgelerde tekrarlanarak yaygınlaştırılması sağlanabilir.

KAYNAKÇA

1. Akgöz, S., Ercan, İ. & Kan, İ. (2004). "Meta-analizi". Uludağ Üniversitesi Tıp Fakültesi Dergisi, 30(2), 107-112.
2. Albayrak, N. (2022). "2016-2021 Yılları Arasında Kadın Okul Yöneticilerinin Karşılaştığı Sorunları Konu Alan Makale Ve Tezlerin İncelenmesi", International Social Mentality and Researcher Thinkers Journal, 8(57): 581-587.
3. Alireisoğlu, A. (2020). "Liderlik stiline ve liderlik yoğunluğunun örgüt kültürüne etkisinin incelenmesi", Doktora Tezi, İstanbul Sabahattin Zaim Üniversitesi, Lisansüstü Eğitim Enstitüsü, İstanbul.
4. Aras, C. (2022). "Okul Müdürlerinin Öğretimsel Liderliklerinin Farklı Değişkenler Üzerine Etkisini Araştıran 2016-2021 Yılları Arasındaki Tezlerin Doküman İncelenmesi", International Social Mentality and Researcher Thinkers Journal, (Issn:2630- 631X) 8(64): 1790-1798.
5. Aslan, S. (2019). "Okul yöneticilerinin liderlik stillerinin öğretmenlerin örgütsel adalet düzeyleri üzerindeki etkisinde örgütsel bağlılığın aracılık rolü" (Yayınlanmamış Yüksek Lisans Tezi). Bahçeşehir Üniversitesi, Eğitim Bilimleri Enstitüsü, İstanbul.
6. Aslan, Ş. (2009). Duygusal zekâ ve dönüşümcü, etkileşimci liderlik, Nobel Yayın Dağıtım, Ankara.
7. Avcı, Ç. (2022). "Okul Yöneticilerinin Çatışma Yönetimi İle İlgili Tezlerin Doküman İncelemesi (2016-2021)", International Social Mentality and Researcher Thinkers Journal, 8(64): 1824-1829.
8. Aydın, A., Sarier, Y. & Uysal, Ş. (2013). Okul Müdürlerinin Liderlik Stillерinin, Öğretmenlerin Örgütsel Bağlılığına ve İş Doyumuna Etkisi. Kuram ve Uygulamada Eğitim Bilimleri, 13 (2), 795-811.
9. Aytaç, M.S. (2021). "Öğretmen Algılarına Göre Okul Yöneticilerinin Liderlik Stilleri İle Öğretmenlerin Örgütsel Mutluluk Algıları Arasındaki İlişkinin İncelenmesi: Şanlıurfa Örneği", Harran Üniversitesi, Sosyal Bilimler Enstitüsü, Şanlıurfa.
10. Bass, B. (1985). Leadership and performance Beyond Expectations. Free Press, New York.
11. Bass, B. M. (1990). From transactional to transformational leadership: Learning to share the vision. Organizational Dynamics, 18(3), 19-31.
12. Bass, B. M., ve Avolio, B. J. (1988). Transformational leadership: A response to critiques. Leadership Theory And Research. M. M. Chemers ve R. Ayman (Eds.) Leadership theory and research: Perspectives and directions. (p. 49–80). San Diego: Academic Press.
13. Bilgi, (2020). Ortaokul yöneticilerinin liderlik stilleri ile örgüt iklimi arasındaki ilişkinin öğretmen algılarına göre incelenmesi (Yayınlanmamış Yüksek Lisans Tezi). Dicle Üniversitesi, Eğitim Bilimleri Enstitüsü, Diyarbakır.
14. Cemaloğlu, N. (2007). "Okul Yöneticilerinin Liderlik Stillерinin Farklı Değişkenler Açısından İncelenmesi", Türk Eğitim Bilimleri Dergisi, 5(1), 73-114.
15. Çelik, V. (1998). "Eğitimde dönüşümcü liderlik". Kuram ve Uygulamada Eğitim Yönetimi Dergisi, 4(4), 423-442.
16. Eraslan, L. (2004). Okul düzeyinde dönüşümcü liderlik. Erzincan Üniversitesi Eğitim Fakültesi Dergisi, 6(1), 1-22.
17. Eren, E. (1993). Yönetim ve Organizasyon, Beta Yayınları, İstanbul.
18. Eren, E. (2012). Örgütsel davranış ve yönetim psikolojisi (13. Baskı). İstanbul: Beta Yayıncılık.
19. Eryılmaz, F. (2006). Endüstri meslek lisesi okul müdürlerinin dönüşümcü liderlik özelliklerine sahip olma düzeyleri (Ankara ili örneği), Yüksek Lisans Tezi, Gazi Üniversitesi Eğitim Bilimleri Enstitüsü: Ankara.
20. Gelo, O., Braakmann, D., & Benetka, G. (2008). "Quantitative and qualitative research: Beyond the debate". Integrative Psychological & Behavioral Science, 42(3), 266-290.
21. Göleş, N. (2021). Okul müdürlerinin çok faktörlü liderlik stillerinin okul öncesi öğretmenlerin öğrenilmiş çaresizlik düzeyleri ve iş doyumuna etkisi (Yayınlanmamış Yüksek Lisans Tezi). İstanbul Avcansaray Üniversitesi, Lisansüstü Eğitim Enstitüsü, İstanbul.

- 22.Hıdırođlu, A. (2018). Okul m¼d¼rlerinin ¼đretmenler tarafından algılanan liderlik stilleri ile ¼rg¼tsel sinizm arasındaki iliřki (Yayınlanmamıř Y¼ksek Lisans Tezi). İstanbul Sabahattin Zaim ¼niversitesi, Sosyal Bilimler Enstit¼s¼, İstanbul.
- 23.Iřık, N. (2014). “Liderlik Yaklařımları ve Hizmetkar Liderliđin İřđrenlerin Organizasyonel Bađlılıklarına Etkileri”, (Yayınlanmamıř Y¼ksek Lisans Tezi). Bahçeřehir ¼niversitesi Sosyal Bilimler Enstit¼s¼, İstanbul.
- 24.Karasar, N. (2009). Bilimsel Arařtırma Y¼ntemi, Nobel Dađıtım, Ankara.
- 25.Kendir, M.T. (2022). “Okul Y¼neticilerinin Liderlik Stilleri İle İlgili Yapılmıř Bilimsel alıřmalara İliřkin Bir İerik Analizi (2010-2021)”, (Tezsiz Y¼ksek Lisans Projesi), Pamukkale ¼niversitesi Eđitim Bilimleri Enstit¼s¼, Denizli.
- 26.K¼¼kaslan, A. (2022). “Okul Y¼neticilerinin Liderlik Stillерinin Eđitime Yansımaları ¼zerine Deđerlendirme”. Muallim Rifat Eđitim Fak¼ltesi Dergisi, 4(2), 156-169.
- 27.Lal, G. (2016). Devlete ait orta¼đretim kurumlarında ¼đretmelerin algıları aısından okul y¼neticilerinin liderlik yeterliliklerinin incelenmesi. (Yayınlanmamıř Y¼ksek Lisans Tezi). Yeditepe ¼niversitesi Eđitim Bilimleri Enstit¼s¼, İstanbul.
- 28.Limon, İ. (2022). “T¼rkiye’de ¼đretimsel liderlik arařtırmaları: Lisans¼st¼ tezlerin incelenmesi”, Anadolu ¼niversitesi Eđitim Fak¼ltesi Dergisi (AUJEF), 6(2), 241-256.
- 29.¼zker, T. (2019). Lise M¼d¼rlerinin Liderlik Stilleri. Y¼ksek Lisans Tezi, Dokuz Eyl¼l ¼niversitesi Eđitim Bilimleri Enstit¼s¼ Eđitim Bilimleri, İzmir.
- 30.Polat, S. ve Ay, O. (2016). "Meta-sentez: kavramsal bir öz¼mlenme". Eđitimde Nitel Arařtırmalar Dergisi- Journal of Qualitative Research in Education, 4(1), 52-64.
- 31.Sarıbıyık, O. (2022). ¼đretmenlerin ¼rg¼tsel mutluluk d¼zeyleri ile okul y¼neticilerinin liderlik stilleri arasındaki iliřkinin incelenmesi (Yayınlanmamıř Y¼ksek Lisans Tezi). Kahramanmarař S¼t¼ İmam ¼niversitesi, Sosyal Bilimler Enstit¼s¼, Kahramanmarař.
- 32.Sorensen, T. & Epps, R. (1996). Leadership and Local Development:Dimensions of Leadership in Four Central Queensland Towns. Journal of Rural Studies. 12(2): 113-125.
- 33.řenel, T. (2022). “Okul Y¼neticilerinin Liderlik Becerileri İle İlgili Yapılan alıřmaların İncelenmesi”. (Tezsiz Y¼ksek Lisans Projesi), Pamukkale ¼niversitesi Eđitim Bilimleri Enstit¼s¼, Denizli.
- 34.řimřek, M. (2005).” Lise M¼d¼rlerinin Liderlik Tarzları (Erzurum İli ¼rneđi)”, Y¼ksek Lisans Tezi, Kırıkkale ¼niversitesi Sosyal Bilimler Enstit¼s¼, Kırıkkale.
- 35.řiřman, M. (2018). ¼đretim Liderliđi, Pegem Akademi Yayıncılık, Ankara.
- 36.Tař, M. (2017). ¼đretmenlerin Davranıřsal Aıdan G¼lendirilmesi İle Y¼neticilerin Algılanan Liderlik Stilleri Arasındaki İliřkinin İncelenmesi, Maltepe ¼niversitesi Sosyal Bilimleri Enstit¼s¼, İstanbul.



e-ISSN: 2630-631X

Article Type
Research ArticleSubject Area
Education ManagementVol: 8 Issue: 66
Year: 2022 November
Pp: 2309-2323Arrival
15 September 2022
Published
31 December 2022
Article ID 64392Doi Number
<http://dx.doi.org/10.29228/smryj.64392>How to Cite This Article

Kaplan, A. E. (2022). "Kadın Okul Yöneticilerinin Sorunlarını İnceleyen 2016-2021 Yılları Arasındaki Araştırmaların Meta Sentezi", International Social Mentality and Researcher Thinkers Journal, (Issn:2630-631X) 8(66): 2309-2323



Social Mentality And Researcher Thinkers is licensed under a Creative Commons Attribution-NonCommercial 4.0 International License.

Kadın Okul Yöneticilerinin Sorunlarını İnceleyen 2016-2021 Yılları Arasındaki Araştırmaların Meta Sentezi

Meta Synthesis Of Research Between 2016-2021 Explaining The Problems Of Women School Heads

Aslı Esra Kaplan¹ ¹ Okul Müdürü., MEB, İzmir, Türkiye

ÖZET

Bu çalışmada, 2016-2021 yılları arasında yayımlanan, kadın okul yöneticilerinin karşılaştığı sorunları ele alan makale ve tezlerin meta sentez yöntemiyle incelenmesi amaçlanmaktadır. Bu amaç doğrultusunda Ulusal Tez Merkezi, Google Akademik, dergipak gibi veri tabanlarından kadın okul yöneticilerinin karşılaştığı sorunları ele alan makale ve tezler belirlenerek aralarında nitel analiz yöntemi ile yapılmış 15 araştırma incelemeye dahil edilmiştir. Belirlen yayınlar, yayın türüne, yayın yılına göre dağılımına, kullanılan nitel araştırma desenleri, çalışma grubuna, örneklem sayısına, yayınların amaçlarına, sonuçlarına ve geliştirilen önerilere göre analiz edilmiştir. Yapılan analizler sonucunda; 2016-2021 yılları arasında kadın okul müdürlerinin sorunlarını inceleyen 7 yüksek lisans tezi ve 8 makale yapıldığı belirlenmiştir. 2016, 2018 ve 2020 yıllarında 2'şer yayın, 2019 yılında 3 yayın ve 2021 yılında 5 yayın bulunmaktadır. Nitel yöntemle tasarlanan yayımlarda, araştırma deseni olarak 9 fenomenoloji (olgubilim), 3 durum çalışması, 2 betimsel, 1 iç içe geçmiş çoklu durum deseni ve 1 doküman analizi kullanıldığı belirtilmiştir. Yayınlar amacına göre "genel", "engeller" ve "baş etme" olmak üzere 3 temaya, sonuçlarına göre "yöneticilikle ilgili görüşler", "yöneticilikte genel zorluklar", "yöneticilikte cinsiyete bağlı zorluklar", "kullanılan baş etme yöntemleri", "destek ihtiyaçları/çözüm önerileri" ve kariyer engellerinin sonuçları" olmak üzere 5 temaya ve öneriler "teşvik için pratik öneriler", "eğitim önerileri", "kadın yöneticiye öneriler" ve "sonraki araştırmacılara öneriler" olmak üzere 4 temaya ayrılmıştır.

Anahtar Kelimeler: Okul Yöneticileri, Kadın Yöneticiler, Kadın Liderler, Tutum, Cinsiyet

ABSTRACT

In this research, it is aimed to analyze the articles and theses published between 2016-2021, which deal with the problems faced by female school administrators, by meta-synthesis method. For this purpose, articles and theses that deal with the problems faced by female school administrators from databases such as the National Thesis Center, Google Scholar, and Dergipak were determined and 15 researches made with the qualitative analysis method were included in the analysis. Identified publications were analyzed according to publication type, distribution by publication year, qualitative research designs used, study group, number of samples, aims and results of publications, and suggestions developed. As a result of the analysis; Between 2016-2021, 7 master's theses and 8 articles were published. 2 publications were published in 2016, 2018 and 2020, 3 publications were published in 2019 and 5 publications were published in 2021. In the publications designed with the qualitative method, it was stated that 9 phenomenology (phenomenology), 3 case studies, 2 descriptive, 1 nested multiple case design and 1 document analysis were used as research designs. According to the purpose of the publications, there are 3 themes as "general", "obstacles" and "coping", according to the results "opinions about management", "general difficulties in management", "difficulties in management", "coping methods used", "support" needs/solution suggestions" and the consequences of career barriers" and suggestions are divided into 4 themes as "practical suggestions for incentives", "educational suggestions", "suggestions to female managers" and "suggestions to future researchers".

Keywords: School Administrators, Female Administrators, Female Leaders, Attitude, Gender

GİRİŞ

Toplumun genel bakış açısı, kadınların çalışma hayatında var olmasına ön yargılı bir bakış açısının gelişmesine neden olmuş, kadınların yöneticilik yolunda önüne engeller olarak çıkmasına yol açmıştır (Sarper, 2021). Erkek egemen düşünce tarzı, kadının iş hayatından uzaklaşmasına neden olmaktadır. Kadının iş hayatında ve özellikle yöneticilik yapması konusunda önüne çıkan genel problemler, kültürel, sosyal, dini ya da politik olabilir (Topçu, 2021).

Cumhuriyetin kuruluşuyla birlikte kadınlara tanınan yasal haklar kadınların ülkemizde ve dünyada değerini yükseltmiştir (Doğramacı, 1993). Ancak geleneksel düşünce tarzı, önyargı ve normlar, kadınların özgürce iş yaşamında ilerlemesine izin vermemektedir. Cumhuriyet'in kuruluşu üzerinden yüz yıl geçmiş olmasına rağmen kadınlar, iş hayatında çeşitli baskı ve engellere maruz kalmaktadır (Doğramacı, 1997).

Acuner (2019) tarafından kadın çalışanların kamu sektöründe kariyer sürecinde yaşadıkları sorunların belirlenmesine yönelik yapılan çalışmada, kadınların; toplumsal cinsiyete ilişkin yargılarda, çoklu sorumluluk alma ve başarma, örgüt kültürü, mentor eksikliği, kadınların kendilerine ve diğer kadınlara koydukları engeller ve kadın yönetici algıları ile ilgili sorunlar yaşadıkları belirlenmiştir.

Genel iş alanlarında olduğu gibi eğitim örgütlerinde de kadınların yönetici konumunda erkeklere oranla daha az görev aldığı görülmektedir. Okullarda çalışan kadın öğretmen sayısı %55,8 oranında iken, kadın yönetici

oranı %7,2 olarak belirlenmiştir (Kabasakal, 1991). Millî Eğitim Bakanlığı raporunda, MEB'e bağlı resmi devlet okullarında 85.279 yöneticinin görev yaptığı ve bunlardan sadece %19'unun (16.263) kadın yönetici olduğu belirtilmiştir (Yılmaz vd. 2016). Eğitim alanında kadın yöneticilerin oranı, kadınların yönetici olma yolunda yaşadıkları problemlerin bir göstergesidir.

Araştırmanın Önemi

Eğitim örgütlerindeki kadın yönetici sayısı arttıkça ve kadın yöneticilikle ilgili farkındalık arttıkça ilgili araştırmalar da artmaya başlamıştır. Eğitim kurumları, toplumsal yapının inşa edildiği en önemli yapılar olarak, kadınlara verilen değeri yansıtmaktadır. Bu nedenle, kadın okul yöneticileriyle ilgili yapılan çalışmalar, var olan durumu ortaya koymak ve sorunların kaynağının belirlenmesinde önemlidir. Böylece sorunların çözümüne yönelik önemli stratejik adımlar için öneriler sunulmasına yardımcı olacaktır. Bu bakış açısıyla bu araştırmada, okullarda görev yapan kadın yöneticilerle ilgili yapılan son çalışmalarda kadınların sorunlar, yapılan çalışmalar üzerinden değerlendirilecektir.

Kadınlar her zaman birçok sorunla karşı karşıya kalmışlardır. Çalışma hayatına girdiklerinde de bu sorunlar devam etmiştir. Yöneticilik yolunda karşılarına engeller çıkmış, olumsuz davranışlar sergileyen kişi ve kurumlarla karşılaşmış, kadınların yöneticilik yapamayacağına dair söylemlere maruz kalmışlardır. Bu durum da kadınların yöneticilik yolunda ve yönetici olduklarında performanslarını doğrudan etkilemiştir.

Yılmaz (2013), kadınların yönetici pozisyonunda görev almamalarının nedenlerini; erkek egemen toplum yapısı, toplumsal cinsiyet rollerinden kaynaklı ortaya çıkan "kadınlık rolleri" ve "kadın algısı", cinsiyet tabanlı ayrışma, kadınlardaki kendine güven eksikliği, tepede yalnız kalma korkularının olması, erkeklere özenilmesi (kraliçe arı sendromu), kalıp yargılar ve uğranılan mobbing olarak açıklamıştır. Bu bağlamda kadınları yöneticilik yolunda etkileyen olumlu ya da olumsuz faktörlerin ortaya çıkarılması ve bu faktörlere yönelik görüşler hakkında araştırma yapılması önem arz etmektedir.

Araştırmanın önemi eğitim kurumlarında çalışan kadınların yöneticilik yolunda yaşananlar hakkında bilgilendirilmesi ve yaşananların sadece kendilerinin değil birçok kadınında başına geldiğini bilmelerinin sağlanmasıdır. Böylece ilerledikleri yolda önyargılardan uzak, iç motivasyonları yüksek ve yeterli özgüveni hissederek yılmadan daha sağlam adımlar atabilecek ve bu yolda ilerleyebileceklerdir.

Araştırmanın Amacı

Bu araştırmada, literatürde eğitim kurumlarında kadın yöneticilerin karşılaştığı sorunları inceleyen 2017-2021 yılları arasında yayınlamış makale ve tezlerin sistematik bir biçimde değerlendirilmesi amaçlanmıştır. Böylece literatürdeki çalışmalar ışığında konuyla ilgili genel bir haritalandırma yaparak sonraki çalışmalara yön vermek amaçlanmaktadır. Son beş yılda kadın yöneticilerin cinsiyetleri nedeniyle karşılaştıkları sorunları inceleyen araştırmalarla ilgili araştırma soruları aşağıdaki gibi belirlenmiştir:

1. 2016-2021 yılları arasında eğitim kurumlarında görev yapan kadın yöneticilerin karşılaştığı sorunları inceleyen yayınların türüne göre dağılımı nasıldır?
2. 2016-2021 yılları arasında kadın okul yöneticilerinin karşılaştığı sorunları içeren yayınların yıllara göre dağılımı nedir?
3. 2016-2021 yılları arasında kadın okul yöneticilerinin karşılaştığı sorunları içeren yayınlarda hangi nitel araştırma desenleri kullanılmıştır?
4. 2016-2021 yılları arasında kadın okul yöneticilerinin karşılaştığı sorunları içeren yayınların çalışma grubuna yönelik bilgiler nelerdir?
5. 2016-2021 yılları arasında kadın okul yöneticilerinin karşılaştığı sorunları içeren yayınların amaçları nelerdir?
6. 2016-2021 yılları arasında kadın okul yöneticilerinin karşılaştığı sorunları içeren yayınların sonuçları nelerdir?
7. 2016-2021 yılları arasında kadın okul yöneticilerinin karşılaştığı sorunları içeren yayınlarda geliştirilen öneriler nelerdir?

İlgili Araştırmalar

Akman ve Akman (2016), araştırmasında, kadın öğretmenlerin kadın yöneticilerine ilişkin görüşlerini "Kraliçe Arı Sendromu" bağlamında belirlemeyi amaçlamıştır. Nitel araştırma yöntemi ile on dört kadın öğretmene ulaşılan çalışma sonucunda üç ana tema belirlenmiştir. Kadın yöneticilerin özelliklerine yönelik belirlenen bu temalar; destek, yapı ve yetersizlik olarak belirlenmiştir.

Köse ve Uzun (2017), araştırmasında okul öncesi eğitim kurumlarındaki kadın yöneticilerin sorunlarını araştırmayı amaçlamıştır. Nitel desende durum çalışması modeliyle gerçekleşen çalışmaya 10 kadın okul yöneticisi katılmıştır. Analizler sonucunda, okul öncesi eğitim kurumlarında yöneticinin cinsiyetinin önemi sorgulanmıştır. Okullarda kadınların yönetici olarak güçlü yönleri; fiziksel düzeninin iyi olması, iletişim gücü olarak ifade edilmiştir. Kadınların okullarda yöneticilik yapmasının dezavantajları mesleki, kişisel ve sosyal yönlerden tanımlanmıştır. Kadın okul yöneticilerin tamamına yakını erkek müdür yardımcısıyla çalışmanın daha kolay olduğunu belirtmiştir.

Tüzel İşeri ve Çalık (2019), çalışmasında, kadın okul yöneticilerinin karşılaştıkları kurumsal kariyer engelleriyle nasıl baş ettiklerini ortaya koymayı amaçlamıştır. Nitel araştırma desenlerinden fenomenolojinin kullanıldığı araştırmaya, 10 kadın okul müdürü katılmıştır. Araştırma sonucunda, kadın okul yöneticilerinin özellikle kadın öğretmenlerle ve üst yönetimle yaşadıkları sorunlarla baş etmeye üzere iletişim kurmakla başlayan ve mahkemeye gitmeye kadar uzanan çözüm yollarına başvurdukları belirlenmiştir.

Kirişci ve Can (2020), çalışmasında, okul yöneticilerinin kadınların kariyer yolculuğunda karşılaştığı cam tavan sendromuna yönelik görüşlerini belirlemeyi amaçlamıştır. Nitel araştırma yöntemlerinden olgubilim desenine göre tasarlanan araştırmaya 13 erkek yönetici ve 12 kadın okul müdürü olmak üzere 25 okul yöneticisi katılmıştır. Yarı yapılandırılmış görüşme formu ile toplanan verilerin analizi sonucunda; kadın yöneticilerin büyük çoğunluğunun cam tavan engelleriyle karşılaştıkları belirlenmiştir. En çok geleneksel rollerini aksatmaktan korktukları için bireysel engelleri kendilerinin oluşturdukları sonucuna ulaşılmıştır. Örgütsel engeller içinde uzun ve yorucu çalışma saatlerinin caydırıcı olduğu belirtilmiştir.

Özertürk ve Gül (2021), çalışmasında, eğitim çalışanı kadınların yöneticilik sürecinde cam tavan sendromuna yönelik görüşlerini incelemeyi amaçlamıştır. Nitel yöntemdeki çalışmaya, kadın şube müdürü, okul müdür ve müdür yardımcıları katılmıştır. Yarı yapılandırılmış görüşme formu ile toplanan verilerin analizi sonucunda, beş tema elde edilmiştir. Erkek egemen toplumun kadınları erkekler kadar dikkate alınmalarına neden olduğunu ifade etmişlerdir.

Yılmaz ve diğerleri (2021), araştırmasında kadın okul yöneticilerinin kariyer engellerini incelemeyi amaçlamıştır. Nitel araştırma yöntemlerinden fenomenoloji deseni kullanılan çalışmaya 15 öğretmen katılmıştır. Yarı yapılandırılmış görüşme formu ile toplanan verilerin analizi sonucunda; öğretmenlerin kariyer engelleri arasında bireysel engeller, iş yükü ve paydaş algılarının önemli olduğu belirlenmiştir. Kadınların karşılaştıkları engeller sonucunda yöneticilikten vazgeçme, ikinci planda kalma, hedefe ulaşmakta yalnız kalma gerçekleşmektedir. Kadın yöneticiler, zorluklara baş etmede eşlerinden ve amirlerinden destek alamadıklarını, aile büyüklerinden ve mentörlerden destek gördüklerini belirtmişlerdir.

Karaoğlu (2020), araştırmasında kadın okul yöneticilerin yönetim sürecinde karşılaştığı sorunları belirlemeyi amaçlamıştır. Nitel araştırma yönteminin kullanıldığı araştırmaya 17 kadın okul yöneticisi katılmıştır. Verilerin analizi sonucunda; veli ve erkek yöneticilerden olumsuz tepkiler aldıklarını, cinsiyet, aile, kişisel nedenler, bürokrasi, siyaset, çevre ve üst yöneticilerin engelleriyle karşılaştıkları belirlenmiştir. Genellikle duygusal olma, kuralcı olma ve mükemmeliyetçilik yönleriyle eleştiri aldıkları belirtilmiştir.

Sarper (2021), araştırmasında, kadın okul yöneticilerinin yönetici olma sürecinde karşılaştıkları olumlu ya da olumsuz tecrübelerini belirlemeyi amaçlamıştır. Nitel araştırma yöntemlerinden durum çalışması ile yaptıkları çalışmaya, 15 kadın okul yöneticisi katılmıştır. Yarı yapılandırılmış görüşme tekniği ile toplanan verilerin analizi sonucunda, yönetici olma sürecinde cinsiyet ayrımcılığı, toplumsal engeller, kadın meslektaşların ve ailevi engellerle karşılaştıkları belirlenmiştir.

YÖNTEM

Araştırmanın Modeli ve Deseni

Bu çalışmada, literatürde eğitim kurumlarında kadın yöneticilerin karşılaştığı sorunları inceleyen 2017-2021 yılları arasında yayınlamış makale ve tezlerin sistematik bir biçimde değerlendirilmesi amaçlanmıştır. Bu amaç doğrultusunda, nitel yöntemlerden meta sentez modeli kullanılmıştır. Nitel araştırmalar, var olan olgu, olay, durum ve ilişkileri ortaya koymak üzere yazılı, sözlü ve görsel verilerin toplanması, düzenlenmesi, analizi ve yorumlanmasını sağlayan araştırma yaklaşımlarıdır (Yıldırım ve Şimşek, 2013). Meta sentez çalışmaları ise, “nitel yöntemle belirli bir çerçevede yapılan araştırmaların bir arada değerlendirilerek bulgularının yorumlanmasını ve yeni çıkarımlar yapılmasını sağlayan bir yöntem” olarak tanımlanmaktadır (Polat ve Ay, 2016: 52). Temel amaç, bütün çalışmalara ulaşma imkânı olmayan kişilere zengin bir başvuru kaynağı oluşturmaktır (Çalık ve Sözbilir, 2014).

Verilerin Toplanması

Bu araştırma kapsamında, veriler, amaçlı örnekleme yöntemi ile belirlenmiştir. Amaçlı örnekleme, araştırma sorusuna yanıt bulmak üzere, konuyla ilgili derinlemesine araştırma olanağı sağlayabilecek zengin veri kaynaklarının seçilmesidir. Amaçlı örnekleme yöntemlerinden biri olan ölçüt örnekleme ile araştırmaya dahil edilecek araştırmaların belirlenmesi için ölçütler netleştirilir (Creswell, 2014). Bu araştırmaya dahil edilecek araştırmalar için belirlenen ölçütler aşağıdaki gibi belirlenmiştir;

1. Araştırmaların 2016-2021 yılları arasında yapılmış olması.
2. Araştırmaların ülkemiz sınırları içinde yapılmış olması,
3. Araştırmaların okullarda yöneticilik yapan kadınların sorunlarıyla ilgili olması,
4. Araştırmaların nitel desende olması.

Araştırma verileri, Google Akademik, Dergipak ve Ulusal Tez Merkezi veri tabanlarından konuyla ilgili (Kadın Yöneticiler + Okul + Eğitim + Kariyer Sorunları + Sorun) anahtar kelimeleri ile toplanmıştır. Genel olarak bakıldığında 18 lisansüstü tezi ve 13 akademik makale olmak üzere toplam 28 araştırma olduğu belirlenmiştir. Bu çalışmalar içinde, nitel desende 13, nicel desende yapılan 12, karma desende yapılmış 2 ve yönetsiz olarak derleme amacıyla yapılmış 1 çalışma olduğu belirlenmiştir. Meta sentez analizi uygulamak amacıyla, nitel desende ve eğitim kurumlarında çalışan kadın yöneticilerin sorunlarıyla ilgili olan çalışmalar inceleme kapsamına alınmıştır. Tablo 1, incelemeye dahil edilen araştırmaları ve kodlarını göstermektedir.

Tablo 1. İncelemeye Dahil Edilen Araştırmalar Ve Kodları.

Kod	Kaynak	Kod	Kaynak
K1	Akman ve Akman 2016	K9	Karaoğlu 2020
K2	Erot 2016	K10	Kirişçi ve Can 2020
K3	Köse ve Uzun 2017	K11	Özertürk ve Gül 2021
K4	Ağaoğlu 2018	K12	Sarper 2021
K5	Aslan 2018	K13	Topçu 2021
K6	Fırat 2019	K14	Üstün ve Bahçivan 2021
K7	Tanrısevdi vd. 2019	K15	Yılmaz vd. 2021
K8	Tüzel İşeri ve Çalık 2019		

Tablo 1’de, 2016-2021 yılları arasında eğitim kurumlarında yöneticilik yapan kadınların karşılaştığı sorunları inceleyen 15 araştırma olduğu belirlenmiştir. Araştırmalar yayın yılına göre sıralanmış ve K kodu ile kodlanmıştır. Böylece inceleme sırasında kolaylık sağlanacağı düşünülmüştür.

Verilerin Analizi

İncelemeye dahil edilecek olan araştırmalar belirlendikten sonra, listelenmiş ve kodlanmıştır. Ardından yıllara göre, araştırma modeline göre, örneklem türüne ve sayısına, amacına, “araştırma sorularına” sonuçlara ve önerilere göre “içerik analizi” ile tekrarlı bir şekilde gözden geçirilerek temalar belirlenmiş, elde edilen temalar ve alt temalar kategorik olarak sınıflandırılarak tablolara ifade edilmiştir. Elde edilen sonuçlar literatür ışığında tartışılarak sonuçlara uygun olarak geliştirilen önerilerle birlikte sunulmuştur.

BULGULAR

Araştırmaların Türüne ve Yayın Yılı Dağılımına İlişkin Bulgular

Kadın okul yöneticilerinin sorunlarını inceleyen nitel araştırmaların yıllara ve yayın türüne göre dağılımı Tablo 2’de sunulmaktadır.

Tablo 2. Araştırmaların yıllara ve yayın türüne göre dağılımına yönelik bulgular.

Yayın Yılı	Tez	Makale	Toplam
2016	1 (K2)	1 (K1)	2
2017	-	1 (K3)	1
2018	2 (K4, K5)	-	2
2019	1 (K6)	2 (K7, K8)	3
2020	1 (K9)	1 (K10)	2
2021	2 (K12, K13)	3 (K11, K14, K15)	5
Toplam	7	8	15

Tablo 2’de görüldüğü gibi, 2016-2021 yılları arasında kadın okul yöneticilerinin sorunlarıyla ilgili 15 çalışma yapılmış, bunların 7 tanesi tez (K2, K4, K5, K6, K9, K12, K13) ve 8 tanesi makale (K1, K3, K7, K8, K10, K11, K14, K15) olarak belirlenmiştir. 2016 yılında 1 tez (K2) ve 1 makale (K1), 2017 yılında 1 makale (K3), 2018 yılında 2 tez (K4, K5), 2019 yılında 1 tez (K6) ve 2 makale (K7, K8), 2020 yılında 1 tez (K9) ve 1 makale (K10), 2021 yılında 2 tez (K12, K13) ve 3 makale (K11, K14, K15) olduğu belirlenmiştir.

Araştırma Desenine Yönelik Bulgular

Kadın okul yöneticilerinin sorunlarını inceleyen nitel araştırmaların desenine göre dağılımı Tablo 3’de sunulmaktadır.

Tablo 3. Araştırmaların desenine göre dağılımı.

Araştırma Deseni	Kodlar	N
Fenomenoloji (Olgubilim)	K1, K2, K5, K7, K8, K10, K11, K14, K15	9
Durum Çalışması	K3, K4, K12	3
Betimsel	K6, K9	2
İç içe geçmiş çoklu durum deseni	K13	1
Doküman Analizi	K4	1

Tablo 3’te görüldüğü gibi, kaynaklarda belirtilen araştırma modeline göre yapılan kodlamalarda; 9 çalışma fenomenoloji (olgubilim) deseninde (K1, K2, K5, K7, K8, K10, K11, K14, K15), 2 çalışma durum çalışması deseninde (K3, K4, K12), 2 çalışma betimsel (K6, K9), 1 çalışma iç içe geçmiş çoklu durum deseni (K13), 1 çalışma doküman analizi ile birlikte durum çalışması (K4) kullanıldığı belirlenmiştir.

Çalışma Grubuna Yönelik Bulgular

Kadın okul yöneticilerinin sorunlarını inceleyen nitel araştırmaların ulaştığı çalışma grubuna göre dağılımı Tablo 4’te sunulmaktadır.

Tablo 4. Çalışma grubuna yönelik bulgular.

Çalışma Grubu	Kodlar	N
Kadın Okul Yöneticisi	K2, K3, K4, K6, K7, K8, K9, K12, K15	9
Okul Yöneticileri	K5, K10, K11, K13	4
Kadın Öğretmenler	K1	1

Tablo 4’e göre, 2016-2021 yılları arasında kadın okul yöneticilerinin sorunlarıyla ilgili çalışma yapan araştırmalardan 9 tanesi kadın okul yöneticileri ile (K2, K3, K4, K6, K7, K8, K9, K12, K15), 4 tanesi kadın ve erkek ayırmaksızın okul yöneticileri ile (K5, K10, K11, K13) ve 1 tanesi kadın öğretmenlerle (K1) çalışmalarını gerçekleştirmişleridir.

Çalışma Grubunun Sayı Aralıklarına Yönelik Bulgular

Kadın okul yöneticilerinin sorunlarını inceleyen nitel araştırmaların çalışma grubu sayı aralıklarına göre dağılımı Tablo 5’te sunulmaktadır.

Tablo 5. Çalışma grubu sayısına yönelik bulgular.

Çalışma Grubu Sayı Aralığı	Kaynak Makale	N
1-10 kişi	K3, K8	2
11-20 kişi	K1, K2, K6, K9, K11, K12, K13, K14	8
21-40 kişi	K4, K5, K7, K10, K15	5

Tablo 5’e göre, çalışma grupları sayı aralıklarına göre kodlamalar şöyledir: çalışma grubu 1-10 aralığında olan 2 kaynak (K3, K8), 11-20 aralığında olan 8 kaynak (K1, K2, K6, K9, K11, K12, K13, K14) ve 21-40 kişi aralığında olan 5 kaynak (K4, K5, K7, K10, K15) bulunmaktadır.

Araştırmaların Amacına Yönelik Bulgular

Kadın okul yöneticilerinin sorunlarını inceleyen nitel araştırmaların amaçlarına göre dağılımı Tablo 6’da sunulmaktadır.

Tablo 6. Araştırmaların amacına yönelik bulgular.

Temalar	Alt Temalar	Kodlar	N
Genel	Kadın yöneticilerin yöneticiliğe yönelik görüşleri	K3, K4, K12	3
	Kadın yöneticilerin özelliklerine yönelik görüşler	K14	1
Engeller	Sorunlara yönelik genel görüşler	K9, K14, K15	3
	Kraliçe arı sendromu	K1, K14	1
	Cam tavan sendromu	K2, K4, K5, K7, K10, K11, K13, K15	6
	Kurumsal kariyer engelleri	K8, K9	1
Baş Etme	Zorluklarla baş etmede sosyal destek	K6	1
	Kurumsal kariyer engelleriyle baş etme	K8	1

Tablo 6’ya göre, araştırmaların amaçlarına göre dağılımı 3 tema altında toplanmaktadır. “Genel” temasını içeren 4 araştırma (K3, K4, K12, K14) bulunmakta ve “kadın yöneticilerin yöneticiliğe yönelik görüşleri” ve “kadın yöneticilerin liderlik becerilerine yönelik görüşleri” olmak üzere 2 alt temaya ayrılmaktadır. “Engeller” temasını içeren 11 araştırma (K1, K2, K5, K7, K8, K9, K10, K11, K13, K14, K15) bulunmakta ve "sorunlara yönelik genel görüşler", "kraliçe arı sendromu", "cam tavan sendromu" ve "kurumsal kariyer engelleri" olmak

üzere 4 alt temaya ayrılmaktadır. “Baş etme” temasını içeren 2 araştırma (K6, K8) bulunmakta ve “zorluklarla baş etmede sosyal destek” ve “kurumsal kariyer engelleriyle baş etme” olmak üzere 2 alt temaya ayrılmaktadır.

Araştırmaların Sonuçlarına Yönelik Bulgular

Kadın okul yöneticilerinin sorunlarını inceleyen nitel araştırmaların ulaştığı sonuçların analizine yönelik bulgular “yöneticilikle ilgili görüşler”, “yöneticilikte genel zorluklar”, “yöneticilikte cinsiyete bağlı zorluklar”, “kullanılan baş etme yöntemleri”, “destek ihtiyaçları/çözüm önerileri” ve kariyer engellerinin sonuçları” olmak üzere 5 ana temaya ayrılmaktadır. Her temaya ait alt temalar ayrı ayrı tablolarda sunulmaktadır.

Yöneticilikle İlgili Görüşlere Yönelik Bulgular

Kadın yöneticilerin yöneticilikle ilgili olarak görüşlerine tema, alt temalar ve kodlamalar Tablo 7’de sunulmaktadır.

Tablo 7. Yöneticilikle ilgili bulgular.

Temalar	Alt Temalar	Kodlar	N
Yöneticilik	Yöneticiliğe bakış açısı	K1, K2, K4, K6, K12, K14	6
	Yöneticiliğin avantaj/ dezavantajları	K3, K4, K7, K12	4
	Yöneticilik isteğinin kaynağı (bireysel, profesyonel, statü, ilgi, çevre, bakış açısı, deneyim, mesleki doyum, mutluluk, tayin, yüksek lisans eğitimi, bağımsız olmak, yöneticilerin yetersizliği, kariyer planı, mesleki tatmin)	K2, K3, K4, K7, K10, K12	6
	Yöneticilik isteğinin devamlılığı	K3, K4, K5, K7, K10, K12	6
	Yöneticilikte cinsiyetin önemi	K3, K4, K5, K10, K12, K14, K15	7
Yöneticiliğin Genel Zorlukları	Yöneticilik sorumluluğunun getirdiği zorluklar (İş yükü, otorite, maliye vs. yeni alanlar, denetleme, hukuki konular)	K1, K2, K4, K5, K7, K10, K13, K14, K15	9
	Bireysel zorluklar (yeterlilik, özgüven, eğitim, yönetsel beceriler, iletişim becerileri)	K1, K3, K4, K5, K6, K8, K9, K10, K13, K14, K15	11
	Örgütsel zorluklar (örgüt yapısı, çalışma saatleri, çoklu rol)	K3, K4, K5, K7, K10, K12, K13, K14, K15	9
	Cinsiyete bağlı zorluklar	K4, K5, K6, K7, K8, K9, K10, K11, K12, K13, K14, K15	12
	Ekonomik zorluklar	K9	1

Tablo 7’ye göre, kadın yöneticilerin yöneticilikle ilgili olarak görüşleri temel olarak “yöneticilik” ve “yöneticiliğin genel zorlukları” olmak üzere 2 tema altında toplanmıştır. “Yöneticilik” teması kendi içinde 5 alt temaya ayrılmaktadır. “Yöneticiliğe bakış açısı” alt temasını içeren 6 çalışma (K1, K2, K4, K6, K12, K14), “Yöneticiliğin avantaj/ dezavantajları” alt temasını içeren 4 çalışma (K3, K4, K7, K12), “Yöneticilik isteğinin kaynağı” alt temasını içeren 6 çalışma (K2, K3, K4, K7, K10, K12) bulunmaktadır. Yöneticilik isteğinin kaynaklarından bazı örnekler; statü, ilgi, çevre, bakış açısı, deneyim, mesleki doyum, mutluluk, tayin, yüksek lisans eğitimi, bağımsız olmak, yöneticilerin yetersizliği, kariyer planı, mesleki tatmin gibi sayılabilir. “Yöneticilik isteğinin devamlılığı” alt temasını içeren 6 çalışma (K3, K4, K5, K7, K10, K12), “Yöneticilikte cinsiyetin önemi” alt temasını içeren 7 çalışma (K3, K4, K5, K10, K12, K14, K15) belirlenmiştir.

“Yöneticiliğin genel zorlukları” teması kendi içinde 5 alt temaya ayrılmaktadır. “Yöneticilik sorumluluğunun getirdiği zorluklar” alt temasını içeren 9 çalışma (K1, K2, K4, K5, K7, K10, K13, K14, K15) bulunmaktadır. Bu alt tema, yöneticiliğin getirdiği ek sorumlulukların hem kadın hem de erkek için geçerli olduğu; iş yükü, otorite, maliye vs. yeni alanlar, denetleme, hukuki konular gibi zorlukları içermektedir. “Bireysel zorluklar” alt temasını içeren 11 çalışma (K1, K3, K4, K5, K6, K8, K9, K10, K13, K14, K15) bulunmaktadır. Bu alt tema, yöneticiliğin getirdiği sorumluluklarla baş etmede bireysel algı ve yeterliliklerden kaynaklı; yeterlilik, özgüven, eğitim, yönetsel beceriler, iletişim becerileri gibi zorlukları içermektedir. “Örgütsel zorluklar” alt temasını içeren 9 çalışma (K3, K4, K5, K7, K10, K12, K13, K14, K15) bulunmaktadır. Bu alt tema, örgüt yapısı, çalışma saatleri, çoklu rol gibi örgütün doğal yapısından ve yönetim süreçlerinden kaynaklanan genel zorlukları içerir. “Cinsiyete bağlı zorluklar” alt temasını içeren 12 çalışma (K4, K5, K6, K7, K8, K9, K10, K11, K12, K13, K14, K15) bulunmaktadır. Cinsiyete bağlı zorluklar teması altında annelik, cinsiyet ayrımcılığı, kadınlara özgü özelliklerden kaynaklanan zorlukları içermektedir. Yayınlarında ele alınan konu olduğu için sonraki tema ile açıklanmıştır. “Ekonomik zorluklar” alt temasını içeren 1 çalışma (K9) bulunmaktadır. Bu alt tema yöneticiliğin getirdiği ek sorumluluklarla baş etmek üzere gerekli çalışmalar için ihtiyaç duyulan ekonomik ihtiyaçları içermektedir.

Yöneticilikte Cinsiyete Bağlı Zorluklarla İlgili Görüşlere Yönelik Bulgular

Kadın yöneticilerin “yöneticilikte cinsiyete bağlı zorluklar” temasına ait alt temalar ve kodlamalar Tablo 8’de sunulmaktadır.

Tablo 8. Yöneticilikte cinsiyete bağlı zorluklar temasına ait bulgular.

Alt Temalar	Kodlar	N
Bireysel zorluklar (deneyim, erkeksi görünme korkusu, öğrenilmiş çaresizlik)	K3, K5, K7, K8, K9, K10, K11, K12, K13, K15	10
Sosyal-Kültürel zorluklar, kadına olan tutum (Kadın işi değil, kadın evinde oturur, erkek egemen bakış)	K4, K6, K7, K8, K9, K10, K11, K12, K13, K14, K15	11
Ailevi zorluklar (eş, çocuklar, geniş aile, sorumlulukları)	K1, K3, K4, K5, K6, K7, K9, K10, K11, K12, K13, K14, K15	13
Örgütsel zorluklar (cam tavan, kraliçe arı, kadın yönetici kotası, Yetki ve görev sınırlaması, liyakatsiz seçimler)	K1, K3, K4, K6, K7, K11, K12, K13, K14	9
Fırsat eşitliği/cinsiyet ayrımcılığı	K1, K2, K3, K4, K5, K6, K7, K10, K11, K12, K13, K14, K15	13
Yasal/politik/siyasi zorluklar	K2, K3, K4, K6, K7, K8, K11, K12, K13, K14, K15	11
Kadın yöneticilerin özellikleri algısı (kadınlara özgü duygular, annelik, empati, şefkat vs., yetersizdir, bencildir, çekemez, başarısız, yapamaz önyargıları, otorite kuramaz)	K1, K3, K4, K6, K7, K8, K9, K10, K11, K12, K13, K14, K15	13
Kadın yöneticilere olan davranışlar (mobbing, dışlama, yok sayma, kötü davranma)	K2, K4, K8, K9, K10, K11, K12, K13, K14, K15	10
Üst yönetimin baskıları	K2, K4, K5, K8, K9, K10, K11, K12, K13, K14, K15	11
Kadın meslektaş tavrı, davranış ve baskıları (çekememe, kıskançlık, düşmanca davranma, dedikodu)	K1, K2, K4, K7, K8, K10, K11, K12, K13, K14, K15	11
Erkek meslektaş baskıları	K4, K5, K7, K8, K9, K10, K11, K12, K13, K14, K15	11
Kadın yönetici sayısının azlığı	K1, K2, K4, K6, K7, K10, K14	7
Kadın rol model eksikliği	K3, K4, K7, K12, K13, K14	6
Mentör eksikliği	K4, K5, K6, K10, K11, K13	6
Cinsiyetçi söylemler (kız müdür, müdür bey)	K1, K5, K11, K14	5
Zaman yetersizliği (sınavlara çalışamama)	K4, K5, K10	3
Taciz	K2, K5, K8	3

Tablo 8’e göre, “yöneticilikte cinsiyete bağlı zorluklar” temasına ait 17 alt tema belirlenmiştir. Bu alt temalara ait bulgular şöyledir: "bireysel zorluklar" alt temasını içeren 10 çalışma (K3, K5, K7, K8, K9, K10, K11, K12, K13, K15) bulunmaktadır. Bireysel zorluklar alt teması; deneyim, erkeksi görünme korkusu, öğrenilmiş çaresizlik gibi algıya bağlı zorlukları içerir. "Sosyal-Kültürel zorluklar, kadına olan tutum" alt temasını içeren 11 çalışma (K3, K4, K6, K7, K8, K9, K10, K11, K12, K13, K14, K15) bulunmaktadır. Bu alt tema, kültürel olarak yaygın olan; “kadın işi değil”, “kadın evinde oturur”, “kadın yönetici olmaz” türünde “erkek egemen bakıştan kaynaklanan zorlukları içerir. "Ailevi zorluklar" alt temasını içeren 13 çalışma (K1, K3, K4, K5, K6, K7, K9, K10, K11, K12, K13, K14, K15) bulunmaktadır. Eş, çocuklar ve geniş ailenin varlığından kaynaklanan ek sorumlulukları içerir. "Örgütsel zorluklar" alt temasını içeren 9 çalışma (K1, K3, K4, K6, K7, K11, K12, K13, K14) bulunmaktadır. Örgüt içinde cam tavan, kraliçe arı, kadın yönetici kotası, yetki ve görev sınırlaması, liyakatsiz seçimler gibi zorlukları içerir. "Fırsat eşitliği/cinsiyet ayrımcılığı" alt temasını içeren 13 çalışma (K1, K2, K3, K4, K5, K6, K7, K10, K11, K12, K13, K14, K15) bulunmaktadır. "Yasal/politik/siyasi zorluklar" alt temasını içeren 11 çalışma (K2, K3, K4, K6, K7, K8, K11, K12, K13, K14, K15) bulunmaktadır. "Kadın yöneticilerin özellikleri algısı" alt temasını içeren 13 çalışma (K1, K3, K4, K6, K7, K8, K9, K10, K11, K12, K13, K14, K15) bulunmaktadır. Bu alt temada, kadınlara özgü duygular, annelik, empati, şefkat vs., yetersizdir, bencildir, çekemez, başarısız, otorite kuramaz, yapamaz gibi önyargıları içerir. "Kadın yöneticilere olan davranışlar" alt temasını içeren 10 çalışma (K2, K4, K8, K9, K10, K11, K12, K13, K14, K15) bulunmaktadır. Bu alt tema, sadece kadın olduğu için yöneticiye uygulanan mobbing, dışlama, yok sayma, kötü davranma gibi davranışları içerir. "Üst yönetimin baskıları" alt temasını içeren 11 çalışma (K2, K4, K5, K8, K9, K10, K11, K12, K13, K14, K15) bulunmaktadır. "Kadın meslektaş tavrı, davranış ve baskıları" alt temasını içeren 11 çalışma (K1, K2, K4, K7, K8, K10, K11, K12, K13, K14, K15) bulunmaktadır. Kadınların gösterdiği kıskançlık, düşmanca davranma, dedikodu gibi zorlukları içerir. "Erkek meslektaş baskıları" alt temasını içeren 11 çalışma (K4, K5, K7, K8, K9, K10, K11, K12, K13, K14, K15) bulunmaktadır. "Kadın yönetici sayısının azlığı" alt temasını içeren 7 çalışma (K1, K2, K4, K6, K7, K10, K14) bulunmaktadır. "Kadın rol model eksikliği" alt temasını içeren 6 çalışma (K3, K4, K7, K12, K13, K14) bulunmaktadır. "Mentör eksikliği" alt temasını içeren 6 çalışma (K4, K5, K6, K10, K11, K13) bulunmaktadır. "Cinsiyetçi söylemler" alt temasını içeren 5 çalışma (K1, K5, K11, K14) bulunmaktadır. "Zaman yetersizliği" alt temasını içeren 3 çalışma (K4, K5, K10) bulunmaktadır. "Taciz" alt temasını içeren 3 çalışma (K2, K5, K8) bulunmaktadır.

Kullanılan Baş Etme Yöntemlerine Yönelik Bulgular

Kadın yöneticilerin karşılaştıkları zorluklarla mücadele ederken “kullanılan baş etme yöntemleri” temasına ait alt temalar ve kodlamalar Tablo 9’da sunulmaktadır.

Tablo 9. Kullanılan baş etme yöntemlerine yönelik bulgular.

Temalar	Alt Temalar	Kodlar	N
Kullanılan baş etme yöntemleri	Maddi destekler	K8, K9, K12, K13, K14	5
	Gücümün farkında olma, kararlı olma	K3, K5, K9, K13	4
	Aile desteği	K4, K5, K12, K15	4
	Mentör desteği	K4, K13, K15	3
	Dik duruş sergileme	K8, K9, K13	3
	Sağlıklı iletişim	K5, K9, K13	3
	Eğitime Katılma, Bilgilenme	K9, K13, K15	3
	Teknolojiyi öğrenme ve kullanma (beceri geliştirme)	K6, K9, K13	3
	Mevzuatı öğrenme	K6, K9, K13	3
	Başarıyı kanıtama	K8, K9, K13	3
	Alınan sosyal duygusal destekler	K6, K9	2
	Kendini sorgulama	K15	1
	Çözüm odaklı olmak	K13	1
	Erkek gibi davranma	K6	1
	Güler yüz	K9	1
	Görmezden gelme	K9	1
	Görev bilinci ve sevgisiyle	K9	1

Tablo 9’a göre, “kullanılan baş etme yöntemleri” temasına ait 17 alt tema belirlenmiştir. Bu alt temalara ait bulgular şöyledir: "Maddi destekler" alt temasını içeren 5 (K8, K9, K12, K13, K14) bulunmaktadır. "Gücümün farkında olma, kararlı olma" alt temasını içeren 4 çalışma (K3, K5, K9, K13) bulunmaktadır. "Aile desteği" alt temasını içeren 4 çalışma (K4, K5, K12, K15) bulunmaktadır. "Mentör desteği" alt temasını içeren 3 çalışma (K4, K13, K15) bulunmaktadır. "Dik duruş sergileme" alt temasını içeren 3 çalışma (K8, K9, K13) bulunmaktadır. "Sağlıklı iletişim" alt temasını içeren 3 çalışma (K5, K9, K13) bulunmaktadır. "Eğitime Katılma, Bilgilenme" alt temasını içeren 3 çalışma (K9, K13, K15) bulunmaktadır. "Teknolojiyi öğrenme ve kullanma (beceri geliştirme)" alt temasını içeren 3 çalışma (K6, K9, K13) bulunmaktadır. "Mevzuatı öğrenme" alt temasını içeren 3 çalışma (K6, K9, K13) bulunmaktadır. "Başarıyı kanıtama" alt temasını içeren 3 çalışma (K8, K9, K13) bulunmaktadır. "Alınan sosyal duygusal destekler" alt temasını içeren 2 çalışma (K6, K9) bulunmaktadır. "Kendini sorgulama" alt temasını içeren 1 çalışma (K15) bulunmaktadır. "Çözüm odaklı olmak" alt temasını içeren 1 çalışma (K13) bulunmaktadır. "Erkek gibi davranma" alt temasını içeren 1 çalışma (K6) bulunmaktadır. "Güler yüz" alt temasını içeren 1 çalışma (K9) bulunmaktadır. "Görmezden gelme" alt temasını içeren 1 çalışma (K9) bulunmaktadır. "Görev bilinci ve sevgisiyle" alt temasını içeren 1 çalışma (K9) bulunmaktadır.

İhtiyaçlar ve Çözüm Önerilerine Yönelik Bulgular

Kadın yöneticilere destek olabilecek “ihtiyaçlar ve çözüm önerileri” temasına ait alt temalar ve kodlamalar Tablo 10’da sunulmaktadır.

Tablo 10. Destek ihtiyaçları ve çözüm önerilerine yönelik bulgular.

Alt Temalar	Kodlar	N
Esnek çalışma süresi desteği	K2, K4, K5, K6, K9, K12, K15	7
Pozitif Ayrımcılık	K2, K8, K9, K13, K15	5
Üst yönetim desteği	K2, K4, K5, K8, K9	5
Bilgi/egitim desteği	K2, K4, K6, K13, K15	5
Yasal destek (MEB yönetici politikasının değişimi, kadın yönetici kotası, maddi destek, ek hizmet puanı, sınav sisteminin değişmesi, yetki gücü, aktif görev)	K2, K6, K8, K15	4
Sosyal destek (mentörlük, rehberlik, akademik/profesyonel/ psikolojik destek, sendika desteği)	K2, K4, K6, K8	4
Çocuk bakım desteği	K4, K6, K9,	3
Kadın dayanışması	K5, K15	2
Fırsat eşitliği	K8, K15	2
Ulaşım aracı desteği	K6	1

Tablo 10’a göre, kadın yöneticilerin ihtiyaç duyduğu “destekler ve çözüm önerileri” temasına ait 10 alt tema belirlenmiştir. Bu alt temalara ait bulgular şöyledir: "Esnek çalışma süresi desteği" alt temasını içeren 7 çalışma (K2, K4, K5, K6, K9, K12, K15), "pozitif ayrımcılık" alt temasını içeren 5 çalışma (K2, K8, K9, K13, K15), "üst yönetim desteği" alt temasını içeren 5 çalışma (K2, K4, K5, K8, K9), "bilgi/egitim desteği" alt temasını içeren 5 çalışma (K2, K4, K6, K13, K15) bulunmaktadır. "yasal destek" alt temasını içeren 4 çalışma

(K2, K6, K8, K15) bulunmaktadır. Yasal destek alt teması içinde, kadınların okullarda yönetici olmasına engel olan; MEB yönetici politikasının değişimi, kadın yönetici kotası, maddi destek, ek hizmet puanı, sınav sisteminin değişmesi, yetki gücü, aktif görev gibi zorlukların iyileştirilmesi ve çözümlenmesini kapsar. "Sosyal destek" alt temasını içeren 4 çalışma (K2, K4, K6, K8) bulunmaktadır. Kadın okul yöneticilerinin başarısını arttırabilecek, hangi durumda nasıl davranmaları gerektiği konusunda yardımcı olabilecek, duygusal teşvik ve onaylama sağlayabilecek; mentörlük, rehberlik, akademik/profesyonel/ psikolojik destek, sendika desteği gibi sosyal destekleri kapsar. "Çocuk bakım desteği" alt temasını içeren 3 çalışma (K4, K6, K9), "kadın dayanışması" alt temasını içeren 2 çalışma (K5, K15), "fırsat eşitliği" alt temasını içeren 5 çalışma (K8, K15), "ulaşım aracı desteği" alt temasını içeren 1 çalışma (K6) bulunmaktadır.

Kariyer Engellerinin Sonuçlarına Yönelik Bulgular

Kadın okul yöneticilerin karşılaştığı "kariyer engellerinin sonuçları" temasına ait alt temalar ve kodlamalar Tablo 11'de sunulmaktadır.

Tablo 11. Kariyer engellerinin sonuçlarına yönelik bulgular.

Alt Temalar	Kodlar	N
Yöneticilikten vaz geçme	K4, K13, K15	3
Performansa etkisi (motivasyon kaybı, mesleki soğuma, ilerlemenin yavaşlaması, hedeften kopma)	K4, K13, K15	3
İlişkilere etkisi (çekimser kalmak, yabancılaşmak)	K4, K13, K15	3
Duygusal sonuçlar (tükenmişlik, yorgunluk, özgüvensizlik, mutsuzluk, yalnızlık)	K4, K13, K15	3
Yaygın etki (ikinci planda kalmak, değersizleşme, otorite eksikliği)	K13, K15	2
Olumlu tepki (Dik duruş, hırslanma, mücadele, başarıya odaklanma)	K4, K13	2

Tablo 11'e göre, kadın okul yöneticilerinin kariyer engelleri sonucunda ortaya çıkan "kariyer engellerinin sonuçları" temasına ait 6 alt tema belirlenmiştir. Bu alt temalara ait bulgular şöyledir: "Yöneticilikten vaz geçme" alt temasını içeren 3 çalışma (K4, K13, K15) bulunmaktadır. Kadınların büyük çoğunluğu kariyer engelleri nedeniyle yöneticilik yapma isteğinden vaz geçmektedir. "Performansa etkisi" alt temasını içeren 3 çalışma (K4, K13, K15) bulunmaktadır. Bu alt tema; motivasyon kaybı, mesleki soğuma, ilerlemenin yavaşlaması, hedeften kopma gibi yöneticiliğe devam etmesi halinde işlerin yavaşlamasına neden olan performansa yönelik sonuçları içerir. "İlişkilere etkisi" alt temasını içeren 3 çalışma (K4, K13, K15) bulunmaktadır. Kadın okul yöneticileri, çevresel baskıyı ve engellemeleri hissettikçe sessizleşmeye, çekimser kalmaya ve yabancılaşmaya başlarlar. "Duygusal sonuçlar" alt temasını içeren 3 çalışma (K4, K13, K15) bulunmaktadır. Bu alt tema, tükenmişlik, yorgunluk, özgüvensizlik, mutsuzluk, yalnızlık gibi duygusal sonuçları içerir. "Yaygın etki" alt temasını içeren 2 çalışma (K13, K15) bulunmaktadır. Kariyer engelleri ile mobbinge ve baskıya maruz kalan okul yöneticileri ikinci planda kalmak, değersizleşme, otorite eksikliği gibi toplumsal ve çevresel sonuçlarla karşılaşır. "Olumlu tepki" alt temasını içeren 2 çalışma (K4, K15) bulunmaktadır. Bazı kadın okul yöneticileri karşılaştıkları engeller karşısında mücadele gücünü arttırarak dik duruş sergileme, hırslanma, mücadele, başarıya odaklanma davranışı ile var olan durumla baş etmeye çalışırlar.

Araştırmalardaki Önerilere Yönelik Bulgular

Kadın okul yöneticilerinin sorunlarını inceleyen nitel araştırmalarda araştırmacıların elde ettiği sonuçlara yönelik geliştirdiği öneriler temalar altında toplanarak kategorize edilmiştir. Genel olarak "teşvik için pratik öneriler", "eğitim önerileri", "kadın yöneticiye öneriler" ve "sonraki araştırmacılara öneriler" olmak üzere 4 tema elde edilmiştir. Bu temalar, ayrı ayrı tablolarda alt temalar, kodlamalar ve sayı değeri ile birlikte sunulmaktadır.

Kadınları Yöneticiliğe Teşvik İçin Pratik Öneriler

Araştırmacıların, çalışma sonrasında geliştirdiği öneriler içinde, kadınların yönetici olmasını teşvik etmek için getirilen öneriler "teşvik için pratik öneriler" teması ile alt tema ve kodlamaları Tablo 12'de sunulmaktadır.

Tablo 12. Teşvik için pratik öneriler

Alt Temalar	Kodlar	N
Pozitif ayrımcılık artmalı, kadın yönetici sayısının artması teşvik edilmeli	K1, K2, K4, K6, K9, K11, K12, K14, K15	9
Anneliğe yardımcı devlet kreşleri açılmalı, bakıcılar için devlet desteği verilmeli, kolaylık getirilmeli, doğum izni uzatılmalı	K2, K4, K5, K6, K9, K10, K14, K15	8
Yasal mevzuat değişmeli ve düzenlenmeli	K4, K5, K6, K11, K12, K15	6
Motive edici etkinlikler, kariyer sohbetleri yapılmalı, sosyal-kültürel ortamlar, iletişim ağlarına dahil edilmeli	K5, K7, K9, K10, K13, K15	6
Yöneticilik saatlerinde, evden çalışma esnekliğinde iyileştirme yapılmalı	K2, K5, K6, K9, K15	5
Kadınlar yöneticiliğe ve önemli görevlere teşvik edilmeli (bakanlık ve müsteşarlıklar dahil)	K2, K4, K6, K9, K11	5
Her okulda en az 1 kadın yönetici olacak biçimde teşvik olmalı.	K2, K3, K6, K10, K15	5
Yöneticilere maaş arttırılmalı, maddi teşvik verilmeli	K2, K4, K12, K15	4
Eski yöneticiler yenilere rehberlik etmeli, mentör desteği sağlanmalı	K7, K10, K13	3
Liyakate uygun objektif seçimler yapılmalı	K11, K15	2
Başarılı kadınlar takdir edilmeli	K2, K12	2
MEB'in bir mobbing ofisi açarak örtülü psikolojik yıldırma sorunlarıyla baş etme çalışmaları yapmalı.	K8, K12	2
Gerekirse psikolojik destek verilmeli	K13	1

Tablo 12'ye göre, 13 alt tema belirlenmiştir. Bu alt temalar; "Pozitif ayrımcılık artmalı, kadın yönetici sayısının artması teşvik edilmeli" alt temasını içeren 9 çalışma (K1, K2, K4, K6, K9, K11, K12, K14, K15) bulunmaktadır. "Anneliğe yardımcı devlet kreşleri açılmalı, bakıcılar için devlet desteği verilmeli, kolaylık getirilmeli, doğum izni uzatılmalı" alt temasını içeren 8 çalışma (K2, K4, K5, K6, K9, K10, K14, K15), "Yasal mevzuat değişmeli ve düzenlenmeli" alt temasını içeren 6 çalışma (K4, K5, K6, K11, K12, K15), "Motive edici etkinlikler, kariyer sohbetleri yapılmalı, sosyal-kültürel ortamlar, iletişim ağlarına dahil edilmeli" alt temasını içeren 6 çalışma (K5, K7, K9, K10, K13, K15), "Yöneticilik saatlerinde, evden çalışma esnekliğinde iyileştirme yapılmalı" alt temasını içeren 5 çalışma (K2, K5, K6, K9, K15), "Kadınlar yöneticiliğe ve önemli görevlere teşvik edilmeli" (bakanlık ve müsteşarlıklar dahil) alt temasını içeren 5 çalışma (K2, K4, K6, K9, K11), "Her okulda en az 1 kadın yönetici olacak biçimde teşvik olmalı." alt temasını içeren 5 çalışma (K2, K3, K6, K10, K15), "Yöneticilere maaş arttırılmalı, maddi teşvik verilmeli" alt temasını içeren 4 çalışma (K2, K4, K12, K15) bulunmaktadır. "Eski yöneticiler yenilere rehberlik etmeli, mentör desteği sağlanmalı" alt temasını içeren 3 çalışma (K7, K10, K13), "MEB'in bir mobbing ofisi açarak örtülü psikolojik yıldırma sorunlarıyla baş etme çalışmaları yapmalı." alt temasını içeren 2 çalışma (K8, K12), "Liyakate uygun objektif seçimler yapılmalı" alt temasını içeren 2 çalışma (K11, K15), "Başarılı kadınlar takdir edilmeli" alt temasını içeren 2 çalışma (K2, K12), "Gerekirse psikolojik destek verilmeli" alt temasını içeren 1 çalışma (K13) bulunmaktadır.

Eğitim Önerileri

Araştırmacının çalışma sonunda geliştirdiği "eğitim önerileri" temasına ait alt tema ve kodlar Tablo 13'te sunulmaktadır.

Tablo 13. Eğitim önerileri.

Alt Temalar	Kodlar	N
Sosyal medya (Cinsiyet ayrımcılığını yok etmeye ve toplumsal cinsiyet rollerine yönelik toplumsal bir eğitim programı açmak, MEB projeleri, reklamlar, kamu spotu, kampanyalar vs. bilinçli kitap, hikâye, çizgi film seçimleri, haber ve reklamlarda rol model kadın yöneticiler arttırılmalı.)	K2, K4, K5, K7, K8, K9, K10, K11	8
Aile/toplumda kadının rolleri ve konumuna yönelik farkındalık eğitimi	K2, K4, K5, K8, K9, K10, K15	7
Kadınlara liderlik eğitimi verilmeli	K1, K2, K4, K6, K10, K12, K15	7
Kadın yöneticilere iletişim eğitimi verilmeli	K3, K6	2
Lisansüstü eğitime yönlendirilmeli	K3, K6	2
Eğitimlerle özgüven desteklenmeli	K4	1
Kadının yeri, tarihi önemi derslerde anlatılmalı	K4	1
Yönetim konusunda mentörlük eğitimleri verilmeli	K13	1

Tablo 13'e göre, 8 alt tema belirlenmiştir. Bu alt temalar; "sosyal medya" alt temasını içeren 8 çalışma (K2, K4, K5, K7, K8, K9, K10, K11) bulunmaktadır. Sosyal medya teması kapsamında öneriler; "Cinsiyet ayrımcılığını yok etmeye ve toplumsal cinsiyet rollerine yönelik toplumsal bir eğitim programı açmak, MEB projeleri, reklamlar, kamu spotu, kampanyalar vs. bilinçli kitap, hikâye, çizgi film seçimleri, haber ve reklamlarda rol model kadın yöneticiler arttırılmalı." şeklindedir. "Aile/toplumda kadının rolleri ve konumuna yönelik farkındalık eğitimi" alt temasını içeren 7 çalışma (K2, K4, K5, K8, K9, K10, K15), "Kadınlara liderlik eğitimi verilmeli" alt temasını içeren 7 çalışma (K1, K2, K4, K6, K10, K12, K15), "Kadın yöneticilere iletişim eğitimi verilmeli" alt temasını içeren 2 çalışma (K3, K6), "Lisansüstü eğitime yönlendirilmeli" alt temasını içeren 2 çalışma (K3, K6), "Eğitimlerle özgüven desteklenmeli" alt temasını

içeren 1 çalışma (K4), "Kadının yeri, tarihi önemi derslerde anlatılmalı" alt temasını içeren 1 çalışma (K4), "Yönetim konusunda mentörlük eğitimleri verilmeli" alt temasını içeren 1 çalışma (K13) bulunmaktadır.

Kadın Yöneticiye Öneriler

Araştırmacıların, çalışma sonrasında geliştirdikleri “kadın yöneticiye öneriler” temasına ait alt tema ve kodlar Tablo 14’te sunulmaktadır.

Tablo 14. Kadın yöneticiye öneriler

Alt Temalar	Kodlar	N
Kendine güvenmeli, cesur olmalı, kendi tarzını bulmalı, kararlı ve hırslı olmalı	K4, K13	2
Kadınlar kendi aralarında biçimsel olmayan iletişim ağlarına girerek kendilerine yeni fırsatlar oluşturabilirler.	K7, K13	2
Evdeki rollerde erkeklerle iş birliği yapılmalı	K13, K15	2
Diğer kadın yöneticilere destek olmalı, cam tavan üretmemeli	K13	1
Hedefe yönelik çalışmalı, profesyonel destek almalı	K13	1
Yöneticiler hakkında fikir sahibi olmalı	K13	1
Hukuki haklarını bilmeli, kendini savunabilmeli.	K13	1

Tablo 14’e göre, “kadın yöneticiye öneriler” teması altında 7 alt tema belirlenmiştir. Bu alt temalar; "Kendine güvenmeli, cesur olmalı, kendi tarzını bulmalı, kararlı ve hırslı olmalı" alt temasını içeren 2 çalışma (K4, K13), "Kadınlar kendi aralarında biçimsel olmayan iletişim ağlarına girerek kendilerine yeni fırsatlar oluşturabilirler." alt temasını içeren 2 çalışma (K7, K13), "Evdeki rollerde erkeklerle iş birliği yapılmalı" alt temasını içeren 2 çalışma (K13, K15), "Diğer kadın yöneticilere destek olmalı, cam tavan üretmemeli" alt temasını içeren 1 çalışma (K13), "Hedefe yönelik çalışmalı, profesyonel destek almalı" alt temasını içeren 1 çalışma (K13), "Yöneticiler hakkında fikir sahibi olmalı" alt temasını içeren 1 çalışma (K13), "Hukuki haklarını bilmeli, kendini savunabilmeli." alt temasını içeren 1 çalışma (K13) bulunmaktadır.

Sonraki Araştırmacılara Yönelik Öneriler

Araştırmacıların, çalışma sonrasında geliştirdikleri “sonraki araştırmacılara öneriler” temasına ait alt tema ve kodlar Tablo 15’te sunulmaktadır.

Tablo 4.14. Sonraki Araştırmacılara Yönelik Öneriler

Tema	Kodlar	N
Farklı eğitim paydaşlarıyla (veli, öğrenci, üst-ast yöneticiler) ve erkek yöneticiler ve öğretmenler vs. geniş örneklem grubuyla aynı çalışma tekrarlanabilir	K3, K5, K6, K9, K13, K14	6
Aynı çalışma nicel ve karma olarak tekrarlanmalı	K3, K5, K7, K13	4
Farklı sosyoekonomik ve coğrafi çevrelerde, Bakanlık merkez teşkilatında, özel ve devlet üniversitelerinde vs. tekrarlanmalı ve karşılaştırılmalı	K5, K6, K10, K13	4
Cam tavan bağlamında disiplinler arası çalışmalar yapılmalı (kültürel, sosyoloji, eğitim vs.)	K5	1
Cam tavan bağlamında yurtiçi ve yurtdışı araştırmalar karşılaştırılabilir.	K10	1
Aile desteğinin kariyere olan katkısı araştırılabilir.	K5	1
Liderlik stilleri ile yönetim yeterlilikleri arasındaki ilişki araştırılabilir	K5	1
Kadınlar arası rekabet, siyasi yandaşlık gibi konuları cam tavan bağlamında araştırılmalı.	K7	1

Tablo 15’e göre, “sonraki araştırmacılara öneriler” teması altında 8 alt tema belirlenmiştir. Bunlar; “Farklı eğitim paydaşlarıyla (veli, öğrenci, üst-ast yöneticiler) ve erkek yöneticiler ve öğretmenler vs. geniş örneklem grubuyla aynı çalışma tekrarlanabilir.” alt temasını içeren 6 çalışma (K3, K5, K6, K9, K13, K14), "Aynı çalışma nicel ve karma olarak tekrarlanmalı" alt temasını içeren 4 çalışma (K3, K5, K7, K13), "Farklı sosyoekonomik ve coğrafi çevrelerde, Bakanlık merkez teşkilatında, özel ve devlet üniversitelerinde vs. tekrarlanmalı ve karşılaştırılmalı" alt temasını içeren 4 çalışma (K5, K6, K10, K13), "Cam tavan bağlamında disiplinler arası çalışmalar yapılmalı (kültürel, sosyoloji, eğitim vs.)" alt temasını içeren 1 çalışma (K5), "Cam tavan bağlamında yurtiçi ve yurtdışı araştırmalar karşılaştırılabilir." alt temasını içeren 1 çalışma (K10), "Aile desteğinin kariyere olan katkısı araştırılabilir." alt temasını içeren 1 çalışma (K5), "Liderlik stilleri ile yönetim yeterlilikleri arasındaki ilişki araştırılabilir" alt temasını içeren 1 çalışma (K5), "Kadınlar arası rekabet, siyasi yandaşlık gibi konuları cam tavan bağlamında araştırılmalı." alt temasını içeren 1 çalışma (K7) bulunmaktadır.

SONUÇ, TARTIŞMA VE ÖNERİLER

Sonuç ve Tartışma

Bu araştırmada, 2016-2021 yılları arasında yayınlanan, kadın okul yöneticilerinin karşılaştığı sorunları ele alan makale ve tezlerin meta sentez yöntemiyle incelenmesi amaçlanmaktadır. Bu amaç doğrultusunda Ulusal Tez Merkezi, Google Akademik, dergipak gibi veri tabanlarından kadın okul yöneticilerinin karşılaştığı sorunları ele alan makale ve tezler belirlenerek aralarında nitel analiz yöntemi ile yapılmış 15 araştırma incelemeye dahil edilmiştir. Belirlen yayımlar, yayın türüne, yayın yılına göre dağılımına, kullanılan nitel araştırma

desenleri, çalışma grubuna, örneklem sayısına, yayınların amaçlarına, sonuçlarına ve geliştirilen önerilere göre analiz edilmiştir.

Yapılan analizler sonucunda; 2016-2021 yılları arasında kadın okul müdürlerinin sorunlarını inceleyen 7 yüksek lisans tezi ve 8 makale yayınlanmıştır. Yıllara göre dağılım incelendiğinde; 2016, 2018 ve 2020 yıllarında 2'şer yayın, 2019 yılında 3 yayın ve 2021 yılında 5 yayın olduğu belirlenmiştir. Yayın türlerine ve yıllara dağılımlara bakıldığında, kadın okul yöneticileriyle ilgili daha fazla çalışmanın yapılarak zenginleştirilmesi gerektiği söylenebilir.

2016-2021 yılları arasında kadın okul müdürlerinin sorunlarını inceleyen ve nitel yöntemle tasarlanan yayınlarda, araştırma deseni olarak 9 fenomenoloji (olgubilim), 3 durum çalışması, 2 betimsel, 1 iç içe geçmiş çoklu durum deseni ve 1 doküman analizi kullanıldığı belirtilmiştir. Yapılan çalışmaların araştırma desenine göre dağılımı incelendiğinde fenomenolojinin ağırlıklı olarak kullanıldığı görülmektedir. Bu durum, araştırmaları karşılaştırırken kolaylık sağlamakla birlikte, farklı desenlerde yapılan çalışmaların sonuçları zenginleştirdiği söylenebilir. Betimsel olarak ifade edilen çalışmaların da (Fırat, 2019; Karaoğlu, 2020) fenomenolojiye benzer bir yöntem uyguladıkları ancak deseni tam olarak belirtmedikleri dikkati çekmektedir. Belirlenen yöntemlerin tam olarak doğru uygulanamaması, sonuçların karşılaştırılmasında zorluk çıkarmaktadır.

2016-2021 yılları arasında kadın okul müdürlerinin sorunlarını inceleyen yayınların çalışma grubu değerlendirildiğinde, çalışmaların büyük çoğunluğunun kadın okul yöneticileriyle yapıldığı, kadın ve erkek okul yöneticileriyle yapılan çalışmaların daha az olduğu (4 yayın), kadın öğretmenlerle yapılan tek çalışma olduğu belirlenmiştir. Kadın okul yöneticilerinin sorunlarını incelemeyi amaçladığı için hedef kitlenin kadın okul yöneticileri olarak belirlenmesi beklenen bir sonuçtur. Kadınlara uygulanan cam tavan engellerini belirlemek için erkek yöneticilerin gözünden de durumu değerlendiren çalışmalar (Aslan, 2018; Kirişçi ve Can, 2020; Özertürk ve Gül, 2021; Topçu, 2021) var olan durumu farklı grupların algılarına göre karşılaştırmak için değerlidir. Kadın öğretmenlerle yapılan çalışma ise yöneticilik sürecine giden yoldaki engellerin ortaya konmasında önemli ve daha geniş bir kitleyi oluşturmaktadır. Akman ve Akman (2016), kadın öğretmenlerle yaptığı çalışmada, kadın öğretmenlerin görüşlerine göre kadın yöneticileri değerlendirmiştir. Kadın öğretmenler, kadın okul müdürlerine yönelik olumlu ve olumsuz görüşleri ortaya koymuştur. Böylece Kraliçe Arı Sendromuna yönelik veriler sağlamıştır. Yayınlarda, çalışma grupları sayı aralıkları için en fazla 40 kişi olarak belirlenmiştir. Araştırmaların çalışma grubu sayı aralığı en fazla 11-20 aralığında olarak belirlenmiştir. 21-40 kişi aralığında olan ise 5 yayın bulunmaktadır. Araştırmalar nitel desene tasarlandığı için sayı aralıkları beklendiği gibidir.

2016-2021 yılları arasında kadın okul müdürlerinin sorunlarını inceleyen yayınlar amacına göre "genel", "engeller" ve "baş etme" olmak üzere 3 temaya ayrılmıştır. "Genel" teması altında araştırma soruları karşılaşılan her türlü sorunu belirlemeye yönelik olarak hazırlanmıştır. Bu nedenle gelen cevaplar da daha dağınık ve sürecin farklı yönlerine ilişkin ortaya çıkmıştır. Elde edilen temalar, sonuçların incelenmesi sürecinde yol gösterici olmuştur. "Engeller" teması altında, doğrudan kadın okul yöneticilerinin karşılaştığı sorunlara yönelik sorunlar ele alınmış, "kraliçe arı", "cam tavan" gibi kavramlar üzerinde durulmuştur. "Baş etme" teması altında araştırma yapan yayın sayısı kısıtlı olduğu (Fırat, 2019; Tüzel İşeri ve Çalık, 2019) için, baş etme mekanizmalarına yönelik elde edilen bulguların da sınırlı olduğu görülmektedir. Genel değerlendirme yapıldığında, yayınlanan çalışmaların daha çok var olan sorunların belirlenmesine yönelik tasarlandığı belirlenmiştir.

2016-2021 yılları arasında kadın okul müdürlerinin sorunlarını inceleyen yayınlar, sonuçlarına göre incelendiğinde "yöneticilikle ilgili görüşler", "yöneticilikte genel zorluklar", "yöneticilikte cinsiyete bağlı zorluklar", "kullanılan baş etme yöntemleri", "destek ihtiyaçları/çözüm önerileri" ve "kariyer engellerinin sonuçları" olmak üzere 5 tema ayrılmıştır. Belirlenen temaların, yöneticiliğe ilişkin farklı boyutlarda veri olduğunu göstermektedir. Konuya daha genel yaklaşan çalışmalarda, kadın okul yöneticilerinin yöneticilikle ilgili algısı değerlendirmeye alınmıştır (Akman ve Akman, 2016; Erot, 2016; Köse ve Uzun, 2017; Ağaoğlu 2018; Fırat, 2019; Tanrısevdi vd., 2019; Sarper, 2021). Bu tema altında kadın okul yöneticilerinin yöneticiliğe yaklaşımı, yöneticiliğin avantaj ve dezavantajları, yöneticiliği neden istedikleri, neden istemedikleri ve cinsiyetin yöneticilikte etkisi olup olmadığına yönelik görüşleri incelenmiştir. Böylece, kadınların okul yöneticiliğine olan genel algısı iten ve çeken sebeplerle birlikte değerlendirmeye alınması sağlanmaktadır. Araştırmalar incelendiğinde okul yöneticiliğine kadınları çeken büyük sebeplerin olmadığı, caydırıcı sebeplerin daha fazla olduğu dikkati çekmektedir.

Kadın okul yöneticilerinin karşılaştığı zorluklardan bazıları aynı zamanda erkek yöneticilerin de karşılaştığı, yöneticilik süreçlerinden kaynaklanan faktörleri de kapsamaktadır. Bu nedenle temalar oluşturulurken

genelden özele doğru bir sınıflandırma yolu takip edilmiş ve cinsiyetle ilgili sorunlar öncelikle genel zorlukların altında bir tema olarak yerleştirilmiştir. Ardından ana temalardan biri olarak “yöneticilikte cinsiyete bağlı zorluklar” başlığı ile detaylı olarak incelenmiştir. Böylece karşılaşılan sorunlara erkek yöneticilerin de maruz kaldıkları ile kadınların cinsiyeti nedeniyle maruz kaldıkları ayrılmıştır. Yöneticilik bir üst düzey mevki olduğu için, bireysel, örgütsel ve çevreden kaynaklı koşulların uygun olması gereklidir. Tüm bu koşullar uygun olduğunda, kadınlar ve erkekler arasındaki fırsat eşitliğinden bahsedilebilir. Fırsat eşitliği konusunu özellikle inceleyen

Yöneticilikle cinsiyete bağlı zorluklar kendi içinde 17 alt temaya ayrılmıştır. Ancak ayrıntılı bir çalışma ile her alt temanın da kendi içinde yine alt temalara ayrılabilmesi görülmektedir. Bu nedenle, karşılaşılan sorunlar teması altındaki her bir alt temaya ait çalışmaların yapılması daha sağlıklı değerlendirmelerin yapılmasına, önerilerin geliştirilmesine ortam hazırlar.

Kadın okul yöneticilerinin kullandığı baş etme yöntemleri incelendiğinde, karşılaştıkları sorunlara yönelik çok etkin mücadele yöntemlerinin olmadığı görülmektedir. Bu tema, kadın okul yöneticilerinin ihtiyaç duyduğu destekler ve çözüm önerileri temasıyla birlikte değerlendirildiğinde kadın okul yöneticilerinin ihtiyaç duyduğu desteklerin daha etkin bir biçimde özellikle yasal yollarla büyük oranda çözüme kavuşacağı söylenebilir.

Yapılan inceleme sonucunda elde edilen “kariyer engellerinin sonuçları” teması, var olan sorunların boyutunu gözler önüne sermektedir. Kadınlar, karşılarına çıkan sorunlarla baş edemedikleri için ya da baş etme mekanizmalarının yetersiz olması nedeniyle yöneticilik yapmaktan ya da yöneticilik için çalışmaktan vaz geçmektedirler. Bu sonuç, kadın yönetici sayısının azlığının temel sebeplerinden biri olabilir (Erot, 2016). Yönetici olarak görevine devam eden kadın okul yöneticilerinin ise tükenmişlik, mutsuzluk, yalnızlık, motivasyon kaybı, çekimserlik, çekingenlik, dışlanma gibi çok önemli sonuçlara neden olduğu görülmektedir (Ağaoğlu 2018; Üstün ve Bahçivan 2021; Yılmaz vd. 2021). Bu sorunlar, daha büyük sorunların tetikleyicileri olarak ortaya çıkmasına neden olmaktadır. Bu nedenle, kadın yöneticilerin yaşadığı sorunların çözümü yönünde geliştirilen önerilerin sistematik bir biçimde hayata geçirilmesi oldukça önemlidir.

2016-2021 yılları arasında kadın okul müdürlerinin sorunlarını inceleyen yayınlar önerilere göre incelendiğinde “teşvik için pratik öneriler”, “eğitim önerileri”, “kadın yöneticiye öneriler” ve “sonraki araştırmacılara öneriler” olmak üzere 4 temaya ayrılmıştır. Kadınların okul yöneticiliğinde artmasını ve daha fazla görev almasını sağlamak üzere geliştirilen öneriler çoğunlukla, pozitif ayrımcılığa ve kadınların anne olarak desteklenmesi üzerine yoğunlaşmıştır. Kadınların “anne” rolü, kadınların yöneticilik yapmasının önündeki en büyük engellerden biridir. Bu bağlamda yapılacak esnek çalışma saatleri, çocuk bakım desteği, maddi teşvikler ve yöneticilik için gerekli donanımı sağlayacak eğitim çözümleri kadın yönetici sayısında istenen artışı sağlayabilir (Erot, 2016; Ağaoğlu 2018; Aslan, 2018; Fırat, 2019; Karaoğlu, 2020; Kirişçi ve Can, 2020; Üstün ve Bahçivan, 2021; Yılmaz vd., 2021). Yasal mevzuattaki zorunlu bir kadın yönetici kadrosu, sınavlarda ve görevlendirmelerde yapılacak düzenlemeler de kadınların yöneticilik yapmasının önünde engel olarak durmaktadır (Erot, 2016; Köse ve Uzun, 2017; Ağaoğlu 2018; Aslan, 2018; Tanrısevdi vd., 2019; Tüzel İşeri ve Çalık, 2019; Karaoğlu, 2020; Sarper, 2021; Topçu, 2021; Üstün ve Bahçivan, 2021; Yılmaz vd., 2021). Kadınların yöneticilik ve liderlik becerilerinin gelişmesinde eğitim, rehberlik mentörlük, etkileşimli motive edici etkinlikler de öneriler içinde ihtiyaç duyulan ve yapılması halinde kadınları okul yöneticiliğine teşvik edebilecek etkili çözümlerden biri olarak görünmektedir.

Kadın yöneticilere öneriler teması, kadınların var olan durumu kabul ederek kendilerine yatırım yapmasını ve duruşunu düzenlemesi gerektiği fikri üzerine geliştirildiğini düşündürmektedir (Ağaoğlu 2018; Topçu, 2021; Yılmaz vd., 2021). Kadınların yöneticilik yolunda kendi çabalarının değeri oldukça önemlidir. Ancak ortaya konan sorunlar daha çok yasal ve örgütsel düzeyde çözüm adımları ile azaltılabilir. Yasaların düzenlenmesi, toplumsal ve bireysel algıyı da düzenleyebilecek güçtedir.

Sonraki araştırmacılara önerilerde ise genellikle, yapılan çalışmaların daha büyük örneklem, hedef kitle, bölge, okul kademesi için genişletilmesi, nitel ve nicel çalışmaların yapılması yönündedir (Köse ve Uzun, 2017; Aslan, 2018; Fırat, 2019; Kirişçi ve Can, 2020; Topçu, 2021). Bazı araştırmacılar cam tavan (Aslan, 2018; Kirişçi ve Can, 2020; Tanrısevdi vd., 2019), liderlik stilleri, aile desteği (Aslan, 2018), yandaşlık ve siyasi rekabetin kariyer sorunlarına etkisi bağlamında konu önerileri sunmuştur.

Öneriler

Sonuçlar ve tartışma ışığında geliştirilen öneriler aşağıdaki gibi, araştırmacılara ve uygulamacılara yönelik ayrı ayrı sunulmuştur. Araştırma sonucunda sonraki araştırmacılara yönelik geliştirilen öneriler aşağıdaki gibidir;

- ✓ Kadın okul yöneticilerinin karşılaştığı sorunlarla ilgili yapılan nitel araştırmalar daha geniş ve farklı çalışma guruplarıyla tekrarlanarak zenginleştirilebilir.

- ✓ Kadın okul yöneticilerinin karşılaştığı sorunlarla ilgili yapılan nitel analizlerin daha sistematik bir biçimde tekrarlanması sağlanabilir.
- ✓ Kadın okul yöneticilerinin karşılaştığı zorluklarla baş etmek için kullandığı yöntemlerle ilgili daha fazla araştırma yapılabilir.

Araştırma sonucunda uygulayıcılara yönelik geliştirilen öneriler aşağıdaki gibidir;

- ✓ Yapılan çalışmalar sonucunda geliştirilen önerilerle ilgili birimlerin gerekli çalışmalar başlatması sağlanabilir.
- ✓ Yasal olarak kadınların yönetici olmasının önünde engel olarak duran, her okulda yönetici kadın kotasının getirilmesi, sınavlarda düzenlemeler, annelere yönelik özel haklar gibi düzenlemeler yapılabilir.
- ✓ Okullarda kadınların yöneticiliğe teşvik edilmesi için liderlik ve mentörlük eğitimleri verilebilir.
- ✓ Toplumsal olarak kadınlara olan tutumun değişmesi için sosyal medya, haber, gazete, reklamlar gibi ürünlerde kadınlara ilgili farkındalık çalışmaları yapılabilir.

KAYNAKÇA

1. Acuner, Ş. (2019). Kariyer geliştirme sürecinde kadın çalışanların karşılaştıkları sorunlar ve çözüm önerileri: Trabzon ili kamu sektöründe bir uygulama. Avrasya Üniversitesi, Trabzon.
2. Ağaoğlu, S. (2018). “Kadın eğitim yöneticilerinin eğitim yöneticiliğine ilişkin görüşleri (Tokat ili örneği)”, Gaziosmanpaşa Üniversitesi Eğitim Bilimleri Enstitüsü, Tokat.
3. Akman, İ. G. & Akman, Y. (2016). “Kraliçe Arı Sendromu Bağlamında Kadın Öğretmenlerin Kadın Yöneticilere İlişkin Görüşleri”, Bartın University Journal of Faculty of Education, 5(3): 748-763.
4. Aslan, Z. (2018). “Kadın Yöneticilerin Kariyer Engelleri: Cam Tavan Sendromuna İlişkin Okul Yönetici Görüşlerinin İncelenmesi”, Yüksek Lisans Tezi, Gazi Üniversitesi Eğitim Bilimleri Enstitüsü, Ankara.
5. Çalık, M. ve Sözbilir, M. (2014). İçerik analizinin parametreleri. Eğitim ve Bilim, 39 (174), 33-38.
6. Dođramacı, E. (1993). “Atatürk’ten Günümüze Sosyal Deđişmede Türk Kadını”, Atatürk Kültür, Dil ve Tarih Yüksek Kurumu Araştırma Merkezi Yayını, Ankara.
7. Dođramacı, E. (1997). Türkiye’de kadının dünü ve bugünü. İstanbul: Türkiye İş Bankası Kültür Yayınları.
8. Erot, B. (2016). “Antalya Devlet Okullarında Görev Yapan Kadın Yöneticilerin Cam Tavan Sendromu Hakkında Görüşlerine İlişkin Nitel Bir Araştırma”, Yüksek Lisans Tezi, Akdeniz Üniversitesi Eğitim Bilimleri Enstitüsü, Antalya.
9. Fırat, S. (2019). “Ortaöğretim Okullarındaki Kadın Yöneticilerin Karşılaştıkları Zorluklarla Baş Etmede İhtiyaç Duydukları Sosyal Desteğin İncelenmesi”, Yüksek Lisans Tezi, Mersin Üniversitesi Eğitim Bilimleri Enstitüsü, Mersin.
10. Kabasakal, H. (1991). “Yöneticilik, Kadınlar ve Toplumsal Tutumlar”, Journal of Economics and Administrative Studies, 5(1): 25-35.
11. Karaoğlu, Z. (2020). “Okullarda Kadın Yöneticilerin Yönetim Sürecinde Karşılaştığı Sorunlar”, Yüksek Lisans Tezi, Pamukkale Üniversitesi Eğitim Bilimleri Enstitüsü, Denizli.
12. Kirişçi, G. & Can, N. (2020). “Eğitim ve Okul Yöneticilerinin Cam Tavan Sendromuna İlişkin Görüşleri”, Ahi Evran Üniversitesi Sosyal Bilimler Enstitüsü Dergisi, 6 (2): 618-636.
13. Köse, A. & Uzun, M. (2017). “Okul Öncesi Eğitim Kurumlarında Kadın Yönetici Olmak: Sorunlar ve Eğilimler”, Mersin Üniversitesi Eğitim Fakültesi Dergisi, 13(3): 1058-1083.
14. Özertürk, M. & Gül, İ. (2021). “Eğitim Çalışanı Kadınların Yönetici Olmalarının Önündeki Cam Tavan Sendromuna Yönelik Görüşleri”, Karadeniz Uluslararası Bilimsel Dergi, 1 (51): 24-44.
15. Polat, S. ve Ay, O. (2016). Meta-sentez: Kavramsal bir çözümleme. *Eğitimde Nitel Araştırmalar Dergisi- Journal of Qualitative Research in Education*, 4(1), 52-64.
16. Sarper, A.A., (2021). “Kadın Okul Yöneticilerinin Yönetici Olma Süreçlerine İlişkin Görüşleri”, Yüksek Lisans Tezi, Akdeniz Üniversitesi Eğitim Bilimleri Enstitüsü, Antalya.
17. Tanrısevdi, F., Yengin Sarpkaya, P. & Sarpkaya, R. (2019). “Eğitim Örgütlerindeki Kadın Yöneticilerin Cam Tavan Deneyimleri”, Eğitimde Nitel Araştırmalar Dergisi, 7(4): 1590-1617.

- 18.Topçu, F. (2021). “Bağımsız Devlet Okullarında Çalışan Yöneticilerin Kadın Yöneticilere İlişkin Cam Tavan Algılarının İncelenmesi: Küçükçekmece Örneği”, Yüksek Lisans Tezi, İstanbul Sabahattin Zaim Üniversitesi Lisansüstü Eğitim Enstitüsü, İstanbul.
- 19.Tüzel İşeri, E, & Çalik, T. (2019). “Kadın Okul Yöneticilerinin Karşılaştıkları Kurumsal Kariyer Engelleri ve Bunları Aşmaya Yönelik Çözüm Yolları”, İnsan ve Toplum Bilimleri Araştırmaları Dergisi, 8 (3): 1470-1503.
- 20.Üstün, A. & Bahçivan, H. Z. (2021). “Kadın Okul Yöneticilerinin Liderlik Becerilerine ve Yönetim Süreçlerinde Karşılaştıkları Cinsiyetçi Yaklaşımlara İlişkin Tutumları”, Sosyal Bilimler Araştırma Dergisi, 10(3): 657-677.
- 21.Yıldırım, H. ve Şimşek, M. (2008). Nitel Araştırma Yöntemleri, Seçkin Yayıncılık, Ankara.
- 22.Yılmaz, A., Kandak, M., Demir, E., Çelik, A., Kaya, H. & Demir, M. (2021). “Eğitim Alanında Kadın Yöneticilerin Kariyer Engellerinin İncelenmesi”. Türkiye Mesleki ve Sosyal Bilimler Dergisi, (5): 90-104.
- 23.Yılmaz, S. (2016, Haziran). Okul yöneticileri ve öğretmenlerin toplumsal cinsiyetçiliğe ve kadın yöneticilerin liderlik becerilerine yönelik görüşleri. Eskişehir Anadolu Üniversitesi, Eskişehir.
- 24.Yılmaz, T. (2013). Kadın ve erkek eğitim yöneticilerinin cam tavan sendromuna ilişkin algıları. (Yayınlanmamış yüksek lisans tezi). Maltepe Üniversitesi Sosyal Bilimler Enstitüsü, İstanbul.



e-ISSN: 2630-631X

Article Type
Review ArticleSubject Area
BusinessVol: 8 Issue: 66
Year: 2022 November
Pp: 2324-2332Arrival
18 September 2022
Published
31 December 2022
Article ID 66438Doi Number
<http://dx.doi.org/10.29228/smrj.66438>How to Cite This Article

Cellek, E. (2022). "Aile İşletmelerinde İnovasyon Yönetimi ve Dijitalleşmeye Yönelik Kavramsal Bir Çalışma", International Social Mentality and Researcher Thinkers Journal, (Issn:2630-631X) 8(66): 2324-2332



Social Mentality And Researcher Thinkers is licensed under a Creative Commons Attribution-NonCommercial 4.0 International License.

Aile İşletmelerinde İnovasyon Yönetimi ve Dijitalleşmeye Yönelik Kavramsal Bir Çalışma

A Conceptual Study on Innovation Management and Digitalization in Family Business

Eyüp Cellek¹ ¹ Kırıkkale Üniversitesi, Kırıkkale, Türkiye

ÖZET

Aile işletmeleri ve inovasyon yönetimi konusu özellikle son dönemin en güncel konularından biridir. Dünyanın diğer birçok ülkesinde de olduğu gibi ülkemizde de aile işletmeleri akademisyenler açısından çok sayıda araştırmaya konu edilmiştir. Aile işletmelerinde yönetim biçimleri, kadınların aile işletmeleri içindeki rolü, aile işletmelerinde çalışan aile üyelerinin yalnızlığı ve sessizliği gibi birçok konu aile işletmeleri incelemelerinin araştırma alanları arasında yer almıştır. İçinde bulunduğumuz küresel ortam sürekli ve hızlı bir değişim içindedir. Bu ortam özellikle ciddi bir bilgi yönetim sisteminin kullanımını gerektirmektedir. Dolayısıyla büyük veriyi yönetebilme becerisine sahip olan işletmeler rekabet koşullarına da uyum sağlayabilecek, hatta değişimi yönlendirebilecek güce sahip olabileceklerdir. Verinin ve bilgi kaynaklarının yönetimi değişime ayak uydurabilmenin yanı sıra müşterilerden gelen ihtiyaç ve istekler doğrultusunda stratejilerin geliştirilmesine de imkan sağlayabilecektir. Bilhassa bu çerçevede inovasyon yönetimi işletmeler açısından hayati bir önem taşımaktadır. Güçlü işletmeler oluşturdukları rekabet stratejilerini inovasyon temelinde inşa edebilme becerisine sahip işletmelerdir. Öte yandan akademik yazında inovasyon ve dijitalleşmenin aile işletmelerindeki önemine ilişkin çok çeşitli çalışmalar olmasına rağmen pazarlama bakış açısıyla konunun değerlendirilmediği görülmüştür. Dolayısıyla bu çalışmada; öncelikle aile işletmelerinin inovasyon ve dijitalleşme vasıtasıyla, günümüz rekabet koşulları içinde diğer kurumsal işletmeler ile rekabet edebilecek güce sahip olup olmadıklarını ortaya koyabilmek ve diğer yandan inovasyon ve dijitalleşmenin pazarlama açısından önemini ortaya konabilmesi amaçlanmıştır. Bu çerçevede çalışmanın alan yazındaki eksiklikleri gidermesi yönünden önemli olabileceği değerlendirilmiştir.

Anahtar Kelimeler: Pazarlama, Aile İşletmeleri, İnovasyon, Dijitalleşme

ABSTRACT

The subject of family businesses and innovation management is one of the most current issues of the last period. As in many other countries of the world, family businesses in our country have been the subject of many researches in terms of academicians. Many subjects such as management styles in family businesses, the role of women in family businesses, the loneliness and silence of family members working in family businesses have been among the research areas of family business studies. The global environment we live in is in constant and rapid change. This environment requires the use of a particularly serious information management system. Therefore, businesses that have the ability to manage big data will be able to adapt to competitive conditions and even have the power to direct change. The management of data and information resources will enable the development of strategies in line with the needs and requests of customers, as well as keeping up with the change. Especially in this context, innovation management is of vital importance for businesses. Strong businesses are businesses that have the ability to build their competitive strategies on the basis of innovation. On the other hand there are various studies in the academic literature on the importance of innovation and digitalization in family businesses, it has been seen that the subject has not been evaluated from a marketing perspective. Therefore, in this study; First of all, it is aimed to reveal whether family businesses have the power to compete with other corporate businesses in today's competitive conditions through innovation and digitalization, and on the other hand, to reveal the importance of innovation and digitalization in terms of marketing. In this context, it has been evaluated that the study may be important in terms of eliminating the deficiencies in the literature.

Keywords: Marketing, Family Businesses, Innovation, Digitalization

GİRİŞ

Aile işletmeleri dünya çapında ulusal ekonomilerde önemli bir rol oynamakta olup bu ekonomilerin büyümelerine ve istikrarlarına güçlü bir şekilde katkıda bulunurlar. Yaygın olarak tanınan aile işletmeleri, OECD (Ekonomik Kalkınma ve İşbirliği Örgütü) ülkelerindeki tüm işletmelerin %85'inin yanı sıra Avrupa'daki ve Amerika Birleşik Devletleri'deki tüm işletmelerin %70-80'ini oluşturmaktadır.

Aile işletmelerinin yoğun biçimde yer aldığı ekonomilerde teknolojinin hızlı gelişimi ile birlikte iş ortamında meydana gelen değişiklikler, verimliliği artırmak için inovasyon süreçlerinin uygulanmasını gerekli kılmıştır (McAdam, Reid ve Mitchell, 2010: 438). Giderek daha rekabetçi hale gelen bir pazarda başarı, büyük ölçüde kuruluşların inovasyon yapabilme kapasitesine bağlıdır (Madrid Guijarro, Garcia ve Van Aucken, 2009: 466). Çünkü bu durum işletmelerin büyümelerine, üretkenliklerini artırmalarına ve karmaşık rekabet ortamında hayatta kalmalarına olanak tanıyacaktır. Böylesine yoğun bir Pazar rekabetinin yaşandığı bir ortamda, aile işletmelerinin bir istisna olması mümkün değildir, dolayısıyla aile işletmeleri de stratejik konumlarını iyileştirebilmek ve sürdürülebilirlikleri için inovasyon sürecine dahil olmaları gerekir (McCann, Leon-Guerrero ve Haley, 2001: 51). Bu işletmelerin aile mülkiyetinde olması, inovasyon süreçleri üzerinde bir etkiye sahip olup bazı durumlarda esnekliği, müşteri odaklı bir yaklaşımı, kaliteye odaklanılmasını ve hatta toplumsal katılımını kolaylaştırabilir. Ancak diğer bazı işletmelerde de, ya birbirini izleyen süreçlere



karıştıkları için ya da kaynaklar, eğitim, beceri ya da gerekli bilgiden yoksun oldukları için inovasyon süreci daha da karmaşık hale gelebilir (Ibrahim, Angelidis ve Faramarz, 2008: 96). Sonuç olarak inovasyon konusunun önemine rağmen, alandaki bilgi açığını giderebilmek ve aile işletmelerinin bu alandaki yaklaşımlarını deşifre etmeye yardımcı olabilmek için daha fazla araştırmaya olan ihtiyaç akademik yazında vurgulanmaktadır (McAdam, Reid ve Mitchell, 2010: 439).

İşletmeler çoğu zaman, inovasyon süreçlerini uygularken, değişim süreçlerinin doğasında olan engellerle karşılaşır ve kendilerini, yanı sıra iç ve dış kaynaklarını tehlikeye atma tehlikesine maruz bırakırlar. Bu nedenle inovasyon sürecindeki hatalı kararlar örgütsel performans üzerinde olumsuz bir etkiye sahip olur (Madrid Guijarro, Garcia ve Van Aucken, 2009: 466). Esasen inovasyon, genel anlamda yeni veya farklı bir şey yapmaktan ibaret iken yeni bir fikir geliştirme ve uygulama sürecini de içerir (Lorenzo ve Núñez-Cacho, 2013: 3-4). Varis ve Littunen'e (2010: 128) göre inovasyon, bir kuruluşun büyüklüğünden veya diğer özelliklerinden bağımsız olarak işletmeler için yaşam iksiridir. Çünkü bir işletmenin büyümesi, başarısı ve hayatta kalması, bilhassa istikrarsız ve belirsiz durumlarda, zaman içinde sürekli olarak inovasyon yeteneğine bağlıdır. Ayrıca inovasyon kavramı, yeni bilginin yaratılmasına atıfta bulunan buluş fikrinin ötesine geçer. İnovasyon, yeni bilgiye veya mevcut bilginin yeni bir şekilde yeniden yapılandırılmasına da dayanabilir (Drucker, 1985: 67). Bu kapsamda aile işletmelerinin inovasyon ve dijitalleşme vasıtasıyla günümüz rekabet koşulları içinde diğer kurumsal işletmeler ile rekabet edebilecek güce sahip olduklarını gösterebilmesi amaçlanmıştır.

KURAMSAL BİLGİLER

Aile İşletmeleri Kavramı

Aile işletmesinde benzersiz olan veya aile şirketlerini diğer kuruluş türlerinden ayıran şey, ailenin firma üzerindeki etkisidir. Aile işletmesi ile aile dışı işletme arasındaki ayrımın, işletmenin büyüklüğü ya da özel veya halka açık olmasıyla ilgili olmadığı unutulmamalıdır (Ghadoliya, 2020: 1). Aile işletmesi kavramı, oldukça heterojen organizasyon yapısı nedeniyle hala homojen ve net bir tanımdan yoksundur. Nitekim, akademik literatür, Kamu ve politika tartışmaları, yasal düzenlemeler, destek hizmetleri için bir uygunluk kriteri olarak ve istatistiksel verilerin ve akademik araştırmaların sağlanması gibi akla gelebilecek her alanda münhasıran uygulanan aile işletmelerinin tek bir tanımının olmadığını ifade etmektedir (EC, 2009: 7). Aile işletmelerini tanımlamada homojenliğin olmaması, kaçınılmaz olarak bu araştırma alanında, özellikle aile işletmesi dinamiklerinin ve kültürel davranışların ülkeler arasında ve zaman içinde çarpıcı biçimde farklılık gösterdiği uluslararası bir bağlamda çok çeşitli eksikliklere yol açmıştır (Astrachan, Klein ve Smyrniotis, 2006: 167). Bu eksiklikler arasında en önemlisi, aile işletmelerini karakterize eden ayırt edici unsurları tanımlayamama ve bunların iş davranışını, performansı, karar verme ve büyüme stratejilerini gerçekten nasıl etkilediğini belirleyememektir. Aslında, aile işletmesi kavramı, herhangi bir mutlak teorik standarda neredeyse atfedilemeyen çeşitli nüansları çağırır. Örneğin; küçük, orta ve büyük aile işletmelerini kapsamanın yanı sıra, tanım aynı zamanda birinci, ikinci ve birkaç nesil değişikliğine uğramış işletmeleri de içerir (Chrisman, Chua, Sharma, 2005).

Teorik açıdan, yukarıda ifade edilen tanım, aile işletmelerini ifade eden temel özellikleri kapsar. Her şeyden önce, ölçeksel boyut aile işletmelerinin sınıflandırılmasının önemli bir belirleyicisi değildir. İkincisi ise, işletmelerin mutlaka tüm sermayesine sahip olmak zorunda olmamasıdır. Gerçekten de, sermayenin büyük bir kısmı sayesinde, iş üzerinde kontrol sağlamak yeterlidir. Üçüncüsü, aile işletmelerinin, aynı aileye ait olmak zorunda olmayan bir veya daha fazla kurucu tarafından kurulabilmesidir. Dördüncüsü ise, etkili bir nesiller arası süreklilik elde edilebilmesi için, kurucu ailenin katılımını gerektirmemesidir. Gerçekten de bir işletme; onu satın alan aile, girişimci bir aile olduğu sürece bir aile işletmesi olarak kabul edilir. Son olarak, iş üzerindeki kontrolün, doğrudan holdingler aracılığıyla veya dolaylı olarak diğer çözümler aracılığıyla sağlanabilmesidir. Kısaca, aile üyelerinden en az biri işletme yönetiminde rol oynamalıdır (Esposito De Falco, 2016: 3-5).

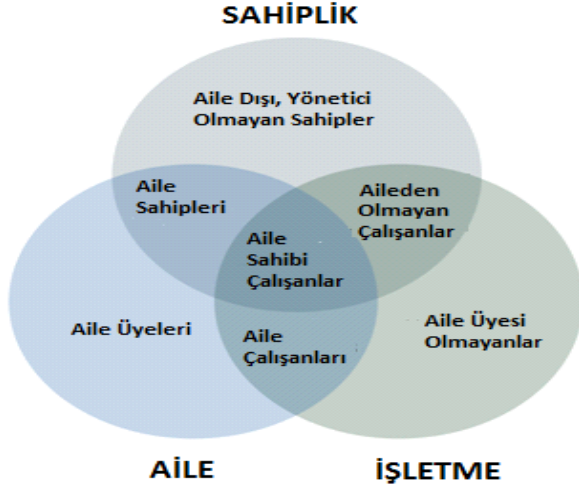

Şekil 1. Aile İşletmesi Sisteminde Üç Çember Modeli

Kaynak: <https://www.familybusinessmagazine.com/how-three-circles-changed-way-we-understand-family-business>.

Üç Çember Modeli

Üç çember modeli olarak bilinen kuram birbiri ile bağlantılı olan ve örtüşen üç ayrı grubu temsil etmektedir. Bu gruplar sırasıyla; aile, sahiplik ve iş olarak betimlenmektedir. Model sayesinde aile bir işletme kuracak ve bu kurduğu işletmede sahiplik duygusu ile inovasyon hizmetlerini sisteme entegre ederek daha başarılı durumlar elde edeceklerdir. Bu anlayışta model içinde; tarafların birbirlerine karşı sağ duyulu olmaları ve karşılıklı entegrasyonlarla süreci tamamlamaları üzerine oluşturulan şemalar sistem içinde yer almaktadır. Tarafların yanı sıra ilk aşamada, işletme içinde hisse sahibi (bir diğer deyişle söz sahibi) olan aile bireylerini oluşturulan gruplar içinde barınması gereken, üyesi farklı gruba ait özelliği kendi bünyesinde barındırmak zorundadır. Sırasıyla üç çember modeli içinde yer alan tarafların sahip olması gereken bu özellikler aşağıda sırası ile tasnif edilmiştir;

- ✓ Bu model ve gruba dahil olan bireylerin aynı soy addan olmasa bile o soy adı ile bağım olan aile bireyleri ve eşlerinden oluşması,
- ✓ Aile bireylerinin o iş yerlerinde istihdam edilmemesi,
- ✓ İşletme bünyesinde yer almayan aile bireylerinin mal sahibi olma durumlarına dikkat edilmesi,
- ✓ İşletmede çalışan bireylerin aile dışında mal beyanlarının bulunması,
- ✓ Aile dışında olan çalışanlar bulunması,
- ✓ İşletme içinde çalışan aile bireyleri olma durumunda malik olmamaları,
- ✓ İşletmede çalışanların o aile sahipleri ile bağlantıları olmaları gerekmektedir.

Aile İşletmelerinin Temel Özellikleri

Aile işletmelerinin, aile olarak tanımlanabilmesi için belli özelliklere sahip olması gereklidir. Bu çerçevede aile işletmelerinin ortak özellikleri şunlardır (Moitoza ve Draper, 2015);

- ✓ Aile üyeleri, farklılıkları kabul ederek birbirlerinin duygu, istek ve fikirlerini açık ve net bir şekilde ifade ve kabul ederek birbirleriyle etkili bir şekilde iletişim kurabilirler,
- ✓ Aile, hem güçlü ve zayıf yönleriyle ilgili olduğu için hem de özellikle aile işini etkilediği için üyelerinde aynı anda bireyselliği teşvik eder ve destekler,
- ✓ Aile içindeki çatışmalar ve anlaşmazlıklar saygı ve açıklıkla yönetilir. Aile, temel olarak “kazan-kazan” çözümlerine ulaşmaya odaklanmıştır,
- ✓ Liderlik mevcuttur ve açıkça tanımlanmıştır. Liderlik, tüm çalışanlarına, bayilerine ve müşterilerine yetkinlik, vizyon, saygı ve mükemmel iletişim gösterir,
- ✓ Yönetim, iş ve operasyonel yapılar, süreçler ve sistemler verimli, etkilidir, iyi belgelenmiştir ve iyileştirme ve gereklilik için düzenli olarak incelenir,
- ✓ Aile işletmelerinin, aile dışı en az iki üyeden oluşan aktif bir yönetim kurulu veya danışmanları vardır,

- ✓ Aile, sürekli olarak, ailenin ihtiyaçlarını ilk sıraya koyan ölçütleri ve işletmenin gereksinimlerini ilk sıraya koyan ölçütleri ne zaman kullanacağını belirleyebilir,
- ✓ Firmaya katılan aile üyeleri, aile üyesi olmayanlarla aynı iş niteliklerini, performans değerlendirmelerini ve ücret standartlarını karşılamalıdır,
- ✓ Aile işletmelerinin, en az yılda bir kez toplanan ve 16 yaşın üzerindeki eşler ve çocuklar da dahil olmak üzere tüm aile üyelerini içeren bir “Aile Konseyi” vardır. Konseyin amacı, aile ve iş iletişimi ve planlaması oluşturmaktır. Gelecekte muhtemelen işe katılmaları için aile üyelerine yardımcı olur ve bunları hazırlar.

Aile ve iş başarısını ve sağlığını öngören temel yetkinlikleri ve özellikleri belirlemek ve geliştirmek zorunluluktur. Doğal olarak en sağlıklı aile işletmeleri nesiller boyu ayakta kalacaktır. Kuruluşlarını profesyonelce yönetirken aile sorunlarını iş sorunlarından ayırabilen aileler gelişecektir.

Aile İşletmelerinin Avantajları

Aile işletmelerinin diğer işletmelere göre birçok avantajı vardır. Bu avantajlar işletmelerin ayakta kalabilmesi için zaman zaman hayati önem taşımaktadır. Çoğu işletmelerde personelin istikrarsızlığı göze çarpmakta fakat bu aile işletmelerinde söz konusu dahi olmamaktadır. Aile işletmelerinde işini tam zamanında, eksiksiz ve iyi yapabilmek, ayrıca müşteriye karşı olan sorumluluk duygusu daha gelişmiş bir haldedir. Diğer yandan aile işletmelerinde patron-personel ilişkisinden daha çok aile ilişkisi olduğundan işletmeye ve işe bağlılık daha fazla olabilmektedir. Bu bağlılık beraberinde çalışma saatlerinde esnekliği de getirmektedir. Aile işletmeleri kısa vadeli yatırım ve programlar yapmamaktadır. Her adım uzun vadeye göre düşünerek hesaplanmaktadır. Bir ürünün üretiminde veya yapımında ürün daima, tamamen kendi içlerinden çıkacağı için üretimde ve işçiliğinde diğer işletmelere göre azalan bir maliyet elde edilmiş olur (Vistage, 2020).

Aile İşletmelerinin Dezavantajları

Aile işletmelerinde genellikle dezavantaj olarak görülen bir takım olaylar ve durumlar bulunmaktadır. Bunlar aile işletmelerinin liyakâttan uzak ve tanıdığı kayırma yolunu benimsemesi gibi durumlarla örneklendirilebilir. Aile işletmelerinde işi iyi yapanlarla veya bir ürünün hakkını vererek yapanlarla değil de tanıdık ile yapmak veya daha önce sorun yaşansa dahi yine de aynı kişilerle üretim yapmaya eğilimli olma gibi dezavantajları bulunmaktadır (Vistage, 2020).

İnovasyon Kavramı

OECD'nin uluslararası referans rehberi olan “Oslo Kılavuzunda”, inovasyon kavramını şu şekilde tanımlamıştır; “(... Birimin önceki ürünlerinden veya işlemlerinden önemli ölçüde farklı olan ve potansiyel kullanıcılara (ürün) sunulan veya birim (işlem) tarafından kullanıma sunulan yeni veya iyileştirilmiş bir ürün veya işlemdir (veya bunların bir kombinasyonu) (Boyacı, 2018: 78). Seçilen fikir aile işletmelerinde uygulamaya alınırken, üretim esnasında elde edilecek olan ürünün malzemeleri dahil tüm işçiliği ile birlikte hesaplanmaktadır. Ortaya çıkan malzeme ve işgücü maliyeti sonucunda kısa vadede elde edilecek kâr oranları değil, uzun vade de ne kadar kâr elde edileceği gözetilmektedir. Aile işletmeleri bir projeye başladığında işe bağlılık, verimlilik, çalışma sürelerinde esneklik ve daha hızlı üretim, işçilikte daha az maliyet gibi avantajlara sahiptir.

İnovatif fikirler ile birlikte az maliyetle üretilen ürünler daha sonra bir başka ürünle hibrit olarak kullanılabilir hale getirilebilir veya birbiriyle uyumlu olması sağlanabilir. Bu durumda inovasyon aile işletmeleri açısından çok önemli bir hal almaktadır. Aile işletmeleri yapıları gereği uzun vadeli iş fikirleri ve planlarını benimsediklerinden dolayı, ürettikleri her hizmet veya ürünü bir başka fikirle birleştirerek veya bir takım durum sonucu tekrar gündeme getirerek müşterilerinin kendilerine sağdık kalmaları sağlamaktadır. Aile tipi işletmeler diğer aile dışı işletme türlerine göre çevrelerinde daha sağdık alışveriş yaptıkları insanları barındırırlar. Ürün veya hizmet için aile işletmeleri daima bir sonraki adımı henüz fikir öne sürüldüğünde hesaplamakta ve varlığını uzun süre koruyabilmek ve devam ettirebilmek için bir gelecek planı oluşturmaktadır. Oluşturulan her plan için yine kısa vadeli değil, uzun vade de ne kadar etkin olunacağı belirlenir. Stratejik açıdan aile işletmeleri genellikle bir fikre yenilikçilik katması gerekmektedir.

İnovasyon denince akla gelmesi gereken ilk kişilerden yenilik iktisadı teorisyeni Joseph Shumpeter'in en önemli teorilerinden biri olan yenilik teorisine göre; yenilikçinin rolü buluş sahibininkinden oldukça farklı olabilmektedir.

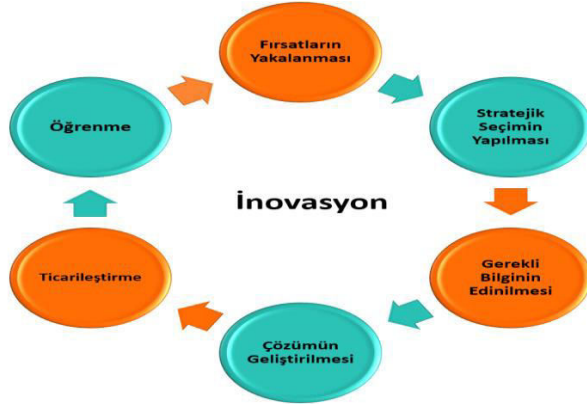

Şekil 2. İnovasyon Nedir?

Kaynak: <https://inovatifhemsirelikderneği.com/inovasyon-nedir/>

İnovasyon kavramı olarak, hem bir süreci (yenilemeyi/yenilenmeyi) hem de bir sonucu (yeniliği) ifade eder. AB ve OECD literatüründe inovasyon süreç olarak; “bir fikri, pazarlanabilir bir ürün ya da hizmete, yeni ya da geliştirilmiş bir üretim ya da dağıtım yöntemine ya da yeni bir toplumsal hizmet yöntemine dönüştürmek” olarak tanımlanır. Aynı zamanda bu dönüştürme süreci sonunda ortaya konan pazarlanabilir, yeni ya da geliştirilmiş ürün, yöntem ya da hizmeti de ifade etmektedir

İnovasyon Türleri

İnovasyon tanımında olduğu gibi inovasyon türlerinin sınıflandırılmasında da farklılıklar bulunmaktadır. Genel olarak araştırmacı ve uzmanların ortaya koydukları inovasyon türleri aşağıda açıklanmaktadır.

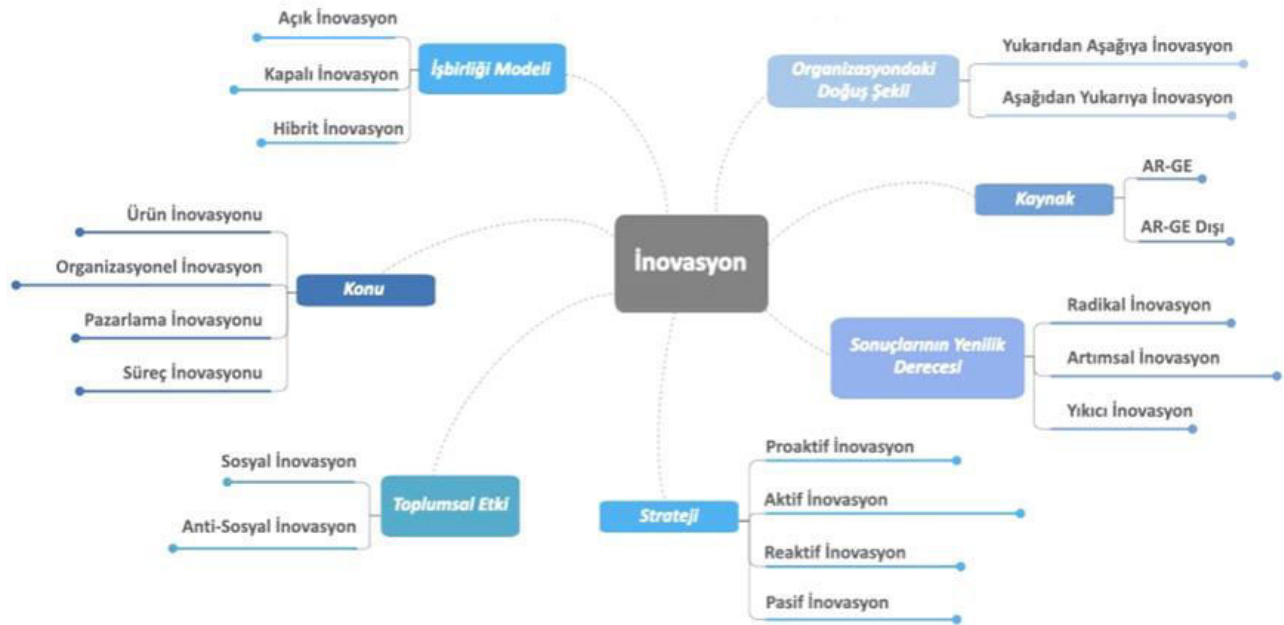

Şekil 3. İnovasyon Türleri

Kaynak: <https://medium.com/t%C3%BCrkiye/i%CC%87inovasyon-t%C3%BCrleri-50a1f566133c>

Süreç İnovasyonu

Süreç, bir ürünü üretmek, sunmak ve desteklemek veya bir hizmet sağlamak için kullanılan tesislerin, becerilerin ve teknolojilerin birleşimidir. Geniş kategoriler içinde, süreci iyileştirmenin sayısız yolu vardır. Ürün inovasyonu genellikle müşteriler tarafından görülebilir olsa da, süreçteki bir değişiklik genellikle yalnızca dahili olarak görülür ve değerlendirilir. Kısaca, süreçteki değişiklikler, üretim maliyetlerini (gelirde artışa neden olduğundan) daha sık düşürür (Differential, 2020).

Ürün İnovasyonu

Ürün inovasyonu adından da anlaşılacağı üzere var olan bir ürün üzerinde yapılan değişim ile yeni bir fonksiyon veya yeni bir işlev kazandırılması işlemi olarak tanımlanmaktadır. Bu durum örnekle açıklanacak olursa; sosyal alışveriş sitelerinin yeni bir ürün ağı geliştirmek yerine var olan ürüne yapılan reklam ve

eklemelerle işlerlik kazandırılması, var olan telefonların sahip olunan özelliklerinin iyileştirilerek yeniden piyasaya sunulması ve daha birçok teknolojik etmene bağlı yenileme sürecini kapsar (Differential, 2020).

Pazarlama İnovasyonu

Pazarlama inovasyonu; kullanılan bir ürünün aktif olarak değerlendirildikten sonra yenilenme sürecini kapsamı ile birlikte yeniden pazara sunulması şeklinde açıklanmaktadır. Eski ürün özelliklerinin yeni ürün özellikleri ile entegre edildikten sonra içerdiği fırsatları ve taraflara sunduğu faydayı maksimize etmek adına önemli bir inovasyon süreci olarak da bilinmektedir. Özellikle pazarda yer alan firmaların rekabet edilebilirliği açısından bu durum, ciddi bir organizasyon yapısına sahip olmaktadır (OECD, 2005: 169).

Örgütsel İnovasyon

Örgütsel inovasyon ile, sadece üretim için değil, aynı zamanda maddi ve maddi olmayan kaynaklar için de yeni üretim ve yönetim modellerinin oluşturulmasına veya benimsenmesine yol açan süreçleri kapsadığı anlaşılmaktadır. Örgütsel inovasyon kavramı, inovasyon ve gelişme kavramının bir parçası olup yeni fikirleri ve organizasyonlar içindeki değişim eğilimini vurgular. Örgütsel inovasyon aynı zamanda süreç inovasyonu olarak da adlandırılır ve maliyet hesaplamasında inovasyon ve gelişme maliyetlerini içerir (Eraso ve Gosálbez, 2015).

Sosyal İnovasyon

En önemli inovasyon çeşitlerinden olan sosyal inovasyon temel ihtiyaçları karşılayan ve bu yol ile sosyal ilişkiler yaratan bir işbirliği olarak tanımlanmıştır. Elde edilen bu yenilikler yeni ürün kalıpları oluşturacak ve bu doğrultuda yeni tüketim kalıpları da oluşmuş olacaktır. Oluşan bu tüketim kalıpları beraberinde entegre birçok ürününde talep edilmesini getirecektir. Sosyal inovasyon ile ilgili yapılan en önemli hata ise herhangi bir olgunun basamağı veya sonucu olmamakla beraber tek başına var olmasıdır. Bu doğrultuda alınan çözümler ise; iş piyasasında kar amacı olmadan var olan aktif iş birliklerinin oluşmasıdır (CSICY, 2020).

Radikal İnovasyon

Radikal yenilik, yeni pazarlar yaratmak ve mevcut pazarların yerini almak için mevcut ürünleri, hizmetleri ve iş modellerini yok etmeyi amaçlayan bir inovasyon yönetimi kavramıdır. Radikal yenilik, mevcut ürün ve hizmetlerin geliştirilmesinin ve optimizasyonunun ön planda olduğu artımlı inovasyonun ötesine geçer. Radikal yenilik, önümüzdeki beş ila on yıl içinde uzun vadeli büyüme hedefi olan bir yönetim konseptidir. Kısaca, işletmelerin temel eğilimleri belirlemesini sağlayan yeni ürünler, hizmetler ve daha önce bilinmeyen iş modelleri yaratır (Kylliäinen, 2019).

Artımsal İnovasyon

Artımsal inovasyon; bir işletmenin mevcut ürün veya hizmetlerinde yapılan bir dizi küçük iyileştirmeyi ifade eder. Bu inovasyon, mevcut ürünlerin, hizmetlerin, süreçlerin veya iş modellerinin sürekli ve kademeli olarak iyileştirilmesidir. Artan yenilik, örneğin; iç süreçlerin iyileştirilmesini, yeni ürün özelliklerinin geliştirilmesini veya mevcut süreçlerin dijitalleştirilmesini içerir. Genel olarak, bu düşük maliyetli iyileştirmeler, mevcut teklifleri geliştirirken bir işletmenin rekabetten daha fazla ayırt edilmesine yardımcı olur.

Bu inovasyon türünün tam tersi, mevcut olanın yerini alacak şekilde tasarlanmış yepyeni bir ürün veya hizmeti tanıtan radikal yeniliktir. Arabaların nihayetinde atlı arabaların yerini alması gibi, radikal yenilikler de tüketici ortamını dramatik bir şekilde değiştirirken statükoyu çok geride bırakmaktadır. Radikal yenilikler, artan emsallerinden daha heyecan verici olsa da, ortaya çıkardıkları masraf ve risk, dikkatli olmayı gerektirir (Fredsaall, 2015).

Dijitalleşme Kavramı

Digitization” ve “digitalization”, birbirleri ile yakından ilişkili olan ve geniş bir literatür yelpazesinde sıklıkla birbirinin yerine kullanılan iki kavramsal terimdir. Dijitalizasyon analog bilgi akışlarını dijital bitlere dönüştürmenin süreci olarak tanımlanır. Dijitalleşme ise, sosyal yaşamın birçok alanının dijital iletişim ve medya altyapıları etrafında yeniden yapılanma biçimi olarak tanımlar (Brennen ve Kreis, 2016:1). Dijitalleşme, organizasyonda veya operasyon ortamında dijital teknolojilerin benimsenmesi nedeniyle işletmeler için değişikliklere neden olur (Brennen ve Kreiss, 2016:1). Dijitalleşme (yani analog verileri sayısal veri kümelerine dönüştürme süreci), sayısal fırsatların kullanılması olarak ta tanımlanan sayısallaştırmanın çerçevesidir. Dijital dönüşüm daha sonra ekonomileri, kurumları ve toplumu sistem düzeyinde yeniden yapılandırmak için kullanılan süreç olarak tanımlanmıştır (Unruh ve Kiron, 2017).

Dijitalleşme, teknolojik gelişmelerin çok hızlı bir şekilde gerçekleştiği son yıllarda oldukça popüler bir konu olmuştur. Kavram ortaya çıktığından ve tanımların çoğu dijitalleşmenin temel anlamıyla uyumlu olduğundan

çeşitli tanımlar ortaya koyulmuştur. Dijitalleşme terimi ilk kez 1971'de North American Review tarafından "toplumun dijitalleşmesi" olarak yayınlanmıştır (Şükranlı, 2020: 5). Dijitalleşme, çoğu insanın internet erişimine sahip olması ve akıllı telefonlar ile diğer mal ve hizmetleri kullanması nedeniyle teknoloji ve cihazları içeren teknoloji tüketimini artırmıştır. Bunun yanında insanlar kendi sosyal ağ sitelerini ve dijital platformlarını oluşturmak için aktif kullanıcı durumuna gelmişlerdir (Lehdonvirta, 2012: 5).

Dijitalleşmenin Önündeki Engeller

Dijitalleşme tüm faydalarıyla birlikte gelir ama aynı zamanda şirketler için bazı zorlukları da beraberinde getirmektedir. Yeni teknolojik gelişmelerin gerektirdiği hızlı değişimleri karşılamak için işletmeler iş modellerini adapte etmelidir. Bununla birlikte, yeni dijital teknolojilerin katlanarak benimsenmesi, geleneksel iş modelleri için bir tehdit olabilir. Porter, dijital teknolojilerin yeni iş modellerine yol açtığını, yeni değer oluşturma, sunma ve yakalama biçimlerini ortaya çıkardığını savunmuştur. Örneğin; geleneksel müzik endüstrisi, dijitalleşme nedeniyle şiddetle bozulmuştur. Müzik endüstrisindeki fiziksel CD dağıtımına dayanan geleneksel iş modeli, akış ve abonelikler yoluyla çevrimiçi müzik dağıtımını nedeniyle köklü bir değişikliğe uğramak zorunda kalmıştır (Wikström, 2021).

Bir başka örnek ise, başarılı bir geleneksel film şirketi olan Kodak işletmesidir. Dijital kameranın yıkıcı potansiyeline karşı hazırlıklı olamamış ve sektördeki yerini geri alamamıştır. Bu örnekler, dijitalleşme kavramını anlamayı ve endüstrileri nasıl sekteye uğratabileceğini göstermektedir. Mevcut yapıların durgunluğu ve çalışanların risklere ve belirsizliğe maruz kalması dijitalleşme süreçlerinin benimsenmesinin neden zor olabileceğini açıklamaktadır.

Böylelikle, dijitalleşme sektör değişiklikleri ile karşı karşıya kalan işletmeler için iki acil ihtiyacı ortaya çıkarmıştır; dijitalleşmenin iş modelini nasıl etkilediğini ve yeni teknolojilerin getirdiği avantajlar sayesinde iş modelinin performansını iyileştirmeye yönelik adaptasyonunun anlaşılması (Rachinger vd., 2018: 3). Her sektör ve oyuncularının dijitalleşme yoluyla çeşitli değişimler yaşaması gibi, perakende bankalar da dijitalleşmenin gerektirdiği köklü değişikliklere uğramıştır. Perakende bankalar, temel işlemleri ve süreçleri şubesiz alana dönüştürüp bu alana yatırım yapmaya devam etseler de yapılan araştırmalar, ileride yapılacak çok şey olduğunu göstermektedir.

Rapor, bankaların dijitalleşmesinde mobil bankacılık gibi standartlaştırılmış müşteri etkileşimlerine odaklanan ilk bölümünü tamamladığını açıklamıştır. Ancak bu yenilikçi ilerlemelerin yanı sıra, Avrupa bankalarının %75'i, bir müşteri dijital ve fiziksel kanallar arasında gidip gelirken bilgi kaybetmektedir. Tüm müşteri hizmetlerini ve dahili süreçleri tamamen dijitalleştirmenin dezavantajları, karmaşık yapılar, güvenlikle ilgili, düzenleyici, yasal ve uyumluluk sorunları ve dahili uzmanlık eksikliği olarak tanımlanmaktadır (Şükranlı: 2020: 16-17).

SONUÇ

Aile işletmelerinde yatırımlar üretilen fikrin ne kadar uzun vadeli olduğu ve bu süreçte ne kadar kâr getirisi olduğu hesaplanarak yapılmaktadır. Hissedarlar arasında ortaya atılan proje fikirleri iş toplantıları esnasında tartışılır ve her fikir hesaplanarak en kârlı ve en inovatif olanı öncelikli olarak seçilir. Seçilen fikir aile işletmelerinde uygulamaya alınırken, üretim esnasında elde edilecek olan ürünün malzemeleri dahil tüm işçiliği ile birlikte hesaplanmaktadır. Ortaya çıkan malzeme ve işgücü maliyeti sonucunda kısa vadede elde edilecek kâr oranları değil, uzun vade de ne kadar kâr elde edileceği gözetilmektedir. Aile işletmeleri bir projeye başladığında işe bağlılık, verimlilik, çalışma sürelerinde esneklik ve daha hızlı üretim, işçilikte daha az maliyet gibi avantajlara sahiptir. Sahip oldukları bu avantajlar ile birlikte rakip işletmelerden kısa vade de kâr elde etmek yerine, uzun vade için çok daha fazla kâr elde etmek mümkün olmaktadır.

İnovatif fikirler ile birlikte az maliyetle üretilen ürünler daha sonra bir başka ürünle hibrit olarak kullanılabilir hale getirilebilir veya birbiriyle uyumlu olması sağlanabilir. Bu durumda inovasyon aile işletmeleri açısından çok önemli bir hal almaktadır. Aile işletmeleri yapıları gereği uzun vadeli iş fikirleri ve planlarını benimsediklerinden dolayı, ürettikleri her hizmet veya ürünü bir başka fikirle birleştirerek veya bir takım durum sonucu tekrar gündeme getirerek müşterilerinin kendilerine sağladıkları kalmaları sağlamaktadır. Aile tipi işletme ya da şirketler diğer işletme türlerine göre çevrelerinde daha sağlıklı alışveriş yaptıkları insanları barındırırlar. Söz konusu mal veya hizmetin alınmasından daha ziyade bilindik kişilerden hizmet veya ürün almak aslında bir bakıma güvenilirlikten ve alışılmışlıktan dolayı tercih edilme sebebi olmaktadır. Ürün veya hizmet için aile şirketleri daima bir sonraki adımı henüz fikir öne sürüldüğünde hesaplamakta ve varlığını uzun süre koruyabilmek ve devam ettirebilmek için bir gelecek planı oluşturmaktadır. Oluşturulan her plan için yine kısa vadeli değil, uzun vade de ne kadar etkin olunacağı belirlenir. Stratejik açıdan aile işletmeleri genellikle bir fikre yenilikçilik katması gerekmektedir. Yenilikçilik aile işletmelerinin gelecekte var olabilmesi için

vazgeçilemez olan temel bir ilke durumundadır. Yeniliğe kapalı olan aile işletmelerinin uzun vade de hesap yapıyor olsa dahi gelecekteki varlığını koruyabileceği şüphe götürmektedir. Hem stratejik açıdan hem bağlılık açısından aile işletmeleri bir projede inovasyon uygulamak için daha uygun görülse dahi bazen aile içi çatışmalar bu inovasyonun başarısızlığına yol açabilecek olumsuzluklar yaratabilmektedir. Aile içi çatışmalar ve aile bireylerinin ilgi eksiklikleri üretilen üründe veya verilen hizmette kalitesizliğe ve hatalara yol açabilmektedir.

Avantajlar bir inovasyon için ne kadar cezbedici olsa dahi dezavantajlar bazen üretilmiş kusursuz bir fikirin tamamen işe yaramaz bir hal alması ve hüsrarla sonuçlanmasına sebep olabilmektedir. Bu yüzden aile işletmelerinde yenilikçi düşünceyle birlikte aile işletmelerinin dezavantajlarını ortadan kaldıracak liderlik ruhuna sahip bir ekip başı veya yönetici atanmalıdır. Yönetici ne kadar başarılı olursa aile içi işletmelerde statü tartışmaları ve iş kollarında yapılan iş paylaşımlarındaki tartışmalar o kadar az olacaktır. Bir ürünün tamamen başarılı çıkabilmesi genel olarak bakılacak olursa aile üyelerinin birbirileriyle iyi anlaşabilmelerine, olaylara odaklanacak olunursa proje için görevlendirilmiş bir yöneticinin başarısına bağlı olduğu söylenebilir. Sonuç olarak aile işletmelerinde alıcıların beklentisi işletmenin gelecekteki varlığını koruması için bir fırsat olduğundan, hiç bir fırsat aile üyeleri tarafından kötü sonuçlandırılması istenilmemektedir. Bu sayede aile işletmeleri hem kuruluş hem gelişme hem de gelecekte nihai varlığını sürdürmekte başarılı olmak için adımlar atmış olacaktır.

KAYNAKÇA

1. Astrachan, Joseph H., Klein, Sabrina, Smyrnios, Kosmas, (2006). The F-PEC scale of family influence: a proposal to solving the family business definition problem (in Handbook of Research on Family Business), Edward Elgar, UK.
2. Boyacı, İsmail, (2018) "Innovation: Towards A Conceptual Clarification", *İstanbul Ticaret Üniversitesi Girişimcilik Dergisi*, 2(4), 2018:77-86.
3. Brennen, J.Scott ve Kreiss, Daniel, (2016). "Digitalization", in Jensen, K.B.,Rothenbuhler, E.W., Pooley, J.D. and Craig, R.T. (Eds), *The International Encyclopedia of Communication Theory and Philosophy*, Wiley-Blackwell, Chichester, 2016:556-566.
4. Chrisman, James J.,Chua, Jess H. ve Sharma,Pramodita. (2005). "Trends and Directions in the Development of a Strategic management Theory of the Family Firm", *Entrepreneurship Theory and Practice*, 29(5), 2005:555-575.
5. CSICY, (2020). The Meaning Of Social Innovation.
6. Differential, (2020). The 3 Types of Innovation: Product, Process, & Business Model, <https://www.differential.com/posts/the-3-types-of-innovation-product-process-business-model/>.
7. Drucker, Peter F.,(1985). "The discipline of innovation", *Harvard Business Review*, 63(3), 1985:67-72.
8. Eraso, Ángel Belzunegui ve Gosálbez, Inmaculada Pastor. (2015). *Encyclopedia of Information Science and Technology* (Third Edition). USA Information Resources Management Association, 2015.
9. Esposito De Falco, Salvatore, (2016). *Defining and Classifying Family Businesses* (Family Business Ownership Governance and Management, Ed.: Torino Giappichelli), 2016.
10. European Commission (EC), (2009). Overview of family-business-relevant issues: research, networks, policy measures and existing studies, Final Report of the expert group, Europe: European Commission, Directorate-General for Enterprise and Industry. Bruxelles. <https://www.econbiz.de/Record/overview-of-family-business-relevant-issues-research-networks-policy-measures-and-existing-studies-final-report-of-the-expert-group/10009641021>, Erişim Tarihi: 08.10.2022.
11. Fredsall, Aislyn, (2015). Incremental innovation, <https://searchcio.techtarget.com/definition/incremental-innovation>, Erişim Tarihi: 09.07.2022.
12. Ghadoliya, Mahendra Kumar, "Family Business", https://www.researchgate.net/publication/338385120_Family_Business, Erişim Tarihi: 08.06.2022
13. Ibrahim, Nabil A., Angelidis, John ve Faramarz, Parsa, (2008). "Strategic management of family businesses: Current findings and directions for future research", *International Journal of Management*, 25(1), 2008:95-110.
14. Kylliäinen, Julia, (2019). Types of Innovation – The Ultimate Guide with Definitions and Examples, <https://www.viima.com/blog/types-of-innovation>, Erişim Tarihi: 09.07.2022.

15. Lehdonvirta, Vili, (2012). A History of the Digitalization of Consumer Culture: From Amazon Through Pirate Bay to Farmville. In: J. Denegri-Knottand M. Molesworth (eds), *Digital Virtual Consumption*. New York: Routledge, 2012: 2-8.
16. Lorenzo, Daniel ve Núñez-Cacho, Pedro, (2013). “Do family firms have specific barriers to innovation? A first approach”, *Revista de Empresa Familiar*, 2(2), 2013:23-40.
17. Madrid Guijarro, Antonia, García Pérez de Lema, Domingo ve Van Aucken, Howard, (2009). “Barriers to innovation among Spanish manufacturing SMEs”, *Journal of Small Business and Management*, 47(4), 2009:465-488.
18. McAdam, Rodney, Reid, Renee ve Mitchell, Neil, (2010). “Longitudinal development of innovation implementation in family-based SMEs: The effects of critical incidents”, *International Journal of Entrepreneurial Behaviour & Research*, 16(5), 2010:437-456.
19. McCann, Joseph. E., Leon-Guerrero, Anna. Y. ve Haley, Jonathan. D., (2001). “Strategic Goals and Practices of Innovative Family Businesses”, *Journal of Small Business Management*, 39(1), 2001:50–59.
20. Moitoza, Everett ve Draper, Barbara, (2005). Nine Characteristics of a Successful Family Business, <https://www.businessnhmagazine.com/article/nine-characteristics-of-a-successful-family-business>, Erişim Tarihi: 16.07.2022.
21. OECD. (2005). “The Measurement of Scientific and Technological Activities: Guide lines for Collecting and Interpreting Innovation Data: Oslo Manual, Third Edition” prepared by the Working Party of National Experts on Scientific and Technology Indicators”. OECD, Paris, para, 2005.
22. Rachinger, Michael, Rauter, Romana, Müller, Christiana, Vorraber Wolfgang ve Schirgi, Eva, (2019). “Digitalization and its influence on business model innovation.” *Journal of Manufacturing Technology Management*, 30, 2019:1143-1160.
23. Şükranlı, Duygu. (2020). The Effect of Company’s Level Of Digitalization On Employee Satisfaction And Productivity. Master’s Thesis, Bahçeşehir University Graduate School of Social Sciences, Istanbul.
24. Unruh, Gregory ve Kiron, David, (2017). Digital transformation on purpose, MIT Sloan Management Review, November 6, available at <https://sloanreview.mit.edu/article/digital-transformation-on-purpose/>. Erişim Tarihi:11.07.2022.
25. Varis, Miika ve Littunen, Hannu, (2010). “Types of innovation, sources of information and performance in entrepreneurial SMEs”, *European Journal of Innovation Management*, 13(2), 2010:128-154.
26. Vistage. The Advantages and Disadvantages of a Family Business. <https://blog.vistage.co.uk/advantages-disadvantages-of-a-family-business>, Erişim Tarihi: 06.06.2022.
27. Wikström, Patrik, (2021). The Music Industry in an Age of Digital Distribution, <https://www.bbvaopenmind.com/en/articles/the-music-industry-in-an-age-of-digital-distribution/>, Erişim Tarihi:11.07.2022.
28. <https://www.familybusinessmagazine.com/how-three-circles-changed-way-we-understand-family-business>. Erişim Tarihi: 06.09.2022
29. <https://inovatifhemsirelikdernegi.com/inovasyon-nedir/>, Erişim Tarihi: 06.09.2022
30. <https://medium.com/t%C3%BCrkiye/i%C7%95novasyon-t%C3%BCrleri-50a1f566133c>, Erişim Tarihi: 07.09.2022



e-ISSN: 2630-631X

Article Type

Review Article

Subject Area

Education Management

Vol: 8 Issue: 66

Year: 2022 November

Pp: 2333-2342

Arrival

18 October 2022

Published

31 December 2022

Article ID 66475

Doi Number[http://dx.doi.org/10.29228/](http://dx.doi.org/10.29228/smryj.66475)[smryj.66475](http://dx.doi.org/10.29228/smryj.66475)**How to Cite This Article**



Kaymaz, T., Yılmaz, M., Özoglu, M., Güler, M., Korkutan, Y. & Uçaman, E. (2022). "Eğitim Yönetiminde Etik ve Etik Liderlik", International Social Mentality and Researcher Thinkers Journal, (Issn:2630-631X) 8(66): 2333-2342



Social Mentality And Researcher Thinkers is licensed under a Creative Commons Attribution-NonCommercial 4.0 International License.

Eğitim Yönetiminde Etik ve Etik Liderlik

Ethics and Ethical Leadership in Education Management

Timur Kaymaz¹  Mesut Yılmaz²  Murat Özoglu³  Murat Güler⁴ 
Yılmaz Korkutan⁵  Esra Uçaman⁶ 

¹⁻²⁻³⁻⁴⁻⁵⁻⁶ Okul Müdürü., MEB, Diyarbakır, Türkiye

ÖZET

Eğitim ve öğretim yönetiminde uyum sağlayıcı ve birleştirici bir niteliğe sahip olan "etik" kavramı; İlkeleri içinde "pozitif", ilkeleri dışında "negatif" parametreleri tanımlar. Diğer bir deyişle; Öğretim ve yönetim aşamalarında uygulanan etik dışı tutum ve davranış, öğretmenler ve öğrenciler için olumsuz sonuçlar oluşturmaktadır. Etik ilkeler ise hem toplumlar arasında hem de bireyler arasında farklılık gösteren özelliklere sahiptir. Yapılan bu çalışmada eğitim yönetimi etiği ve eğitim yönetiminde etik liderlik irdelenerek çıkarımlarda bulunulmuştur.

Anahtar Kelimeler: Etik, Eğitim Yönetimi, Yönetim, Etik Dışı Davranış, Liderlik

ABSTRACT

The concept of "ethics", which has an adaptive and unifying quality in education and training management; It defines "positive" parameters within its policies and "negative" parameters outside its policies. In an other saying; Unethical attitudes and behaviors applied in teaching and management stages create negative consequences for teachers and students. Ethical principles, on the other hand, have characteristics that differ both between societies and between individuals. In this study, educational administration ethics and ethical leadership in education administration were examined and inferences were made.

Keywords: Ethics, Educational Administration, Management, Unethical Behavior, Leadership

GİRİŞ

Okulların etkinliği, yani kendileri için belirlenen hedeflerin uygulanması, büyük ölçüde okuldaki eğitim faaliyetlerinin uygulanmasından sorumlu olan okul yöneticilerinin faaliyetlerine bağlıdır. En genel anlamıyla eğitim, insanlarda arzu edilen davranışların kendi deneyimleri aracılığıyla şekillendirilmesi sürecidir. Eğitimin tanımı ile birlikte etik tartışmalar ve araştırmalar kaçınılmazdır.

Bireylerde kabul görececek davranışların kimlere göre olacağı, bir başka deyişle eğitim ve öğretimin ne amaçla yapılacağı etik tartışmayı gerektirir. Bu doğrultuda okullar; insanların doğru davranışı edindiği gerçek öğrenme ve gelişim merkezleri olmalıdır.

Okullar demokrasi, özgürlük, sevgi, saygı, insan hakları ve hoşgörü gibi değerleri kazandıran ve kavramlara karşı tutumu güçlendiren kurumlar olmalıdır. Bu bağlamda eğitim sisteminin ve okulların amacı, yapısı ve işlevleri ciddi etik tartışmaların konusu olmalıdır. Bu nedenle eğitim yöneticileri görevlerini yerine getirirken mesleki etik ilkelerin yanı sıra yasa ve politikalara uygun hareket etmelidir. Eğitim yönetimi, eğitim alanında öğretmenlik, psikolojik danışma gibi mesleki alanlara benzer özel uzmanlık ve beceriler gerektirir. Eğitim kurumları, insan odaklı hizmet üreten kurumlardır. İnsanların ve hizmetlerin ağırlıkta olduğu bu kurumların yönetiminde iyi, yerinde ve tutarlı kararlar alabilmek, eğitim liderlerinin insanlara yönelik tutum ve beklentileri kadar eğitim liderlerinin bilgi ve becerileri ile iyi, doğru ve iyi anlayış ile alakalıdır. Yöneticinin karar verme süreci bir değer sistemine dayanıyorsa, karar verme sürecinde dış etkiler olmaksızın etik sonuçlara ulaşmasını sağlar.

EĞİTİM YÖNETİMİNDE ETİK

Eğitimde Etiğin Önemi

Kuruluş içindeki tüm uygulama ve davranışlara rehberlik edecek etik ilkeler, eğitim örgütünün tüm üyelerinin katılımı ve onayı ile evrensel değerlere uygun olarak belirlenmelidir. Bu etik ilkeler doğrultusunda başta okul olmak üzere eğitim örgütünün işleyişini şekillendirecek mevzuat belirlenmelidir. Ancak bu etik ilkeler, yasal olarak kısıtlanmış ve statik bir yapının ötesinde bir bakış açısı getirmelidir. Eğitim, bireyin içinde yaşadığı



toplumda olumlu değer taşıyan beceri, davranış ve tutumlarını geliştirdiği süreçlerin toplamıdır (Tezcan, 1996: 3).

Bu süreçlerde eğitim insanları doğumdan ölüme kadar etkileyerek şekillendirmeye çalışır. Etik ise insanların ne yapacakları, nasıl yaşayacakları sorularına vermeye çalıştıkları cevaptır. Bu anlamda eğitim ile etik arasında zorunlu bir ilişki bulunmaktadır ve Sokrates bunu "kendini bil" sözüyle ifade eder. Bu anlamda eğitim, yaşam boyu devam eden bir etik kendini tanıma sürecidir (Ergüden, 2003: 2).

Bu eğitim sürecinde insanlar kendilerini ve çevrelerini tanıdıkça etik kaygılar da beraberinde gelmektedir. Çünkü bireyin aldığı eğitim, bugününü ve geleceğini etkiler. Bu noktadan hareketle bireylerin geleceğini etkileyen eğitim, herkese eşit fırsatlarla sunulmalı ve herkes eğitim hakkını kullanabilmelidir. Bu bağlamdaki çabalar ve ihmaller eğitim etiği açısından önemlidir.

Eğitimin insan davranışlarını değiştirmeyi amaçlaması ve bunun için farklı yöntemlerin kullanılması, eğitim ve öğretimde farklı seviyelerdeki otoriteler tarafından değerlendirilmesini gerektirmektedir. Okullar saygı, sevgi ve anlayış ortamı oluşturan kurumlar olmalıdır. Ancak günümüzde bazen şiddetin uygulandığı ve öğrencilerin yanlış ve saygısız tavırlar sergilediği durumlarla karşılaşmaktayız. Bu anlamda öğrenme süreci ciddi bir etik tartışmanın konusu olmalıdır.

Eğitimcilerin Etik Tutumları

Eğitimcilerin tutum ve etik davranışları eğitimin kalitesini etkiler. Mesleki anlamda etik ilkeleri benimseyen eğitimciler, öğrencilerini dışlamaz, yükümlülüklerini de yerine getirir ve her öğrenciye aynı şekilde davranır. Gerek kurum içindeki meslektaşlarıyla gerekse yöneticileriyle ve öğrencileriyle dürüst ve saygılı bir iletişim kurarlar. Eğitimcilerin etik dışı davranışları kurum içinde rahatsızlık yaratsa da öğrenci başarısını da doğrudan etkilemektedir. Öğrencilerin derslerini sevmeleri; başarılarının ve geleceklerinin temelidir (Ergüden, 2003: 2).

Eğitim Yönetimi Ve Etik

Eğitim, insanları doğumdan ölüme kadar etkileyen ve onları şekillendirmeye çalışan bir süreçtir. İnsanlar etikse ne yapmalı? Nasıl ilerlemeliyim? Sorularına vermeye çalıştığı cevaplardır. Bu açıdan eğitim ile etik arasında zorunlu bir bağ bulunmaktadır. Yönetim biliminin bir alt dalı ise eğitim yönetimidir. Eğitimde yönetim, önceden belirlenmiş hedeflere ulaşmak için toplumun eğitim ihtiyaçlarını karşılamak üzere kurulmuş bir eğitim organizasyonunun etkin bir şekilde işletilmesi, geliştirilmesi ve yenilenmesi sürecidir. Tüm örgütlerin amacı varlıklarını devam ettirmektir.

Organizasyonun amaçları doğrultusunda yaşatılması, organizasyondaki insan ve maddi kaynakların verimli bir biçimde kullanılmasıyla sağlanır. Eğitim yönetiminin belirli bir alandaki uygulaması olan okul yönetiminde, yöneticilerin hem okul içinde hem de okul dışında okul amaçlarına yönelik eylemlerde bulunabilmeleri için eğitim yönetiminde olduğu kadar davranış bilimlerinde de yetkin olmaları gerekmektedir (Başaran, 1993: 12).

Eğitim kurumları, insan merkezli ve hizmet üretilen kurumlardır. Eğitim kurumları, insan odaklı hizmet üreten kurumlardır. İnsan ve hizmetlerin ağırlıkta olduğu bu kurumların yönetiminde iyi, yerinde ve tutarlı kararlar alabilme yeteneğinin, yöneticinin yönetime ilişkin bilgi ve becerilerinin yanı sıra insanlara yönelik görüş ve beklentilerini, iyilik algısını etkileyeceği, doğru ve gerçek, seçenekler arasından önceliklere göre seçim yapmalarını etkilemektedir (Bursalıoğlu, 1994:16).

Okul yönetiminin başarılı olabilmesi için yöneticinin profesyonel bir değerler sistemine sahip olması gerekir. Aksi halde yöneticinin olan ile olması gereken arasındaki farkı görmesi ve buna göre hareket etmesi mümkün değildir (Bursalıoğlu, 1994: 15).

Üç yüz yılı aşkın bir süre önce kitapların yayımlanmasıyla modern okulun ortaya çıkmasından bu yana, önümüzdeki yıllarda eğitim alanında gerçekleşecek değişiklikler, görülenlerden daha büyük olacaktır. Bilginin gerçek sermaye ve zenginliğin ana kaynağı haline geldiği ekonomi, kaliteli eğitim ve eğitim sorumlulukları açısından okullara yeni talepler ve zorluklar sunmaktadır. Okulların bu değişen sosyal ve ekonomik koşullarda başarısı, programlarda, eğitim bilgisinde ve teknolojiye yeniliklerin olduğu özel bir organizasyon ortamı gerektirmektedir (Yaylacı, 2005).

Eğitim Yöneticileri ve Sorumlulukları

Yöneticinin genel tanımını verecek olursak, çeşitli organizasyonlarda basamaklı yapılarda çalışır, alt sistemdeki çalışanların görüşlerini alır ve başarılarını sağlar. İki etken yönetim faaliyetlerinde önemlidir. Bunlardan ilki yönetim, diğeri ise yönetim sisteminin işleyişini sağlayan yöneticilerdir. Başka bir ifadeyle, yönetici organizasyonun hedeflerine ulaşmak için değişen bir ortamda sınırlı kaynakları kullanır. Temel olarak yöneticilik anlamı beş faktöre atıfta bulunur. Bunlar: farklı kişilerle işbirliği yapmak, verimlilik ve üretkenlik

arasında bir denge sağlamak, örgütsel hedeflere ulaşmak, değişen çevreden ve sınırlı kaynaklardan en iyi şekilde faydalanmaktır (Özalp, 2012).

Sosyal hayattaki değişimler yönetim alanında değişmelere neden olmuştur. Politik, sosyal, beşeri ve teknolojik etkenlerden oluşan yönetim, yeni teorilerin oluşumuyla birlikte değişmiştir. Tarihsel süreç içerisinde yönetim sistemlerinin gelişimi Şekil 1.1'de gösterilmektedir (Nişancı, 2015).

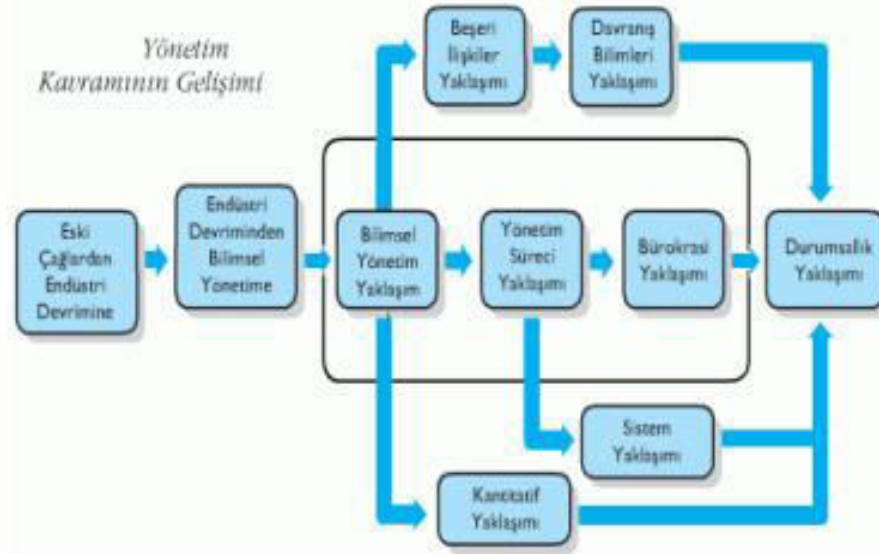

Şekil 1.1: Yönetimin Tarihsel Gelişimi (Nişancı, 2015)

Yönetim teorilerine göre yönetim tarzları oluşturulur. MaxWeber'in bürokrasi teorisi ideal bürokrasi ve yönetim anlamına gelmektedir. Temeli, kafa karışıklığından ve kararsızlıktan kurtulmaktır. İdeal bürokrasi, işbölümü, kurallar, yetki hiyerarşisi, kişisizlik ve yetkinliği içerir. Klasik örgüt teorisi ise planlama, kontrol etme, organize etme ve bütçe seçme süreçlerine önem vererek yönetim bilimini geliştirmiştir. Modern yönetim teorisinde, sistematiklik ve öngörülemezlik üzerinde durulmuştur (Nişancı, 2015).

Her makamın hiyerarşik bir sistemi ve her sistemden beklenen davranış ve görevleri vardır. Okul personelinin görevleri yetki ve sorumluluklarına göre değişmektedir. Yöneticinin sorumluluğu, gelişmekte olan ülkenin ekonomik, sosyal ve politik hareketlerini izlemek ve okula hızlı bir şekilde adapte etmektir. Yönetim sadece yeniliği onaylamakla kalmamalı, aynı zamanda bunu yapmaya istekli olmalıdır. İnovasyonla ilgili etkinliklere katılmalıdır. Her yeni uygulama öncesinde karşılaşılabilecek sorunlar karşısında çözüm arayışlarına gitmeli ve tartışmalıdır (Haydar, 1986).

Yönetim süreçleri; planlama, kontrol etme, koordine etme, organize etme, liderlik etme ve motive etmedir. Teftiş denetimi eğitimin ayrılmaz bir parçasıdır. Amacı ise, daha iyi sonuçlara ulaşmak için tedbirler almak ve belirlenen kurallara uygunluğu belirlemektir. Bu sayede organizasyondaki süreçler planlı programlanmakta ve eksiklikler ortaya çıkarılmaktadır.

Bakış açısı ve amaca göre farklı denetim türleri ortaya çıksa da eğitim perspektifinde model denetimin geliştirilmesidir. Bunun temelinde, hataları tespit etmek, bazı önlemler almaya çalışmak yerine geliştirme ve iyileştirme hedefleri bulunmaktadır (Özmen ve Güngör, 2008).

Denetçinin rolleri dört başlık altında ele alınmıştır. Bunlardan birincisi görev boyutu, denetim, araştırma ve soruşturmayı içerir. İkinci süreç boyutu, durum değerlendirme, belirleme ve iyileştirmeyi kapsamaktadır. Üçüncü boyut olan motivasyon, rehberlik etme, rehberlik etme ve yargılamayı içermektedir. Dördüncü boyut olan rol, liderlik, yönetim, eğitim, araştırma ve araştırmayı içermektedir (Özmen ve Güngör, 2008).

Eğitim Yöneticilerinde Etik Değerler Ve İlkeleri

Yönetici ve öğretmenin iş ile alakalı beklentilerindeki çatışmanın asıl sebebi, etik ilkelerin düzgün bir şekilde uygulanmamasıdır.

Kowalski'ye göre (2003), bir örgütte başarı ile etik standartların benimsenmesi ve uygulanması arasında yakın bir ilişki vardır (Özmen ve Güngör, 2008). Ayrıca eğitim kurumunu etik yapan üç faktör üzerinde durulmuştur. Bunlar; özen, dürüstlük ve eleştiri.

İnsanlar bir araç olarak değil amaç olarak görülmeli, özgür karar vermelerine izin verilmelidir. Ayrıca insanlara değerler sunulmalı ve eşit sorumluluk duygusu olmalıdır. İnsanlar için en iyi çıkarlar ve eşit bakım

arasında bir denge ve hedefler kararlara rehberlik etmelidir. Çoğunluğun iyiliği tek bir kişiyle uyumluysa çatışma ortaya çıkar ve buna etik ikilem denilmektedir (Kiranlı ve İlğan, 2007).

Eğitim Yönetiminin Alt Alanı Okul Yönetimi

Eğitim, karar vermede olduğu kadar yönetimde de önemli bir yere sahiptir ve dikkate alınması gereken ilkeler vardır. Müfettişin gözeteceği ilkeler, öğretmenlerin yeni beceriler kazanması ve kişisel gelişimidir. Meslektaşlara saygın kişiler gibi davranmak, muhataplarla ikili ilişkilerden kaçınmak, denetimin amacı ve sonucu ile ilgili bilgiler vermek, meslektaşlarını etik olmayan unsurlar konusunda uyarmak örnek olarak verilebilir (Özmen ve Güngör, 2008).

Müfettişler çalışmalarını sırasında özel ve resmi hayatı ayırt etmeli, formalite ve gizliliğe dikkat etmeli, problem çözmeye özen göstermeli, adreslerine dikkat etmeli, gelişmeye ve yeniliğe açık olmalı, korku değil saygı uyandırmalıdır. Milli Eğitim Bakanlığı'nın İlköğretim Müfettişleri Hakkındaki Kararı, müfettişlerin görevlerini yerine getirirken uymaları gereken etik ilkeleri; dürüstlük, tarafsızlık, güvenilirlik, açıklık, gizlilik ve hakkaniyet örnek olarak gösterilmektedir (Özmen ve Güngör, 2008).

Okul Yöneticileri Açısından Etik Kurallar

Eğitim yönetimi, il ve ilçe milli eğitim müdürlükleri ve okul müdürlükleri gruplarına ayrılrsa da bunlardan en önemlisi okul müdürlüğüdür. Eğitim sürecinde okullar okul müdürleri tarafından demokratik bir şekilde yönetilir (İlgaz ve Bilgili, 2006).

Aydın'a (2006) göre, eğitim idaresi ve onun alt dalı olan okul idaresi, görevi eğitim politikalarına ve devlet kurumlarına uygun olarak belirlenen kurallara göre yapmak ve belirlenen kurallara uygun olarak yapmaya devam etmekle sorumludur.

Okul müdürü, okulun yönetmelik, yönerge, program ve emirlere uygun olarak denetim ve düzeninden de sorumludur. Bu sorumluluklar arasında en önemlisi etik ilkelere dikkat ederek yönetmektir. Okulun işleyişini bozmamak için etik kurallara uyulmalıdır. Okul müdürü, tüm çalışanlara ve öğrencilere saygılı, dürüst, adil ve anlayışlı davranmakla yükümlüdür.

Ayrıca yeniliklere açık olmalı, kendisini ve okulunu geliştirmek için öngörülen eğitimlere gönüllü olarak katılmalıdır. Öğretmenlerin kendilerini geliştirmesi ve becerilerini sunmaları için onları desteklemelidir. Okul yöneticileri, öğrenci ve veli arasındaki dengeyi sağlamak ve ikili ilişkilerden uzak durmakla da sorumludur (İlgaz ve Bilgili, 2006).

Öğretmenler Açısından Etik Kurallar

Meslek olarak öğretmenlik, tüm meslekler gibi mesleki etik ilkelerin yanında profesyonellik gerektiren bir meslektir. Çünkü mesleği yerine getirme sürecinde öğretmenlerin belirli ilkelere uyması ve bir standart sağlaması gerekmektedir. Öğretmen mesleğe girerken mesleğin ilkelerine bağlı kalacağını peşinen kabul eder (Gündüz ve Coşkun, 2012).

İş etiği ilkeleri her meslek grubu için ayrı ayrı belirlenir. Ancak tüm iş gruplarının etik ilkelerinde dört ortak madde bulunmaktadır.

Wiley'e (2000) göre bu ilkeler (Akt. Özbek, 2003):

1. Dürüstlük
2. Güvenilirlik
3. Profesyonel Bağlılık
4. Saygıdır.

Aydın (2006) yayınında, Amerikan Ulusal Eğitim Derneği Eğitim Mesleki

Eğitim Yasası incelendiğinde Türkiye'de de benzer etik ilkelerin gözlemlendiğini ve bu ilkelerin yorumlandığını belirtmiştir. Bunlar etik ilkelerdir:

1. Öğrenci ile etkileşim: Öğretmenler öğrencilere potansiyellerine ulaşma ve en iyi seviyeye ulaşma fırsatı vermelidir. Bunu yaparken de onların farklı görüşlerine öncelik vermelidir. Öğrenciler kendi kontrolleri altında zararlı etkenlerden korunmalıdır. Öğrenciler eğitimlerini ırk, din ve dil ayrımı yapmaksızın tamamlamak zorundadırlar. Bir öğrenciyi kasıtlı olarak küçük düşüren veya utandıran davranışlara müsamaha gösterilmemelidir. Öğrencilerin gizli bilgileri rızaları olmadan paylaşılmamalıdır.

2. Mesleki Bağlılık: Mesleki pozisyonlarında kasıtlı olarak yanlış bilgi vermemelidirler. Belgelerinde sahtecilik yapmamalıdır. Kişiliğine ve eğitimine saygı duyulmayan kişileri mesleğe teşvik etmemelidirler.

Aydın (2012), öğretmenlik mesleğinin temel yapısında 11 meslek etiği ilkesi belirlemiştir. Bunlar;

1. Profesyonellik
2. İşyerinde sorumluluk
3. Adillik
4. Eşitlik
5. Sağlıklı ve güvenli bir ortam sağlamak
6. Yolsuzluk etmemek
7. Dürüstlük, bütünlük ve güven
8. Tarafsızlık
9. Mesleki bağlılık ve sürekli iyileştirme
10. Saygı
11. Verimli kaynakların kullanımı.

Öğrenciler Açısından Etik Kurallar

İnsan haklarına verilen önemin günümüzde giderek artması, öğrencileri haklarını ve daha da önemlisi etik kuralları arama arayışına sokmuştur. Eğitim hizmetlerinin verildiği kurumlarda tüm çalışanlar, tüm faaliyet ve işletmelerde öğrencilerin haklarını kullanabilmeleri ve sorumluluklarını öğrenebilecekleri bir eğitim ortamı oluşturmakla yükümlüdür. Eski öğretim yönetiminde böyle bir anlayış yoktur. Öğrencilerin ailelerine daha fazla bağımlı oldukları ve ailenin liderliğinde hareket ettikleri bir sistem bulunmaktadır. Ancak günümüz modern eğitim anlayışı ile her öğrencinin hak, görev ve sorumlulukları olduğu savunulmaktadır. Demokratik bir rejimde bireyin hak ve özgürlüklerine daha fazla önem verilmektedir. Vatandaşların hak ve özgürlükleri ile görevlerinin gerçekleştirilmesi için gerekli tedbirler alınmaktadır. Hak ve özgürlük kavramları birbiriyle yakından ilişkilidir (Aydın, 2006).

Öğrencilerin temel etik hakları, tacize ve her türlü ayrımcılığa karşı korunma hakkı, gizli bilgilerin ifşa edilmesinden korunma hakkı, kendine ve başkalarına saygı gösterme görevini içerir. MEB tarafından açıklanan ve öğrencilerden beklenen davranış; Millî Eğitim Bakanlığı tarafından açıklanan öğrencilerden beklenen davranış; Türkiye Cumhuriyeti vatandaşı olduklarını unutmamalı, dürüst olmalı, onur ve haklarına saygı göstermeli, öğretmenlerine karşı saygılı ve hoşgörülü davranmaları gerektiğidir. Öğretmenlerine/yöneticilerine ve arkadaşlarına karşı saygılı ve hoşgörülü davranır, yalan söylemez, kibar ve kaba davranışlardan kaçınır, kendi ve okul malımızı korur,

yasalara ve millî kültür değerlerimize örnektir. (Yaman, Mermer ve Mutlugil 2009).

Yaman ve diğ.,(2009) tarafından dile getirilen bir diğer konu da öğretmenlerin sıkça karşılaştıkları istenmeyen öğrenci davranışlarıdır. Bu istenmeyen davranışa etik olmayan davranış denir. Etik olmayan öğrenci davranışları dört gruba ayrılır. Öğretmenine veya arkadaşlarına sözlü ve fiziksel saldırılar, ahlaksızlıktan uzaklaştırma veya yalan söyleme/çalma, öğretmenlerin isteklerine karşı otoriteye isyan, garip konuşmalar veya sınıfta dolaşma, öğrencinin dersi dinlememesi veya kendisine verilen görevi yapmaması saldırganlık örnekleridir.

Öğrenci Velileri Açısından Etik Kurallar

Velilerin temel hak ve yükümlülüklerinden biride, okulda eğitim ve yönetim hizmetlerine katılmaktır. Velilerin bu hakları korumaları ve okula karşı sorumluluklarını yerine getirmeleri eğitimin sürekliliğini ve okuldaki başarıyı beraberinde getirmektedir. Bu, ebeveynlerin hak ve yükümlülüklerini yerine getirmesi durumunda etik bir durumdur. Velilerin bir öğrenci hakkında bilgi alma, çocukları ile eşit ve adil muamele görme, onların sağlık ve güvenliklerini sağlama, okul faaliyetlerine katılma, öğrenci bilgilerinin gizliliğini isteme ve öğretmenleri ile görüşme hakları vardır. Anne - babanın sorumluluğu, çocuğu derse hazırlamak, sınıfta gerekli yardımları ve ödevleri yapmak, çocuğun eğitim durumunu izlemek gibi unsurları içermektedir (Aydın, 2006).

Okul Yönetimi-Öğrenci-Veli İlişkileri

Öğretmen-veli ilişkisi okuldaki öğrenci başarısının sürekliliği bakımından önemlidir. Velilerin okul başarısı üzerinde önemli bir etkisi vardır. Pek çok araştırma, ebeveyn ve okul arasındaki ilişkinin çocuğun eğitim başarısını etkilediğini doğrulamaktadır (Aydın, 2006).

Öğretmen kaliteli eğitimi sağlayabilmesi için, karşılaşmış olduğu sıkıntıları yetkili amire bildirir. Ayrıca öğrencilere kaliteli bir eğitim sağlamak için yöneticilerle birlikte çalışırlar. Farklı bir açıdan eğitimciler, öğrencilerin sosyal, duygusal, kültürel, ahlaki ve entelektüel becerilerini geliştirmek ve yeteneklerini keşfetmek için velilerle işbirliği içerisine girerler (Atalay, 2017).

Okul yöneticileri, güvenli ve sağlıklı bir ortamda iyi bir eğitim verilmesi için gerekli önlemleri alırlar. Öğretmen, velilerin ve öğrencilerin sıkıntılarını net bir biçimde belirtmelerini ve çözüm bulma konusunda onlarla işbirliği yapmalarını sağlar (Atalay, 2017).

Yönetimde Etik İlkeler (Etik Davranış İlkeleri)

Tüm insanların çalışma ortamına katılımıyla oluşturulan ortak değerler ile anlam kazanan çalışma ortamının etik standardıdır (Aydın, 2001: 3).

Adalet: Genel olarak, adalet, kişilere eşit muamele edilmesini kapsamaktadır. Yöneticiler, organizasyonda görev, yükümlülük, sorumluluk ve faydaların eşit dağılımından sorumludur. Böylece, dağıtım adaletini uygularlar. Ancak dağıtım adaletinin tam olarak sağlanamadığı durumlarda bu duruma maruz kalan veya mağdur olan çalışanlar düzeltici adaletin uygulanmasını istemekte ve beklemektedir (Pehlivan Aydın, 2002: 48).

Dürüstlük ve Doğruluk: Yönetiminde etik ilkelere bağlı bir örgütün lideri, diğer insanlarla ilişkilerinde dürüst ve doğru olmalıdır. Dürüstlük ve bütünlük ilkelerine saygı gösterilmediği takdirde, kaçınılmaz olarak bir güvensizlik ve korku ortamı oluşacaktır. Liderler, örgütsel iklime zarar veren güvensizliğe neden olabilecek davranışlardan kaçınarak, kendilerini yönetenlere ve yönettikleri kişilere dürüstlük ve bütünlük içinde tam bir güven vermelidir. Yönetici konumundaki bireyler, sadece iş hayatında değil, iş dışında da özel hayatında takipçilerine güven verecek davranışlar sergilemelidir (Kandemir, 2012, Akt. Ertürk, 2012: 8).

Tarafsızlık: Her durumda, başvurunun tarafsızlığını ifade eder. Kişilerin çalıştıkları kuruma umursamaz kalma sebepleri, çalışanlara kurum başkanına olan tutumudur (Aydın, 2001: 51-54).

Sorumluluk: Sorumluluğun omuzu, kullanılması gereken güçtür. Sorumluluk, mesleki ve ahlaki standartların benimsenmesini gerektirmektedir. Bu zorunluluğu yerine getirmeye zorlayan öğretilerdir (Aydın, 2001: 51).

İnsan Hakları: Evrensel olan ve içinde yaşadığı toplum tarafından tanınması gereken insan olma hakkıdır.

İnsancılık: Etik özelliklere sahip bir lider, örgüt üyeleri ile sağlıklı ilişkiler kurma, iyi bir çalışma ortamı oluşturma, takipçilerini motive etme ve onlara liderlik etme gibi insani özelliklere sahip olmalıdır (Bulucu, 2009: 57-54).

Hukukun Üstünlüğü: Hukuka dayalı toplum düzenini hakim kılmak ve hukuka aykırı uygulamaların önlenmesi (Aydın, 2001: 53).

Sevgi: İnsanın kendisine ve çevresindeki insanlara karşı hissettiği bir duygudur. Bu duygu ve his sadece insanlara karşı olmamalı. Çünkü liderliğin bütüne karşı sorumluluğu bulunmaktadır (Aydın, 2001: 53).

Hoşgörü: Bir yöneticinin çalışanlarını motive etmek için çalışanlarını anlaması, çalışanlarıyla empati kurabilmesidir.

Laiklik: Okul örgütünün lideri olan müdürler, kararlarında ve eylemlerinde laik bir yaklaşım sergilemelidir. Yöneticiler, çalışanların din ve vicdan hürriyetlerini zedeleyecek davranışlarda bulunmamalıdır (Ertürk, 2012: 12).

Saygı: Kişiye insan olduğu için değer vermek, bireye kişisel özellikleri ve düşünceleri ile yaklaşmamak.

Tasarruf: Örgüt gelirinin amaçlara uygun bir şekilde harcanması ve gereksiz harcamalardan kaçınılması.

Emeğin Hakkını Verme: Örgüt üyelerinin, örgütün amacına beklenen katkıyı verebilmeleri için, yaptıkları işin miktarı kadar ücret ödemeleri gerekir. İşte yükselme, iş hayatında başarı için yapılan ödemeler, çalışanlar tarafından istenilsin yada istenilmesin çalışanlarda olumlu duygular uyandırmakta ve iş doyumunu olumlu yönde etkiler. Ancak ücret veya terfi konusunda adaletsiz bir yaklaşım görüldüğünde çalışanlar memnuniyetsizleşmekte ve işe geliş oranları düşmektedir (Ertürk, 2012: 15).

Yasa Dışı Emirlerle Karşı Direnme: Çalışanların yapmalarının yasa ve kanuna aykırı olduğu halde emirlere uygun hareket etmesidir. Yöneticilerin de hukuka aykırı davranışlardan kaçınmak için kararlı bir duruş sergilemeleri gerekmektedir (Aydın, 2001: 60).

Mahremiyet-Gizlilik: Gizlilik, kişi veya kurumların, kendileri hakkındaki bilgilerin kimden veya kimden öğrenileceğine ilişkin kişisel hükümleridir. Resmi kuruluşların kendileriyle ilgili bilgi ve sırların açıklanması konusunda birçok özel hükümleri bulunmaktadır. Etik ilkelerin rehberliğinde örgütlerde üye, kurum ve kuruluşlar bu hakka sahiptir (Ertürk, 2012: 16).

Yönetimde Etik Dışı Davranışlar Ve Nedenleri

Ayrımcılık: Eğitim kurumlarında, diğer örgütlerden farklı bir şekilde ayrımcılık ortaya çıkmaktadır.. Okul müdürü asla ayrımcılığa müsamaha göstermemelidir (Ertürk, 2012: 17).

Kayıрма: Kişi veya çalışanlara, yöneticilerin bazı kişilere ayrıcalıklı tutum göstermeleri.

Rüşvet: Belli bir ücreti ile çalışan kurum görevlisinin, hizmet talep edenlerden yasal olmayan yollardan ücret talep ederek işi yapması.

Yıldıрма-Korkutma: Kurum idarecilerinin etik ilkeleri göz ardı ederek, çalışanları üzerinde doğrudan veya dolaylı olarak uyguladığı baskıdır.

Sömürü (İstismar): Örgüt liderinin, örgüt üyelerinin çabalarını kendi çıkarları için kullanması etik olmayan bir davranıştır (Baştuğ, 2009, akt.: Ertürk, 2012: 22).

Kayıtarma: Liderin sorumluluğunda olan görevleri zamanında yerine getirmemesidir.

Bencillik: Şirket yöneticisinin çalışanları; onları kendi arzu ve çıkarları doğrultusunda hareket etmeye zorlamak.

İşkence: Bir kişiye maddi veya manevi olarak uygulanan aşırı işkence anlamına gelmektedir. Yöneticilerin kendi görüşlerini paylaşmayan çalışanları taciz ederek eziyet etmeleri kabul edilemez bir durumdur (Gül, 2006, akt. Ertürk, 2012:19).

Yolsuzluk: Devlet görevlilerinin ya da toplumun bir parçası olan bireylerin, genellikle maddi kazanç karşılığında yaptıkları hukuka ve iş ahlakına aykırı, kâra dayalı beklentilere sahip olmalarıdır. Bu beklenti sadece maddi değil, manevi de olabilir.

Yaranma –Dalkavukluk: Bu endişe ve sahtekarlığa neden olsa da, bu yaygın davranış başarının bedeli olarak görülmektedir (Aydın, 2001: 65).

Şiddet- Baskı- Saldırganlık: Şiddet kelimesi aşırı ruh halini, olgunun yoğunluğunu, keskinliği, kabalığı ve davranış katılığı karakterize eder. Bir yönetici, önüne çıkan engelleri kaldırmak için şiddet kullanmamalıdır. Yöneticinin, kendisine müdahale ettiği düşünülen nesne veya kişiye doğrudan yaptığı gibi, hiçbir bağlantısı olmayan nesnelere veya bireylere yönelik şiddet eylemlerini yönlendirdiği görülmektedir (Karagöz, 2008. akt. Ertürk, 2012: 20).

İş İlişkilerine Politika Karıştırma: Bir kurum yöneticisinin kurumun iş ve işleyişinde tarafsızlığını koruması, kurumun amaçlarına ulaşması için esastır. Birincisi, bir kurum yöneticisinin işçilerinde siyasi olması, üyeleri olumsuz etkileyecek ve siyasi görüşlerini öne çıkarmalarına neden olacaktır. Bu nedenle örgüt lideri siyasetle işi karıştırmamaya özen göstermelidir (Oruç ve Tonus, 2011, aktaran Ertürk, 2012: 20).

Dedikodu: Dedikodu, insanları yüz yüze eleştirecek özgüvene sahip olmayan kişilerin kullandığı bir rahatlama yöntemidir. İç huzuru zedeleyen dedikodu, etik ilkelere bağlı kişilerin kaçınması gereken bir davranıştır (Gültekin, 2008, Akt: Ertürk, 2012).

Zimmet: Örgüt çalışanın, örgütün mali kaynaklarını geri vermeden kendi yararına kullanmasıdır.

EĞİTİM YÖNETİMDE ETİK LİDERLİK VE KRİTİĞİ

Eğitim Yönetimde Etik Liderlik

Etik liderlik, liderlikle ilgili yeni teoriler ve yaklaşımlar arasında giderek daha fazla tartışılmaktadır. Etik liderlik; “Kişisel faaliyetlerde ve kişilerarası ilişkilerde normatif uyum içinde yönetim gösteren ve bu yönelimleri iki yönlü iletişime, ahlaki düşünmeye ve güçlendirmeye yönlendirerek artırmayı amaçlayan bir liderlik şeklidir.” Etik liderlikte liderliğin özelliklerinden “etik özellikler” ön plana çıkmakta ve etik liderlik “etik değerler” ile ilişkilendirilmektedir. Etik değerler, etik davranış ve farklı standartları içerir. Etik değerler çerçevesinde bencil davranışlar yerine özgeci davranışların mümkün olduğunca benimsenmesi ve uygulanması

gerekmektedir. Etik liderler, etik kurallara dikkat çekmenin yanı sıra, takipçilerine örneklerle ayrıntılı açıklamalar yapar. Etik davranışları için ahlaki bir örnek oluşturarak çalışanlarının dönüşmesine yardımcı olurlar. Yargı süreçleri, verdikleri ceza ve kararlar, takipçileri tarafından gözlenmekte ve model alınmaktadır. Etik bir liderin bir dizi etik değer ve ilkeyi taşıması ihtiyacı, etik liderliği özellikler teorisi ile bütünleştirir. Etik liderin davranışlarını sergileyebileceği uygun bir örgütsel ortam olmalıdır. Bu açıdan kültürel ve etik liderlik birbirine yakındır. Yağmur (2013)'e göre, etik iklimin etik olmayan davranışı olumsuzdur; Etik liderliğin etik olmayan davranışı olumsuz etkilediği ve etik liderliğin etik iklimi olumlu etkilediğini belirtmiştir.

Öğretmenlerin, eğitim yöneticilerinin etik liderlik boyutlarında hangi düzeyde davranışlar sergilediklerine ilişkin algıları oldukça önemlidir. Gültekin'e göre (2008), etik liderlik düzeyine ilişkin ilkökul yöneticilerinin öğretmen tutumları, iletişim etiği, örgütsel karar verme ve davranış etiği konularında etik liderlik davranışlarının "iyi" düzeyde olduğunu; Örgüt iklimi oluşturma sürecinde etik boyutta "yeterli" oldukları sonucuna ulaşmıştır.

Baştuğ'a göre (2009), ilkökul müdürlerinin en çok iletişim sürecinin etik liderlik boyutunda etik liderlik davranışı gösterdikleri tespit edilmiştir. Öğretmenlerin özel ve resmi ilköğretim okulu müdürlerinin etik liderlik davranışına ilişkin algıları incelendiğinde dört boyutta "davranışsal, karar verme süreci, iletişim süreci ve örgüt iklimi oluşturma süreci" özel okul lehine anlamlı bir fark olduğunu belirlemiştir.

Okul müdürlerinin etik liderliği, öğretmenlerin örgütsel bağlılıklarını önemli ölçüde etkiler. Işık'a göre (2009), okul müdürlerinin öğretmenlerin etik liderlik davranışları ve örgütsel bağlılıkları üzerindeki genel etkisi istatistiksel olarak anlamlı bulunmuştur.

Acar'a göre (2011), yönetici liderliğin etik durumları ile öğretmen motivasyon düzeyi arasında ters bir ilişki bulunmuştur. Ancak bu etkinin etik liderlik ölçeğinin alt boyutlarına aykırı olduğu, sadece iletişim etiği alt boyutunun öğretmen motivasyon düzeylerine etkisinin olduğunu tespit etmiştir.

Eğitim Yönetiminde Etik Liderlik Açısından Çıkarımlar

Okul yöneticileri, eğitim yönetimi etiği açısından etik ilkelere uygun hareket etmelidirler. Bir yöneticinin etik yönetim açısından birincil görevi, başında bulunduğu çalışanlar için uygun bir güven ortamı oluşturmaktır. Kurum kültürünün ayrılmaz bir parçası haline getirecek stratejiler pratikte uygulanmalı ve etik değerler sistemi çözümlenmelidir (Uluğ, 2009).

Arslantaş ve Dursun'a göre (2008), ahlaki açıdan örnek teşkil edecek liderlerin etik davranışları, dürüstlük ve bütünlük açısından uzlaşmaya yanaşmamaları, uygulama ve vermiş olduğu sözler arasında herhangi bir tutarsızlığın olmaması doğrudan bilişsel güveni etkiler. Yöneticilerin davranışları ve çalışanları tarafından izledikleri stratejilerin adil bir şekilde algılanması, aralarında güçlü bir bağ kurulmasını sağlayacaktır.

Kentsu'ya göre (2007), okul yöneticilerinin ve diğer tüm personelin uyması gereken ahlaki kurallar bütünü etik kavramına karşılık gelmektedir. Güçlü bir okul yöneticisi sistemin daha rahat çalışmasını sağlar.

Okul yöneticileri, etik liderliği ön planda tutmalı ve yönetim etiğine uygun hareket etmelidir. Okul müdürünün etik liderliği de etik davranış modelini etkilemekte ve öğretmenleri örgütsel adalet, bağlılık ve motivasyon açısından olumlu yönde etkilemektedir.

Uğurlu ve Üstüner'e göre (2011), yöneticilerin etik davranışları eğitim kurumlarında öğretmenlerin adalet algılarını ve dolayısıyla okula bağlılıklarını etkileyebilmektedir. Böylelikle, okul yöneticilerine ve öğretmenlere etik, adalet ve bağlılık kavramlarının tanıtılması okul yönetiminde etik duyarlılığın oluşmasına katkı sağlayabilir.

Acar, Kaya ve Şahin'e göre (2012), okul yöneticilerinin öğretmen algılarına göre etik ilkelere uygun davranışları artıkça öğretmenlerin örgütsel adalet duygusu da artar.

Yeşiltaş, Çeken ve Sormaz'a göre (2012), liderlik etik davranışı ile sapkın davranış arasında olumsuz bir ilişki olması, etik liderlik uygulamalarının sapkın davranışları azaltacağını gösterir. Kurumlarda, milyarlarca dolara mal olan sapkın davranışlar (hırsızlık, sabotaj, yavaşlama gibi) liderin gösterdiği davranışlarla belirli alanlarda azaltılabilir.

Cemaloğlu ve Kılınç'a göre (2012), etik ilkelerin okullarda uygulanmasını tam olarak sağlamak için il, ilçe ve okul düzeyinde etik kurullar oluşturulmalıdır. Etik ilkelere uygun olmayan bu davranışları okul yöneticileri bu kurulları denetlemeli ve gereğini yapmalıdırlar.

SONUÇ

Okul yöneticilerinin belirlenmesi ve okulu yönetme süreci etik sorumluluk gerektirmektedir. Etik taahhütler, aktif olmayı veya kanunların ötesinde taahhütlerde bulunmayı gerektirir. Diğer kurumlarda olduğu gibi günümüzde hızla gelişen değişimler eğitim kurumlarını da etkilemektedir. Kurumlara değişimin yansımalarından biri de etikle alakalıdır. Bu yansımalar olumlu ve olumsuz olabilmektedir. Bu doğrultuda eğitim kurumları etik ve ahlaki değerlerin erozyona uğraması problemleriyle karşılaşmaktadırlar.

Eğitim yöneticileri görevlerini yerine getirirken, kanun ve politikaların yanı sıra mesleki etik ilkelere uygun hareket etmelidir. Yükseköğretimin amaçlarına ulaşabilmesi için eğitim kurumlarının yönetiminde “etik bir yönetim ve uygulama anlayışı”nın eğitim yöneticileri tarafından benimsenmesi ve etkin bir şekilde hayata geçirilmesi gerekmektedir. Değer temelli eğitim kurumlarında eğitim ve okul yöneticileri “etik değerlere dayalı liderlik davranışı”nı uygulamada daha fazla gayret göstermelidirler.

KAYNAKÇA

1. ARSLANTAŞ, C. C. ve DURSUN, M. (2008) Etik liderlik davranışının yöneticiye duyulan güven ve psikolojik güçlendirme üzerindeki etkisinde etkileşim adaletinin dolaylı rolü, *Anadolu Üniversitesi Sosyal Bilimler Dergisi*, 8 (1), 111-128
2. ATALAY, B. (2017). Anadolu Liselerinde Görev Yapan Öğretmenlerin Meslek Etiğine İlişkin Görüşleri. Yayınlanmamış Yüksek Lisans Tezi, Eskişehir Osman Gazi Üniversitesi Eğitim Bilimleri Enstitüsü, Eskişehir.
3. AYDIN, İ. (2006). *Eğitim ve öğretimde etik*. (2. Baskı). Ankara: PEGEM-A Yayınları.
4. AYDIN, İ. (2002). *Yönetmelik ve örgütsel etik*. (3. Baskı), PEGEM-A Yayınları , Ankara.
5. AYDIN, İ. (2001) Yönetmelik, mesleki ve örgütsel etik, 2. Baskı, PEGEMA Yayıncılık, Ankara.
6. AYDIN, T. (2010) İlköğretim okul yöneticilerinin etik liderlik özellikleri ile ilgili öğretmen görüşlerinin incelenmesi, Yayınlanmamış yüksek lisans tezi, Maltepe Üniversitesi, Sosyal Bilimler Enstitüsü, İstanbul.
7. BAŞARAN, İ.E. (1993). *Yönetim*, Gül Yayınevi, Ankara.
8. BAŞTUĞ, İ. (2009) İlköğretim okulu yöneticilerinin etik liderlik davranışlarına ilişkin öğretmen görüşleri (Konya ili örneği), Yayınlanmamış yüksek lisans tezi, Selçuk Üniversitesi, Sosyal Bilimler Enstitüsü, Konya
9. BURSALIOĞLU, Z. (1994). *Okul Yönetiminde Yeni Yapı ve Davranış*, PegemA Yayınları, Ankara.
10. CEMALOĞLU, N. ve KILINÇ, A. Ç. (2012) İlköğretim okulu yöneticilerinin etik liderlik davranışları ile öğretmenlerin algıladıkları örgütsel güven ve yıldırma arasındaki ilişki, *Eğitim ve Bilim*, 37 (165), 137-151
11. ERGÜDEN, E. (2003). “Uygulamalı Etik Ne Tür Bilgi İçerir?”, I. Ulusal Uygulamalı Etik Kongresi Kitabı, ODTÜ Felsefe Bölümü.
12. ERTÜRK, H. (2012) Okul müdürlerinin etik liderlik davranış düzeylerinin incelenmesi (Uşak ili örneği), Yayınlanmamış yüksek lisans tezi, Uşak Üniversitesi, Sosyal Bilimler Enstitüsü, Uşak
13. GÜLTEKİN, M. (2008) İlköğretim okulu yöneticilerinin etik liderlik davranışı gösterme düzeylerinin çeşitli değişkenler açısından incelenmesi, Yayınlanmamış yüksek lisans tezi, Selçuk Üniversitesi, Sosyal Bilimler Enstitüsü, Konya
14. GÜNDÜZ, Y. ve COŞKUN, Z. (2012). Öğrenci algısına göre öğretmen etik değerler ölçeğinin geliştirilmesi: Geçerlik ve güvenilirlik çalışması. *Ahi Evran Üniversitesi Kırşehir Eğitim Fakültesi Dergisi*, 13(1), 111-131.
15. ILGAZ, S. ve BİLGİLİ, T. (2006) Eğitim ve öğretimde etik, *KKEFD/ OKKEF*, 14, 199-210
16. IŞIK, M. (2009) Okul yöneticilerinin etik liderlik özellikleri ile örgütsel bağlılık arasındaki ilişki: Beylikdüzü örneği, Yayınlanmamış yüksek lisans tezi, Beykent Üniversitesi, Sosyal Bilimler Enstitüsü, İstanbul.
17. KANDEMİR, A. Ü. (2012) Etiğin kurumsallaşmasının iş tatminine ve örgütsel adaletle olan etkisi, *Yönetim*, 23 (71), 34-55.
18. KENTSU, J. (2007) Okul yöneticilerinin kişilik özelliklerinin örgütsel etik üzerine etkisi, Yayınlanmamış yüksek lisans tezi, Yeditepe Üniversitesi, Sosyal Bilimler Enstitüsü, İstanbul.

- 19.KIRANLI S. ve İLĞAN A. (2007). Eğitim Örgütlerinde Karar Verme Sürecinde Etik. *Mehmet Akif Üniversitesi Eğitim Fakültesi Dergisi*, 8(14), 150-160.
- 20.KOWALSKI, R. M. (2003). The escalation of incivility in western culture. *The International Scope Review*, 5(9), 100-125.
- 21.NİŞANCI, Z. N. (2015). Geçmişten Günümüze Yönetim Düşüncesi. *Yönetim Bilimleri Dergisi*, 13(25): 257-294.
- 22.ÖZALP, İ. (2012). *Yönetim ve organizasyon -I*. Anadolu Üniversitesi Yayını No: 2564.
- 23.ÖZDEMİR, M. (2009) Lise öğretmenlerinin etik liderlik ve sosyal adalet algıları arasındaki ilişki: İstanbul Avrupa yakası örneği), Yayınlanmamış yüksek lisans tezi, Yeditepe Üniversitesi, Sosyal Bilimler Enstitüsü, İstanbul.
- 24.Özmen, F. ve Güngör, A. (2008). Eğitim denetiminde etik. *İnönü Üniversitesi Eğitim Fakültesi Dergisi*, 9(15). 137-155.
- 25.PEHLİVAN AYDIN, İ. (2002). Yönetimsel Mesleki ve Örgütsel Etik, Pegem A Yayıncılık, 3. Baskı, Ankara.
- 26.Tezcan, M. (1996). Eğitim Sosyolojisi, 10. Baskı, Feryal Matbaası, Ankara.
- 27.UĞURLU, C. T. & ÜSTÜNER, M. (2011) Öğretmenlerin örgütsel bağlılık düzeylerine yöneticilerin etik liderlik ve örgütsel adalet davranışlarının etkisi, *Hacettepe Üniversitesi Eğitim Fakültesi Dergisi*, 41, 434-448
- 28.ULUĞ, F. (2009) Yönetim ve etik, Kamu Etiği Sempozyumu, Açılış Bildirisi, 25-26 Mayıs 2009, TODAİE, Ankara
- 29.YAĞMUR, A. (2013) Etik liderliğin ve etik iklimin etik dışı davranışlara etkisi: Ampirik bir çalışma, Yayınlanmamış yüksek lisans tezi, Gebze İleri teknoloji Enstitüsü, Sosyal Bilimleri Enstitüsü, Gebze
- 30.YAMAN, E. & MERMER, E. Ç. & MUTLUGİL, S. (2009) İlköğretim okulu öğrencilerinin etik davranışlara ilişkin görüşleri: Nitel bir araştırma, *Değerler Eğitimi Dergisi*, 7 (17), 93- 108
- 31.YAYLACI, F.A., (2005). “İlköğretim Okulları İçin Etik Program Önerisi”, <http://eyad.hypermart.net/etik1.html>
- 32.YEŞİLTAŞ, M. & ÇEKEN, H. ve SORMAZ, Ü. (2012) Etik liderlik ve örgütsel adaletin örgütsel sapma davranışları üzerindeki etkisi, *Muğla Üniversitesi Sosyal Bilimler Enstitüsü Dergisi*, 28, 18-38



e-ISSN: 2630-631X

Article Type
Research ArticleSubject Area
Tourism and hotel
ManagementVol: 8 Issue: 66
Year: 2022 November
Pp: 2343-2357Arrival
21 October 2022
Published
31 December 2022
Article ID 66508Doi Number
<http://dx.doi.org/10.29228/smryj.66508>How to Cite This Article

Deveci, B. (2022). "Bisiklet Dostu Konaklama Tesislerinin Web Sitelerinin İçerik Analizi Yöntemiyle Değerlendirilmesi", International Social Mentality and Researcher Thinkers Journal, (Issn:2630-631X) 8(66): 2343-2357



Social Mentality And Researcher Thinkers is licensed under a Creative Commons Attribution-NonCommercial 4.0 International License.

Bisiklet Dostu Konaklama Tesislerinin Web Sitelerinin İçerik Analizi Yöntemiyle Değerlendirilmesi

The Evaluation of The Web-Sites of Bike-Friendly Accommodation Facilities With The Method of Content Analysis

Bahar Deveci¹ ¹ Dr. Öğr. Üyesi., Kırklareli Üniversitesi, Pınarhisar Meslek Yüksekokulu, Seyahat-Turizm ve Eğlence Hizmetleri Bölümü, Kırkkale, Türkiye

ÖZET

Turistler tatil kararı alırken ve konaklama yapacakları tesisleri seçerken internet ve web sitelerine her geçen gün daha fazla başvurmaktadır. Bu nedenle işletmelerin kendilerine ait bilgileri paylaştıkları web siteleri oldukça önem arz etmektedir. Günümüzde bisiklet kullanımının popüler hale gelmesiyle birlikte bisiklet dostu konaklama tesisleri de önemli bir konu haline gelmiştir. Bu yüzden bu araştırmanın amacı; bisiklet dostu konaklama tesisi sertifikasına sahip konaklama tesislerinin web sitelerinin incelenmesi ve mevcut durumun ortaya konulmasıdır. Araştırmanın amacı doğrultusunda Türkiye’de bisiklet dostu konaklama tesisi sertifikasına sahip 19 otelin web siteleri içerik analizi yöntemi kullanılarak incelenmiştir. Araştırmada değerlendirme yapmak için 7 kategori ve 56 değerlendirme ölçütü belirlenmiştir. Araştırma, web sitelerinin değerlendirildiği 1 Eylül-30 Eylül 2022 tarih aralığı ile sınırlanmıştır. Araştırma sonucunda; “hakkımızda”, “aktivite bilgileri”, “fotoğraflar”, “oda bilgileri”, “restoran/bar bilgileri”, “telefon numarası” ve “ulaşım haritasının” bütün otellerin web sitelerinde yer aldığı tespit edilmiştir. Aynı zamanda araştırmadaki bütün otellerin ana sayfasına kolay ulaşılabildiği ve web sitesinin hızlı yüklendiği belirlenmiştir. Buna ek olarak; “web sitelerinin son güncelleme tarihi”, “döviz çevirici” ve “güncel döviz kuru” bilgilerinin araştırmadaki hiçbir otelin web sitesinde yer almadığı saptanmıştır. Araştırmada her bir kategori altında yer alan değerlendirme ölçütleri detaylı bir şekilde incelenerek otel web sitelerinin mevcut durumunun iyileştirilmesi ve tespit edilen eksiklerin giderilmesi hususunda öneriler sunulmuştur.

Anahtar Kelimeler: Bisiklet, Bisiklet Turizmi, Bisiklet Dostu Konaklama Tesisi, Web Sitesi

ABSTRACT

Tourists are using the internet and websites more and more every day when they decide to take a vacation and choose the facilities they will stay in. For this reason, websites where businesses share their information are very important. Nowadays, with the popularity of bike use, bike-friendly accommodation facilities have also become an important issue. Therefore, the aim of this research is; examining the websites of the accommodation facilities with bike-friendly accommodation facility certificate and revealing the current situation. In line with the purpose of the research, the websites of 19 hotels with bike-friendly accommodation facility certificate in Turkey were examined by using content analysis method. 7 categories and 56 evaluation criteria were determined to evaluate in the research. The research was limited to the date range of 1 September-30 September 2022, when the websites were evaluated. As a result of the research; it was determined that "about us", "activity information", "photos", "room information", "restaurant/bar information", "phone number" and "transportation map" are available on the websites of all hotels. At the same time, it was identified that all hotels in the research have easy access to the home page and the website loads quickly. In addition; it was determined that the "last updated date", "currency converter" and "current exchange rate" information of the websites were not included in the websites of any hotel in the research. In the research, the evaluation criteria under each category were examined in detail and suggestions were made to improve the current situation of hotel websites and to eliminate the deficiencies identified.

Keywords: Bike, Bike Tourism, Bike Friendly Accommodation Facility, Website

GİRİŞ

Küreselleşen dünyada iletişim ve teknolojiye yaşanan gelişmeler her geçen gün artmaktadır (Birdir ve Buzcu, 2014: 3). Dünya nüfusunun 2022 yılı Ocak ayı itibariyle 7,91 milyara ulaştığı ve bu nüfusun yarısından fazlasının (%57) kentsel alanlarda yaşadığı ifade edilmektedir. Küresel internet kullanıcılarının sayısına bakıldığında; 4,95 milyar ile toplam nüfusun %62,5’inin internet kullanıcısı olduğu görülmektedir. Son on yıl içerisindeki artışın oldukça dikkat çekici olduğunu söylemek mümkündür. 2012 yılında 2,1 milyar olan internet kullanıcısı sayısı 2022 yılı itibariyle 4,95 milyara ulaşmıştır. Dünya nüfusunun 2023 yılı ortalarında 8 milyara ulaşacağı ve buna paralel olarak internet kullanıcı sayısının da artacağı tahmin edilmektedir. Günümüzde internet kullanıcılarının ortalama olarak günlük neredeyse yedi saatini internet kullanımına ayırdığı ifade edilmektedir (url-1). Bu yüzden işletmeler için internet kullanımının zorunlu hale geldiği söylemek mümkündür (Samaniego, Arranz ve Cabezudo, 2006: 164).

Günümüzde işletmeler aktif bir şekilde interneti kullanarak bilgi teknolojilerinden yararlanmakta ve web sitelerini rekabet aracı olarak kullanmaktadır (Ateş ve Boz, 2015: 63). İnternetin yaygın bir şekilde kullanıldığı alanların başında turizm endüstrisi gelmektedir. Turizm endüstrisi bünyesinde faaliyet gösteren; ulaştırma işletmeleri, seyahat işletmeleri vb. birçok işletme gibi (Karamustafa ve Öz, 2010: 190) otel işletmeleri de internet ve web sitelerini işletme tanıtımı ve doğrudan dağıtım amacıyla kullanmaktadır (Maksüdünov, 2019:

187). Başarılı bir web sitesinin müşterileri çeken, onlara sitenin güvenilir olduğunu hissettiren ve müşteri memnuniyeti yaratan bir site olması gerektiği ifade edilmektedir (Liu ve Arnett, 2000: 24). Bu doğrultuda otel işletmelerinin de web sitelerine gerekli özeni göstermesi, web siteleri vasıtasıyla müşterilerine ulaşabilmesi, istek ve soruları cevaplayabilmesi, rezervasyon, online ödeme vb. işlemleri hızlı ve güvenli bir şekilde karşılayabilmesi oldukça önem arz etmektedir (Esen ve Ayyıldız, 2022: 158). İlgili alan yazın incelendiğinde otellerin web sitelerinin farklı kategoriler ve değerlendirme ölçütleri baz alınarak incelendiği araştırmaların olduğu görülmektedir. Ancak bisiklet dostu konaklama tesisi sertifikasına sahip olan otellerin web sitelerine ilişkin herhangi bir araştırmaya rastlanmamıştır. Buradan hareketle bu araştırmanın ilgili alan yazına katkı sağlayacağı düşünülmektedir.

KAVRAMSAL ÇERÇEVE

Bisiklet en genel haliyle “*tekerlekleri pedal aracılığıyla döndürülen binek araç ve bu araçla yapılan spor türü*” şeklinde tanımlanmaktadır. Bisikletin sağlıklı yaşamı özendirilen, fiziksel olarak gelişime destek olan, kolay bir şekilde ulaşılabilen, ucuz bir ulaşım olanağı sağlayan ve en önemlisi çevreye karşı duyarlı olan bir araç olduğu ifade edilmektedir (Deveci, 2022: 221). Bisiklet, modern yaşamda bir ulaşım aracı olmanın yanı sıra rekreasyonel bir faaliyet olarak da oldukça popüler hale gelmeye başlamıştır (Deveci, 2022: 237). Bu noktada bir turizm çeşidi olarak bisiklet turizminden bahsetmek mümkündür. Bisiklet turizmi; bisiklet etkinliğine aktif olarak katılmayı ya da etkinliği izlemeyi, bağımsız ya da organize bisiklet turlarına katılmayı içeren bir turizm çeşidi olarak tanımlanmaktadır (Han, Meng ve Kim, 2017: 292).

Bisiklet turizmi, bünyesinde gerçekleştirilen aktiviteler sayesinde gerçekleştirildiği bölgeye birçok katkı sağlamaktadır. Çevreye duyarlı bir aktivite olmasından dolayı özellikle kırsal kesimlerde sürdürülebilir turizmin gelişmesi için önemli bir fırsat şeklinde ifade edilmektedir (Uğuz ve Özbek, 2018: 84). Nitekim bu doğrultuda konaklama tesisleri de düşünülerek sürdürülebilir turizm bünyesinde bisiklet turizmini teşvik etmek amacıyla konaklama tesislerine yönelik bir tebliğ düzenlenmiştir (url-2). Turizm İşletmesi Belgeli Konaklama Tesislerine Bisiklet Dostu Konaklama Tesisi Belgesi Verilmesine Dair Tebliğ 25.08.2020 tarih ve 31224 sayılı resmi gazetede yayımlanmıştır. Konaklama işletmelerinin bisiklet dostu konaklama tesisi olabilmesi için tebliğ ekinde belirtilen ve şartları bakanlık tarafından belirlenmiş değerlendirme formu gerekliliklerini yerine getirmesi gerekmektedir. Bisiklet dostu konaklama tesisi değerlendirme formu incelendiğinde yerine getirilmesi zorunlu olan asgari 11 adet hizmet bulunduğu görülmektedir. Bu hizmet detayları aşağıda sıralanmaktadır.

- ✓ “İşletmenin bisiklet dostu politikasına sahip olması ve uygulamalarının tesise ait internet sitesinde duyurulması”,
- ✓ “Bölgesel bisiklet rotaları hakkında bilgi sahibi personel istihdam edilmesi”,
- ✓ “Varsa bölgesel bisiklet rota haritaları ile bölgedeki kültürel, tarihi ve doğal zenginliklerin yer aldığı rotalar hakkında kabul alanında yazılı, görsel veya dijital bilgi sağlanması”,
- ✓ “Genel mahallerde görünür yerlerde güncel detaylı hava ve yol durumu hakkında sürekli bilgi sağlanması”,
- ✓ “Bisikletlerin park edilmesine ve emniyete alınmasına yönelik donanımı bulunan kapalı bisiklet garajı veya üstü kapalı, yan çeperleri güvenlik altına alınmış bisiklet park alanı bulunması, bisiklet garajı ve park alanının güvenlik kamerası ile izlenmesi”,
- ✓ “Bisikletlerin yıkanabilmesine uygun donanımı olan işaretlenip tanımlanmış bir alan bulunması”,
- ✓ “Müşteri tarafından kullanılacak bisiklet tamirine yönelik temel bakım/tamir aletlerinin bulunması”,
- ✓ “Hızlı çamaşır yıkama-kurutma hizmeti verilmesi veya müşteri kullanımına yönelik 24 saat erişim imkanı bulunan, en az bir adet olmak üzere oda sayısının yüzde biri oranında yıkama ve kurutma makinesi bulundurulması”,
- ✓ “Lokantası veya kahvaltı salonu bulunan tesislerde, kahvaltı için bisikletçilere özel menü düzenlenmesi, içerikleri ve besin değerleri konusunda bilgilendirme yapılması”,
- ✓ “Lokantası bulunan tesislerde, talep durumunda hazır paketler halinde karbonhidrat ve protein ağırlıklı seçenekleri içeren kumanya sunulması”,
- ✓ “Bisikletçilere elektrolit ve/veya karbonhidrat içeren içecekler, bisiklet üzerinde tüketilecek enerji jelleri/barları satın alma imkanının sunulması”.

Asgari gerekliliklerin yerine getirilmesine ek olarak ilave hizmetler üzerinden işletmeler puan sağlamaktadır. Değerlendirme formunda azami puanları belirtilen 21 adet ek hizmet maddesi bulunmaktadır. Bu maddeler puan bazında aşağıdaki şekilde sıralanmaktadır.

Azami puanı bir (1) olan maddeler:

- ✓ “Genel mahaller veya odalarda yirmi dört saat içme suyu hizmeti”,
- ✓ “Tesisin yakınındaki ve varsa bölgedeki bisiklet rotaları üzerindeki bisiklet satış, kiralama ve tamir noktalarını gösteren basılı veya dijital harita”,
- ✓ “Toplu taşıma imkânları hakkında bilgilendirme,
- ✓ “Rehberli bisiklet, şehir ve bölge turları hakkında detaylı bilgi verilmesi”,
- ✓ “Talep edilmesi halinde rehber temini”,
- ✓ “Karbon ayak izinin azaltılması amacıyla personelin işletmeye bisikletle gelip gitmesinin teşvik edilmesi ve personel bisiklet park alanı düzenlenmesi”,

Azami puanı üç (3) olan maddeler:

- ✓ “Bisiklet kiralama hizmeti kapsamında çocuklar için koltuk veya römork kiralama seçeneklerinin sunulması”,
- ✓ “Kadın ve farklı yaş gruplarındaki çocuklar için uygun boyutta bisiklet kiralama imkânı”,
- ✓ “GPS cihazı kiralama hizmeti sunulması”,
- ✓ “Bisiklet garajı veya park alanında elektrikli bisikletler için şarj imkânı”,
- ✓ “Tesis bünyesinde düzenli olarak çocuklara yönelik bisiklet kullanımını teşvik edici ve özendirici programlar düzenlenmesi”,
- ✓ “Geniş araziye sahip tesisler bünyesinde personelin tesis içi ulaşımının ve mümkün olduğu ölçüde malzeme taşımalarının bisikletle sağlanması”,

Azami puanı beş (5) olan maddeler:

- ✓ “Genel mahallerde yirmi dört saat sıcak-soğuk içecek ve atıştırılabilirlik hizmeti”,
- ✓ “Lokantası bulunan tesislerde; açık büfe hizmet verilmesi durumunda bisikletçiler için ayrı bir büfe oluşturulması, alakart hizmet verilmesi durumunda ise menülerde yer alan ürünlerin içerikleri ve besin değerleri konusunda bilgilendirme yapılması”,
- ✓ “Spor masajı konusunda sertifikalı personel istihdam edilmesi”,
- ✓ “Lokantası bulunmayan tesislerde bisikletçilerin kendi yemeğini hazırlamasına imkân sağlayacak pişirme donanımı bulunan mutfak alanı”,
- ✓ “Bisikletçilere yönelik kıyafet, malzeme, tamir kiti, yedek parça gibi ürünlerin satışı”,
- ✓ “Bisiklete bakım ve tamir yapabilme imkânı ve donanımı bulunan bisiklet tamir atölyesi ve bisiklet tamiri yapabilen personel”,
- ✓ “Sürüş güvenliği malzemeleriyle birlikte bisiklet kiralama hizmeti sunulması”,
- ✓ “Tesis bünyesinde kondisyona yönelik en az üç farklı donanım bulunan ve antrenman imkanı sağlayan alan veya salon”.

Azami puanı on (10) olan madde:

- ✓ “Talep halinde, gruplara tur noktalarına/noktalarından bisiklet ve donanım taşıma hizmeti sunulması”.

Değerlendirme formunda; tatil köyleri ile 4 ve 5 yıldızlı otellerin sağlaması gereken asgari puan 25, diğer tüm konaklama tesislerinin ise 10 olduğu belirtilmektedir. Bakanlık kontrolörü tarafından tesis mahallinde yapılan değerlendirme neticesinde işletmenin asgari şartları sağlayıp sağlamadığı denetlenmekte ve ek hizmet puanı belirlenmektedir. Bisiklet dostu konaklama tesisi belgesi almaya hak kazanan işletmeler için bakanlık tarafından plaket düzenlendiği belirtilmektedir.

Türkiye’de belgelendirilmiş şekilde 19 adet bisiklet dostu konaklama tesisi olduğu görülmektedir (url-3). İlgili alan yazın incelendiğinde ulusal yazında bisiklet dostu konaklama tesislerine ilişkin herhangi bir araştırmaya

rastlanmamıştır. Gerçekleştirilen arařtırmaların genel itibariyle bisiklet turizmi (Saęlık, Saęlık ve Kelkit, 2014; Özdemir, 2015; Ünüvar, Kaya ve Sezgin, 2017; Türkay ve Atasoy, 2021), bisiklet kullanımı (Aydın, 2015; Kaynak ve Özünlü, 2019; Mansuroęlu ve Daę, 2021; Yıldız ve Bektař, 2021; Ceylan ve Ilıcalı, 2022), bisiklet yolları (Kurdoęlu, Bayramoęlu ve Konakoęlu, 2018; Atalay ve Say, 2022), bisiklet festivalleri (Uęuz ve Özbek, 2018; Evlivan ve Ardahan, 2021), bisiklet kullanıcılarının doęa sporu yapma nedenleri (Ardahan ve Lapa, 2011), bisiklet kullanıcılarının sorunları (Çeyiz ve Koçak, 2015), bisiklet turları (Yıldırım, Buluk ve Atay, 2017), bisiklet ulaşımının karbon ayak izi etkisi (Ulvi ve Kaplan, 2019), bisiklet güzergâhları (Çorumluoęlu ve Kazma, 2020), bisiklet dostu şehir uygulamaları (Aylan, 2021), bisiklet alanında yapılmıř çalıřmaların derlenmesi (Büyükeręün, 2021), bisiklet parkurları (Cabiroyęlu ve Özden, 2021), bisiklet etkinlięi katılımcılarının motivasyonları (Saęlam ve Kömürcü, 2021) ve bisiklet turistlerine (Ařan, 2022) yönelik olduęu görülmektedir. Bu doęrultuda bu arařtırmada bisiklet dostu konaklama tesislerinin ve bu tesislerin web sitelerinin incelenmesi amaçlanmaktadır. Alan yazında konaklama iřletmelerinin web sitelerinin bazı kriterlere göre incelendięi görülmektedir. Bu arařtırmalardan bazı örnekler ařaęıda yer almaktadır.

Karamustafa, Biçkes ve Ulema tarafından 2002 yılında gerçekleştirilen arařtırmada; Türkiye’de bulunan konaklama iřletmelerinin web siteleri içerik analizi yöntemiyle incelenmiştir. Arařtırmada 322 konaklama iřletmesinin web sitesi belirli deęerlendirme ölçütlerine göre deęerlendirilmiştir. Arařtırma sonucunda; iřletmelerin temel özelliklerine büyük oranda yer verildięi ancak iřlevsel bilgilere yer verilme oranının düşük olduęu tespit edilmiştir. Aynı zamanda Türkiye’deki konaklama iřletmelerin web sitelerinin genel itibariyle duraęan bir yapıya sahip olduęu vurgulanmıştır.

Çubukcu tarafından 2010 yılında gerçekleştirilen arařtırmada; Ege kıyısındaki 5 yıldızlı oteller ve birinci sınıf tatil köylerinin web siteleri içerik analizi yöntemiyle incelenmiştir. Arařtırmada; alan yazında daha önce kullanılmıř bir deęerlendirme formu kullanılarak belirli ölçüt grupları açasından 35 iřletmenin web sitesi deęerlendirilmiştir. Ölçüt grubunda; “iřletmelerin domain kaydı”, “kuruluş ve hizmetlerin tanıtımı”, “etkileşim ve düzen”, “fiyatlandırma ve rezervasyon”, “ödeme”, “müşteri hizmetleri”, “iř ortakları ve referanslar”, “yönetici ve çalışanlar”, “ekonomik veriler”, “adres, telefon ve e-mail”, “arařtırma geliřtirme”, “satıř geliřtirme”, “baęımlılık”, “kullanılıřlık”, “güncellik”, “hız”, “dil geniřlięi”, “arama motorlarına kayıt”, “baęlantı linkleri” ve “tanıtım” olmak üzere 20 deęerlendirme ölçütü bulunmaktadır. Bu ölçütlerin her biri 0 ila 5 arasında puanlanarak deęerlendirilmiştir. Arařtırma sonucunda; iřletmelerin web sitelerinin çoęunluęunda bilgi saęlayıcı özelliklere yer verildięi ancak bunun yanında yetersiz web sitelerinin de olduęu tespit edilmiştir.

Karabaę, Özgen ve Özgen tarafından 2010 yılında gerçekleştirilen arařtırmada; Türkiye’de bulunan 3, 4 ve 5 yıldızlı otel iřletmelerinin web siteleri içerik analizi yöntemiyle incelenmiştir. Arařtırmada, arařtırmacılar tarafından geliřtirilen 39 deęerlendirme ölçütünün yer aldıęı form ile 335 otelin web sitesi deęerlendirilmiştir. Arařtırma sonucunda; otel web sitelerinde adres, e-mail, telefon, otel resimleri vb. gibi bilgilerin yer aldıęı ancak potansiyel turistlerin dikkatini çekebilecek bilgilere yer verilmedięi tespit edilmiştir.

Ateř ve Boz tarafından 2015 yılında gerçekleştirilen arařtırmada; Çanakkale’de bulunan 3, 4 ve 5 yıldızlı otel iřletmelerinin web siteleri içerik analizi yöntemiyle incelenmiştir. Arařtırmada çeřitli arařtırmaların deęerlendirme formlarından yararlanılarak yeni bir form oluşturulmuř ve 25 otelin web sitesi bu şekilde deęerlendirilmiştir. Form; “iřletme hakkında genel bilgiler”, “tesis özellikleri”, “rezervasyon ve müşteri hizmetleri”, “basın iletişim ve ulaşım bilgileri”, “çevresel çekicilik” ve “web sitesi yönetim bilgileri” olmak üzere 6 kategori ve 77 deęerlendirme ölçütünden meydana gelmektedir. Arařtırma sonucunda; iřletmelerin web sitelerini etkin bir şekilde kullanmadıkları, web sitelerinin yetersiz kaldıęı ve gerekli güncellemelerin yapılmadıęı tespit edilmiştir.

Ertař vd. tarafından 2017 yılında gerçekleştirilen arařtırmada; Türkiye’de bulunan yeřil yıldız sahibi konaklama iřletmelerinin web siteleri içerik analizi ve betimsel analiz yöntemleriyle incelenmiştir. Arařtırmada; “genel yönetim”, “eęitim”, “çevre uyumu”, “enerji ve su”, “atıklar ve kimyasallar”, “yiyecek-içecek” ve “çevre ile ilgili dięer konular” olmak üzere 7 ana kategori oluşturulmuř ve 106 konaklama iřletmesinin web sitesi bu şekilde deęerlendirilmiştir. Arařtırma sonucunda; konaklama iřletmelerinin büyük bir kısmının yeřil yıldız belgesi ve çevre yönetimine iliřkin uygulamalar hakkında bilgi vermedięi tespit edilmiştir.

Ceylan tarafından 2018 yılında gerçekleştirilen arařtırmada; Türkiye’de bulunan termal otellerin web siteleri içerik analizi yöntemiyle incelenmiştir. Arařtırmada; alan yazındaki bilgiler incelenerek 41 deęerlendirme ölçütünün yer aldıęı bir otel deęerlendirme formu oluşturulmuř ve 82 otelin web sitesi bu şekilde deęerlendirilmiştir. Arařtırma sonucunda; otellerin web sitelerinin güçlü ve zayıf yönleri tespit edilmiş ve bunların neler olduęu detaylı bir şekilde açıklanmıştır. Otellerin birçok güçlü yanı olmasına raęmen zayıf

yönlerinin de olduğu ve web sitesindeki bilgi eksiklikleri nedeniyle sitelerin tam anlamıyla etkin kullanılmadığı vurgulanmıştır.

Özkan ve Ulema tarafından 2018 yılında gerçekleştirilen araştırmada; Marmara Bölgesi'ndeki 4 ve 5 yıldızlı otellerin web siteleri içerik analizi yöntemiyle incelenmiştir. Araştırmada; çeşitli araştırmaların değerlendirme formlarından yararlanılarak yeni bir form oluşturulmuş ve 304 otelin web sitesi bu şekilde değerlendirilmiştir. Araştırma sonucunda, otellerin web sitelerinde en çok yer verilen özelliklerin; "hakkımızda", "iletişim bilgileri", "harita gösterimi", "fotoğraflar", "restoran", "dil seçeneği" ve "aktiviteler" olduğu, en az yer verilen özelliklerin ise; "döviz çevirici", "döviz bilgisi", "online müşteri hizmetleri", "geri bildirim formu", "sıkça sorulan sorular", "arka plan müziği" ve "mobil uygulama" olduğu tespit edilmiştir.

Konak ve Özhasar tarafından 2019 yılında gerçekleştirilen araştırmada; Türkiye'de bulunan glamping tesislerinin web siteleri içerik analizi yöntemiyle incelenmiştir. Araştırmada; çeşitli araştırmaların değerlendirme formlarından yararlanılarak yeni bir form oluşturulmuş ve 23 tesisin web sitesi bu şekilde değerlendirilmiştir. Form; "rezervasyon bilgileri", "sunulan hizmetlerle ilgili bilgiler", "erişim bilgileri", "çevredeki turistik bölge bilgileri", "web sitesi yönetimi", "glamping bilgisi" ve "diğer bilgiler" olmak üzere 7 kategori ve 45 değerlendirme ölçütünden meydana gelmektedir. Araştırma sonucunda; glamping tesislerinin kendi web sitelerini oluşturdukları ancak güncel bir şekilde kullanmadıkları tespit edilmiştir.

Esen ve Ayyıldız tarafından 2022 yılında gerçekleştirilen araştırmada; Bodrum'da bulunan turizm işletme belgeli 5 yıldızlı otellerin web siteleri içerik analizi yöntemiyle incelenmiştir. Araştırmada; çeşitli araştırmaların değerlendirme formlarından yararlanılarak yeni bir form oluşturulmuş ve 42 otelin web sitesi bu şekilde değerlendirilmiştir. Form; "rezervasyon bilgileri", "otelin sunduğu hizmetler ile ilgili bilgiler", "otelin iletişim bilgileri", "otelin çevresi hakkında bilgiler", "otelin web sitesi yönetimi" ve "işletme bilgileri" olmak üzere 6 kategori ve 72 değerlendirme ölçütünden meydana gelmektedir. Araştırma sonucunda; incelenen otel web sitelerinin içerik açısından yetersiz olduğu tespit edilmiştir.

Gençer ve Ceylan tarafından 2022 yılında gerçekleştirilen araştırmada; Kütahya'da bulunan turizm işletme belgeli ve belediye belgeli otellerin web siteleri içerik analizi yöntemiyle incelenmiştir. Araştırmada; alan yazında daha önce kullanılmış bir değerlendirme formu kullanılarak 35 işletmenin web sitesi değerlendirilmiştir. Form; 10 kategori ve 70 değerlendirme ölçütünden meydana gelmektedir. Araştırma sonucunda; turizm işletme belgeli ve belediye belgeli otellerin web sitelerindeki eksiklikler tespit edilmiş, birbiri ile kıyaslanmış ve iyileştirilmesine yönelik çözüm önerileri sunulmuştur.

YÖNTEM

Bu araştırmada bisiklet dostu konaklama tesisi sertifikasına sahip otel işletmelerinin web sitelerinin incelenmesi amaçlanmaktadır. Bu amaç doğrultusunda araştırma nitel bir araştırma şeklinde tasarlanmıştır. Nitel araştırmalar; görüşme, gözlem, doküman taraması vb. gibi nitel araştırma yöntemlerinden yararlanılarak sonuca gidilmesini amaçlayan araştırmalar şeklinde ifade edilmektedir (Kozak, 2018: 27). Araştırmada nitel araştırma yöntemlerinden biri olan içerik analizinden yararlanılmıştır. İçerik analizi; bir araştırmanın sonucunun anlamlılığını doğrulamak için televizyon, radyo, gazete, internet vb. gibi bir iletişim aracının içeriğinin incelenmesi olarak tanımlanmaktadır (Gegez, 2015: 178).

Araştırma evrenini bisiklet dostu konaklama tesisi sertifikasına sahip otel işletmeleri oluşturmaktadır. Türkiye'de bu sertifikaya sahip 19 adet otel olduğu tespit edilmiştir (url-2). Bu doğrultuda bütün otellerin web siteleri detaylı bir şekilde incelenmiştir. Araştırma, web sitelerinin incelendiği 1-30 Eylül 2022 tarih aralığı ile sınırlandırılmıştır. Belirtilen bu tarihten sonra web sitelerinde gerçekleştirilen herhangi bir ekleme, çıkarma, değiştirme vb. araştırmanın kapsamı dışında tutulmuştur.

Araştırmada Karamustafa vd. (2002), Ateş ve Boz (2015) ve Maksüdünov (2019) tarafından gerçekleştirilen araştırmalarda kullanılan web sitesi değerlendirme ölçütleri göz önünde bulundurularak ve bisiklet dostu konaklama tesisi olduğuna ilişkin değerlendirme ölçütleri eklenerek bir değerlendirme formu oluşturulmuştur. Değerlendirme formu 7 kategoriden meydana gelmektedir ve kategoriler bünyesinde yer alan toplam 56 değerlendirme ölçütü bulunmaktadır. Bu ölçütler aşağıda yer almaktadır.

İşletme bilgileri kategorisinde; hakkımızda, kariyer bilgisi, logo, misyon, ödüller, örgüt şeması, slogan ve vizyon olmak üzere toplam sekiz değerlendirme ölçütü yer almaktadır.

Tesis özellikleri kategorisinde; aktivite bilgileri, fotoğraflar, kapasite, oda bilgileri, restoran/bar, tanıtım filmi, toplantı salonu ve 360° sanal tur olmak üzere toplam sekiz değerlendirme ölçütü yer almaktadır.

Rezervasyon ve müşteri hizmetleri kategorisinde; fiyat bilgisi, farklı para birimlerinde fiyat bilgisi, geri bildirim formu, kampanya ve promosyon bilgisi, online rezervasyon, online ödeme, otele giriş-çıkış bilgisi,

rezervasyon hattı, rezervasyonu iptal edebilme ve görebilme ve transfer hizmeti olmak üzere on değerlendirme ölçütü yer almaktadır.

İletişim bilgileri kategorisinde; basında biz, e-posta adresi, fax numarası, müşteri temsilcisi bilgileri, sıkça sorulan sorular, sosyal medya linkleri, telefon numarası ve ulaşım haritası olmak üzere toplam sekiz değerlendirme ölçütü yer almaktadır.

Web sitesi yönetimi bilgileri kategorisinde; ana sayfaya kolay ulaşım, bilgilerin güncelliği, güncelleme tarihi, site içi arama motoru, site üyeliği, sitenin hızlı yüklenmesi, yabancı dil seçenekleri ve yardım menüsü olmak üzere toplam sekiz değerlendirme ölçütü yer almaktadır.

Yerel özellikler ile ilgili bilgiler kategorisinde; bölgenin genel tanıtımı, bölgedeki hava durumu, döviz çevirici, güncel döviz kuru, gezilecek yerler bilgisi, havaalanları, yerel saat bilgisi ve ulaşım seçenekleri olmak üzere toplam sekiz değerlendirme ölçütü yer almaktadır.

Bisiklet dostu konaklama tesisi olduğuna ilişkin bilgiler kategorisinde; bisiklet dostu konaklama tesisi politikası, bisiklet kullanıcıları için sunulan hizmetlere yer verilmesi, bölgedeki bisiklet rotaları, bölgedeki bisiklet turları hakkında bilgilendirmeler, sertifika logosu ve sertifika logosunun ana sayfada görünürlüğü olmak üzere toplam altı değerlendirme ölçütü yer almaktadır.

Değerlendirme formları düzenlendikten sonra ziyaret edilen her web sitesi için ayrı bir form kullanılmış ve otellerin her birinin web sitesi tek tek incelenmiştir. Her bir web sitesi belirtilen tarihler içerisinde bir kez ziyaret edilerek veriler değerlendirme formlarına kaydedilmiştir. 7 kategori altında yer alan tüm değerlendirme ölçütleri için “*var*” ise “*1*”, “*yok*” ise “*0*” işaretlemesi yapılmıştır. Aynı zamanda veri analizi esnasında uzman görüşünden yararlanılarak kodlama güvenliği sağlanmıştır. Daha sonra verilerin frekans ve yüzde değerleri hesaplanmıştır.

BULGULAR VE YORUMLAR

Bisiklet dostu konaklama tesisi sertifikasına sahip işletmelerin web siteleri içerik analizi ile değerlendirilmiş ve önemli bulgular elde edilmiştir. Sertifika sahibi konaklama tesisleri incelendiğinde toplam 19 adet otel işletmesi olduğu tespit edilmiştir. Bu otel işletmeleri; Aydın (1), Balıkesir (1), Eskişehir (1), Konya (1), Sakarya (1), Tokat (1), İzmir (2), Muğla (2), Afyon (3) ve Antalya (6) illerinde faaliyet göstermektedir. Otel işletmeleri incelendiğinde 1 tanesinin 3 yıldızlı, 3 tanesinin 4 yıldızlı ve 15 tanesinin ise 5 yıldızlı olduğu görülmektedir. Otellerin web siteleri detaylı bir şekilde incelenmiş ve işletme bilgileri, tesis özellikleri, rezervasyon ve müşteri hizmetleri bilgileri, iletişim bilgileri, web sitesi yönetimi bilgileri, yerel özellikler ile ilgili bilgiler ve bisiklet dostu konaklama tesisi olduğuna ilişkin bilgilere aşağıda yer alan tablolarda yer verilmiştir.

Tablo 1’de değerlendirme ölçütlerine ilişkin genel bulgular detaylı bir şekilde sunulmaktadır. Tablo 1’e göre; hakkımızda, aktivite bilgileri, fotoğraflar, oda bilgileri, restoran/bar bilgileri, telefon numarası ve ulaşım haritası bütün otellerin web sitelerinde yer almaktadır. Aynı zamanda araştırmadaki bütün otellerin ana sayfasına kolay ulaşılabilirdiği ve web sitesinin hızlı yüklendiği görülmektedir. Bu ölçütlere ek olarak otellerin büyük bir çoğunluğunun (%94,7) web sitesinde; otelin kapasite bilgisi, fiyat bilgisi, online rezervasyon, online ödeme bilgileri yer almakta, e-posta adresi ve sosyal medya linklerine yer verilmekte ve bilgilerin güncel olduğu ifade edilmektedir. Ancak web sitelerinin son güncelleme tarihi, döviz çevirici ve güncel döviz kuru bilgileri araştırmadaki hiçbir otelin web sitesinde bulunmamaktadır. Otellerin büyük bir çoğunluğunun (%94,7) web sitesinde; 360° sanal tur özelliğinin bulunmadığı, sıkça sorulan sorulara ve bölgede acentalar tarafından gerçekleştirilen tur bilgilerine yer verilmediği dikkat çekmektedir.

Tablo 1. Değerlendirme Ölçütlerine İlişkin Genel Bulgular

Değerlendirme Ölçütleri	Var		Yok		Değerlendirme Ölçütleri	Var		Yok	
	n	%	n	%		n	%	n	%
Hakkımızda	19	100	0	0,0	Fax numarası	11	57,9	8	42,1
Kariyer bilgisi	13	68,4	6	31,6	Müşteri temsilcisi bilgileri	3	15,8	16	84,2
Logo	14	73,7	5	26,3	Sıkça sorulan sorular	1	5,3	18	94,7
Misyon	8	42,1	11	57,9	Sosyal medya linkleri	18	94,7	1	5,3
Ödüller	12	63,2	7	36,8	Telefon numarası	19	100	0	0,0
Örgüt şeması	6	31,6	13	68,4	Ulaşım haritası	19	100	0	0,0
Slogan	12	63,2	7	36,8	Ana sayfaya kolay ulaşım	19	100	0	0,0
Vizyon	8	42,1	11	57,9	Bilgilerin güncelliği	18	94,7	1	5,3
Aktivite bilgileri	19	100	0	0,0	Güncellenme tarihi	0	0,0	19	100
Fotoğraflar	19	100	0	0,0	Site içi arama motoru	2	10,5	17	89,5
Kapasite	18	94,7	1	5,3	Site üyeliği	6	31,6	13	68,4
Oda bilgileri	19	100	0	0,0	Sitenin hızlı yüklenmesi	19	100	0	0,0
Restoran/Bar	19	100	0	0,0	Yabancı dil seçenekleri	17	89,5	2	10,5
Tanıtım filmi	7	36,8	12	63,2	Yardım menüsü	2	10,5	17	89,5
Toplantı salonu	17	89,5	2	10,5	Bölgenin genel tanıtımı	11	57,9	8	42,1
360° Sanal tur	1	5,3	18	94,7	Bölgedeki hava durumu	7	36,8	12	63,2
Fiyat bilgisi	18	94,7	1	5,3	Döviz çevirici	0	0,0	19	100
Farklı para birimlerinde fiyat bilgisi	10	52,6	9	47,4	Güncel döviz kuru	0	0,0	19	100
Geri bildirim formu	9	47,4	10	52,6	Gezilecek yerler bilgisi	12	63,2	7	36,8
Kampanya ve promosyon bilgileri	15	78,9	4	21,1	Havaalanları	14	73,7	5	26,3
Online rezervasyon	18	94,7	1	5,3	Yerel saat bilgileri	3	15,8	16	84,2
Online ödeme	18	94,7	1	5,3	Ulaşım seçenekleri	4	21,1	15	78,9
Otele giriş-çıkış bilgisi	15	78,9	4	21,1	Bisiklet dostu konaklama tesisi politikası	16	84,2	3	15,8
Rezervasyon hattı	13	68,4	6	31,6	Bisiklet kullanıcıları için sunulan hizmetlere yer verilmesi	16	84,2	3	15,8
Rezervasyonu iptal edebilme ve görülebile	8	42,1	11	57,9	Bölgedeki bisiklet rotaları	12	63,2	7	36,8
Transfer hizmeti	8	42,1	11	57,9	Bölgedeki turlar hakkında bilgilendirmeler	1	5,3	18	94,7
Basında biz	8	42,1	11	57,9	Sertifika logosu	9	47,4	10	52,6
E-posta adresi	18	94,7	1	5,3	Sertifika logosunun ana sayfada görünürlüğü	8	42,1	11	57,9

Tablo 2’de otellerin işletme bilgilerine ait bulgular detaylı bir şekilde sunulmaktadır. Tablo 2’ye göre; hakkımızda bilgisi 3, 4 ve 5 yıldızlı otellerin tamamının internet sitesinde yer almaktadır. Kariyer bilgisi 3 yıldızlı otelin internet sitesinde yer almazken, 4 yıldızlı otellerin bir tanesinde (%33,3) ve 5 yıldızlı otellerin ise büyük çoğunluğunda (%80) yer almaktadır. 3 ve 4 yıldızlı otellerin internet sitelerinin tamamında logo bulunurken, 5 yıldızlı otellerin 10 tanesinde (%66,7) bulunmaktadır. Otellerin misyon ve vizyonlarına ilişkin bilgiler 3 ve 4 yıldızlı otellerin hiçbirinde yer almamakta, 5 yıldızlı otellerin ise 8 tanesinde (%53,3) yer almaktadır. İşletmelerin almış olduğu ödüller ve işletmeye ait slogan 3 yıldızlı otelin internet sitesinde bulunmamakta, 4 yıldızlı otellerin 2 tanesinde (%66,7) ve 5 yıldızlı otellerin 10 tanesinde (%66,7) bulunmaktadır. İşletmelere ait örgüt şeması bilgileri incelendiğinde; 3 yıldızlı otelin internet sitesinde yer almadığı, 4 yıldızlı otellerin sadece 1 tanesinde (%33,3), 5 yıldızlı otellerin ise 5 tanesinde (%33,3) yer aldığı görülmektedir.

Tablo 2. İşletme Bilgilerine İlişkin Bulgular

Kategori	Değerlendirme Ölçütleri	3*				4*				5*			
		Var		Yok		Var		Yok		Var		Yok	
		n	%	n	%	n	%	n	%	n	%	n	%
İşletme bilgileri	Hakkımızda	1	100	0	0,0	3	100	0	0,0	15	100	0	0,0
	Kariyer bilgisi	0	0,0	1	100	1	33,3	2	66,7	12	80	3	20
	Logo	1	100	0	0,0	3	100	0	0,0	10	66,7	5	33,3
	Misyon	0	0,0	1	100	0	0,0	3	100	8	53,3	7	46,7
	Ödüller	0	0,0	1	100	2	66,7	1	33,3	10	66,7	5	33,3
	Örgüt şeması	0	0,0	1	100	1	33,3	2	66,7	5	33,3	10	66,7
	Slogan	0	0,0	1	100	2	66,7	1	33,3	10	66,7	5	33,3
	Vizyon	0	0,0	1	100	0	0,0	3	100	8	53,3	7	46,7

Tablo 3’te otellerin tesis özelliklerine ilişkin bulgular detaylı bir şekilde sunulmaktadır. Tablo 3’e göre; otellerde gerçekleştirilebilecek aktivite bilgileri, otele ilişkin fotoğraflar, oda ve restoran/bar bilgileri 3, 4 ve 5 yıldızlı otellerin tamamının internet sitesinde yer almaktadır. Otelin kapasitesine ve toplantı salonlarına ilişkin bilgiler 3 ve 4 yıldızlı otellerin tamamının internet sitesinde bulunmaktadır. 5 yıldızlı otellerin siteleri incelendiğinde de büyük çoğunluğunda kapasite (%93,3) ve toplantı salonlarına (%86,7) ilişkin bilgilere yer

verildiği görülmektedir. Otellerin tamamının internet sitesinde fotoğraflara yer verilmesine rağmen tanıtım filmi videosu sadece 5 yıldızlı otellerin yarısına yakın (%46,7) bir kısmında yer almaktadır. 360° sanal tur imkanı ise bütün otellerin içerisinde sadece bir tane 5 yıldızlı otelin internet sitesinde bulunmaktadır.

Tablo 3. Tesis Özelliklerine İlişkin Bulgular

Kategori	Değerlendirme Ölçütleri	3*				4*				5*			
		Var		Yok		Var		Yok		Var		Yok	
		n	%	n	%	n	%	n	%	n	%	n	%
Tesis özellikleri	Aktivite bilgileri	1	100	0	0,0	3	100	0	0,0	15	100	0	0,0
	Fotoğraflar	1	100	0	0,0	3	100	0	0,0	15	100	0	0,0
	Kapasite	1	100	0	0,0	3	100	0	0,0	14	93,3	1	6,7
	Oda bilgileri	1	100	0	0,0	3	100	0	0,0	15	100	0	0,0
	Restoran/Bar	1	100	0	0,0	3	100	0	0,0	15	100	0	0,0
	Tanıtım filmi	0	0,0	1	100	0	0,0	3	100	7	46,7	8	53,3
	Toplantı salonu	1	100	0	0,0	3	100	3	100	13	86,7	2	13,3
	360° Sanal tur	0	0,0	1	100	0	0,0	3	100	1	6,7	14	93,3

Tablo 4'te otellerin rezervasyon ve müşteri hizmetleri bilgilerine ilişkin bulgular detaylı bir şekilde sunulmaktadır. Tablo 4'e göre; fiyat bilgisi 3 ve 4 yıldızlı otellerin tamamında, 5 yıldızlı otellerinde büyük çoğunlukta (%93,3) yer almaktadır. Ancak farklı para birimlerinde fiyat bilgisi, 3 yıldızlı otelin internet sitesinde, 4 yıldızlı otellerin bir tanesinin sitesinde ve 5 yıldızlı otellerin sekiz tanesinin (%53,3) sitesinde bulunmaktadır. Online rezervasyon ve online ödeme seçeneği 3 ve 4 yıldızlı otellerin tamamında, 5 yıldızlı otellerin de büyük çoğunlukta (%93,3) yer almaktadır. Ancak yapılan online rezervasyonu iptal edebilme ve düzenleme yapabilme seçeneği 3 yıldızlı otelin internet sitesinde, 4 yıldızlı otellerin bir tanesinin (%33,3) sitesinde ve 5 yıldızlı otellerin altı tanesinin (%40) sitesinde yer almaktadır. Otele giriş çıkış bilgilendirmesi ile kampanya ve promosyon bilgilendirmeleri 3 yıldızlı otelin internet sitesinde, 4 yıldızlı otellerin iki tanesinin (%66,7) sitesinde ve 5 yıldızlı otellerin on iki tanesinin (%80) sitesinde yer almaktadır. İletişim bilgilerindeki telefon numarasından ayrı olarak bir rezervasyon hattı bilgilendirmesi 4 yıldızlı otellerin tamamının ve 5 yıldızlı otellerin çoğunluğunun (%66,7) internet sitesinde bulunurken, 3 yıldızlı otelin sitesinde yer almamaktadır. Otellerin internet sitelerinde yer alan geri bildirim formu seçeneği incelendiğinde; 3 yıldızlı otelin sitesinde, 4 yıldızlı otellerin iki tanesinin (%66,7) sitesinde ve 5 yıldızlı otellerin altı tanesinin (%40) sitesinde yer aldığı görülmektedir. 3 yıldızlı otelin internet sitesinde, 4 yıldızlı otellerin iki tanesinin (%66,7) sitesinde ve 5 yıldızlı otellerin beş tanesinin (%33,3) sitesinde transfer hizmetleri ile ilgili açıklamalar bulunmaktadır.

Tablo 4. Rezervasyon ve Müşteri Hizmetleri Bilgilerine İlişkin Bulgular

Kategori	Değerlendirme Ölçütleri	3*				4*				5*			
		Var		Yok		Var		Yok		Var		Yok	
		n	%	n	%	n	%	n	%	n	%	n	%
Rezervasyon ve müşteri hizmetleri	Fiyat bilgisi	1	100	0	0,0	3	100	0	0,0	14	93,3	1	6,7
	Farklı para birimlerinde fiyat bilgisi	1	100	0	0,0	1	33,3	2	66,7	8	53,3	7	46,7
	Geri bildirim formu	1	100	0	0,0	2	66,7	1	33,3	6	40	9	60
	Kampanya ve promosyon bilgileri	1	100	0	0,0	2	66,7	1	33,3	12	80	3	20
	Online rezervasyon	1	100	0	0,0	3	100	0	0,0	14	93,3	1	6,7
	Online ödeme	1	100	0	0,0	3	100	0	0,0	14	93,3	1	6,7
	Otele giriş-çıkış bilgisi	1	100	0	0,0	2	66,7	1	33,3	12	80	3	20
	Rezervasyon hattı	0	0,0	1	100	3	100	0	0,0	10	66,7	5	33,3
	Rezervasyonu iptal edebilme ve görebilme	1	100	0	0,0	1	33,3	2	66,7	6	40	9	60
	Transfer hizmeti	1	100	0	0,0	2	66,7	1	33,3	5	33,3	10	66,7

Tablo 5'te otellerin iletişim bilgilerine ilişkin bulgular detaylı bir şekilde sunulmaktadır. Tablo 5'e göre; telefon numarası ve ulaşım haritası bilgileri 3, 4 ve 5 yıldızlı otellerin tamamının internet sitesinde yer almaktadır. E-posta adresi ve sosyal medya linkleri 3 ve 4 yıldızlı otellerin tamamının sitesinde yer alırken, 5 yıldızlı otellerin sadece bir tanesinde bulunmamaktadır. Fax numarasına bakıldığında 3 ve 4 yıldızlı otellerin tamamının sitesinde yer alırken, 5 yıldızlı otellerin yedi tanesinde (%46,7) yer almaktadır. Otellerin basında yer aldığı haberlerin derlendiği basında biz bilgilerine bakıldığında 3 ve 4 yıldızlı otellerinin hiçbirinin internet sitesinde bulunmadığı, 5 yıldızlı otellerin ise sekiz tanesinde (%53,3) bu bilgilerin yer aldığı görülmektedir. Müşteri temsilcisine ilişkin bilgiler 4 yıldızlı otellerin iki tanesinde (%66,7) ve 5 yıldızlı otellerin sadece bir tanesinde (%6,7) yer alırken, 3 yıldızlı otelin sitesinde herhangi bir bilgi yer almamaktadır. Sıkça sorulan sorulara ise 3 ve 4 yıldızlı oteller tarafından sitede yer verilmediği, 5 yıldızlı otellerden ise sadece bir tanesi tarafından yer verildiği görülmektedir.

Tablo 5. İletişim Bilgilerine İlişkin Bulgular

Kategori	Değerlendirme Ölçütleri	3*				4*				5*			
		Var		Yok		Var		Yok		Var		Yok	
		n	%	n	%	n	%	n	%	n	%	n	%
İletişim bilgileri	Basında biz	0	0,0	1	100	0	0,0	3	100	8	53,3	7	46,7
	E-posta adresi	1	100	0	0,0	3	100	0	0,0	14	93,3	1	6,7
	Fax numarası	1	100	0	0,0	3	100	0	0,0	7	46,7	8	53,3
	Müşteri temsilcisi bilgileri	0	0,0	1	100	2	66,7	1	33,3	1	6,7	14	93,3
	Sıkça sorulan sorular	0	0,0	1	100	0	0,0	3	100	1	6,7	14	93,3
	Sosyal medya linkleri	1	100	0	0,0	3	100	0	0,0	14	93,3	1	6,7
	Telefon numarası	1	100	0	0,0	3	100	0	0,0	15	100	0	0,0
	Ulaşım haritası	1	100	0	0,0	3	100	0	0,0	15	100	0	0,0

Tablo 6'da otellerin web sitesi yönetimi bilgilerine ilişkin bulgular detaylı bir şekilde sunulmaktadır. Tablo 6'ya göre; 3, 4 ve 5 yıldızlı otellerin tamamının internet sitelerinin ana sayfasına kolay ulaşılabildiği ve hızlı yüklendiği görülmektedir. 3 ve 5 yıldızlı otellerin tamamının, 4 yıldızlı otellerin de iki tanesinin (%66,7) bilgilerinin güncel olduğu ancak güncelleme tarihine ilişkin bilgilerin 3, 4 ve 5 yıldızlı otellerin hiçbirinde yer almadığı dikkat çekmektedir. Otellerin Türkçe olan internet sitelerinin yabancı dil seçeneklerinin de olduğu görülmektedir. 3 ve 4 yıldızlı otellerin tamamında, 5 yıldızlı otellerin de büyük çoğunluğunda (%86,7) yabancı dil seçenekleri yer almaktadır. Kullanıcıların internet sitesi üzerinden çeşitli işlemlerini gerçekleştirebildikleri site üyeliği imkanı 3 yıldızlı otelin sitesinde ve 5 yıldızlı otellerin üçte birinin (%33,3) internet sitesinde yer alırken, 4 yıldızlı otellerin hiçbirinde yer almamaktadır. İnternet sitesi içerisinde bir bilgiye kolay ulaşım imkanı tanıyan site içi arama motoru ve yardım menüsü 4 ve 5 yıldızlı otellerin sadece birer tanesinin internet sitesinde yer alırken, 3 yıldızlı otelin sitesinde ise yer almamaktadır.

Tablo 6. Web Sitesi Yönetimi Bilgilerine İlişkin Bulgular

Kategori	Değerlendirme Ölçütleri	3*				4*				5*			
		Var		Yok		Var		Yok		Var		Yok	
		n	%	n	%	n	%	n	%	n	%	n	%
Web sitesi yönetimi bilgileri	Ana sayfaya kolay ulaşım	1	100	0	0,0	3	100	0	0,0	15	100	0	0,0
	Bilgilerin güncelliği	1	100	0	0,0	2	66,7	1	33,3	15	100	0	0,0
	Güncellenme tarihi	0	0,0	1	100	0	0,0	3	100	0	0,0	15	100
	Site içi arama motoru	0	0,0	1	100	1	33,3	2	66,7	1	6,7	14	93,3
	Site üyeliği	1	100	0	0,0	0	0,0	3	100	5	33,3	10	66,7
	Sitenin hızlı yüklenmesi	1	100	0	0,0	3	100	0	0,0	15	100	0	0,0
	Yabancı dil seçenekleri	1	100	0	0,0	3	100	0	0,0	13	86,7	2	13,3
	Yardım menüsü	0	0,0	1	100	1	33,3	2	66,7	1	6,7	14	93,3

Tablo 7'de yerel özellikler ile ilgili bilgilere ilişkin bulgular detaylı bir şekilde sunulmaktadır. Tablo 7'ye göre; otellere en yakın bulunan havaalanları bilgileri 3 yıldızlı otelin internet sitesinde, 4 yıldızlı otellerin iki tanesinin (%66,7) ve 5 yıldızlı otellerin on bir tanesinin (%73,3) sitesinde yer almaktadır. Otellerin bulunduğu destinasyonda gezilebilecek yerlere ilişkin bilgiler 3 ve 4 yıldızlı otellerin tamamının, 5 yıldızlı otellerin de sekiz tanesinin (%53,3) internet sitesinde yer almaktadır. Otellerin internet sitelerinde bölgenin genel tanıtımına ilişkin bilgilere ne düzeyde yer verildiği incelendiğinde; 3 yıldızlı otelde, 4 yıldızlı otellerin iki tanesinde (%66,7) ve 5 yıldızlı otellerin sekiz tanesinde (%53,3) yer aldığı görülmektedir. Bölgedeki hava durumuna ilişkin bilgilendirme 4 yıldızlı otellerin tamamının ve 5 yıldızlı otellerin dört tanesinin (%26,7) sitesinde yer alırken, bu bilgi 3 yıldızlı otelin sitesinde yer almamaktadır. Yerel saate ilişkin bilgiler 3 ve 4 yıldızlı otellerin internet sitelerinde yer almazken, 5 yıldızlı otellerin üç tanesinin sitesinde (%20) yer aldığı görülmektedir. Otellerin bulunduğu yere ulaşım seçenekleri bilgilendirmesinin 3 ve 4 yıldızlı otellerin sitelerinin hiçbirinde yer almadığı ancak 5 yıldızlı otellerin dört tanesinde (%26,7) yer aldığı görülmektedir. Ayrıca döviz çevirici ve güncel döviz kuruna ilişkin bilgilendirmelerin 3, 4 ve 5 yıldızlı otellerin hiçbirinin internet sitesinde yer almadığı dikkat çekmektedir.

Tablo 7. Yerel Özellikler ile İlgili Bilgilere İlişkin Bulgular

Kategori	Değerlendirme Ölçütleri	3*				4*				5*			
		Var		Yok		Var		Yok		Var		Yok	
		n	%	n	%	n	%	n	%	n	%	n	%
Yerel özellikler ile ilgili bilgiler	Bölgenin genel tanıtımı	1	100	0	0,0	2	66,7	1	33,3	8	53,3	7	46,7
	Bölgedeki hava durumu	0	0,0	1	100	3	100	0	0,0	4	26,7	11	73,3
	Döviz çevirici	0	0,0	1	100	0	0,0	3	100	0	0,0	15	100
	Güncel döviz kuru	0	0,0	1	100	0	0,0	3	100	0	0,0	15	100
	Gezilecek yerler bilgisi	1	100	0	0,0	3	100	0	0,0	8	53,3	7	46,7
	Havaalanları	1	100	0	0,0	2	66,7	1	33,3	11	73,3	4	26,7
	Yerel saat bilgileri	0	0,0	1	100	0	0,0	3	100	3	20	12	80
	Ulaşım seçenekleri	0	0,0	1	100	0	0,0	3	100	4	26,7	11	73,3

Tablo 8’de otellerin bisiklet dostu konaklama tesisi olduğuna ilişkin bulgular detaylı bir şekilde sunulmaktadır. Tablo 8’e göre; otellerin bisiklet dostu konaklama tesisi politikası ve bisiklet kullanıcıları için sundukları hizmetlere ilişkin bilgilendirmeler 3 ve 4 yıldızlı otellerin tamamının ve 5 yıldızlı otellerin büyük çoğunluğunun (%80) internet sitesinde yer almaktadır. Bisiklet kullanıcılarının yararlanabileceği bölgedeki bisiklet rotalarına ilişkin bilgilendirmeler 3 ve 4 yıldızlı otellerin tamamının, 5 yıldızlı otellerin sekiz tanesinin (%53,3) sitesinde yer almaktadır. Otelin bisiklet dostu konaklama tesisi sertifikasına sahip olduğunu belirtmek adına kullanılan sertifika logosu 3 ve 4 yıldızlı otellerin tamamının internet sitesinde yer alırken, 5 yıldızlı otellerin üçte birinde (%33,3) bu logonun yer aldığı görülmektedir. Bu sertifika logosu internet sitesinde bulunan 3 ve 5 yıldızlı otellerin logoyu internet sitesinin ana sayfasında konumlandığı, 4 yıldızlı otellerin ise iki tanesinin ana sayfada konumlandığı görülmektedir. Bölgede acentalar tarafından gerçekleştirilen bisiklet turlarına ilişkin bilgilendirmelere ise sadece 4 yıldızlı otellerin bir tanesinde (%33,3) rastlanmaktadır.

Tablo 8. Bisiklet Dostu Konaklama Tesisi Olduğuna İlişkin Bulgular

Kategori	Değerlendirme Ölçütleri	3*				4*				5*			
		Var		Yok		Var		Yok		Var		Yok	
		n	%	n	%	n	%	n	%	n	%	n	%
Bisiklet dostu konaklama tesisi olduğuna ilişkin bilgiler	Bisiklet dostu konaklama tesisi politikası	1	100	0	0,0	3	100	0	0,0	12	80	3	20
	Bisiklet kullanıcıları için sunulan hizmetlere yer verilmesi	1	100	0	0,0	3	100	0	0,0	12	80	3	20
	Bölgedeki bisiklet rotaları	1	100	0	0,0	3	100	0	0,0	8	53,3	7	46,7
	Bölgedeki turlar hakkında bilgilendirmeler	0	0,0	1	100	1	33,3	2	66,7	0	0,0	15	100
	Sertifika logosu	1	100	0	0,0	3	100	0	0,0	5	33,3	10	66,7
	Sertifika logosunun ana sayfada görünürlüğü	1	100	0	0,0	2	66,7	1	33,3	5	33,3	10	66,7

SONUÇ VE ÖNERİLER

Araştırmada bisiklet dostu konaklama tesisi sertifikasına sahip otel işletmelerinin web siteleri incelenmiştir. Türkiye’de bisiklet dostu konaklama tesisi sertifikasına sahip toplam 19 adet otel işletmesi olduğu tespit edilmiştir. Bu oteller; Aydın, Balıkesir, Eskişehir, Konya, Sakarya, Tokat, İzmir, Muğla, Afyon, ve Antalya illerinde faaliyet göstermektedir. Türkiye’deki turizm işletme belgeli tesis sayılarına bakıldığında 2021 yılında 5000 civarında tesis olduğu belirtilmektedir (url-4). Bu noktada günümüzde sürdürülebilirlik ve bisiklet turizmi konularından sıkça bahsedilmesine rağmen sertifika sahibi işletme sayısının oldukça az olduğunu söylemek mümkündür. Araştırmada otellerin web siteleri; işletme bilgileri, tesis özellikleri, rezervasyon ve müşteri hizmetleri, iletişim bilgileri, web sitesi yönetimi, yerel özellikler ve bisiklet dostu konaklama tesisi olduğuna ilişkin bilgiler kapsamında değerlendirilmiş ve önemli bulgular elde edilmiştir. Araştırmanın değerlendirme formunda yer alan 56 değerlendirme ölçütünün en fazla Antalya’da faaliyet gösteren dört yıldızlı bir otel tarafından karşılandığı, en az ise Balıkesir’de faaliyet gösteren beş yıldızlı bir otel tarafından karşılandığı saptanmıştır.

Değerlendirme ölçütlerine ilişkin genel bulgular incelendiğinde; hakkımızda, aktivite bilgileri, fotoğraflar, oda bilgileri, restoran/bar bilgileri, telefon numarası ve ulaşım haritasının bütün otellerin web sitelerinde yer aldığı tespit edilmiştir. Aynı zamanda araştırmadaki bütün otellerin ana sayfasına kolay ulaşılabildiği ve web sitesinin hızlı yüklendiği görülmektedir. Bu bulgulara ek olarak; web sitelerinin son güncelleme tarihi, döviz çevirici ve güncel döviz kuru bilgilerinin araştırmadaki hiçbir otelin web sitesinde yer almadığı saptanmıştır.

İşletme bilgilerine ilişkin kategori incelendiğinde tüm işletmelerde bulunan ölçütün hakkımızda bilgisi olduğu tespit edilmiştir. Bu kategoride en az bulunan ölçütün ise örgüt şeması olduğu görülmektedir. Ateş ve Boz tarafından 2015 yılında gerçekleştirilen araştırma sonucunda da işletme hakkındaki bilgilerin ağırlıklı olarak web sitelerinde bulunduğu, örgüt şemasına benzer şekilde departman yöneticileri hakkında bilgi bulunmadığı ya da çok az olduğu tespit edilmiştir. Bu doğrultuda bu araştırma sonuçlarını destekler niteliktedir.

Tesis özelliklerine ilişkin kategori incelendiğinde işletmelerin bu kategorideki ölçütlere genel itibarıyla web sitelerinde yer verdikleri görülmektedir. Özellikle aktivite bilgileri, fotoğraflar, oda bilgileri ve restoran/bar bilgilerinin tüm işletmelerin web sitelerinde yer aldığı tespit edilmiştir. Bu sonuç Ateş ve Boz (2015) tarafından gerçekleştirilen araştırma sonuçları ile örtüşmektedir. Bu kategoride en az bulunan ölçütün ise sanal tur olduğu saptanmıştır. Web sitesinde sanal tur seçeneği olan sadece 1 adet 5 yıldızlı otel olduğu görülmektedir. Ateş ve Boz (2015) ve Özkan ve Ulema (2018) da gerçekleştirdikleri araştırmalarda sanal turun çok az sayıda otelin web sitesinde yer aldığını ifade etmektedirler.

Rezervasyon ve müşteri hizmetleri bilgilerine ilişkin kategori incelendiğinde tüm işletmelerin web sitelerinde yer alan bir ölçüt olmadığı görülmektedir. Ancak fiyat bilgisi, online rezervasyon ve online ödeme ölçütlerinin 5 yıldızlı bir otel hariç tüm işletmelerin web sitesinde yer aldıkları saptanmıştır. Jeong, Oh ve Gregoire (2003: 161) internet kullanımının yaygınlaşmasıyla birlikte müşterilerin online rezervasyon sistemini daha fazla kullandıklarını ifade etmektedirler. Bu noktada işletmelerin online rezervasyon ve online ödeme seçeneklerine yer vermesi hem işletme için artı bir değer yaratmakta hem de otelde konaklama yapacak kişiler için kolaylık sağlamaktadır denebilir. Kategori içerisinde en az bulunan ölçütlerin ise rezervasyonu iptal edebilme ve görebilme ile transfer hizmeti bilgisi olduğu tespit edilmiştir. Rezervasyonu web sitesi üzerinden gerçekleştirmek kadar iptal edebilmek ve görebilmek de önem arz etmektedir. Transfer hizmeti bilgisi incelendiğinde sadece 8 otelin transfer hizmeti bilgisine yer verdiği görülmektedir. Diğer oteller transfer hizmeti sağlıyor ise bile bu web sitelerinde belirtilmemektedir. Bu noktada bu iki durumun da önemli bir eksiklik olduğunu söylemek mümkündür.

İletişim bilgilerine ilişkin kategori incelendiğinde tüm işletmelerde bulunan ölçütlerin telefon numarası ve ulaşım haritası bilgileri olduğu tespit edilmiştir. Bu sonuç Karamustafa ve Öz (2010), Ateş ve Boz (2015), Özkan ve Ulema (2018) ve Kara ve Sezgin (2020) tarafından gerçekleştirilen araştırmaların sonuçları ile benzerlik göstermektedir. Telefon numarası ve ulaşım haritası ilk irtibat kurulması ve kolay ulaşımın sağlanması noktasında önem arz etmektedir. Bu ölçütleri ise e-posta adresleri ve sosyal medya linklerinin takip ettiği görülmektedir. Günümüzde internet kullanımının artmasıyla birlikte müşterilerin e-posta ve sosyal medya üzerinden otellere ulaşmasının kolaylık sağladığını söylemek mümkündür. Ayrıca Digital 2022 istatistiklerine göre toplam nüfusun %58,4'ü aktif sosyal medya kullanıcısıdır. Bu noktada otellerin hem iletişim sağlanması hem de tanıtım yapılabilmesi açısından sosyal medya linklerini web sitesi üzerinden paylaşmasının yerinde bir karar olduğunu söylemek mümkündür. Bu kategori içerisinde en az bulunan ölçütün ise sıkça sorulan sorular olduğu saptanmıştır. Sıkça sorulan sorular bilgisi yalnızca 5 yıldızlı otellerin 1 tanesinin web sitesinde bulunmaktadır. Esen ve Ayyıldız (2022) tarafından gerçekleştirilen araştırmada da araştırmaya dahil edilen otellerin hiçbirinin web sitesinde sıkça sorulan sorular köşesine yer verilmediği saptanmıştır. Bayram ve Yaylı (2009), Şahin (2012), Kara ve Sezgin (2020) ve Çavuş ve Kadirhan (2022) tarafından yapılan araştırmalarda da otellerin web sitelerinde en az yer verilen özelliklerden birinin sıkça sorulan sorular olduğunu tespit edilmiştir.

Web sitesi yönetimine ilişkin kategori incelendiğinde tüm işletmelerde bulunan ölçütlerin ana sayfaya kolay ulaşım ve sitenin hızlı yüklenmesi olduğu saptanmıştır. Web siteleri incelenirken bütün işletmelerde ana sayfaya kolay bir şekilde ulaşılabilirdiği ve sitelerin hızlı bir şekilde yüklendiği görülmüştür. Bu kategori içerisinde hiçbir otel işletmesinde görülmeyen ölçütün ise son güncelleme tarihi olduğu tespit edilmiştir. Araştırma dahilindeki hiçbir otel işletmesinin web sitesinde son güncelleme tarihine ilişkin bilgiler yer almamaktadır. Bu sonuç Ateş ve Boz (2015) tarafından gerçekleştirilen araştırma sonuçları ile örtüşmektedir. Şahin tarafından 2012 yılında gerçekleştirilen araştırmada da otellerin web sitelerinde son güncelleme tarihlerine çok az yer verildiği saptanmıştır.

Yerel özelliklere ilişkin kategori incelendiğinde tüm işletmelerin web sitelerinde yer alan bir ölçüt olmadığı görülmektedir. Bu kategori içerisinde işletmelerin web sitesinde en fazla bulunan ölçütün havaalanları bilgisi olduğu tespit edilmiştir. Bu kategori içerisinde hiçbir otel işletmesinde görülmeyen ölçütlerin ise döviz çevirici ve güncel döviz kuru bilgisi olduğu saptanmıştır. Bu bilgilerin hiçbir otel işletmesinin web sitesinde yer almadığı görülmektedir. Karamustafa ve Öz (2010) ve Esen ve Ayyıldız (2022) tarafından gerçekleştirilen araştırmalarda da araştırmaya dahil edilen otellerin çoğunluğunda döviz kuru bilgilerinin olmadığı belirtilmektedir. Benzer şekilde Bayram ve Yaylı (2009) ile Şahin (2012) de otellerin web sitelerinde en az yer verilen özelliklerden birinin döviz çevirici olduğunu tespit etmişlerdir.

Bisiklet dostu konaklama tesisi olduğuna ilişkin kategori incelendiğinde tüm işletmelerin web sitelerinde aynı şekilde yer alan bir ölçüt olmadığı görülmektedir. Ancak bisiklet dostu konaklama politikası ve bisiklet kullanıcıları için sunulan hizmetler bilgisi işletmelerin büyük bir çoğunluğunun web sitesinde yer almaktadır. Nitekim bunlar işletmenin sertifikaya sahip olması için gerekli temel koşullar arasında yer almaktadır. Birkaç tane 5 yıldızlı otel işletmesinin web sitesinde bu ölçütlere ilişkin bilgilerin detaylı yer almaması bu işletmelerin bisiklet dostu konaklama tesisi sertifikasına ilişkin bilgilere web sitesinde çok az yer vermesiyle ilişkilendirilebilir. Kategori içerisinde en az bulunan ölçütün ise bölgedeki turlara ilişkin bilgiler olduğu saptanmıştır. Bölgede seyahat acentaları tarafından gerçekleştirilen turların bilgisini veren sadece 1 adet 4 yıldızlı otel işletmesi olduğu görülmektedir. İşletmelerin web sitelerinde bölgedeki bisiklet rotalarına ilişkin bilgi vermelerine rağmen bölgedeki rehberli turlara ilişkin bilgi vermemeleri dikkat çekmektedir. Bu durumun temel sebebinin bölgedeki bisiklet rotalarının belirtilmesinin sertifika sahibi olabilmek için temel koşullar arasında yer alması olduğunu söylemek mümkündür. Bölgedeki turlara ilişkin bilgi vermek bisiklet dostu

konaklama tesisine ilişkin tebliğde ek hizmet maddesi olarak yer almasına rağmen işletmelerin bu bilgiye genel itibariyle web sitelerinde yer vermedikleri görülmektedir.

Yapılan bu araştırma ile bisiklet dostu konaklama tesisi sertifikasına sahip otel işletmelerinin web siteleri incelenmiştir. Elde edilen sonuçlar dikkate alınarak işletmelerin web sitelerinin iyileştirilmesine katkı sağlanabilir. Araştırma bulguları doğrultusunda aşağıda bir takım öneriler yer almaktadır. Bunlar:

- ✓ İşletme ile ilgili kurumsal bilgiler daha fazla ön plana çıkarılabilir.
- ✓ Tanıtım filmi ve sanal tur özellikleri eklenerek müşterilerin işletmeleri daha detaylı incelemesine olanak sağlanabilir.
- ✓ Geri bildirim formuna yer verilerek müşterilerin işletme ile iletişime geçmesi sağlanabilir.
- ✓ İşletmelerin neredeyse hepsinde online rezervasyon seçeneği olmasına rağmen çoğunda rezervasyonu iptal edebilme ve görebilme seçeneğinin olmadığı görülmektedir. Bu seçenek web sitelerine eklendiğinde özellikle rezervasyon iptalini müşteriler kolayca yapabilir ve işletme için no-show gibi durumların azalmasına katkı sağlayabilir.
- ✓ İşletmelerin yarısından fazlasının web sitesinde transfer hizmeti ile ilgili bilgi bulunmamaktadır. İşletmeler bu hizmeti veriyorlarsa bile web sitesinde belirtilmemiş olabilir. O yüzden sunulan hizmetlerin web sitesinde detaylı bir şekilde belirtilmesi müşterilerin haberdar olmasını sağlayacaktır.
- ✓ Sıkça sorulan sorular ve yardım kısımları eklenerek müşterilerin işletme ile ilgili ilk akla gelen detayları kolayca öğrenmesi sağlanabilir.
- ✓ İşletmelerin web sitelerinde bulunan kampanya, promosyon, duyuru vb. detayları ile bilgilerinin güncel olduğu görünse de son güncelleme tarihlerine yer verilmediği görülmektedir. Bu tarihler eklenerek tüm bilgilerin ve duyuruların güncel ve doğru algılanması sağlanabilir.
- ✓ İşletmelerin web siteleri yabancı müşteriler tarafından da incelenebileceğinden döviz çevirici ve güncel döviz kuru bilgilerine yer verilmesi faydalı olabilir. Ayrıca güncel döviz kuru bilgisine yer verildiğinde bu durum web sitesinin de güncel olduğuna işaret edebilir.
- ✓ Bölgedeki hava durumu bisiklet turistleri için oldukça önem arz ettiğinden web sitesinde bu bilgilere yer verilebilir.
- ✓ Bölgede gerçekleştirilen turlar hakkında bilgi verilmesi hem destinasyonun hem de işletmenin tercih edilebilirliğini arttırabilir.
- ✓ Bisiklet dostu konaklama tesisi sertifikası logosu web sitesine eklenerek ve hatta ana sayfada konumlandırılması sağlanarak müşteriler için farkındalık yaratılabilir.
- ✓ Web sitesi oluşturulması ve yönetimi için profesyonel destek alınarak işletmenin tanıtımı iyi bir şekilde yapılabilir.
- ✓ Bisiklet dostu konaklama tesisi sertifikasına ilişkin tebliğde bisikletçilere özel menü hazırlanması, talep durumunda kumanya hazırlanması ve bisikletçilere özel yiyecek içecek satışına asgari şartlar bulunmaktadır. Ancak otellerin web siteleri incelendiğinde sadece birkaçında bisikletçilere özel menülerden bahsedildiği görülmektedir. Otellerin web sitelerinde bu konulara ilişkin detaylı bilgi verilmesi bisiklet kullanıcıları için fayda sağlayabilir.
- ✓ Bisiklet dostu konaklama tesisi sertifikasına ilişkin tebliğde ek hizmet maddeleri içerisinden işletmeler hangi şartları sağlıyorsa bunların web sitesinde belirtilmesi bisikletçiler tarafından o tesisin tercih edilmesine olanak sağlayabilir.
- ✓ Bölgedeki bisiklet rotaları güzergâhlarında market, tuvalet vb. yerlerin web sitesinde belirtilmesi bisiklet kullanıcıları için faydalı olabilir.

KAYNAKÇA

1. Ardahan, F. ve Lapa, T. Y. (2011). “Açık Alan Rekreatyonu: Bisiklet Kullanıcıları ve Yürüyüşçülerin Doğa Sporunu Yapma Nedenleri ve Elde Ettikleri Faydalar”, Uluslararası İnsan Bilimleri Dergisi, 8(1): 1327-1341.
2. Aşan, K. (2022). “Bağımsız Bisiklet Turistleri”, GSI Journals Serie A: Advancements in Tourism Recreation and Sport Sciences, 5(1): 44-57.

3. Atalay, A. ve Say, İ. (2022). “Coğrafi Bilgi Sistemleri Tabanlı Bisiklet Yolu Güzergâhı Araştırması”, Niğde Ömer Halisdemir Üniversitesi Mühendislik Bilimler Dergisi, 11(2): 356-362.
4. Ateş, U. ve Boz, M. (2015). “Konaklama İşletmelerinin Web Sitelerinin Değerlendirilmesi: Çanakkale Örneği”, Ekonomi, İşletme, Siyaset ve Uluslararası İlişkiler Dergisi (JEBPIR), 1(1): 63-84.
5. Aydın, M. (2015). “Bisiklet Kullanımının Ortaya Çıkardığı Pozitif Dışsallıklar”, Dokuz Eylül Üniversitesi Sosyal Bilimler Enstitüsü Dergisi, 17(3): 273-290.
6. Aylan, F. K. (2021). “Bisiklet Turizmi Bağlamında Bisiklet Dostu Şehir Uygulamalarına Yönelik Bir Araştırma: Twitter Örneği”, Türk Turizm Araştırmaları Dergisi, 5(2): 1388-1403.
7. Bayram, M. ve Yaylı, A. (2009). “Otel Web Sitelerinin İçerik Analiz Yöntemiyle Değerlendirilmesi”, Elektronik Sosyal Bilimler Dergisi, 8(27): 347-379.
8. Birdir, K. ve Buzcu, Z. (2014). “JCI Akreditasyon Belgesine Sahip Olan Sağlık Kuruluşlarının Web Sitelerinin Medikal Turizm Açısından Değerlendirilmesi”, Çağ Üniversitesi Sosyal Bilimler Dergisi, 11(1): 1-19.
9. Büyükgün, A. (2021). “Türkiye’de Bisiklet Alanında Yapılmış Lisansüstü Çalışmalar Üzerine Bir İnceleme”, Kilis 7 Aralık Üniversitesi Beden Eğitimi ve Spor Bilimleri Dergisi, 5(1): 114-120.
10. Cabiroğlu, S. ve Özden, A. (2021). “Türkiye’de Uzun Bisiklet Parkurlarının Bisiklet Kullanımına Etkisinin İncelenmesi”, European Journal of Science and Technology, 32: 850-857.
11. Ceylan, S. (2018). “Termal Otellerin Web Siteleri İçerik Analizi”, II. International Symposium on Innovative Approaches in Scientific Studies, 30 Kasım-2 Aralık 2018, 124-128, Samsun.
12. Ceylan, F. ve Ilıcalı, M. (2022). “İstanbul Ulaşımında Bisiklet Kullanımı ve Geleceğe Yönelik Öneriler”, İstanbul Ticaret Üniversitesi Teknoloji ve Uygulamalı Bilimler Dergisi, 5(1): 27-43.
13. Çavuş, A. ve Kadirhan, G. (2022). “İnanç Turizm Koridorunda Yer Alan Konaklama İşletmeleri Web Sitesi İçeriklerinin Değerlendirilmesi”, Nevşehir Hacı Bektaş Veli Üniversitesi Sosyal Bilimler Enstitüsü Dergisi, 12(3): 1390-1406.
14. Çeyiz, S. ve Koçak, F. (2015). “Ankara İli’nde Bisiklet Kullanan Bireylerin Karşılaştıkları Sorunlar ve Çözüm Önerileri”, Mediterranean Journal of Humanities, 5(2): 203-221.
15. Çorumluoğlu, Ö. ve Kazma, Ç. Ş. (2020). “Seferihisar Mevcut Bisiklet Güzergâhlarının CBS Ortamında Şehrin Dirençliliği Yönünden Yavaş Şehir Kriterlerine Göre Değerlendirilmesi”, Resilience, 4(1): 1-22.
16. Çubukcu, İ. (2010). “Konaklama İşletmeleri Web Site İçeriklerinin Değerlendirilmesi”, Journal of Internet Applications and Management, 1(1): 39-59.
17. Deveci, B. (2022). “Rekreasyonel Gastronomi”. (Ed. Burak Eryılmaz) Rekreasyon: Kavram ve Uygulamalar, ss. 211-235, Detay Yayıncılık, Ankara.
18. Deveci, B. (2022). “Rekreatif Turlar”. (Ed. Burak Eryılmaz), Rekreasyon: Kavram ve Uygulamalar, ss.236-265, Detay Yayıncılık, Ankara.
19. Ertaş, M., Can, B. K., Yeşilyurt, H. ve Koçak, N. (2017). “Konaklama İşletmelerinin Yeşil Yıldız Uygulamaları Kapsamında Çevreye Duyarlılığının Değerlendirilmesi”, Seyahat ve Otel İşletmeciliği Dergisi, 15(1): 102-119.
20. Esen, Ö. ve Ayyıldız, A. Y. (2022). “Bodrum’daki Otel İşletmelerinin Web Sitelerinin Etkinlik ve Verimlilik Bakımından Analizi”, Journal of Tourism and Gastronomy Studies, 10(1): 156-170.
21. Evlivan, İ. ve Ardahan, F. (2021). “Bireyleri Bisiklet Festivallerine Katılmaya Motive Eden Faktörler Ölçeğinin Geliştirilmesi ve Türk Popülasyonu İçin Geçerlilik Güvenirliğinin Yapılması”, Journal of Global Sport and Education Research, 4(2): 15-35.
22. Gençer, K. ve Ceylan, U. (2022). “Investigation of The Performances of Accomodation Businesses Websites in terms of Digital Marketing”, Journal of Gastronomy, Hospitality and Travel, 5(3): 996-1005.
23. Gegez, E. (2015). Pazarlama Araştırmaları (Geliştirilmiş 5. Baskı). Beta Basım Yayım, İstanbul.
24. Han, H., Meng, B. ve Kim, W. (2017). “Emerging Bicycle Tourism and The Theory of Planned Behavior”, Journal of Sustainable Tourism, 25(2): 292-309.

- 25.Jeong, M., Oh, H. ve Gregoire, M. (2003). "Conceptualizing Web Site Quality and Its Consequences in The Lodging Industry", *International Journal of Hospitality Management*, 22: 161-175.
- 26.Kara, G. ve Sezgin, M. (2020). "Akdeniz Bölgesi'nde Bulunan Dört ve Beş Yıldızlı Otellerin Web Site İçeriklerinin Analizi", *Journal of Tourism Intelligence And Smartness*, 3(2): 138-151.
- 27.Karabağ, S. F., Özgen, H. M. ve Özgen, H. (2010). "Bir İletişim Aracı Olarak Web Siteleri: Türkiye'deki Otel Web Sitelerinin Etkinliği Üzerine Bir Araştırma", *Öneri Dergisi*, 9 (33): 17-32.
- 28.Karamustafa, K., Biçkes, D. M. ve Ulema, Ş. (2002). "Türkiye'deki Konaklama İşletmelerinin İnternet Web Sitelerini Değerlendirmeye Yönelik Bir Çalışma", *Erciyes Üniversitesi İktisadi ve İdari Bilimler Dergisi*, 19(Temmuz-Aralık): 51-92.
- 29.Karamustafa, K. ve Öz, M. (2010). "Türkiye'deki Konaklama İşletmelerinin Web Sitelerinde Yer Verilen Faktörlerin Başarımı", *Eskişehir Osmangazi Üniversitesi İktisadi ve İdari Bilimler Dergisi*, 5(2): 189-218.
- 30.Kaynak, S. ve Özünlü, M. B. (2019). "Bisiklet Kullanımına İlişkin Motivasyon Kaynakları Ölçeğinin Geliştirilmesi", *SPORMETRE- Beden Eğitimi ve Spor Bilimleri Dergisi*, 17(4): 120-133.
- 31.Konak, S. ve Özhasar, Y. (2019). "Türkiye'deki Glamping İşletmelerinin Web Site İçeriklerinin Analizi", *Journal of Tourism and Gastronomy Studies*, 7(2): 937-949.
- 32.Kozak, M. (2018). *Bilimsel Araştırma: Tasarım, Yazım ve Yayım Teknikleri*. Detay Yayıncılık, Ankara.
- 33.Kurdoğlu, B. Ç., Bayramoğlu, E. ve Konakoğlu, S. S. K. (2018). "Kampüslerde Yaya ve Bisiklet Yollarına Uygun Sürdürülebilir Donatı Tasarım Kriterleri", *Journal of International Scientific Research*, 3(2): 493-502.
- 34.Liu, C. ve Arnett, K. P. (2000). "Exploring The Factors Associated With Web Site Success In The Context of Electronic Commerce", *Information & Management*, 38: 23-33.
- 35.Mansuroğlu, S. ve Dağ, V. (2021). "Antalya Örneğinde Turizm Kentlerinde Bisikletli Ulaşım Güzergâhı Olanaklarının Değerlendirilmesi", *Bartın Orman Fakültesi Dergisi*, 22(2): 341-353.
- 36.Maksüsünov, A. (2019). "Otel Web Sitelerinin İçerik Analizi Yöntemiyle Değerlendirilmesi: Bişkek'te Bir Araştırma", *Karamanoğlu Mehmetbey Üniversitesi Sosyal ve Ekonomik Araştırmalar Dergisi*, 21(37): 186-196.
- 37.Özdemir, M. (2015). "Türkiye'de Bisiklet Turizmi "Velosipet ile Bir Cevelan"", *Anatolia: Turizm Araştırmaları Dergisi*, 26(2): 320-327.
- 38.Özkan, N. ve Ulema, Ş. (2018). "Marmara Bölgesi'ndeki 4 ve 5 Yıldızlı Konaklama İşletmelerinin Web Sitelerinin Değerlendirilmesi", *Gastroia: Journal of Gastronomy and Travel Research*, 2(2): 13-33.
- 39.Sağlam ve Kömürcü, (2021). "Bisiklet Etkinliği Katılımcılarının Motivasyonları ve İlgilenimleri: İzmir İli Üzerine Bir Çalışma", *Journal of Yasar University*, 16(63): 1355-1372.
- 40.Sağlık, A., Sağlık, E. ve Kelkit, A. (2014). "Bisiklet Turizmi Açısından Gelibolu Yarımadası Tarihi Milli Parkı'nın İncelenmesi", *International Journal of Social and Economic Sciences*, 4(1): 84-90.
- 41.Samaniego, M. J. G., Arranz, A. M. G. ve Cabezudo, R. S. J. (2006). "Determinants of Internet Use In The Purchasing Process", *Journal of Business & Industrial Marketing*, 21(3): 164-174.
- 42.Şahin, T. (2012). "Otel İşletmelerine Ait Web Sitelerinin, Türkiye'de Faaliyet Gösterdikleri Bölgelere Göre Değerlendirilmesi", *Turizm ve Araştırma Dergisi*, 2(2): 51-75.
- 43.Turizm İşletmesi Belgeli Konaklama Tesislerine Bisiklet Dostu Konaklama Tesisi Belgesi Verilmesine Dair Tebliğ. (2020). web: <https://www.resmigazete.gov.tr/eskiler/2020/08/20200825-5.htm> Erişim tarihi: 05.09.2022
- 44.Türkay, O. ve Atasoy, B. (2021). "Sürdürülebilir Turizmin Bir Aracı Olarak Bisiklet Turizmi: Avrupa Birliği (AB) Örneği", *Turizm ve İşletme Bilimleri Dergisi*, 1(1): 51-69.
- 45.Uğuz, S. Ç. ve Özbek, V. (2018). "Destinasyon Sadakatini Etkileyen Faktörler: Bisiklet Turizmi ve Burhaniye Bisiklet Festivali Örneği", *International Review of Economics and Management*, 6(2): 84-102.
- 46.Ulvi, H. ve Kaplan, H. (2019). "Bisiklet ve Yaya Ulaşımının Milli Parklara Karbon Ayak İzi Etkilerinin Araştırılması", *Kent Akademisi*, 12(3): 460-474.

47. Ünüvar, O., Kaya, M. ve Sezgin, M. (2017). “Bicycle Tourism in Konya Tourism Perspective and A Study On Its Effect On Marketing Konya Tourism as A Destination By Using PEST Analysis,” Journal of Selçuk University Social Sciences Vocational School, 20(2): 175-182.
48. Yıldırım, H. M., Buluk, B. ve Atay, L. (2017). “Ziyaretçilerin Destinasyon İmajı Algılarının Etkinliklere Katılma Etkisi: Çanakkale Bisiklet Turu Örneği”, Balıkesir Üniversitesi Sosyal Bilimler Enstitüsü Dergisi, 20(38): 497-520.
49. Yıldız, S. ve Bektaş, F. (2021). “Bireylerin Rekreatif Amaçlı Bisiklet Kullanma Deneyimlerinin Nitel Bir Bakış Açısıyla Değerlendirilmesi”, SPORMETRE Beden Eğitimi ve Spor Bilimleri Dergisi, 19(2): 14-31.

İnternet Kaynakları

url-1: <https://wearesocial.com/us/blog/2022/01/digital-2022/> Erişim tarihi: 10.09.2022.

url-2: <https://tga.gov.tr/faaliyet/bisiklet-dostu/> Erişim tarihi: 01.09.2022.

url-3: <https://gocyclingturkiye.com/tr/bisiklet-dostu-konaklama-tesisleri> Erişim tarihi: 01.09.2022.

url-4: <https://yigm.ktb.gov.tr/TR-201131/tesis-istatistikleri.html> Erişim tarihi: 10.09.2022.



e-ISSN: 2630-631X

Article Type
Research ArticleSubject Area
MusicVol: 8 Issue: 66
Year: 2022 November
Pp: 2358-2370Arrival
22 October 2022
Published
31 December 2022
Article ID 66522Doi Number
<http://dx.doi.org/10.29228/smryj.66522>How to Cite This Article

Yaymak, U. (2022). “TRT Repertuarında Yer Alan Kahramanlık Türkülerinin Müzikal Analizleri Üzerine İnceleme (Kars Yöresi Örneği)”, International Social Mentality and Researcher Thinkers Journal, (Issn:2630-631X) 8(66): 2358-2370



Social Mentality And Researcher Thinkers is licensed under a Creative Commons Attribution-NonCommercial 4.0 International License.

TRT Repertuarında Yer Alan Kahramanlık Türkülerinin Müzikal Analizleri Üzerine İnceleme (Kars Yöresi Örneği)

Examination on Musical Analysis of Heroic Turkus in TRT's Repertoire (Sample Of Kars Region)

Umut Yaymak¹ ¹ Dr. Öğr. Üyesi., Sivas Cumhuriyet Üniversitesi, Türk Müziği Devlet Konservatuarı, Türk Müziği Bölümü, Sivas, Türkiye

ÖZET

Türküler, halkın duygu ve düşünce dünyasının dışı yansımasıdır. Çağlar boyu içinde bulunduğu toplumu etkileyen her olay türkülerle konu olmuş aynı zamanda tarihe ve yaşadığı döneme ayna olma vazifesini üstlenmiştir. Öyle ki türküler edebi sanatlardan uzak sahip olduğu anonim yapısı ile toplumun her kesiminin bireysel, sosyal ve ekonomik şartlarını doğal ve içtenlikle dile getirmiş geçmişle günümüz arasında adeta köprü olma görevini üstlenmiştir. Böylesine önemli bir misyona sahip olan türküler bilindiği üzere yapılarına ve konularına göre iki türe ayrılmaktadır.

Bu çalışmada, Türk Halk Müziğinin konularına göre türkü çeşitleri içerisinde yer alan kahramanlık türkülerine üzerine çalışmalar yapılmış olup milli mücadele döneminde yurdun her bölgesinde olduğu gibi gösterdikleri bağımsızlık mücadelelerinde Türk halkının ortaya koyduğu inanç, zafer ve birlikteliğin dizelere ve ezgilere yansıdığı TRT repertuarında yer alan kahramanlık türkülerine yer verilmiştir. Bu bağlamda milli mücadelenin önemli şehirlerinden olan Kars iline ait TRT Repertuarında yer alan 5 eser üzerinde müzikal analizler yapılmıştır. Türküler karar ve güçlü sesleri, değiştirici işaretleri, makam, ses genişliği, usulü, yöresel icralarında kullanılan metronomu ve kullanılan ses dizileri açısından incelenmiştir.

Yapılan çalışmalar doğrultusunda türkülerdeki ilgili temaların müzikal bağlantıları hakkında yöreye ait genel karakteristik yapılar incelenmiş olup elde edilen bulguların müzikal açıdan yorumları yapılmış ve tespit edilen eksikliklere yönelik çeşitli önerilerde bulunulmuştur.

Anahtar Kelimeler: Türkü, Türk Halk Müziği, Kahramanlık

ABSTRACT

Folk songs are the outward reflection of the people's feelings and thoughts. Throughout the ages, every event that affected the society in which he lived has been the subject of folk songs, and has also undertaken the task of being a mirror to history and the period in which he lived. So much so that, with its anonymous structure, far from literary arts, folk songs have naturally and sincerely expressed the individual, social and economic conditions of every segment of society, and have undertaken the task of being a bridge between the past and the present. As it is known, folk songs with such an important mission are divided into two types according to their structure and subject.

In this study, studies were carried out on the heroic folk songs, which are among the folk songs according to the subjects of the Turkish Folk Music, and the heroic folk songs in the TRT repertoire, in which the belief, victory and unity of the Turkish people in the independence struggles they showed in the national struggle period, as in every region of the country, are reflected in the verses and melodies. given. In this context, musical analyzes were made on 5 works in the TRT Repertoire of Kars, one of the important cities of the national struggle. The folk songs have been examined in terms of decision and strong sounds, modifier signs, maqam, sound width, method, metronome used in local performances and sound sequences used.

In line with the studies carried out, the general characteristic structures of the region about the musical connections of the related themes in the folk songs were examined, the findings were interpreted musically and various suggestions were made for the identified deficiencies.

Keywords: Folk song, Turkish Folk Music, Heroism

GİRİŞ

İnsanoğlu var olduğu günden bugüne yaşadığı toplumu etkileyen ve ondan etkilenen varlık olmuştur. Büyük değişimler geçirerek yaşamını sürdüren insan bağlı olduğu toplumu olumlu ve olumsuz açıdan etkilemiş gerek hayatta kalabilme adına verdiği mücadele gerekse neslini devam ettirebilme gayreti onu toplum içerisinde ayrı bir yerde konumlandırmıştır. Çağlar boyunca yaşadığı savaş, göç, ölüm, salgın, aşk ve gurbet gibi toplumsal olaylardan etkilenen insanoğlu duygu ve düşüncelerini farklı yollarla günümüze taşımıştır. Bu kimi zaman bir ressamın elinde fırça kimi zaman bir şairin dilinde şiir kimi zaman da bir aşğın sazında nağme ve sözünde dizelere dökülerek su misali akıp gelmiştir. Öyle ki halkın kolektif belleğinde yer tutmuş sosyolojik olgu ve olayları en iyi aktaran güç her daim türküler olmuştur. Türk kültürünün ortaya çıkıp gelişmesi sürecinde oluşturulan ezgiler ve sözler, halkın kendini ifade ettiği en eski varlık alanlarından birisi olmuş ve türküler bu anlamda gelenek ve göreneklerin sürekliliğini sağlayan en önemli unsurlardan biri haline gelmiştir. Gerek söz zenginliği gerekse ezgi çeşitliliği açısından içinde bulunulan duygu ve düşünceyi tasvir etme noktasında da türküler önemli bir etkiye sahiptir.



Türküler; konularına ve yapılarına göre iki guruba ayrılır. Bu çalışma kapsamı itibarı ile konularına göre türkü gurubu içerisinde yer almaktadır. Özbek, yapmış olduğu çalışmalarda konularına göre türkülerin olay türkülerini sınıfa girdiğini belirtmiştir.(Özbek, 1994). Türkülerin konuları bu anlamda irdelendiğinde askerlik, kahramanlık ve milli mücadele temalı türküler olay türkülerini içerisinde tarihi türküler grubunda yer aldığı anlaşılmaktadır. Tarih boyunca Anadolu coğrafyasında yaşanmış birçok savaş, kahramanlık, askerlik görevi gibi olayların halkın duyguları ile dile geldiğini türkülerde görmekteyiz. Kimi zaman savaşları kimi zaman düzene başkaldırıyor, kimi zaman da yaşanan toplumsal acıları anlatan türkülerini olayların geçtiği bölgelerde yaşayan halkın sazında ve sözünde bulabilmekteyiz. Yurdumuzun batıdan doğuya tüm bölgelerinde kahramanlık, milli mücadele temasını işleyen sözlü halk ezgileri bulunmaktadır. Milli mücadele içerisinde önemli yeri olan Kars yöresi türkülerinde de doğal olarak bu temalara yer verilmiştir.

✓ *Karsın Kurtuluş Mücadelesindeki Yeri ve Önemi*

Anadolu, milli mücadele döneminde ülkeyi işgal etmek isteyen düşmanlar karşısında büyük bir inançla savunuldu. Kurtuluş mücadelesinin verildiği ve tüm halkın bir amaç uğrunda birleştiği illerden biriside Kars olmuştur. Durmaksızın devam eden mücadelelerde Kars'ı düşman işgalinden kurtarmak için ilerleyen Türk askerinin moral ve motivasyonunu sağlamak adına "Halit Karsı alan" olarak ta bildiğimiz Halit Paşa, askerlik vazifesini yapan âşık Nihai'den bir destan söylemesini ister. Bunun üzerine Nihai,

Kara dağda düşman topu patlıyor
Asker hücum etmiş Kars'ı alıyor
Hırsınan hasımımız çatlıyor

Vurun evlatlarım Allah aşkına
Şehit olanımız cennet köşküne
Atın aslanlarım Allah aşkına
Şehit olanımız cennet köşküne

Dizelerinden oluşan destanı söyler ve bu destanla büyük bir moral toplayan askerler 1920 senesinin sonlarında Kars ve Sarıkamış'ı düşman işgalinden kurtarır.

✓ *Kars'ın Türk Halk Müziği İçerisindeki Yeri*

Kars, farklı yörelere ait müzik kültürü ve yöre kültürünün en güzel şekilde harmanladığı ve ülkemizin âşıklık geleneği alanında gerek yetiştirmiş olduğu ozanları gerekse kültüre sunduğu sayısız katkılarla yaşadığımız coğrafyanın önemli kültür şehirlerinden birisidir. Oldukça çeşitli müzik unsurlarını bünyesinde taşıyan bu bölge, kültürel değerlerin ortaya çıkarılması, muhafaza edilmesi ve gelecek kuşaklara aktarılması açısından da ayrıca önem arz etmektedir.

Kars yöresine ait kültürel çeşitlilik, değişik yapıda müzik unsurlarının ve yöreye özgü folklorik unsurların ortaya çıkmasına yol açmıştır. Özellikle yörenin yaşam karakterini yansıtan “ Kafkas, Halay, Bar ve Yallı” gibi türler bunlardan bazılarıdır (Bozkurt ve Açar, 2014). Yörenin farklı kültürlerden etkilenmesi doğal olarak halk sazlarında da farklılıkların ortaya çıkmasına neden olmuştur. Tarihi, sosyal ve kültürel yaşamı anlatan Kars türkülerini güncel hayata sürekli uyum sağlamakta olup milli mücadele içerisindeki kahramanlıklarını da her daim türkülerinde dile getirmektedir.

Araştırmanın Amacı

Farklı kültürel zenginlikleri ve Âşıklık geleneğinin önemli merkezlerinden olan Kars, yetiştirdiği sayısız halk aşığının sazından ve dilinden süzülen milli mücadele döneminde halkın ortaya koyduğu askerlik, kahramanlık mücadelelerini anlatan türkülerinin müzikal analizleri bu çalışmanın temelini oluşturmaktadır. Özellikle milli mücadele konularını anlatan Kars türkülerine ait müzikal yapılar incelenmiş olup eserlerin müziksel anlamda genel karakterlerinin ortaya konulması amaçlanmıştır.

Araştırmanın Sınırlılıkları

Araştırmada yer alan veriler, TRT THM repertuarında yer alan Kars yöresine ait milli mücadele konularını anlatan beş adet türkü ile sınırlıdır.

YÖNTEM

Bu çalışmada “ Tarama modeli” kullanılmış olup tarama modelleri, “ geçmişte ya da halen var olan bir durumu var olduğu şekliyle betimlemeyi amaçlayan araştırma yaklaşımlarıdır. Araştırmaya konu olan olay, birey ya da nesne, kendi koşulları içinde ve olduğu gibi tanımlanmaya çalışılır” (Karasar, 2012, s;77). Araştırma için gerekli verilere kaynak taraması yapılarak ulaşılmış olup elde edilen veriler sistematik olarak incelenmiştir.

Verilerin Analizi

Çalışmada yer alan türkülerin nota ve edebi yönden analizleri yapılmış olup türkülere ait makam analizinde; karar, güçlü sesleri, değiştirici işaretleri, dizi, ses genişliği, usulü, icralarında kullanılan metronom değerleri tespit edilmiştir. Türkülerin analizinde hem Türk müziğinde yaygın kullanım alanına sahip makam kavramı hem de makamın Türk halk müziğinde karşılığı olan ayak veya dizi adlarının neler olduğunun tespiti yapılmıştır. Türkülere ait makam dizilerinin; karar, güçlü, yeden sesi, değiştirici işaretleri (donanım) ve sahip olduğu usul özellikleri tespit edilmiş olup ulaşılan verilere ilişkin tablolar oluşturulmuş ve gerekli yorumlamalar yapılmıştır.

BULGULAR ve YORUM

Çalışmada, TRT müzik dairesi yayınlarından Kars iline ait Türk Halk Müziği repertuarından beş adet kahramanlık türküsünün ilgili temalar dâhilinde müzikal analizi yapılmış olup elde edilen veriler tablolar halinde sunulmuş ve sonuçlara ilişkin yorumlamalar yapılmıştır.

Analiz edilecek türküler

1. Hoş Gelişler Ola
2. Vurun Evlatlarım
3. Mert Dayanır Namert Kaçar
4. Tan Yeri Atanda (Köroğlu çeşitlemesi)
5. Bir Hışmınan Geldi Geçti(Kızır oğlu)

“Hoş Gelişler Ola” Türküsünün Nota ve Analizi

TRT MÜZİK DAİRESİ YAYINLARI
TMM REPERTUAR SIRA No:1087
İNCELEME TARİHİ : 16.06.1995

YÖRESİ
KARS

KİMDEN ALINDI
KARS Folklor Ekibi

SÜRESİ :

DERLEYEN
M. SARISOZEN

DERLEME TARİHİ
1995

NOTAYA ALAN
M. SARISOZEN

HOŞ GELİŞLER OLA

Söz

MUS SE LIS LE RÜ LA
AY NA Gİ Bİ PAR LI VOR - A ZE Rİ MİL LE TIN
A LE Mİ TEN Vİ RE DER - CUM HU Rİ YET BAY TÜRK LE Rİ
BAY RA ĞİN LA ÇOK YA SA ARŞ ARŞ ARŞ
BAY RAK AC MIŞ BEK LI VOR " " "
SE MA LA RİC RE SÜ ZER " " "

HOŞ GE LIS LE RÜ LA
ÇER HE DE SÜN GÜ LER
PAR LA YAN YIL DI ZİN

LE Rİ LE Rİ ARŞ I LE Rİ Saz

Tablo 1. "Hoş Gelişler Ola" Türküsünün Analiz Tablosu

Türkünün Adı	Hoş Gelişler Ola
Türkünün Repertuar No	1087
Türkünün Karar Sesi	" Sol"
Türkünün Güçlü Sesi	" Re"
Türküye ait Değiştirici İşaretler	Si 1 Koma bemol/Fa 4 Koma Bakiye Diyezi
Türkünün Makamsal Dizisi	Rast Makamı
Türkünün THM Ayağı	Müstezat Ayağı
Türkünün Ses Genişliği	9 Ses
Türkünün En Pes sesi	Re
Türkünün En Tiz Sesi	Mi
Türkünün Usulü (Ölçü)	12/8
Türkünün Metronomu	112
Türküde Kullanılan Ses Dizisi	
Türkünün THM' de Kullanılan Ayak / Dizi Karşılığı	

Tablo 1'de elde edilen verilere göre "Hoş Gelişler Ola" türküsü;



- ✓ Rast makamı dizisinden meydana gelmiştir.
- ✓ Güçlüsü makamın 5. derecesi olan Re (Neva) sesidir.
- ✓ Makamın ses değiştirici işaretleri 1 Koma bemol / Fa#
- ✓ Eser ses genişliği olarak Re (pesteki) ve Mi (Tizdeki) sesleri arasında 9 ses genişliğine sahiptir.
- ✓ 12/8' lik ölçülerden oluşmuştur.
- ✓ Eser icra edildiği hız olarak 112 metronom değeri ile icra edilmektedir.
- ✓ Eserin Türk Halk Müziğinde kullanılan ayak veya dizi adı " Müstezat Ayağı"dır.
- ✓ **Eserin Usül Analizi**

Eser, Türk Halk Müziğinin 4 zamanlı ana usullerin üçerli şekillerine örnek eserdir. Usulün dizilişi 3+3+3+3=12'li bileşik sofyan usulü kullanılarak yapılandırılmıştır.

Usulün Vuruluşu

1-2-3

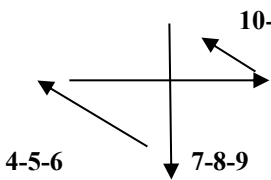
10-11-12

1 2 3 4 1 2 3 4

“Vurun Evlatlarım” Türküsünün Nota ve Analizi

VURUN EVLATLARIM
(KARS'IN KURTULUŞ TÜRKÜSÜ)

derleyen : nida tüfekçi
kaynak : aşık şeref taşhova-murat çobanoğlu
nota : nida tüfekçi
yöre : kars

NOT: Türkünün bir abda HALİT PASA MARSİ' dir.

✓ Eserin Makamsal Analizi:

Eser, Sol Anahtarı üzerinden notaya alınmış olup Türk Müziğinin Bileşik Makamlarından ‘*Segâh Makamında*’ yazılmış bir eserdir. Eserin karar sesi ‘*Segâh perdesi*’ olarak adlandırılan ‘Si’ sesidir. Makamın güçlüsü makamın 3. derece ‘Neva’ perdesini oluşturan ‘Re’ sesidir. Yedeni ise kürdi perdesi adıyla kullanılan ‘La #’ sesidir. Donanımında si, mi bir koma bemol ve fa dört koma # perdeleri bulunmaktadır. Makamın seyri çıkıcıdır (Kaçar, 2012: 246 - 247). Aşık Şevki Halıcıya göre bu makam “Azeri’nin Divanisi” sayılmaktadır ve ağır bir havadır (Cemil oğlu & Atalay, 2001: 88). Makam genellikle Azerbaycan kültürünün yaygın olduğu yörelerde görülmektedir. Kars yöresi de bu yörelerden biridir.

Tablo 2. “Vurun Evlatlarım” Türküsünün Analiz Tablosu

Türkünün Adı	Vurun Evlatlarım
Türkünün Repertuar No	1142
Türkünün Karar Sesi	“ Si ”
Türkünün Güçlü Sesi	“ Re ”
Türkiye Ait Değiştirici İşaretler	Si 1 Koma bemol/Fa 4 Koma Bakiye Diyezi
Türkünün Makamsal Dizisi	Segâh Makamı
Türkünün THM Ayağı	Azeri Ayağı
Türkünün Ses Genişliği	4 Ses
Türkünün En Pes sesi	Si
Türkünün En Tiz Sesi	Mi
Türkünün Usulü (Ölçü)	5/8
Türkünün Metronomu	114
Türküde Kullanılan Ses Dizisi	<p style="text-align: center;">Yerinde Segâh Beşli Gerdaniye’de Buselik Beşli</p>
Türkünün THM’ de Kullanılan Ayak / Dizi Karşılığı	

Tablo 2’de elde edilen verilere göre “Vurun Evlatlarım” türküsü;

- ✓ Eser (Segâh) makamına ait II. Segâh dizisinden oluşmuştur.
- ✓ Eserin güçlü sesi makam dizisinin 3. derecesi olan Re (Neva) sesidir.
- ✓ Esere ait ses değiştirici işaretler 1 koma si bemoldür.
- ✓ Eser ses genişliği olarak Si ve Mi sesleri arasında 4 ses genişliğine sahiptir.
- ✓ Eser Türk müziğinde kullanılan “Türk Aksağı” olarak bilinen 5/8’ lik usulle oluşturulmuştur.
- ✓ Eser icra edildiği hız değeri olarak 114 metronom değeri ile icra edilmektedir.

✓ Eserin Usül Analizi

Eser, 5 zamanlı olup Usül Türk müziğinde “Türk Aksağı” adı olarak bilinmektedir. Türk Müziğinde kullanılan küçük usuller gurubuna girmekte olup bir Nim Sofyan ve bir Semai usulünün birleşiminden oluşan bileşik yapıda bir usuldür. Usulün 2+3 ve 3+2 şeklinde farklı vuruş çeşitleri olup bu eser 2+3 vuruşa örnek usulle yapılandırılmıştır.

λότε : κέντ
 νότα : πλάτ
 κέντρ : κέντρ
 πλάτ : πλάτ

(ΚΑΒΣ.ΠΙ ΚΑΒΣ.ΠΙ ΠΙ ΚΑΒΣ.ΠΙ)
 ΛΟΒΩΛΙ ΕΛΓΩΛΓΩΒΩΛΙ

2 + 3 2 + 3

“Mert Dayanır Namert Kaçar” Türküsünün Nota ve Analizi

MERT DAYANIR NAMERT KAÇAR (KÖROĞLU ÇEŞİTLEMESİ)

derleyen : muzaffer sarısozen
 kaynak : aşık dursun cevleri
 nota : muzaffer sarısozen
 yüre : kars

Mert da ya nır na mert ka çar yav re yi hey mey dan
 Yü gü ken di ni ü şen de hak lar
 Top a tı tır ka la şın dan her yan

güm bür güm bür le ni ri şah lar sa hi di yan a sa ri
 me n zi lü şin dan şer be ber kal kü na de şen de
 la sin be lü şin dan kö roğ lu nun na ra şın dan her yan

di van güm bür güm gü le nır
 kal kan yan bü le nır

türkü sitesi türkü sitesi

Mert dayanır namert kaçar
 Meydan gümbür gümbür lenir
 Şahlar şahı divan açar
 Üvün gümbür gümbür lenir
 Yigit kendini öğende
 Toplar menzili döşende
 Şeşber kalkana değende
 Kalkan gümbür gümbür lenir
 Top atılır kalasından
 Hak saklasın belâsından
 Köroğlunun nağarasından
 Her yan gümbür gümbür lenir

✓ Eserin Makamsal Analizi:

Eser Sol Anahtarı üzerinden notaya alınmış olup Türk Müziğinin basit makam gurubunda yer alan ‘ Hüseyini Makamında ’ yazılmış bir eserdir. Eserin karar sesi ‘Dügâh perdesi ’olarak adlandırılan ‘ La’ sesidir. Makamın güçlüsü makamın 5. Derecesi olan ‘Hüseyini ’ perdesini oluşturan ‘Mi’ sesidir. Yedeni ise ikinci çizgideki Rast perdesi adıyla kullanılan ‘Sol’ sesidir. Makamın seyri çıkıcıdır.

Tablo 3. “ Mert Dayanır Namert Kaçar” Türküsünün Analiz Tablosu

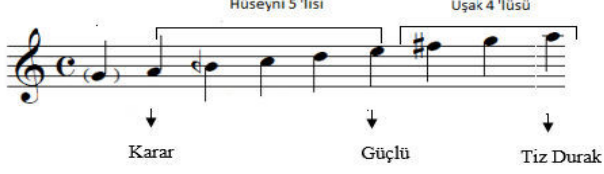
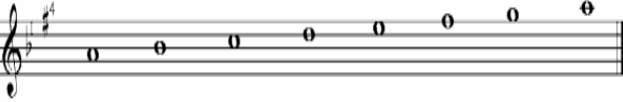
Türkünün Adı	Mert Dayanır Namert Kaçar
Türkünün Repertuar No	339
Türkünün Karar Sesi	“ La ”
Türkünün Güçlü Sesi	“ Mi”
Türküye Ait Değiştirici İşaretler	Si 2 Koma bemol/Fa 4 Koma Bakiye Diyezi
Türkünün Makamsal Dizisi	Hüseyini Makamı
Türkünün THM Ayağı	Hüseyini Ayağı
Türkünün Ses Genişliği	12 Ses
Türkünün En Pes sesi	Fa#
Türkünün En Tiz Sesi	Do
Türkünün Usulü (Ölçü)	5/8
Türkünün Metronomu	100
Türküde Kullanılan Ses Dizisi	
Türkünün THM' de Kullanılan Ayak / Dizi Karşılığı	

Tablo 3'te elde edilen verilere göre “ Vurun Evlatlarım ” türküsü;

- ✓ *La (Dügâh) karar sesi üzerine Hüseyini makamı dizisinden meydana gelmiştir.*
- ✓ *Ses dizisinin beşinci derecesi olan Mi (Hüseyini) güçlü sesine sahiptir.*
- ✓ *Si 2 koma bemol ve Fa 4 koma bakiye diyezi ses değiştirici işareti almış olup Fa#-Do arası sesler kullanılmıştır. Eser 12 ses genişliğine sahiptir.*
- ✓ *5/8' lik ölçülerden oluşmuştur.*
- ✓ *Her dördük süre için 100 metronom değeri ile icra edilmektedir.*
- ✓ **Eserin Usul Analizi**

Eser girişte vokal olarak serbest uzun hava şeklinde icra edilmekte olup daha sonra 5 zamanlı usul ile devam etmektedir. Usulün Türk müziğindeki ismi “Türk Aksağı” olarak bilinmektedir. Türk Müziği küçük usuller gurubuna ait olan usül bir nim sofyan bir semai usulünün birleşiminden oluşmaktadır. Usulün 2+3 ve 3+2 şeklinde farklı vuruş çeşitleri olup bu eser 2+3 vuruşa örnek usulle yapılandırılmıştır.

MERT DAYANIR NAMERT KAÇAR
(KÖROĞLU ÇEŞİTLEMESİ)

derleyen : muzaffer sarıözgen
kaynak : aşık dursun cevleri
nota : muzaffer sarıözgen
yüre : kars

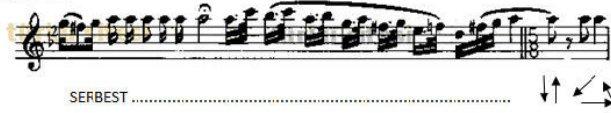

“Tan Yeri Atanda” Adlı Eserin Nota ve Analizi

TAN YERİ ATANDA
(KÖROĞLU ÇEŞİTLEMESİ)

derleyen : muzaffer sansözzen
kaynak : aşık düyrun cevleri
nota : muzaffer sansözzen
yöre: kars

✓ Eserin Makamsal Analizi:

Eser Sol Anahtarı üzerinden notaya alınmış olup Türk Müziğinin basit makam gurubunda yer alan ‘Hüseyni Makamında’ yazılmış bir eserdir. Eserin karar sesi ‘Dügâh perdesi’ olarak adlandırılan ‘La’ sesidir. Makamın güçlüsü makamın 5. Derecesi olan ‘Hüseyni’ perdesini oluşturan ‘Mi’ sesidir. Yedeni ise 2. Çizgideki Rast perdesi adıyla kullanılan ‘Sol’ sesidir. Makamın seyri çıkıcıdır.

Tablo 4. “Tan Yeri Atanda” Türküsünün Analiz Tablosu

Türkünün Adı	“Tan Yeri Atanda”
Türkünün Repertuar No	763
Türkünün Karar Sesi	“La”
Türkünün Güçlü Sesi	“Mi”
Türküye Ait Değiştirici İşaretler	Si 2 Koma bemol/Fa 4 Koma Bakiye Diyezi
Türkünün Makamsal Dizisi	Hüseyni Makamı
Türkünün THM Ayağı	Hüseyni Ayağı
Türkünün Ses Genişliği	9 Ses
Türkünün En Pes sesi	La
Türkünün En Tiz Sesi	Si
Türkünün Usulü (Ölçü)	5/8
Türkünün Metronomu	112
Türküde Kullanılan Ses Dizisi	
Türkünün THM’ de Kullanılan Ayak / Dizi Karşılığı	

Tablo 4’te elde edilen verilere göre “Tan Yeri Atanda” türküsü;

✓ Eser Hüseyni makamı dizisinden meydana gelmiştir.

- ✓ Eserin karar sesi La (Dügah), Güçlü sesi ise makamın beşinci derecesi olan Mi (Hüseyni) sesidir.
- ✓ Eserin ses değiştirici işaretleri Si 2 koma bemol ve Fa # sesleridir.
- ✓ Eser La ve Si arası seslerin kullanıldığı 9 ses genişliğine sahiptir.
- ✓ Eser Türk müziğinde 'Türk Aksağı' olarak bilinen 5/8' lik usulle oluşturulmuştur.
- ✓ Eser hız olarak 112 metronom değeri ile icra edilmektedir.
- ✓ **Eserin Usül Analizi**

Eser, Köroğlu koçaklaması türüne örnek bir eserdir. Koçaklamalar genellikle on birli hece ölçüsüyle söylenmekte olup daha çok kahramanlık ve yiğitlik konularını ele almaktadır. Eserin girişi ayaklı serbest ritimli ezgi ile başlayıp şan bölümü serbest(uzun hava) bölüme bağlanan ardından beş zamanlı usul ile devam etmektedir. Usulün Türk müziğindeki ismi "Türk Aksağı" olarak bilinmektedir. Türk Müziği küçük usuller gurubuna ait olan Usül bir nim sofyan bir semai usulünün birleşiminden oluşmaktadır. Usulün 2+3 ve 3+2 şeklinde farklı vuruş çeşitleri olup bu eser 2+3 vuruşa örnek usulle yapılandırılmıştır.

TAN YERİ ATANDA
(KÖROĞLU ÇEŞİTLEMESİ)

derleyen : muzaffer sarısözen
kaynak : aşık dursun cevıanı
nota : muzaffer sarısözen
yüre: kars

Saz.....

AYAKLI SERBEST RİTİMLİ GİRİŞ EZGİSİ.....

..... AN ŞAN (SERBEST RİTİMLİ) TAN YERİ A TAN BA SA FAK BÖ REN

DE HE LE BA SAM BÖ REN DE DÜŞ MA NIN

RİTİMLİ

US TÜ NE NÖ RE LER ME Lİ HE ZA RAM KI

UÇ LI KA BA KAL NAM LI

2 + 3

“Bir Hişmınan Geldi Geçti” Adlı Eserin Nota ve Analizi

TRT MÜZİK DAİRESİ YAYINLARI
T.H.M. No: 390 - 22.6.1973

YÖRESE
KARS

KİNDEN ALINDIĞI
A. DURUBUN CEVLANI

SÜRE:

BİR HIŞMINAN GELDI GEÇTİ
(kızır oğlu)

DERLEYEN
MUZAFFER SARISOZEN

DERLEME TARİHİ:

NOTAYA ALAN
MUZAFFER SARISOZEN

✓ Eserin Makamsal Analizi:

Eser Sol Anahtarı üzerinden notaya alınmış olup Türk Müziğinin basit makam gurubunda yer alan ‘*Hüseyni Makamında*’ yazılmış bir eserdir. Eserin karar sesi ‘*Dügâh perdesi*’ olarak adlandırılan ‘La’ sesidir. Makamın güçlüsü makamın 5. Derecesi olan ‘Hüseyni’ perdesini oluşturan ‘Mi’ sesidir. Yedeni ise 2. Çizgideki Rast perdesi adıyla kullanılan ‘Sol’ sesidir. Makamın seyri çıkıcıdır.

Tablo 5. “Bir Hişmınan Geldi Geçti” Türküsünün Analiz Tablosu

Türkünün Adı	“Bir Hişmınan Geldi Geçti”
Türkünün Repertuar No	390
Türkünün Karar Sesi	“La”
Türkünün Güçlü Sesi	“Mi”
Türküye Ait Değiştirici İşaretler	Si 2 Koma bemol/Fa 4 Koma Bakiye Diyezi
Türkünün Makamsal Dizisi	Hüseyni Makamı
Türkünün THM Ayağı	Hüseyni Ayağı
Türkünün Ses Genişliği	8 Ses
Türkünün En Pes sesi	La
Türkünün En Tiz Sesi	La
Türkünün Usulü (Ölçü)	3/8- 6/8 - 10/8
Türkünün Metronomu	112
Türküde Kullanılan Ses Dizisi	
Türkünün THM’ de Kullanılan Ayak / Dizi Karşılığı	

Tablo 5’te elde edilen verilere göre “Bir Hişmınan Geldi Geçti” türküsü;

- ✓ *La (Dügâh) karar sesi üzerine Hüseyini makamı dizisinden meydana gelmiştir.*
- ✓ *Ses dizisinin beşinci derecesi olan Mi (Hüseyini) güçlü sesine sahiptir.*
- ✓ *Si 2 koma bemol ve Fa 4 koma bakiye diyezi ses değiştirici işareti almış olup La- Si arası sesler kullanılmıştır. Eser 8 ses genişliğine sahiptir.*
- ✓ *3/8- 6/8 - 10/8 lik ölçülerden oluşmuştur.*
- ✓ *Hız olarak 112 metronom değeri ile icra edilmektedir.*
- ✓ **Eserin Usül Analizi**

Eser Türk Halk Müziği türünde kısa süreli değişken, serbest ritim özelliği gösteren ezgiler gurubuna girmektedir. Bu tür eserlerde ezgi içerisinde birden fazla usul değişikliği yapılmış olup, eser 6 zamanlı usulle başlayıp şan bölümünde 10 zamanlı ardından 3 zamanlı usule dönüşmüş ve bazı bölümlerde tekrar belirtilen usullere geçişler yapılmıştır. Eser icrasında karşılaşılan bu türden usul değişiklikleri kısa süreli usul çeşitliliğini gösteren güzel örneklerdendir.

KİMDEN ALINDIĞI
A DÜŞÜN ÇEVİRİLMİ
SÜRESİ:

BİR HIŞMINAN GELDİ GEÇTİ
(kızır oğlu)

DEĞERLEME TARİHİ
NOTYAMA ALAN
M. ZAPFER SARIGÖZEN

6 Zamanlı Bileşik

10 Zamanlı Karma Usul

3 Zamanlı Basit Usul

Tablo 6. Türkülere Ait Genel İçerik Tablosu

Tablo	Eser adı	Kararsesi	Güçlü Sesi	Değiştirici İşaretleri	Makam	Ayak	Ses Genişliği	Usulü
1	Hoş Gelişler Ola	Sol	Re	Si 1 Koma bemol/Fa#	Rast	Müstezat	9 Ses	12/8
2	Vurun Evlatlarım	Si	Re	Si 1 Koma bemol/Fa#	Segâh	Azeri	4 Ses	5/8
3	Mert Dayanır Namert Kaçar	La	Mi	Si iki koma bemol-Fa#	Hüseyini	Hüseyini	12 Ses	5/8
4	Tan Yeri Atanda	La	Mi	Si iki koma bemol-Fa#	Hüseyini	Hüseyini	9 Ses	5/8
5	Bir Hişminan Geldi Geçti	La	Mi	Si iki koma bemol-Fa#	Hüseyini	Hüseyini	8 Ses	3/8- 6/8-10/8

Tablo 6'da analizi yapılan beş adet Kars türküsünün genel yapısı incelendiğinde yoğun olarak La karar sesi ve Mi güçlü sesi göze çarpmaktadır. Türkülerde kullanılan makam dizilerinde; Si 1 koma bemol, Si bemol iki, Fa # değiştirici işaretleri ile beraber Rast, Segâh, Hüseyini makam dizileri bulunmaktadır. Ayrıca Türk Müziğinde kullanılan makamlara karşın Türk Halk Müziğindeki karşılığı olan Müstezat, Azeri ve Hüseyini ayakları da

kullanılmaktadır. Türkülere ses genişlikleri 4 ile 12 arasındadır. Türkülerin usullerine ilişkin dağılımda ise 5 zamanlı Türk Aksağı usulünün daha sıklıkla kullanıldığı söylenilebilir.

Tablo 7. Türkülere Ait Durak Sesi Tablosu

Tablo	Eser adı	La	Sol	Si
1	Hoş Gelişler Ola		X	
2	Vurun Evlatlarım			X
3	Mert Dayanır Namert Kaçar	X		
4	Tan Yeri Atanda	X		
5	Bir Hışmınan Geldi Geçti	X		

Tablo 7’ de türkülere ait karar seslerinin dağılımında 3 adet “La”, 1 adet “Sol” ve 1 adet “Si” karar sesi bulunmaktadır.

Tablo 8. Türkülere Ait Güçlü Sesi Tablosu

Tablo	Eser adı	Re (Neva)	Mi (Hüseyini)
1	Hoş Gelişler Ola	X	
2	Vurun Evlatlarım	X	
3	Mert Dayanır Namert Kaçar		X
4	Tan Yeri Atanda		X
5	Bir Hışmınan Geldi Geçti		X

Tablo 8’ de yer alan türkülere ait güçlü sesi dağılımında 2 adet “Re (Neva)”, 3 adet “Mi”(Hüseyini) Güçlü sesi bulunmaktadır.

Tablo 9. Türkülere Ait Makam ve Ayak Dizilerine ait Dağılım Tablosu

Tablo	Eser adı	Rast/ Müstezat Ayağı	Segah/ Azeri Ayağı	Hüseyini/ Hüseyini Ayağı
1	Hoş Gelişler Ola	X		
2	Vurun Evlatlarım		X	
3	Mert Dayanır Namert Kaçar			X
4	Tan Yeri Atanda			X
5	Bir Hışmınan Geldi Geçti			X

Tablo 9’ da yer alan türkülere ait makam ve ayak dizileri dağılımında 1 adet Rast makamı / THM türündeki ayak karşılığı olan Müstezat ayağı, 1 adet segah makamı ve THM türünde Azeri ayağı 3 adet Hüseyini makamı ve THM türünde Hüseyini ayağı dizileri kullanılmıştır.

Tablo 10. Türkülerin Ses Genişliğine Ait Tablosu

Tablo	Eser adı	4 Ses	8 Ses	9 Ses	12 Ses
1	Hoş Gelişler Ola			X	
2	Vurun Evlatlarım	X			
3	Mert Dayanır Namert Kaçar				X
4	Tan Yeri Atanda			X	
5	Bir Hışmınan Geldi Geçti		X		

Tablo 10’ da yer alan türkülere 4 ile 12ses aralığına sahiptir. Türkülerin makam ve ayak dizilerinin özelliklerini yansıttığı görülmektedir. Hüseyini makamı özelliğini gösteren “ Mert Dayanır Namert Kaçar” adlı türkü makam seyrini yansıtan en geniş ses aralığına sahipken Segâh makamı özelliği gösteren “ Vurun Evlatlarım” adlı türkü ise dört ses genişliğine sahiptir.

Tablo 11. Türkülerin Usul Tablosu

Tablo	Eser adı	12/8	5/8	6/8
1	Hoş Gelişler Ola	X		
2	Vurun Evlatlarım		X	
3	Mert Dayanır Namert Kaçar		X	
4	Tan Yeri Atanda		X	
5	Bir Hışmınan Geldi Geçti			X

Tablo 11’ de yer alan türkülerde 1 adet 12/8, 3 adet 5/8 ve 1 adet 6/8 lik usul kullanılmıştır. Tablolardaki verilere göre çalışmada analizi yapılan beş adet askerlik, kahramanlık ve milli mücadele konulu Kars türküsünün; karar sesleri, güçlü sesleri, değiştirici işaretleri, makam/ Ayak dizileri, ses genişlikleri, usulleri aşağıda yorumlanmıştır.

- ✓ Eserlerin Karar Sesleri: Kars yöresine ait seçilen beş türküde genel olarak “La” karar sesinin kullanıldığı tespit edilmiştir. Bunun yanında Sol ve Si seslerinde de karar kullanıldığı görülmektedir.
- ✓ Eserlerin Güçlü Sesleri: İncelenen türkülerde genel olarak 5. Derece Mi (Hüseyini) sesi kullanılmıştır.

- ✓ Eserlerin Değiştirici İşaretleri: Türkülerin makamsal dizilerine bağlı olarak; Si bemol, Si bemol iki ve Fa diyez değiştirici işaretleri bulunmaktadır.
- ✓ Eserlerin Makam Dizileri: İncelenen türkülerin makam dizilerine bakıldığında; Rast makamı, Segâh makamı ve Hüseyini Makamı kullanılmıştır. İletilmek istenen bazı duyguların çeşitli makamlar kullanılarak ifade edildiği anlaşılmaktadır.
- ✓ Eserlerde Kullanılan Ses Genişliği: Seçilen eserlerin 4 ve 12 ses genişliğinden meydana geldiği tespit edilmiştir.
- ✓ Eserlerde Kullanılan Usul (Ölçü): Eserlerin 12 zamanlı 5 zamanlı 3 zamanlı 6 zamanlı ve 10 zamanlı değişik usul kalıplarından oluştuğu gözlemlenmiştir.

SONUÇ VE TARTIŞMA

Kars yöresine ait askerlik, kahramanlık ve milli mücadele konulu beş adet türkü üzerinde yapılan; müzikal analizlerde eserlere ait karar seslerinin çoğunlukla ‘La’(Düğah) , güçlü seslerinin ise ‘Re’ olduğu görülmüştür. Eserlerde yoğun olarak ‘Hüseyini makamı’ (Hüseyini ayağı)’nın kullanıldığı ve eserlerde yer alan arızalı sesler, ses genişlikleri, usuller ve metronom değerlerinin çeşitlilik gösterdiği anlaşılmıştır. Yöreye ait eserlerdeki müzikal zenginlik bir bakıma halkın yaşadığı olaylar karşısında içinde bulunduğu ruh halinin duygu ve düşüncelere yansımış bir tezahürü olduğu söylenilebilir. Bu bağlamda, türkülerin konu içeriklerinde yer alan hüznün, çaresizlik, azim ve coşku gibi unsurların farklı melodik yapılarıdaki temalar ile sözlü bir müzikal yapıya dönüşmesi ve halkın anlatmak istediği duygu ve düşüncelerin yöre insanının içinde bulunduğu manevi dünyasını destekler nitelikte olduğu düşünülmektedir.

Bu çalışmada ulaşılan verilere Karkın, A.M. & Doğan, M.S. Şanlıurfa ve Adıyaman illerine yönelik yapmış oldukları çalışmalarda ulaştıkları verilerle paralellik göstermektedir. Bu kapsamda ülkemizin milli mücadele döneminde verdikleri üstün fedakarlıkları ile önemli başarılar elde etmiş yurt savunmasına büyük katkıları olan birçok ilimize yönelik bu çalışmaların yapılması ve yöreye ait eserlerin analiz edilmesinin gerektiği sonucuna ulaşılmıştır.

KAYNAKÇA

1. Karkın, A.M. & Doğan, M.S. (2016). Türk Halk Müziğinde Askerlik, Kahramanlık ve Milli Mücadele Temalı Türkülerin Müzikal Analizleri Üzerine Bir Araştırma: Şanlıurfa Yöresi Örneği. Inonu University
2. Karasar, N. (2010). Bilimsel Araştırma Yöntemi. Ankara: Nobel Yayın Dağıtım Tic. Ltd. Şti., s.183.
3. Özbek, M. (1994). Folklor ve Türkülerimiz. İstanbul: Ötüken Neşriyat A.Ş
4. Cemiloğlu, M. Atalay, A. (2001). Âşık Şevki Halıcı’da Âşık Makamları. Erdem.
5. Bozkurt, F. ve Açar, Y. (2014). Kars İli Ocaklı Köyü Halk Oyunları Müziklerinin Makamsal Analizi. “Doğu Dünyasında Geleneksel Türk Müzik Kültürü” Uluslararası Müzik Sempozyumu Kitabı. (ss. 227-240). Kars: Kafkas Üniversitesi Devlet Konservatuvarı



e-ISSN: 2630-631X

Article Type
Research Article**Subject Area**
Basic TrainingVol: 8 Issue: 66
Year: 2022 November
Pp: 2371-2377Arrival
23 October 2022
Published
31 December 2022
Article ID 66541Doi Number
<http://dx.doi.org/10.29228/smrj.66541>**How to Cite This Article**
Hamzaçebi, G.
(2022). "Geleneksel Bayramlar ve Mayıs Yedisi "Giresun Örneği"", International Social Mentality and Researcher Thinkers Journal, (Issn:2630-631X) 8(66): 2371-2377

Social Mentality And Researcher Thinkers is licensed under a Creative Commons Attribution-NonCommercial 4.0 International License.

Geleneksel Bayramlar ve Mayıs Yedisi "Giresun Örneği"

Traditional Holidays and May Seven "Giresun Example"

Gökhan Hamzaçebi ¹ ¹ Öğr. Gör., Giresun Üniversitesi, Eğitim Fakültesi, Temel Eğitim Bölümü, Sivas, Türkiye

ÖZET

Geleneksel Türk bayramları; yöre insanının geleneksel folkloru, kültürü ve sosyal yapının gelişmesinde kullanılan önemli araçlar olarak kabul edilir. Kültürel yapı içerisinde tüm sanat olaylarında olduğu gibi şenliklerin oluşumu, geleneksel inanç sistemlerine dayanır. Düzenlendiği mekânların kültürel yapısını yansıtan sosyal ve kültürel hayatın önemli bir parçası haline gelmiş olan şenlik ve festivaller, tanıtımın en önemli aracıdır. Çalışmada tarihi süreç içinde Karadeniz'de yaşam sürmüş toplulukların günümüze ulaştırdıkları geleneksel bayramların, günümüzdeki yöre insanlarının yaşamındaki rolü ele alınacaktır. Kadim bir geçmişe sahip ve geçmişte birçok topluluğa ev sahipliği yapmış, folkloru ve kültürü bakımından oldukça zengin olan Giresun, geleneksel bayramları, eğlenceleri, şenlik ve festivalleriyle yöresinin kültürü incelenecektir. Çalışmamız Giresun yöresinde uygulanan Mayıs yedisi diye bilinen ve uluslararası yapı kazanmış bir gelenek olan Aksu Festivali ve bağlamında tarihsel gelişimini ve yerel halk oyunları kavramları incelenerek farklı kültürlerin izlerini saptamak amaçlanmıştır. Yörede kadim geçmişe dayanan kültürel miras olan şenlik ve kutlamaların uluslararası festivallere dönüştürülmesinde halk oyunları davranışlarına odaklanılmıştır. Ayrıca bu çalışmanın önemini oluşturan, Giresun'da ki sözlü Türk halk kültürünün festivaller üzerinden izlerinin ortaya koymaktır.

Sonuç olarak yerel halkın kültürel yapısının geçmişten günümüze ve günümüzden geleceğe Giresun kültürünü, festivaller yoluyla harmanlayarak günümüze kadar getirdikleri özellikler belirtilerek, son yıllarda değişen sosyal ve kültürel yaklaşımın getirmiş olduklarıyla değişmeye yüz tuttuğu açıklanmaya çalışılmıştır.

Anahtar Kelimeler: Kültür, Geleneksel Bayramlar, Mayıs yedisi, Festival

ABSTRACT

Traditional Turkish holidays; They are considered as important tools used in the development of the traditional folklore, culture and social structure of the local people. As in all artistic events within the cultural structure, the formation of festivals is based on traditional belief systems. Festivals and festivals, which have become an important part of social and cultural life reflecting the cultural structure of the places where they are held, are the most important means of promotion. In the study, the role of the traditional holidays brought to the present day by the communities who lived in the Black Sea throughout the historical process, in the life of the local people today will be discussed. Giresun, which has an ancient history and hosted many communities in the past, is very rich in terms of folklore and culture, and the culture of its region with its traditional holidays, entertainments, festivals and festivals will be examined. In our study, it is aimed to determine the traces of different cultures by examining the historical development and the concepts of local folk dances in the context of the Aksu Festival, which is known as the seventh of May and has gained an international structure, applied in the Giresun region. Folk dance behaviors are focused on in the transformation of festivals and celebrations, which are the cultural heritage of the region based on the ancient past, into international festivals. In addition, the importance of this study is to reveal the traces of oral Turkish folk culture in Giresun through festivals.

As a result, it has been tried to explain that the cultural structure of the local people, from the past to the present and from the present to the future, is about to change with the things that the changing social and cultural approach in recent years has brought by blending the Giresun culture through festivals.

Keyword: Culture, Traditional Holidays, Seventh of May, Festival

GİRİŞ

Fransızca bir kelime olan festival TDK' ya göre "yapıldığı çevre, mekânı, dönemi, katılanların sayısı veya niteliği programla belirlenen ve özel önemi olan sanat gösterisi" olarak tanımlanmış ve ayrıca "belirli bir tema üzerine kurgulanmış periyodik kutlamalar" biçiminde ifade edilen bir kelimedir. (Türkçe Sözlük, 2013). Geleneksel özelliklerini koruyan toplumların yerel kültürlerinin aktarımında etkin olan ve kutlama, şenlik gibi adlandırılan festivaller; geçmişten bugüne, bugünden geleceğe kültür aktarımını sağlayan etkinliklerdir.

Yıl içinde belirlenen takvimlere bağlı olarak belirli aralıklarla tertiplenen festivallerin zamanını, kimi zaman yerli üretim şartları, kimi zaman da genel bir "takvim geleneği" belirler. Mevsimlik bayramların kutlama zamanları iklim ve doğa koşullarına bağlı olarak farklılık gösterebilmektedir (Alptürker ve Alptürker, 2012: 1410). "festival, kutlama, şenlik" gibi mevsimlik bayramlardaki bu durum antropoloji, etnoloji ve sosyoloji gibi insana ve kültüre öncelik veren bilim dallarının şenlik ve kutlamalara olan ilgisini arttırarak, "olağan bir kutlama" kimliğinden çıkarıp veri havzası olarak ele alınmasına ortam oluşturmuştur (Özcan, 2019: 196). Festivaller eski uygarlıklardan günümüze kadar görülen hemen her toplumda varlığını gösteren toplumsal olaylardır. Tarihte eski Yunan'da Dionysos'u anmak "bağ bozumu tanrısı" için, programında dans, müzik ve seyirlik oyunların yer aldığı kutlamaların festivallerin düzenlendiği bilinmektedir. Festival terimi etimolojik olarak Latince halk eğlencesi, sevinç, şenlik anlamına gelen "festum" kelimesinden geldiği bilinmektedir. Birçok sanat olayında olduğu gibi dinsel temellere dayanan festivallerin Çin, Hint ve Anadolu topraklarındaki



uygarlıklarda geleneksel hale getirilmiş pek çok festivalin düzenlendiği bilinmektedir. Festivaller insanlar arasında ki ilişkileri kuvvetlendiren, neşelendiren, bilgi alışverişinde bulunulan ve içinde bulunduğu toplulukla bir arada olmalarını sağlaması bakımından toplum yaşamında önemli bir rol oynamaktadır (Zaman, Camcı, 2017: 306).

Yüzyıllar içinde oluşmuş Doğu Karadeniz'in geleneksel kültür ve folkloru tesadüf değildir. Tarih boyu bu kıyılarda var olan dil, inanç, giyim-kuşam, dans, müzik, geleneksel bayramlar ve şenlikleri yörede varlık göstermiş Türk boylarının kültürel birikimlerine bakarak görebilmekteyiz. Bu birikimler yüzyıllar boyu bölgeyi kadim yurt yapan Kimmerlerden İskitlere, Kıpçaklardan Çepnilere kadar süregelen konar-göçer yaşam tarzını benimsemiş Türk unsurlarıyla çevrelenmiştir. Kıpçaklar, Doğu Karadeniz'in Türkleşmesinde Çepnilerden sonra önemli rol oynamışlardır (Özmenli, 2016: 526). Yörede yaşanan gelenek-görenek, giyim-kuşam, yerel inanç, dans, müzik ve dil kültürüne bakıldığında Türk unsurların birikimlerini günümüzde de görmek mümkündür. Örneğin dil özellikleri incelendiğinde yöre ağızlarında bulunan ve günümüzde de yörede konuşulan birçok kelimenin Kıpçak Türkçesine ait olduğu bilinmektedir.

Giresun çevresinde kültür hayatına ilham kaynağı oluşturan ve folklorik özellikler incelendiğinde sanat ve musiki zenginliğinin görüldüğü konar-göçer hayatın izlerini günümüzde dahi görmek mümkün olmaktadır. Bu yörede yüzyıllardır süre gelen gelenekler içinde; yaylak- kışlak kavramı içinde "otçu göçü", hayvan besiciliği içinde "koç katımı", tarımsal faaliyet içinde "fındık bayramı" gibi geleneksel bayramlar konar-göçer hayatı benimsemiş yöre insanının vazgeçilmez unsurları olarak kabul edilmektedir (Kuruca, Ak, 2019: 778). Fındık Bayramı, yöre halkının geçimini temin ettiği fındık konusunda ne kadar hassas olduğunun bir belgesi olarak kabul edilebilir. 1960'lı yıllara kadar kutlandığı bilinen bu bayram; kurutulan ve çuvallanan fındıklar ilk gemiye yüklenip limandan ayrılmasıyla coşkuyla yapılan bir kutlamadır. Bu bayram özellikle 1925 yılına kadar sadece yöre insanının kendi arasında ve resmî katılımların olmadığı bir bayram olarak görülmektedir (Kuruca, Özmenli 2019: 365). Eski Türklerden bu yana bilinen geleneksel bayramlar; yurt kurmuş oldukları tüm coğrafyalarda insanları sosyalleştirmekte ve birleştirmekte önemli rol oynamıştır.

Altay'da çam ağacının büyük ve çetin kış şartlarına dayanan güçlü bir özelliğe sahip olduğu bilinmekte ve bundan dolayı çam ağaçları kutsal sayılmaktadırlar. Bundan dolayıdır ki eski zamanlardan beri Türklerde kutsal sayılan çam ağacı için kışın tam ortasına denk gelen 25 Aralık'ta bayram yapıyorlardı. 21 Aralık'ta güneş ışınları Oğlak Dönencesi üzerine dik gelmekte ve bu tarihte Kuzey yarım küre için gecelerin kısalması gündüzün uzamasıyla, gün geceyi yeniyor ve güneş yeryüzünü eskisinden daha fazla aydınlattığından insanlar güneşin karanlığı yenmesini Çam bayramı adıyla kutluyor ve bunun için tüm gece boyunca çeşitli eğlenceler düzenliyorlardı. Bu törenlerde Türk dilinde "azalsın" anlamına gelen "Koraçun" kelimesini sürekli terennüm ederek eğlencelere devam ederlerdi. Bu kelime mana itibarıyla "gece azalsın, gün uzasın" anlamını taşımaktadır. O gece insanlar güneşi davet etmek için, "İnderbay" da denilen bir halka şekline geçerek çam ağacının etrafında oturup; gece boyunca sabaha kadar güneşin geri gelmesini dileyip, dilekler diler ve dileklerinin gerçekleşeceğine içten inandıkları çeşitli eğlenceler yaparlardı (Adji, 2002: 47-48). Aile sosyal kurumun çekirdek yapısıdır. Bu eğlenceler ailelerin birleşmesi ile sosyal bir özellik kazanır. Organize faaliyetler olarak bilinen geleneksel bayramların isimleri ve şekilleri çok çeşitli olsa da Giresun yöresinde önemli yere sahip Aksu şenlikleri bu aile birleşmelerinin kadim geçmişinin tüm izlerini ve ritüellerini taşımaktadır.

Bilinmelidir ki, aile kurumu insanlığın ilk sosyal organize faaliyetidir. Kültürel kodlarıyla yaşayan toplumların coğrafyasında sosyalleşmenin ilk kurumu, aile kurumu olarak görülmektedir. Aynı yerleşik yaşam biçimi ile konar-göçer hayat tarzı olan toplumlardaki aileler birleşerek toplumsallaşmak ve çeşitli kültürel faaliyetlerle birlikte, eğlenceler ve şenlikler yaparak yaşam biçimlerine katkı sağlamaktadır (Özmenli, 2018: 348). Bu konar-göçer yaşam tarzı Giresun'da hâlâ süregelen bir gelenek olarak karşımıza çıkmaktadır.

Problem

Türk kültürünün ve folklorunun gelişimini bugüne aktaran önemli faaliyetlerden birini teşkil eden ve bünyesinde barındıran kültürel bayram, festival ve şenlikler de günümüz uygulamalarında önemli değişimler gözlenmektedir. Özellikle son dönemlerde ülkemizde de yaşanan eğlence anlayışları, kültürel göçler ve ek olarak kırsal kesimdeki nüfusların azalması kültür dairesi üzerinde olumsuz etkiler yaratmaktadır. Giresun yerelinde sürdürülen "Aksu Festivali", yörenin içtimai hayat tarzı bakımından birçok kültürel zenginliği de bünyesinde barındırmaktadır. Tek sayılı günlerin, Mayıs yedisi, Mart'ın 21'i, 25 Aralık ve tek sayılı geleneksel bayramların içinde yer alan ritüellerin yaşam şartları ve geleneksel inanç dairesinde tesadüf olmadığı bilinmektedir. Giresun yerelinde yaşam şartları, ekonomik algıların iktisadî ve sosyal değişime direnmele birlikte son yıllarda kültürel değişime uğramışlardır. Giresun yerelindeki festival faaliyetleri

sadece eğlenceye yönelik olmayıp aynı zamanda yaşayan kültürel hayat tarzıdır. Bu yönüyle folklorik bayramların her yönüyle incelenmeli ve bu konu alanı itibarı ile çeşitli disiplinlerle çalışılması gerekmektedir.

YÖNTEM

Bu çalışma öncelikle Giresun yerelinde sürdürülen ve uluslararası yapıya dönüştürülen “Uluslararası Giresun Aksu Festivali” folklorik faaliyetleriyle ilgili literatür gözden geçirilmiştir. Literatür içinde yer alan bilgi ve kavramlar değerlendirilmiştir. Ayrıca üzerinde uzun bir süre çalışma gerektiren festival, geniş ölçüde alanda yapılan çalışmalara dayanmaktadır. Çalışma süresince festival de görev almış dernekler, dans grupları ve müzik çalışmaları üzerinde gözlemler yapılmıştır. Katılan gruplarla irtibata geçilmiş ve görüşmeler sınırlandırılmıştır. Katılımcılardan derlenen tüm bilgiler çalışmaya dâhil edilmiştir.

Yaylaya Çıkış Ve Geleneksel Bayram

Uygulandığı şehirlerin toplumsal yapılarını geliştiren festivaller, bir bölgede, yöre halkı tarafından belirlenen gün ve tarihlerde düzenlenen coşkulu etkinliklerdir. Yerel toplum içinde tarihin süzgecinden geçerek gelenekselleşen festivaller, kültürel ve sosyolojik bağlamda birlik ve beraberliğin, barışın ve sevginin geliştirilmesine katkı sağlayan en önemli araçlardır. Festivallerin amacı, var olan ve yaşatılan şehir kültürünü duyurmak, toplumda sevinç ve coşku yaratmak ve bu olguları düzenli olarak yenilemektir (Ürktez, Akbulut, 2020: 223). Toplumsal kimliğin bir parçası olan festivallerin kendine özgü çekiciliği; kutlama ve eğlence ortamlarında olmasından, mevsimsel döngülerin getirmiş olduğu bolluk ve bereket ortamından ve bireylerin sıradan hayatının dışına çıkabilmesinden kaynaklanmaktadır. Mekânları belli olan bu kültürel etkinliklerin düzenleme nedenleri farklı olsa da genellikle yerel kültürü koruma ve geleceğe aktarma, eğlence ve boş zaman aktivitesi olma, yöre halkına iş imkânı sağlama ve gibi amaçlarla düzenlenmektedir (Yayla, 2017: 5-6). Türk folklorunda eğlencelerin düzenlendiği ve belirli gruplarca değiştirilmemiş doğal, açık ya da kapalı her türlü fiziki ortamlar mekân olarak kabul edilmektedir. Ayrıca değişikliğe uğramamış kültürel mekânlar, bulunduğu toplum hayatında önemli bir yer tuttuğu bilinmekle birlikte, insanları sosyalleşmede ait olunan grubun kimlik özelliklerini oluşturmada, folklorik ve kültürel birikimleri geleceğe aktarmada işlev üstlenen önemli kimlik göstergesidir (Aydın, 2017: 288). Giresun’da düzenlene ve tarihi geçmişe dayanan geleneksel bayramlardan biri olan bugünkü ismi “Aksu Festivali”, aslında konar-göçer hayatın bir devamlılığı olarak yörede halen kutlanan bahar bayramıdır. Eski Türk toplumlarında görülen ancak başka toplumlarda zaman içinde unutulmuş geleneksel bayramlar, Türker’de ve özellikle Anadolu’da unutulmadan günümüze kadar geldiği bilinmektedir. Mevsim döngüsünün ve yılın ilk günü olarak bilinen 21 Mart bayramının habercisi olarak bilinir. Türkler; baharın gelişi, toprağın, suyun ve havaların ısınması, bitkilerin yeşermesi ve tabiatın canlanmasıyla, bereketin ve bolluğun geleceğine inanmışlardır. Bu mevsim döngüsü Karadeniz kıyılarında ve özelde Giresun’da Mayıs’ın ilk haftasına denk gelmektedir. Bu döngüde yaylak ve kışlak kavramı içinde konar-göçerler yaylaya çıkmadan önce geleneksel inançları gereği temizlenmeyi, yenilenmeyi derenin denizle karıştığı mekânda buluşarak, coşku içinde eyleyip yaylaya çıkış hazırlığı yaparlar. Bundan dolayıdır ki, geleneksel inançlarının gereği olan ritüeller; Aksu deresinin denize döküldüğü özel kimliğe sahip olan bu mekân da hayat bulmaktadır. Giresun kıyı coğrafyasında denize dökülen irili ufaklı birçok akarsu olmasına karşın, Aksu deresinin deniz ile birleştiği mekân, Giresun yerel halkı için ayrıca önemlidir. Aksu deresinin ismi konusunda birçok yaklaşım vardır.

Su kaynaklarına eski Türkler’ de iki türlü açıdan bakıldığı bilinmektedir. Yağan karların ve dağlardaki buzulların erimesi sonucu oluşan akarsuya “Aksu”, yeraltı sularının oluşturduğu akarsuya “Karasu” denilmektedir (<http://misakizafer.com>). Her iki açıdan bakıldığında Anadolu coğrafyasında bulunan birçok akarsuyun Aksu ve Karasu isimleri verildiği görülecektir. Ayrıca sakin ve köpüklü akan sulara “Aksu”, büyük anlamı taşıyan coşkun, derin akan sulara “Karasu” denildiği de bilinmektedir. Giresun’da yaygın olan görüşe göre, Dereli ilçesine bağlı Aksu köyü civarında doğduğundan bu dereye aksu ismi verildiği yaklaşımı daha yaygındır. Aslında Türk unsurları gittikleri yerlerde akarsuların isimlerini çoğunlukla olduğu gibi kullanmış, isimlerini değiştirmeyip, sosyolojik anlam katarak kutsallık vermişlerdir. Osman Karatay; “İşin aslı ırmak isimleri başka yerlerde de kolay kolay değişmez ve genellikle ulaşamadığımız derinlikteki bir tarihte verilen adlarını korurlar. Ama bu durum değişik toplulukların aynı ırmağa değişik isimler vermelerini de engellemez” demektedir (Karatay, 2010: 22).

Karadeniz bölgesinin coğrafik yapısı sahil kenarından itibaren dik ve engebeli arazi şekilleriyle başladığı için buralarda tarım faaliyetleri oldukça sınırlıdır. Kısmen tarım yapılan sahil yerleşim birimlerinde aynı zamanda hayvancılık üretiminin de yapıldığını ve hayvancılık üretiminin günümüzde de hâlâ eski usullerle devam ettirildiği görülmektedir. Arazinin kıyı şeridinde ot bakımından kısıtlı olduğu yerleşim yerlerinde yaşayan insanlar, kış aylarında hayvanlarını genellikle ahırlarda bakmakta ve havaların iyi olduğu günlerde de ot miktarı kısıtlı olsa da bahçelerde otlatılmaktadır. Yöre insanı Nisan-Ekim ayları arasında hayvanların

otlatılmak için yaylaya çıkma hazırlığı yaparlar. Yaylalar özellikle Nisan-Ekim ayları içinde üretimin, bolluğun ve bereketin bol olduğu doğal mekânlardır. Göçerler yaylaya çıkmadan hemen önce tazelenmek, hayvanlarını yıkamak ve temizlemek adına Aksu deresi ağzına gelerek burada büyük coşku eşliğinde şenlik yaparlar. Kimliği ve mekânı belli olan Aksu Festivali'nin temelinde, yöre insanının yayla hazırlığı olduğu bilinmekte ve bu olay yüzyıllarca oluşan bilgi, beceri ve tecrübenin ışığında sürdürülmektedir (Kuruca, Ak, 2019: 785). Geleneksel bayramlardan olan Aksu Festivalinin amacı; doğurganlığın, bereketin, üretimin ve çoğalmanın arzusu olan yaylalara çıkışın ilk bileşeni olmasıdır. Yüzyıllar içinden gelen ve kültür mirası olan Aksu Festivali, geleneksel inanç kapsamında civar köylerden gelen halkın dere ağzında buluşarak hayvanlarını suyla yıkar ve temizlerler, kendileri de üç ana bölümden oluşan Sacayağından geçme, Dere taşlama (yedi çift bir tek taş atma), Adanın etrafını dolaşma gibi ritüelleri yaparak ilk arınmalarını yapar ve Mayıs yedisini başlatırlar.

Türk kültür inancında 3.5.7.9 gibi tek sayıların kutsallığına inanılmaktadır. Sayıların insanlar tarafından kutlu sayıldıkları; masal, efsane, hikâye gibi halk ürünlerinde de açıkça görülmektedir (Bozkurt, Bozkurt, 2012: 718). Mayıs yedisi, ada etrafında üç tur atılması, Hamza Taşında yedi tur atılması, dereyle denizin birleştiği yere yedi çift bir tek taş atılması, üç kez sacayağından geçilmesi böyle bir inanç ekseninde değerlendirilmelidir. Mayıs yedisi günü köylerde hasta olan insanlar, çocuğu olmayan kadımlar, dert ve sıkıntısı olan kişiler sacayağından geçmek, Hamza taşına gitmek, dilek dilemek için düzenlenen şenlik mekânına gelmektedirler (Kürkan, 2018: 117). Ana rahminin, doğurganlığın simgesi durumunda kabul gören Sacayak, ailenin devamlılığı ve soyun devam etmesi amacıyla, üç kez sacayağından geçerek çocuk sahibi olmayı dilerler. Derenin denize döküldüğü yerde ise, “derdim belam denize”, denilerek yedi çift, bir tek taş suya atılır. Yedi, kutsal bir rakamı temsil etmektedir; tek taş ise dileğin gerçekleşmesi amacıyla yerini bulması için atılan son taştır. Deniz arçlarıyla denize açılan halk, adanın etrafını dolaşıp daire çizerler. Bu daire Ada'da bulunan Hamza Taşı önünde başlar ve yine aynı taşın önünde sona erer. Bu Ada turu, Sacayakta ve dere taşlama geleneğinde olduğu gibi soyun devamının sağlanması, belaların denize atılmasını içermektedir (Paslı, Turpcu, 2019: 2740).



Görsel 1: Sacayağından geçme.



Görsel 2: Aksu Dere ağzı (Şenlik Alanı).



Görsel 3: Dere Taşlama.



Görsel 4: Hamza Taşı (Giresun Adası).

Giresun Adası'nda bulunan Hamza Taşı; Latince'deki “Humuza” kelimesinden türediği ve doğum anlamına geldiği bilinmekte ve zamanla bu isim, Humza, Hamza şekline dönüşerek yerel bir inanç ritüeline dönüştüğü düşünülmektedir. Bu açıklamayla birlikte günümüzde halk arasında Hamza Taşının Hz. Hamza ile ilgili

olduğu kanaati yaygın bir durum arz etmektedir. Doğurganlığın artması, Bolluk ve bereketin artması ile ilgili olarak Hamza Taşı önemli bir mekândır (Sezer, 2019: 2483). Bununla birlikte eski dönemlerden buyana tespit edilen yerel inançların ve kültürel inançların izleri Aksu şenlik alanı açıklarındaki adada da açıkça tespit edilmektedir. Ayrıca Ada'da bulunan Hamza Taşı, kimliği belli olan kutsal mekânlarda rastlanan kültürel inanç aktarımı, eski kültürel dokunun günümüzde de devam eden kültürel yapı ile gerçekleştirdiği organik bağı da gözler önüne sermektedir. Şenliğe katılan halk kiralanan deniz araçlarıyla Karadeniz'in yaşanılabilir tek adası olan Giresun Adası'nın etrafında üç kez tur atarlar. Son tur olan üçüncü turdan sonra araçlardan adaya inilerek ada bulunan Hamza Taşının etrafında yedi defa dönülür ve yine ada bulunan tatlı pınar suyundan içilir. Bütün bu ritüellerden sonra dilek sahiplerinin dileklerinin gerçekleşeceğine inanılır (Düzgün, 2009: 149). Önceleri şenlik olarak görülen ve son 40 yılı aşkın bir zamanda uluslararası festivale dönüşen yüzyıllardır yapılan bu gelenek eski Türk bayramlarının izini taşımaktadır. Günümüzde yerli ve yabancı halk oyunları gruplarının yanı sıra sanatçıların katılımlarıyla kültürel şölene dönen Aksu Festivali Giresun'un tanıtımına da büyük katkı sağlamaktadır.

Giresun'da Festival ve Halk Oyunları

Günümüzde geleneksel kültürümüzün en önemli unsurlarından biri olan oyunlar, daha çok kutlamalarda sergilenmektedir. Oyunlar düğün faaliyetinden asker uğurlamasına kadar birçok uygulamada, özel günlerde ya da kültürel ve milli bayramlarda ekipler tarafından özel olarak hazırlanıp icra edilir. Geleneksel oyunlar, insanların iç dünyasını ve neşesini ifade ettikleri bir gösteri, sevincin hareketlerle anlam bulmuş, ifadeye dökülmüş kompozisyonudur (Özdemir, 2020: 148). Halk oyunları yaşamı konu edinir ve insan yaşantısının merkezinde yer alır. Oyunlar, doğal ortamda icra eden toplulukların yaşamları hakkında da önemli bilgiler vermektedir. Yöresel yaşantı hakkında bilgi almak için dans eden grupların halk oyunlarını seyrederek; inanışları, adetleri, gelenek ve görenekleri hakkında çeşitli bilgiler elde edilebilir (Özdemir, 2017: 255).

Geçmişten günümüze getirdiğimiz geleneksel dansların tarihsel süreci; inanç ekseninden eğlence eksenine doğru akan bir görünümde olduğu bilinmektedir. Folklor terimini icat eden William John Thomas'ın makalesinde olduğu gibi; ilkel halkın kendi kendisine ürettiği ve kendi içinde tükettiği her ne var ise, ilkel insanların etkinliklerinin temelinde oyun da olduğu kabul edilmektedir. Folklor biliminin disiplinlerinden olan halk oyunları; geleneksel örtü içinde yerel toplumun yapısal değişikliklerinde etkisi olan ve toplumun karar sistemi ile sosyal isteklerinin oluşmasında önemli rol oynamaktadır. Halk oyunlarının içerdiği konular tesadüf değildir. Ayrıca insanlar üzerinde birleştirici özelliği olan, amaçları doğrultusunda bütün aşamalarında ifade bütünlüğünü yansıtan ve ifade etmek istediği kültürel formu, sanat yoluyla iletişimin sağlanmasında kullanılan bir kültür aracıdır (Bali, 2017: 80). Bu kültür davranışı geleneksel bayram ve önemli günlerde belirlenen mekânlarda sergilendikçe, zaman içinde derin mekân içinde kalıcı olmaktadır. Giresun yöresinde oynanan; Karşılama oyunu, Horon oyunu ve Fingil-Metelik gibi oyunların figür tekrarlarında ve de adım cümlelerinde geleneksel ritüelleri görmek mümkündür. Tek sayılar yukarıda da ifade ettiğimiz gibi tesadüf değildir. Giresun yöresi oyunlarında örneğin karşılamada yapılan diz kırma figürünün yapılmasında da görülür. Diz kırma figürü üç tekrar ve bir tam figür yapılıp aynı şekilde, zikzak figürü de üç adım üzerine ve bir tamlama adımıyla birlikte yapılır. Bunların dışında üçayak oyunu gibi, oyun isimlerinde de tek sayılar görülür. Özellikle oyun türkülerinde "Fındık dalda tekleme" gibi sözler yer almakta ve tekligi ifade etmektedir. Bu özellik tesadüf değildir birleştirici özelliğe sahiptir. Geleneksel bayramların insanlar üzerinde birleştirici özelliği bulunmasına karşın, kimliği belli mekânların tanıtılmasında kullanılabilecek en iyi yollardan biri festivallerdir. Halk oyunları gibi etkinliklerle yabancı katılımcıların ve yerel halkın birlikte katılımı ile olumsuz tüm duyguların giderilmesi sağlanabileceği gibi sosyal ve kültürel yaşamı zenginleşmesine de katkı sağlar. Ayrıca festivaller yörenin tanıtımında önemli rol oynarlar. Kimlik ve mekân özelliğini kazanmış bir festival, folklorik faaliyetlerle o yerin olumlu bir imaj kazanmasına, kültürel etkinliklerle birlikte de yöre ekonomisinin canlanmasına katkı sağlamaktadır diyebiliriz (Çavuş, Baki, 2020: 281). Folklorun en önemli unsuru olan halk oyunları, tüm dünyada anlaşılır bir dille geleneksel kültürleri en anlamlı bir şekilde yansıtabilme özelliğinden dolayı, gerek yurt içi gerekse yurt dışındaki birçok festival, şenlik ya da organizasyonun vazgeçilmezi olarak karşımıza çıkmaktadır. Başka bir deyişle, festivallerin insanları birleştirici özelliği ile halk oyunlarının evrensel dili, tüm dünya üzerindeki halk oyunları içerikli festivallerin yaratıcısı olmuştur (Uzunkaya, 2009: 2).

Aksu şenlik alanında özellikle yerel gurupların oyunları izlendiğinde Giresun'un kültürel gelişimini ve tarihsel sürecini görmek mümkündür. Bugün bu topluluklar icra sırasında her ne kadar ölçülendirilmiş sahne ve beton dökülmüş alanlarda oyunları oynasalar da geleneksellik özelliklerini geleceğe aktarmaktadırlar.

SONUÇ

Festivalleri, gelişen dünyada bölgesel mekânların ve bu mekânların kimliğinin oluşturulmasında, bu alanların korunması ve geliştirilmesi için iyi bir fırsattır. Bilinen eski Türklerden buyana bayramlar, yurt kurmuş oldukları tüm coğrafyalarda insanları sosyalleştirmekte ve birleştirmekte önemli rol oynamaktadır.

Yöredeki Aksu Festivali, tarih boyunca konar-göçerlerin hayvancılık geleneğine dayalı bir hayat tarzıdır. Bu festival faaliyetinin merkezinde yaylak ve kışlak gibi yerleşim yeri özellikleri vardır. Bu şenliklerin merkezinde yerleşim yeri olarak yöredeki köyler, topluluk olarak ise tüm yöre halkı bulunmaktadır. Uluslararası festivaller, güçlü bir yaptırımı olan kültürümüzün unsurları ve halk oyunlarının başarılı bir biçimde sunulmalarına imkân sağlamalıdır. Geleneksel bayramlar kişiler arasında sosyalleşme imkânı sağlamasıyla da olumlu olduğu görülmektedir. Giresun'un geleneksel şenliği, uluslararası festival boyutuna geçip, ritüel ve gösteri kavramları ön plana çıktığı görülmüştür. Giresun'da gerçekleştirilen Mayıs Yedisi kutlamalarının, festivalinin; resmi tören ve protokol uygulamalarıyla, yöreye özgü olmayan etkinliklerin düzenlenmesi gibi nedenlerle bir şehir festivaline dönüştüğünün ve halkın Mayıs Yedisi algısının değiştirildiğinin altını çizmiştir. Eski Türk toplumlarında görülen ancak başka toplumlarda zaman içinde unutulmuş geleneksel bayramlar Giresun'da Uluslararası festivale dönüşerek unutulmadan günümüze kadar gelmiştir. Yaylak ve kışlak kavramı içinde konar-göçerler yaylaya çıkmadan önce geleneksel inançları gereği temizlenmeyi, yenilenmeyi derenin denizle karıştığı mekânda buluşarak, coşku içinde eylene yaylaya çıkış hazırlığı yaparak, üretimin coşkusu yaşanmaktadır.

Geleneksel bayramlar, kutlamalar ve şenlikler, asıl olarak temizlenmek ve yenilenme, amacı taşımakla birlikte; mevsimsel döngüler, eski Türklerden bu yana yaşanmış tarihi olaylar veya yerel inançlar birlikte Giresun yerelinde de dünyaya açılan geniş bir açılım göstermektedir.

KAYNAKÇA

1. ADJİ, M. (2002). “Kıpçaklar (Türklerin ve Büyük Bozkırın Kadim Tarihi)”, Atatürk Kültür Merkezi Yayınları, Ankara.
2. ALPTÜRKER, İ. G. ve ALPTÜRKER, H. (2021). Gelenekten Geleceğe Yöresel Kültürün Taşınmasında Festivallerin Rolü, *MANAS Sosyal Araştırmalar Dergisi*, 10(2), 1409-1422.
3. AYDIN, E.C. (2017). Halk Oyunları Temsilinde Kültürel Mekân İşlevi, *ZfWT Vol. 9 No. 2*, 287-295.
4. BALİ, A. (2017). Halk Oyunları Üzerine Halkbilimsel Bir Araştırma: Mersin İli Silifke İlçesi Örneği. *Karadeniz Uluslararası Bilimsel Dergi*, 33(33), 78-91.
5. Bozkurt, K., & Bozkurt, H. (2012). Sayıların Gizemli Dünyası: Kültür Ve Edebiyatta Sayı Sembolizmi. *Batman Üniversitesi Yaşam Bilimleri Dergisi*, 1(1), 717-728.
6. ÇAVUŞ, A, BAKİ, A. (2020). Yerel Halk Üzerindeki Sosyal Etkileri Bakımından Akçaabat Müzik ve Halk Oyunları Festivali, *Atatürk Üniversitesi Sosyal Bilimler Enstitüsü Dergisi*, 24 (1), 279-289.
7. DÜZGÜN, Ü. K. (2009). Giresun Adak Yerlerinde Tespit Edilen Çeşitli Uygulama, İnanış Ve Efsaneler. *Journal of International Social Research*, 2(7).
8. KARATAY, O. (2010). Dnyeper Nehrinin Türkçedeki Adı ve İzahı Gereken 2500 Yıl. *Karadeniz Araştırmaları*, 26 (26), 17-26.
9. KURUCA, N., & AK, M. (2019). Doğu Karadeniz Bölgesinde Konargöçer Hayata Dair Uygulamalar: Giresun Örneği, *UKDA (A. Haluk Dursun Anısına Uluslararası Türk Kültürü Sempozyumu Dil-Tarih-Coğrafya*, 6-8. (778-793).
10. KURUCA, N., & ÖZMENLİ, M. (2019). Yerel Tarih Çalışmasına Giresun Örneği: Yeşilgiresun Gazetesi. *Journal of International Social Research*, 12(62).
11. KÜRKAN, F. (2018). Giresun'da Türk su kültürünün izleri. *Akademi Sosyal Bilimler Dergisi*, 6(16), 109-130.
12. ÖZCAN, İ. (2019). Festival Anlatılarının Ritüeller Temelinde Çözümlemesi: Nergis Festivali Örneği, *Türk Dünyası İncelemeleri Dergisi*, 19(1), 195-206.
13. ÖZDEMİR, M. (2017). “Giresun Yayla Şenlikleri”, Hacettepe Üniversitesi Sosyal Bilimler Enstitüsü Doktora Tezi, Ankara, 2017.
14. ÖZDEMİR, M. (2020). Giresun Kültürüne Özgü Bir Halk Dansı: Çandır Tüfek Oyunu. *Gazi Türkiyat Türkoloji Araştırmaları Dergisi*, (26), 145-163.

- 15.ÖZMENLİ, M. (2016). Ortaçağ'da Doğu Karadeniz'de Oğuz ve Kıpçak Yerleşimi. *Atatürk Üniversitesi Sosyal Bilimler Enstitüsü Dergisi*, 20(2), 515-536.
- 16.ÖZMENLİ, M. (2018). Ortaçağ'da Türklerde Kadın Ve Aile, *JASSS The Journal of Academic Social Science Studies*. Number: 66 , p. 347-356.
- 17.PASLI, M. M., TURPCU, E. (2019), Festivallerin Ziyaretçi Memnuniyeti Üzerindeki Etkisi: Giresun İli Aksu Festivali, *Journal of Tourism and Gastronomy Studies*, 7/4. 2739-2757.
- 18.SEZER, İ. (2019). Mitolojik Ve Efsanevi Unsurların Turistik Çekicilik Üzerine Etkilerinin Değerlendirilmesi: Giresun Adası Örneği. *Social Sciences*, 14(5), 2463-2500.
- 19.TÜRKÇE SÖZLÜK, TDK, 2013, Ankara.
- 20.UZUNKAYA, E., (2009). Türkiye'nin Uluslararası Platformlardaki Tanıtım Faaliyetleri İçinde Halk Oyunları Festivallerinin Rolü, *Akademik Bakış Dergisi*, Sayı 16, Nisan, Kırgızistan.
- 21.ÜRKMEZ, D. AKBULUT, D. (2020). Yerel Yönetimlerde Bir Halkla İlişkiler Aracı Olarak Festivallerin Kullanımı. *Karadeniz Teknik Üniversitesi İletişim Araştırmaları Dergisi*, 10(2), 218-244.
- 22.YAYLA, Ş. (2017). *Yöresel yemek festivaline katılım motivasyonu ile festivallerin destinasyon imajına ve davranışsal niyetlere etkisi* (Master's thesis, ESOGÜ, Sosyal Bilimler Enstitüsü).
- 23.ZAMAN, M. Ve CAMCI, A. (2017). Kültür Turizminde Alternatifler: Festival Turizmi Ve Pir Sultan Abdal Anma Etkinlikleri Örneği, *INTERNATIONAL WEST ASIA CONGRESS OF TOURISM (IWACT'17) THE BOOK OF FULL-TEXT* (p. 305).

İnternet Kaynakları

URL 1. <https://www.sabah.com.tr> Erişim Tarihi: 20.10.2022

URL 2. <https://www.giresun.com.tr> Erişim Tarihi: 20.10.2022

URL 3. <https://www.haber3.com/guncel/> Erişim Tarihi: 20.10.2022

URL 4. <https://www.hurriyet.com.tr> Erişim Tarihi: 20.10.2022

<http://misakizafer.com> Erişim Tarihi 20.10.2022



e-ISSN: 2630-631X

Article Type
Research ArticleSubject Area
Graphic DesignVol: 8 Issue: 66
Year: 2022 November
Pp: 2378-2388Arrival
24 October 2022
Published
31 December 2022
Article ID 66571Doi Number
<http://dx.doi.org/10.29228/smrj.66571>How to Cite This Article

Demirci Şenkal, A. & Karataş Karaçam, A. (2022). "Kamusal Alanda Morag Myerscough'ın Grafik Enstalasyonları", International Social Mentality and Researcher Thinkers Journal, (Issn:2630-631X) 8(66): 2378-2388



Social Mentality And Researcher Thinkers is licensed under a Creative Commons Attribution-NonCommercial 4.0 International License.

Kamusal Alanda Morag Myerscough'ın Grafik Enstalasyonları

In the Public Space Morag Myerscough's Graphic Installations

Aybige Demirci Şenkal¹ Ayşe Karataş Karaçam² ¹ Doç. Dr., Ankara Müzik ve Güzel Sanatlar Üniversitesi, Müzik ve Güzel Sanatlar Eğitim Fakültesi, Görsel Sanatlar Eğitimi Bölümü, Ankara, Türkiye² Öğretmen., MEB, Ankara, Türkiye

ÖZET

Fikrin ön planda tutulduğu, kavramsal sürecin dikkat çekici olduğu, gündelik yaşamın etkilerinin görüldüğü kamusal alan tasarımları, çağdaş sanatın önemli bir unsuru olarak sanat tarihindeki konumunu devam ettirmektedir. Özellikle 1960 sonrası sanata bakışı değiştiren, sanatçı ve izleyici algısının farklılaştığı performanslar ve birçok tasarımlar gerçekleştirilmektedir. Sanatçılar, kamusal alan tasarımlarına yeni bir gerçeklik kazandırmakta ve bilindik tüm algılamaya biçimlerini değiştirmektedir. Kamusal alanlar; artık tek başına içinde bulunulan ya da yaşanan bir yer olma işlevi dışında yeni bir forma dönüşebilen, izleyici ile algılanması değişebilen alanlar olarak karşımıza çıkmaktadır. Sanatçı/tasarımcı kamusal alanı yetenekleri doğrultusunda düzenlemekte, farklı algılanabilen bir alan oluşturmakta ve izleyiciyi bazen tasarımın bir parçası olarak tasarımla bir bütün haline getirmektedir. Çağdaş sanatta mekânların, alanların artık birer sanat eseri olarak görüldüğü ve seyirciyle birlikte ortak bir performans gösterilen yer olduğu bilinen bir gerçektir. Özellikle seyircinin eser ile ilişkisi doğrultusunda mekânlar sürekli değişmekte ve yeni algılamaya biçimleri oluşmasına vesile olmaktadır. Sanatın algılamada değişim yaşaması, izleyiciyi çağdaş sanatın ona sunduğu yeni deneyimler sayesinde yapıtın bir parçası olma ve sanata bakışını olumlu yönde değiştirmektedir. Çağdaş sanatın mekâna ve alanlara karşı sınırları eridikçe, duygu ve düşüncelerin dahil edildiği aktif ve etkileşimli bir süreç işlemektedir. Bu anlamda çağdaş sanatta kamusal alan tasarımlarında/uygulamalarında mekâna ve alanlara dair söylemler izleyici ile bütünleştiğinde yeni ve farklı bir oluşum gözlenebilmektedir.

Sanat, yüzyıllardır hayatın her anında ve alanında yaşamaktadır. Sanatçı ise içinde yaşadığı toplumun tüm öğelerinden etkilenmekte ve bireysel yaşantısının etkileri ile tasarımlarını gerçekleştirmektedir. Sanatçılar yeni fikirleri, mekâna ve alana özgü ve farklı materyallerle, özgün bir şekilde gerçekleştirmektedirler. Bu çalışmada İngiliz sanatçı/tasarımcı Morag Myerscough'ın mekân/alan-izleyici arasındaki karşılıklı etkileşimi ile ortaya çıkardığı kamusal alan tasarımları ele alınmıştır. Bu kapsamda çalışmada; sanatçının çağdaş sanat pratikleri bakımından mekân ve alanların değişen algısını ortaya koymasına ve izleyicilerin kamusal alan tasarımlarına ilişkin bakışlarının farklılaşmasının önemine değinilmektedir.

Anahtar Kelimeler: Sanat, Kamusal Sanat, Enstalasyon, Morag Myerscough

ABSTRACT

Public space designs, in which the idea is prioritized, the conceptual process is remarkable, and the effects of daily life are seen, maintain their position in the history of art as an important element of contemporary art. Especially after 1960, there are performances and many designs that change the view of art and differentiate the perception of the artist and the audience. Artists bring a new reality to the concepts of public space design and change all known forms of perception. public spaces; now appear as areas that can transform into a new form apart from the function of being a place to be lived in or lived alone, and which can be perceived with the audience. The artist/designer organizes the public space in line with his abilities, creates a space that can be perceived differently, and unites the viewer with the design, sometimes as a part of the design. It is a well-known fact that in contemporary art, spaces are now seen as works of art and a joint performance is shown with the audience. Especially in line with the relationship of the audience with the work, the spaces are constantly changing and conducive to the formation of new perceptions. The change in perception of art positively changes the viewer's view of being a part of the work and art thanks to the new experiences that contemporary art offers to him. As the boundaries of contemporary art against space and spaces dissolve, an active and interactive process in which emotions and thoughts are included. In this sense, a new and different formation can be observed when the discourses about space and spaces in public space designs/applications in contemporary art are integrated with the audience.

Art has been living in every moment and area of life for centuries. The artist, on the other hand, is affected by all the elements of the society he lives in and realizes his designs with the effects of his individual life. Artists realize new ideas in a unique way with different materials specific to the place and the area. In this study, the public space designs created by British artist/designer Morag Myerscough with the interaction between space/space-audience are discussed. In this context, in the study; In this article, the importance of the artist's changing perception of spaces and spaces in terms of contemporary art practices and the differentiation of viewers' perspectives on public space designs is mentioned.

Keywords: Art, Public Art, Installation, Morag Myerscough

GİRİŞ

Çağdaş sanatın, 20. yüzyılın ilk yarısından sonra varlığını devam ettirdiğini söylemek mümkündür. Bu süreçte sanatçılar özgün tarzlarıyla var olmaya başlamış ve sanatın devam eden klasik ve yerleşik geleneklerine karşı bir duruş sergilemeye başlamışlardır. Gelişen ve değişen hayat şartlarının da etkisiyle, sanatta keskin değişimler yaşanmaya başlamıştır. Bu değişim ve dönüşümler ile birlikte sanatçı bakışı, sergileme, mekân-malzeme kullanımı ve daha birçok konuda disiplinler arası bir süreç başlamıştır. Bu süreç günümüz sanatçıları için de geçerli olmakta ve çoğunlukla bağımsız bir bakış açısı ile eserler üretmektedirler. Sanatçılar birden fazla akımı ve de farklı disiplinleri kapsayan sanatsal üretim süreçlerini de kapsayan çalışmalar ortaya koymaktadırlar.



Sanatın düşünce ve duyguları harekete geçirmede etkili bir alan olması durumu tarihsel süreçte birçok sanatçının düşüncelerini kendi tarzı ve potansiyeli ile ortaya koymasına sebep olmuştur. Bu durum sanatçıların yaratım süreçleri kapsamında çevreyi/toplumu algılamadaki farklı bakış açılarının gelişmesine ve izleyicinin de sanat eserine dahil olmasına olanak tanımıştır.

Kamusal alan tasarımları da değişen ve gelişen sanat pratiklerinin bir yansıması olarak bu gelişmeden nasibini almıştır. Modern çağ ile görünür hale gelen tüm gelişmelerin hızı, günümüzde kamusal sanat alanına da yansıması ile devam etmektedir. Bu gelişmeler sanatı, sanatçıyı ve izleyiciyi hem üretim hem de düşünsel bağlamda aktif bir dinamiğin içine çekmektedir. Bu bağlamda dünya genelinde çağdaş sanat kapsamında özgün birçok kamusal alan tasarımı izleyici ve mekân ile bir bütün haline gelmekte ve çağdaş sanata değer katmaktadır.

ÇAĞDAŞ SANAT VE KAMUSAL ALAN ÜZERİNE

İlerleyen teknolojiler insan yaşamında önemli değişiklikler meydana getirmiştir. Özellikle fotoğrafın kullanımı ile sanat dünyasında seri üretim mantığı başlamış ve sanatsal bakışlarda yenilikler doğurmuştur. Teknoloji ve bilimsel gelişmeler ışığında sanatsal yaklaşım biçimleri değişmiş ve güncel sanat dinamiklerinde özgün sunumlar dikkat çekmeye başlamıştır. Sanatçı ve tasarımcılar, sanata dahil ettikleri yeni malzemelerle kendilerine ait içerikleri farklı görsel biçimlere dönüştürmüşlerdir. Bu süreç, malzemelerin sanatçı/tasarımcıların elinde yeni anlamlara büründükleri dinamik bir dönemi ifade etmektedir. Bu sürecin yeni görünüşleri 1940'lı yıllardan itibaren net bir şekilde üretim biçimlerinde fark edilmektedir (Döl, Bingöl ve Çevik, 2021:1202).

1940 ile başlayıp özellikle 1960 yılından sonra hızla değişen sanat hareketlerinde sanatın kavramsal yönünün ağır bastığı görülmektedir. Ortaya çıkan sanat pratiklerinde biçimden ziyade içeriğin ön planda olduğu, biçimlerin arka yapısının değerlendirildiği, geleneksel sanatsal yaklaşımların yerini gündelik malzemelerin sanata dahil edildiği güncel sanat olaylarının aldığı bir süreç yaşanmaktadır. Bu anlamda düşünüldüğünde yaşanan sanat etkinlikleri kavramsal sanat başlığı altında değerlendirilip, incelenebilir. Bu yeni yaklaşımlarda güzele odaklanan biçimden ziyade anlamın irdelendiği bir dönem algılanmalıdır. Bu anlam sorgulamalarında sanatta alternatif yaklaşımlar dikkat çekmektedir (Uz ve Uz, 2018: 657).

Kavramsal sanatta, sanat kalıplara sığmamakta ve izleyiciyi şaşırtan, en önemlisi düşündürülen biçimlerde karşımıza çıkmaktadır. Kavramsal sanat ile birlikte sanatın yeni bir tanımı ortaya çıkmış, bu doğrultuda düşünce temelli üretimler baş göstermiştir. Geleneksel sanat biçimlerinin değişip modernizme dönüştüğü zaman, modernizmin de farklılaşıp yeni bir gündem oluşturacağı bir zaman öngörülmekteydi. Çağdaş sanatla birlikte modernizm anlayışı değişmiş ve eserlerin bir müze ya da galeri gibi belirli mekanlarda sergilenme zorunluluğu ortadan kalkmıştır. Artık kaide üzerine yerleştirilmiş heykel ya da duvara asılan resim mantığı giderek yerini düşünülmemiş/farklı olana doğru yönelmeye bırakmıştır. Eserler hiç umulmayacak yerlerde/şekillerde izleyicinin karşısına çıkabilmekte ve tam da bu noktada düşündürücü etkisi ile boy göstermeye başlamaktadır (Artun ve Örgü, 2017: 27-28).

Çağdaş sanat eserleri ile bu anlamda müze ve galeri dışında kalan kamusal alanda sıkça karşılaşılmaktadır. Kamusal alanlarda sanatçılar üretimlerini bir sanat pratiği olarak sergileme imkanı bulabilirlerken aynı zamanda izleyicilerin doğrudan erişim sağlayabildikleri mekanlar olarak eserler buralarda daimi bir biçimde sergilenabilmektedir.

Kamusal kavramı, 17. yüzyıldan bugüne gelmiş, kamuya ait olan anlamında değerlendirilmektedir. Özellikle 1960'lı yıllar itibariyle sosyo-politik tartışmalar eşliğinde kamusal alan değerlendirmeleri dikkat çekmektedir (Durukan, Taştan ve Kurt, 2017: 40). Kamusal alan güncel bir kavram değildir. Geçmişe eskiye dayanmakta olan bu kavram üzerine sosyo-politik, felsefi ve kültürel anlamda tartışmalar gelişmekte günümüzde bu tartışmalara sanat alanı da eklenmektedir. Bu tartışmalar beraberinde özel alana yönelik değerlendirmeleri de gündeme getirmiş ve kamusal ya da özel alanın işlev ve etkileri üzerinde yorumlar geliştirilmiştir. Kamusal alanı önemli ve güncel tutan en önemli dinamik her topluma göre değişiklik göstermesi ve bu yönüyle özel/özgün olmasıdır. Bu kendine özgü değişim gösteren kamusal alanların yapılarını belirleyen faktörler ise, yönetim biçimleri, eğitim, demokrasi, gelenek-görenekler ve bunun gibi birçok kritik sayılabilir. Kamusal alan, sadece mekan kavramı ile sınırlandırılmayacak ölçüde bir değerler bileşkesidir. Bu sebeple üzerine oldukça tartışılacak nokta ve değinecek önemli kavramlar bulunmaktadır (Alp, 2016:102).

Sanatsal iletişim sürecinde kamusal alanlar oldukça etkili mekanlardır. Kapalı ya da açık kamusal alanlarda gerçekleştirilen sanatsal organizasyonlarda izleyici-sanatçı arasında verimli ve etkileşimli süreçler yaşanabilmektedir. Kamusal alanlarda yer alan sanat eserleri, bireylerin üretkenliğini ve mutluluğunu arttırmakta ve bir aradaki paylaşımlarını çoğaltmaktadır. Herhangi bir kamusal alana dahil olan sanat yapısı o

alandaki iletişimi güçlendirmekte ve paylaşım olasılıklarını yoğunlaştırmaktadır. Bir sanat yapıtı üzerinde iletişim olanağı yakalayan insanlar için aynı zamanda eser, mekana yönelik estetik bir girişimdir. Ait olduğu yer, yeni bir kimlik kazanmakta ve ilettikleri görsel iletişim sayesinde psikolojik olarak insanları rahatlatmaktadır (Parlakkalay, 2020: 1158).

Kamusal alanlar, kişilerin özel alanlarının tersine mahremiyet içermeyen, herkese ait mekanlardır. Bireylerin kişisel görüşlerini iletebildikleri toplumsal iletişimin gerçekleştiği, etkileşimli, paylaşım alanlarıdır. Kamusal alanlar, aynı zamanda kültürel kimliklerdir. Kente dair izler taşıyan bu mekanlar, o kentte yaşayan insanların düşüncelerini, duygularını yansıtmakta, bu anlamda her kamusal mekanın farklı bir aurası bulunmaktadır. Kamusal alanlar, tüm bu farklı enerjiler altında kimliğini belirleyen önemli öge ve elemanlar barındırmaktadır. Bu öğelerden en dikkat çekici olanı ise sanat eserleridir. Bir kamusal alana yerleşmiş sanat yapıtı, hem turizm açısından ilgi çekmekte hem de kentin kimliğinin bir sembolü niteliği taşımaktadır. Kent meydanları önemli kamusal alanlardır. Bu alanlarda insanların temel ihtiyaçlarını gideren birçok aktivite bulunmaktadır. Yeme-içme-spor faaliyetlerini karşılayabildikleri bu mekanlarda yeni sosyal ve kültürel paylaşımlar gerçekleşmektedir (Çevik ve Bingöl, 2021:148).

Kamusal sanat, toplumsal dinamiklerin yaşandığı mekanlarda gerçekleştiği için katılımcı ve müdahalece bir yönde belirmektedir. Sanat ve toplumun birlikte algılandığı bir yapılanma içinde gerçekleşen kamusal sanat pratikleri, sanatçının çok yönlü davranmasını gerekli kılacak bir süreç gerektirmektedir. Sanatçı, sanat yapıtı ve izleyici birlikteliğinde büyüyen bir anlayış içeren kamusal sanatta izleyicinin mekan ve yapıta yönelik bakış açısı önem taşımaktadır. Kamuya ait olan bina cepheleri, sanat bağlamında ele alındığında yeni bir çehrede karşımıza çıkabilmektedir. Geleneksellikten uzaklaşan mimari yapılar, sanat ışığı ile yeni bir ifadeye bürünmektedir. Kamusal alanlarda gerçekleşen sanat pratikleri ile bir yaşam aktivitesi olarak insanların sanat yapıtına kolayca ulaşabileceği etkili bir süreç başlar. Galeri ya da müzelerde yer alacak sanat eserleri kamusal alana taşındığında ve burada performanslar gerçekleştiğinde toplumsal etkileşimin arttığı, sosyalleşmenin üst düzey geliştiği, kültürel paylaşımların çoğaldığı etkileşimli bir paylaşım alanı oluşmaktadır. Kimi zaman mekana yerleştirilen eser, izleyicilerin sadece görsel olarak algılayabildikleri bir unsur olmakta kimi zaman ise mekanla bütünleşik bir yapıda izleyicilerinde katılımı ile değişerek/dönüşerek farklı yapılanmaların gerçekleştiği bir oluşumda görülebilmektedir (Toy ve Görgülü, 2018: 1150-1152).

Kamusal alan, hem siyasi, hem sosyal hem de kültürel yapısı ile bireyleri buluşturan toplumsal bir alandır. Kamusal alanlar, açık ya da kapalı mekanlardır. Özel alanlar yerine kamuya ait, toplu bilgi aktarımlarının gerçekleştiği, insanların bir arada sosyal etkinliklerde bulunabildikleri ve iletişimin çok güçlü olduğu çevrelerdir (Çevik, Bingöl ve Demirci Şenkal, 2021:681).

YÖNTEM

Araştırma betimsel yöntem ile çalışılmıştır. Tarama modeli ile gerçekleştirilen çalışmada var olan durumlar olduğu gibi hiç değişiklik yapılmadan sunulmuştur. Bu doğrultuda ulusal ve uluslararası ilgili literatür taranarak kaynaklar elde edilmiş, elde edilen veriler ışığında değerlendirmeler yapılmıştır. Ayrıca kamusal alandaki enstalasyonlar Morag Myerscough'un Love at First Sight, Swing It, Super Hot, A New Now eserleri bağlamında ele alınıp yorumlanmıştır.

ENSTALASYON TEMASI VE MORAG MYERSCOUGH'UN KENT MEKÂNINDAKİ ÜRETİMLERİ

Geçmişten günümüze sanatın değişimi/dönüşümü incelendiğinde karşımıza bireyin toplumsal değişimi/dönüşümü ile paralel bir süreç ortaya çıkmaktadır. Bu süreç; sosyal ve kültürel değişimlerin yanı sıra ekonomik ve bilimsel değişikliklerin yansımaları da içinde barındırmaktadır. Bu yansımalar ile sanatın aldığı anlamlar değişmekte ve etki alanı da genişlemektedir. Farklı malzemelerin kullanıma girmesi sanatın geleneksel, belirgin sınırlarının dışına çıkmasına olanak sağlarken muğlak sanat pratiklerinin de hayatımıza girmesine sebep olmuştur. 20. yüzyıl, sanat akımlarının/hareketlerinin ardı sıra geliştiği, geleneksel malzemelerin dışında sanata gündelik malzemelerin dahil olduğu yeni bir süreçtir. Sanatta karşılaşılan bu yenilenme/değişim hareketleri farklı sanat olaylarının gündeme gelmesini sağlamıştır. Bu anlamda sanatçılar, eserlerinde kullandıkları teknoloji ile farklı görseller elde edebilmişler, hazır nesnelere ya da organik/inorganik malzemeleri katarak yeni söylemler yaratmışlardır (Erim, 2019:264).

Kamusal alanlara dahil olan enstalasyonlar, mekan ile bütünleşip yeni bir görünüme dönüşmektedir. Mekandaki yeni ilişkileri ile enstalasyon, boş ya da dolu alanların yarattığı etkilerle farklılaşmakta ve yeni görsel biçimlerde izleyiciye yansımaktadır. Geleneksel anlamda mekanlar, sanat yapıtlarının sergilendiği ve alımlayıcıya sunulduğu alanlardır. Kamusal alanlardaki enstalasyonlarda ise mekan sanat eserine dahil olan, yapıtı değiştiren/dönüşüren bir öge olarak belirmektedir. Kısacası kamusal alanlardaki enstalasyonlar sanat

öznesi olarak değerlendirilebilir. Böylelikle kamusal mekanlar da birer sanat eserine dönüşmekte ve yeni bir algılama biçimi ile izleyici ile karşı karşıya gelmektedir (Şahin, 2010: 84).

Birer ortak yaşam alanı olan kent meydanları, insanların birlikte paylaşımlarda bulunabildikleri toplumsal alanlardır. Bu alanlarda gerçekleştirilen enstalasyonlar, kolektif bilinci devreye sokarak varlık göstermektedir. Kültürel kimliklerin kendini belli ettiği bu mekanlarda bir sembole dönüşebilen sanat yapıtları, kentin görsel bir ifadesidir. Sanat yapıtları, kentsel mekanlarda ulaştıkları izleyici kapasitesi doğrultusunda büyütmekte, yenilenmekte, değişmekte ve farklı kimliklere bürünmektedir (Çevik ve Bingöl, 2021:147).

Kamusal alan denildiğinde belirli bir mekanda gerçekleşen insanların iletişim süreci akla gelmektedir. Bu doğrultuda iletişim ağının yeniden değerlendirilip kamusal alanın bu bakış açısıyla ele alınması gerekmektedir (Karaca, 2015: 64). Kamusal alanlarda birbirinden farklı birçok insan bir araya gelmekte ve yeni iletişim süreçleri belirlemektedir. Bu birlikteliklerde farklı etkileşimler gerçekleşmekte ve merkez bir alan olarak kent meydanları başat bir önem kazanmaktadır. Kent meydanları, kamusal alanların en göze çarpan noktaları olarak kentin görsel yapısını ortaya çıkaran önemli oluşumlardır (Kedik, 2012: 77). Kamusal alanlarda gerçekleşen/konumlanan sanat yapıtları, kamusal alanla birlikte yapılanmakta ve izleyicilerin fiziksel ya da düşünsel müdahaleleriyle farklı biçimlere evrilebilmektedir. Kamusal sanat pratikleri, ulaştıkları insanların hayatlarına yeni bir deneyim olarak dokunabilmektedir. Hoşgörü, paylaşım içeren ilişkiler örüntüsünde sanat yapıtı-sanatçı-izleyici birlikte bir enerji hattı oluşturmakta ve mekanın algılanmasını değiştirmektedirler. Bu anlamda olumlu anlamda toplumsal yapıda değişiklikler meydana gelmektedir (Parlakalay, 2020: 1161). Sanat eserinin izleyici ile bulunduğu noktada mekan da yapıtın bir parçası haline gelmekte ve dönüşüm sürecine dahil olmaktadır. Mekana dahil olan enstalasyonlar, mekanın tarihsel ve kültürel yapısı ile ilişkili olarak yeniden tasarlanıp ele alınabilmektedir (Çevik ve Kayahan, 2021: 1097).

Geleneksel sanat yaklaşımlarından farklı olarak yeni sanat biçimlerinde ve özellikle enstalasyonlarda sanatçılar farklı malzemelerle yeni görseller meydana getirmektedirler. Bu süreçte, malzemeyi edinen sanatçı, her birleştirmede kendine dair izleri de eserine yansıtılmaktadır. Aynı malzeme farklı sanatçının elinde bambaşka bir eser olarak ortaya çıkabilmektedir. Yeni anlamlar iletir, gündelik anlamı dışında hazır nesnelere yeni bir kimlik kazanarak sanata dahil olur (Pazarlıoğlu Bingöl ve Çevik, 2020: 608).

Kavramsal sanatta sanatçılar; nesnelere, biçimlerin, renklerin, boşluğun, dokunun, boyutun, ağırlığın ve malzemenin kavramsal dilini kullanmayı seçerek kendi özgün ifadelerini güçlendirmeye çalışmaktadırlar. Ortaya çıkmasının ardından kısa bir sürede yaygınlaşan ve kabul gören bu sanat akımı, sınırsız sanat pratiğini ve anlatım biçimini de beraberinde getirmektedir. Böyle bir ortamda her sanatçı kendi tavrı ve tarzı doğrultusunda malzeme seçimi yapmaktadır. Bu malzemeler sanatçının bireysel/özgün anlatım dilini oluşturmasının yanı sıra sanatçının fikrini destekleyici bir tanık konumundadır (Kayahan ve Çevik, 2021:1238).

Çağdaş sanatçı ve tasarımcı olan Morag Myerscough, 1963 yılında Londra'da dünyaya gelmiş, babası müzisyen annesi ise tekstil sanatçısıdır. Tüm yaşamı şehir hayatında geçmiş ve sanatla iç içe büyüyen sanatçı, annesinden ilham alarak tekstil tasarımı ile ilgilense de kendine ait olan farklı bir şeyler yapmak isteği baskın çıkmıştır (<https://www.behance.net/gallery/95488445/Morag-Myerscough-Magazine-Spread>) Erişim 05.05.2022

Kumaşları sebze kabukları, böğürtlenler ile boyayan tekstil tasarımı işi yapan annesi sayesinde, sanatçı renklerle küçük yaşlarda tanışmış ve çok erken yaşlardan itibaren de renklerin güzelliğini ve renkler arasındaki ince ayrıntıları fark etmiştir (<https://designmuseum.org/designers/morag-myerscough#>) Erişim 05.05.2022

Central Saint Martins okulunu bitiren ardından, Royal College of Art okulunda eğitimini devam ettiren sanatçı, iş bulamama kaygısı ile daha geleneksel bir grafik tasarımı yolunu seçmesi konusunda baskı hissetmiş ve bu süreç bir süre devam etmiştir (<https://www.iloveoffset.com/morag-myerscough/>) Erişim 06.05.2022

Morag Myerscough, 1993'te multidisipliner bir tasarım uygulaması oluşumu olan Studio Myerscough'u kurmuştur ayrıca Londra merkezli bir tasarım kolektifi olan Supergroup'un da bir üyesi olarak çalışmalarına devam etmektedir (<https://theaoi.com/wia/morag-myerscough-judge/>) Erişim 06.05.2022



Görsel 1. Sanatçı Morag Myerscough atölyesinde
<https://hospitalitydesign.com/people/interviews/artist-morag-myerscough/> Erişim 01.06.2022

Renklerin etkisini, güzelliğini ve gücünü genç yaşlarda gözlemleyen Morag Myerscough, renk, desen ve kelimelerin insanların mekân algılarını ve kentsel ortamları nasıl değiştirebileceğini fark etmiş ve kamusal alanları kendi bakış açısıyla dizayn etme fikri oluşmuştur (<https://www.saatchiart.com/morag-myerscough>) Erişim 01.06.2022

Tasarım bir problemdir. Bu problemi çözebilmek için birincil amaç, araştırma ve bilgi toplamaktır. Herhangi bir tasarım projesinde öncelikle grafik tasarımcı tıpkı bir gazeteci gibi araştırıp, soru sormalı, elde ettiği karmaşık bilgileri analiz ederek görsel olarak sunabilmelidir (Nottingham ve Stout, 2021: 31).

Kamusal alanda ilgi çekici tasarımlar yapan sanatçının, geometrik desenleri cesur şekiller ve elle boyanmış yazı tipiyle birleştiren çalışmaları anında fark edilmekte ve onunla karşılaşan herkese neşe ve aidiyet getirmeyi amaçlamakta, izleyicide hem görsel hem de duygusal bir yankı uyandırmaktadır (<https://www.moragmyerscough.com/about>) Erişim 01.06.2022 Morag Myerscough, grafik tasarımlarıyla mekânların yeni bir kimlik kazanmasını sağlayan kamusal alan tasarımlarını inşa etmekte ve bunlar arasında açılır pencereler, yön bulma grafikleri ve büyük ölçekli enstalasyonlar yer almakta ve tüm bu tasarımlar parlak renkler sayesinde mekânlara canlı görünüm katmaktadır.

Ödüllü bir tasarımcı olan Morag Myerscough, genel olarak mimari bağlamında bütünleştiren grafik tasarımlarıyla, şehir merkezlerini, hastaneleri, okulları ve kültürel merkezleri içine alan kamusal alanları dönüştürmektedir. Bunun yanı sıra iç mekanları da renkli grafikler ve yerleştirmelerle dönüştürmekte ve bireysel kimliklerden, ortak kültürel miraslardan ve yerel alanlardan ilham alarak fikirler geliştirmekte ve genellikle de topluluk gruplarıyla birlikte çalışmaktadır.

(<https://www.creativereview.co.uk/creativeleaders50/leader/morag-myerscough/#>) Erişim 01.06.2022

Morag Myerscough, İngiltere'nin en üretken tasarımcılarından birisidir ve çalışmaları, güçlü görsel yaklaşımının öne çıktığı, ilgi çekici tasarımlarını görece ve deneyimleyecek her farklı izleyiciye özel, neşe ve aidiyet duygusu yaratmayı hedeflemektedir. Sanatçı tasarımlarını insanların içinde bulunmaktan hoşlandığı, ilgi çekici, mutluluk hissi uyandıran ve sıklıkla gülümseten mekanlara dönüştürmekte ve tasarımlarını yakındakilerini ve uzaktakilerini mutlu et mottosuyla tasarlamaktadır.

Birçok farklı türde çalışma yaratan ve küratörlüğünü yapan Morag Myerscough, bir trenin bir kafeye dönüştürülmesini, enstalasyonları, çok sayıda sergiyi ve binaları yorumlamayı kapsayan geniş bir kamusal alan tasarımcısıdır. Londra Tasarım Müzesi için çeşitli sergiler ve 2004 Venedik Bienali için İngiliz Pavilyonunun dışını tasarlamak, İngiltere'nin en önemli yeni kültürel projelerinden biri olan Tasarım Müzesi'nin kalıcı sergisini oluşturma, hastaneleri kafeleri ve tarihi mekânları kapsayan tasarım uygulamaları ile çok geniş bir alanda çalışmalar üreten bir kamusal alan grafik tasarımcısıdır (<https://designmcr.com/artists/morag-myerscough>) Erişim 02.06.2022

Love at First Sight

Morag Myerscough, *Love at First Sight* adlı çalışması, İskoçya'da insanların kentlerine olan bağlılıklarını yeniden tazelemek amacıyla yapılmış bir projedir. Kentin önemli tarihi yapılarından biri olan Mercat Cross'u çevreleyen bu tasarımla, içinden geçen izleyicilere tarihi yapıyı ilk defa görüyormuşçasına etkilenmeleri hedeflenmiştir. Tarihi bir meydan, bölge olan Castlegate'de, Mercat Cross'u çevreleyen ve çok renkli çalışmasıyla kısmen sahne gibi olan tasarım, sanatçının İskoçya'daki ilk projesidir. Geleneksel önemine vurgu yapılan Mercat Cross'un, bir buluşma noktası olmasına dikkat çekilen bu tasarımda, şehirlerin gelenekle

modern tasarımın birleşmesinin önemi anlatılmıştır. Her parçanın elle boyandığı tasarımda, otuz gönüllü sanatsever de tasarımın gerçekleşmesinde aktif rol almışlardır

(<https://www.moragmyerscough.com/commissions/love-at-first-sight>) Erişim 02.06.2022

Üç boyutlu yapılar, derinliği olan farklı cephe alanlarını barındıran hacimsel alanlardır. Farklı açılardan farklı görüntülerde izlenebilen yapının üç boyutlu kütlesi ve ağırlığı ile dikkat çekmektedir. Derinlik alanları içerden dışarıya doğru farklılık gösterebilir. Eklmeleriyle anıtsal özellik sergilemektedir (Barrett, 2022: 162-163). Çok renkli etkisi ile göz alıcı bir görünüme sahip olan üç boyutlu yapı olan *Love at First Sight*, içerden dışa yönelen boş ve dolu alanları ile derinliği etkili, tipografik düzenlemeleri ile farklı açılardan ve cephelerden izleyiciye yeni deneyimler sunmaktadır.



Görsel 2,3,4,5. Morag Myerscough, Love at First Sight adlı çalışması

<https://www.moragmyerscough.com/commissions/love-at-first-sight> Erişim 06.06.2022

Swing It

West Yorkshire'da bulunan tarihi Orangery Garden, 2014 yılında sanatçı tarafından bir dış mekân sanat enstalasyonu olan *Swing It* adıyla tasarlanmıştır. Oyun fikriyle oluşturulmuş tasarım, hayallerin gerçekleşebileceği bir yer olarak etkileşimli bir tasarım çalışması olarak ön plana çıkmıştır. Oyun oynama özgürlüğünün tadına varmaları için eğlenceli ve etkileşimli bir tasarım uygulaması olması bakımından, izleyicilerde deneyim ve anı biriktirme alanı olarak dikkat çekmektedir. On metre yüksekliğinde olan bu kinetik enstalasyon, el boyaması ile gerçekleştirilmiştir. Enstalasyonun salıncak oturaklarında yer alan desenler, Wakefield isimli şehrin tekstil tarihinden ve ikonik piknik halılarından ilham alınarak tasarlanmıştır. Salıncaklar, renkli elle boyanmış duvarlarla eşleştirilerek, fotoğraflar ve performanslar için bir zemin sağlamıştır. Tasarım ortağı Luke Morgan ile çalışan Morag Myerscough, enstalasyonlarında, uzun yaz günlerine özgürlük ve neşe getirmeyi amaçlamışlardır (<https://www.designboom.com/art/swing-it-by-morag-myerscough-luke-morgan-in-wakefield-uk-08-01-2014/>). Erişim 05.06.2022.

Etkili afiş tasarımları ile bilinen Allen Hori, entelektüel açıdan oldukça güçlü tipografik keşifler içeren afişleri ile dikkat çekmektedir. Bilgi içeren metinleri, afişin gövdesine yerleştirerek yorumlarını eklemek üzere yazıyı bir araç olarak kullanmaktadır. Tipografik denemeler iki boyutlu yüzey üzerinde sınırlı kalmayan, binaların cephelerinde, kaldırımlarda, plazalarda ve bunun gibi kamusal alanlarda oldukça sık kullanılan üç boyutlu ifadeler olarak kullanılmaktadır (Twemlow, 2008: 86). Luke Morgan ile çalışan Morag Myerscough kamusal alanda yer alan bu kurgusunda yazıları mekana farklı uzaklıklarda yerleştirerek geometrik düzenleme olarak toplumun dikkatini çekmiş ve eğlenceli bir etkinliğe dönüştürmeyi başarmıştır.



Görsel 6,7,8,9. Morag Myerscough, Swing It adlı çalışması
(<https://www.designboom.com/art/swing-it-by-morag-myerscough-luke-morgan-in-wakefield-uk-08-01-2014/>) Erişim 06.06.2022

Super Hot

Super Hot isimli tasarım, 2017/2018 yıllarını kapsayan Romanya, Bükreş'teki Summer Well Festivali için eğlence evi kurulumu olarak Morag Myerscough ve Luke Morgan tarafından dizayn edilmiştir. Orman içerisinde, dünyanın dört bir yanından müzisyenlerin canlı performanslarını dinlemek için gelen müzikseverlere büyümlü bir sahne olarak tasarlanmıştır. Yapı, elle boyanmış kontrplaktan ve ormanın bir ucuna çarpıcı, renkli enstalasyonu yerleştirerek ziyaretçileri şaşırtmayı uman iskeleden yapılmıştır. Ağaçların arasından yükselen devasa neon yerleştirme, gündüzden geceye enteresan bir performans mekanına dönüşmekte ve karmaşık ayrıntılarla ilgi çekici olmaktadır (<https://samanthabryan.art/2021/04/26/studio-file-influences-6/>). Erişim 05.06.2022.

Çizgi ve dairelerin görsel etkisinin oldukça vurgulu olduğu görülmektedir. Üç boyutlu tasarımdaki her tipografik simge, görsel olarak dinamik bir yapıya sahiptir. Harflerin üç boyutlu yapı ve kendi aralarında kurdukları ilişki anlam-biçim bağlamında simgeleyici bir işleve sahiptirler. Tipografik bağlantı ve ritim dikkat çekerken, simetrik ve asimetrik kurgular, boşluk-doluluk ilişkileri optik olarak kusursuz bir denge sağlamaktadır (Becer, 1997: 183). *Super Hot* çalışmasında sanatçı, diğer çalışmalarındaki gibi oldukça renkli bir tipografik ve geometrik düzenleme/yerleştirme gerçekleştirmiştir. Işığın oyunları olarak tanımlanabilecek renk, tasarıma bir kimlik ve kişilik kazandırmaktadır. Aynı zamanda tasarımın ön plana çıkması istenilen noktalarına vurgu yapabilen ya da geri planda bırakan ve izleyenin ruhsal durumlarında etkiler uyandıran önemli bir öğedir (Elden ve Özdem, 2015: 87).

Laurie Haycock Makela, kağıt üzerinde oldukça etkili tipografik düzenlemeler gerçekleştirirken üçüncü boyutun önemine her zaman dikkat çekmiştir. Üçüncü boyuta geçen tasarımcıların okuyucu, metin ve görüntü arasında gerçek bir iletişim için tipografiyi kullandıklarını ve bu özelliği ile gösteri odaklı bir yaklaşım sergiledikleri gerçeğini dile getirmektedir (Ergüven, 2021: 135). Morag Myerscough, üç boyuta dönüşen tipografik tasarımlarında izleyici ile etkili bir iletişim kurmakta ve bu etkinlik adeta bir gösteri alanına dönüşebilmektedir.



Görsel 10,11. Morag Myerscough, Super Hot adlı çalışması (<https://samanthabryan.art/2021/04/26/studio-file-influences-6/>) Erişim 06.06.2022

A New Now

Fransa Paris'in mimarisiyle meşhur olan modern sanat merkezi Centre Pompidou'nun çevresinde, 16. yüzyıldan kalma bir kilise olan Saint-Merry'nin yanında bulunan renkli enstalasyon, A New Now ismiyle dikkat çekicidir. Paris'in bazı bölgelerini canlandırmayı amaçlayan bir sanat oluşumunun parçası olan enstalasyondur (<https://www.studiomercado.com/post/yeni-normale-renkli-bir-bakis-acisi-a-new-now>).Erişim 10.06.2022.

Morag Myerscough, dünyayı etkileyen Covid 19 pandemisinden etkilenecek tasarım sürecini oluşturmuştur. Pandemi döneminde kalıplaşarak konuşmalara yerleşen "yeni normal" tanımı yerine kendi "yeni şimdi" (new now) tanımını yerleştiren tasarımcı, enstalasyonunu da bu tanım etrafında şekillendirmiştir. Koronavirüs pandemisinin etkilerine atıfta bulunarak tasarlanan kamusal sanat enstalasyonu, sekiz metreden uzun bir yüksekliğe sahiptir. Sanatçının birçok çalışmasının özelliklerini taşıyan güçlü renkler, geometrik şekiller ve kalın harfler gibi tüm ayırt edici özellikleri enstalasyonu oluşturmaktadır. Sanatçının Londra'daki stüdyosunda üç haftalık bir süre boyunca oluşturulan tasarım, geometrik şekillerin birleşiminden oluşan parlak renkli bir kamusal alan enstalasyonudur. Tasarımda tipografiyi de kullanan sanatçı, A New Now'da vermek istediği mesajı etkileyici bir biçimde ifade etmektedir.

Tasarımcıların sıklıkla kullandığı Tipografi, yazı karakterlerini ve ilişkili özelliklerini incelemekte ve tanımlamaktadır. Bu tanımlama sürecinde özel bir terminolojiye sahip olan Tipografi yazıya dair her şeyi içermektedir. Hemen hemen tüm kitap ve dergilerin tasarımlarında, sayfalarında, duvarlarda, yerlerde, sokaklarda yer almaktadır. Tipografi tasarımları izleyicilere farklı duygular aktarabilen, kimi zaman rahatlatıcı etkisi olan kimi zaman otorite duygusu hissettirebilen özgün iletilere sahiptir (Ambrose ve Harris, 2014: 11-12).

Myerscough, tipografik düzenlemelerinde asimetrik çözümler üretmiştir. Tschichold, "asimetri işlevsel tasarımın ritmik dışavurumudur" demektedir. Tasarımda asimetrik kompozisyon ve süslemecilikten uzak bir yaklaşım her zaman, az, ekonomik ve işlevsel bir bakış olarak modern estetikte dikkat çekmektedir (Heller ve Viennne, 2016). Tipografi, yazılı fikirleri görsele dönüştüren bir tasarım biçimidir. Görsel biçimi etkili olan tipografi tasarımları okuyucunun tepkisini çekebilecek ve fikrin ulaşılabilirliğini arttıracak duyu aktarımları sağlamaktadır (Ambrose ve Harris, 2017: 38). Morag Myerscough'un renkli tipografik düzenlemeleri asimetrik kompozisyonları ile izleyicinin yazılara yönelik dikkatini arttırmaktadır. Neon yazı biçimleri ile kamusal alanda görsel etkisi oldukça etkili üç boyutlu enstalasyonları alımlayıcıyı düşündürükten aynı zamanda görsel biçimleri ile fiziksel olarak ilgi odağı olmaktadır. (<https://www.dezeen.com/2020/10/27/morag-myerscough-a-new-now-installation-paris-coronavirus/>) Erişim 10.06.2022



Görsel 12,13,14,15. Morag Myerscough, A New Now adlı çalışması
<https://www.we-heart.com/2020/10/28/morag-myerscough-a-new-now-paris/> Erişim 10.06.2022

SONUÇ VE DEĞERLENDİRMELER

Kamusal alanlarda gerçekleştirilen çağdaş sanat uygulamaları, geçmişten günümüze kadar geçen tarihsel süreçte, farklı multidisipliner bir yaklaşımla birlikte, insanlık adına yeni bir değer katmaktadır. Kamusal alana yönelik çağdaş sanat uygulamaları, buldukları kültürün ve toplumun normlarına göre bir yapı sergilemektedir. Bu çalışmalar, sanatçının kişisel bakışı ve mekânın/alanın yapısına göre şekil almaktadır. Kamusal tasarımlar, sanatçının özgün bakışını ortaya koymakla beraber, aynı zamanda bulunduğu toplumun da kültürel ve mimari yapısına değer katmaktadır. Kamusal alan tasarımları sayesinde, insanların sanata kolay ulaşmasına ve sanatsal sürecin aktif bir parçası olmasına olanak sağlamaktadır. Günümüz kamusal alan tasarımı projelerinde çok sayıda insanın sanatla bütünleşmesi yaygın bir şekilde gerçekleşmektedir. Bu bağlamda hem mekân/alan yeni bir boyut elde etmekte hem de izleyici farklı bir deneyim yaşamaktadır. Böylelikle izleyicinin sanat ile etkileşimi sebebiyle sanata ve kamusal alan tasarımlarına bakış algısı değişip gelişmektedir.

Kamusal sanatın çağdaş yönüne bakıldığında, sanatçının özgün bakış açısının ön planda tutulduğu görülmektedir. Sanatçı tasarımlarını uygularken, mekânı/alani özgün bakış açısı ile konu, malzeme, renk, bağlam, anlam gibi sınırlandırmalardan uzak bir şekilde üretmektedir. Bu durum da kamusal sanat alan uygulamalarının disiplinlerarası bir süreçte gelişmesine ve izleyici açısından da farklı ve yeni bir deneyimsel süreç yaşamasına sebep olmaktadır.

Özgün bakış açısı ve disiplinlerarası bir anlayışla kamusal alan uygulamaları gerçekleştiren Morag Myerscough da çağdaş sanatta kamusal alan tasarımcısı olarak yer edinmiştir. Sanatçının üretim mottosunda izleyiciye neşe veren yapıtlar var etme isteği yatmaktadır. Bu nedenle sanatçının üretimlerinin büyük çoğunluğu da çok renkli ve izleyicide olumlu etki bırakan türden tasarımlardır. Morag Myerscough'un kamusal alan tasarımlarına dahil olan izleyiciler de farklı ve eğlenceli deneyimler edinmektedirler.

KAYNAKÇA

1. Alp, Özlem K. (2016). İlişkisel Estetik ve Kamusal Alan Bağlamında Sanatta Yeni Arayışlar, Yedi: Sanat, Tasarım ve Bilim Dergisi, ISSN: 1307-9840, Sayı 16, s.99-109.
2. Ambrose, G. ve Harris, P. (2014). Grafik Tasarımda Tipografi. Grafik Tasarım Temelleri Dizisi: 05. Çev: Bengisu Bayrak. Birinci Baskı, Ağustos. Literatür Yayınları: 698. İstanbul.
3. Ambrose, G. ve Harris, P. (2017). Grafik Tasarımın Temelleri. Akademik Temeller Dizisi: 06. Çev: Mehmet Emir Uslu. İkinci Basım, Eylül. Literatür Yayınları: 651. İstanbul.
4. Artun, Ali ve Örgü, Nursu. (2017). Çağdaş Sanat Nedir? Modernlik Sonrasında Sanat, Editörler: Ali Artun ve Nursu Örgü, 3.Baskı, İletişim Yayınları, İstanbul.
5. Barrett, T. (2022). Sanat Üretimi Form ve Anlam. Çev: Ebru Berrin Alpay. Birinci Baskı, Nisan. Hayalperest Yayınevi. İstanbul.
6. Becer, E. (1997). İletişim ve Grafik Tasarım. Dost Kitabevi Yayınları. Birinci Baskı, Eylül. Ankara.
7. Çevik, Naile, Bingöl, Mehtap, Demirci Şenkal, Aybige. (2021). Bir Tasarım Nesnesi Olarak Kamusal Alanda Kaligrafik/Tipografik Düzenlemeler. Social Sciences Research Journal, 10 (3), s.678-695.
8. Çevik, Naile ve Bingöl, Mehtap. (2021). Kamusal Alan Bağlamında Çağdaş Sanat Söylemleri, İnönü Üniversitesi Kültür ve Sanat Dergisi, Volume/Cilt: 7 No/Sayı: 1, s.147-161.
9. Çevik, Naile ve Kayahan, Zeliha. (2021). Çağdaş Sanatta “Su” Teması Üzerine Deneyimlenen Sergileme Pratikleri, Journal Of Social, Humanities and Administrative Sciences, 7(40), s. 1095-1106.
10. Döl, Attila; Bingöl, Mehtap ve Çevik, Naile. (2021). Çağdaş Sanatta Bir Görme/Düşünme Biçimi Olarak Kolajın Görsel Sanatlar Eğitiminde Kullanılması ve Deneysel Süreç, ATLAS Journal International Refereed Journal On Social Sciences, e-ISSN:2619-936X, Vol:7, Issue:37, s.1201-1214.
11. Durukan, Gül Saliha Nesli; Taştan, Renkçi Tuğba ve Kurt, Önel Emine. (2017). İstanbul'da Kamusal Alanda Sergilenmiş Enstalasyonlara İlişkin Envanter Çalışması (1990-2015), İnsan ve Toplum Bilimleri Araştırmaları Dergisi, Cilt: 6, Sayı: 8, s.38-72.
12. Elden, M. ve Özdem, Ö. O. (2015). Reklamda Görsel Tasarım Yaratıcılık ve Sanat. Say Yayınları, İletişim Dizisi. 1. Baskı, İstanbul.
13. Erim Usluca, Ö. (2019). “Sanatsal Bir İfade Aracı Olarak Tekstil”, İdil Dergisi, 8 (54): 263-273.
14. Heller, S. ve Vienne, V. (2016). Grafik Tasarımı Değiştiren 100 Fikir. Literatür Yayınları: 756. 100 Fikir Dizisi: 04. İstanbul.
15. Karaca Gülçin. (2015). Müzenin Kamusal Alanının Sanat Yoluyla Eleştirisi, Anadolu Üniversitesi Sanat ve Tasarım Dergisi, Cilt 5, Sayı 8, s. 62-74.
16. Kayahan, Zeliha ve Çevik, Naile. (2021). Bağlama Sorunsalı Üzerine Alternatif Bir Malzeme Olarak “İp”, International Academic Social Resources Journal, e-ISSN: 2636-7637, Vol:6, Issue:28; s.1237-1246.
17. Kedik, Ayşe Sibel. (2012). Kamusal Alan ve Türkiye’de Heykelin Kamuya Açık Alanlarda Var Olma Koşulları, Anadolu Üniversitesi Sanat ve Tasarım Dergisi, Cilt 3, Sayı 3, s.77-91.
18. Nottingham, Anitra ve Stout, Jeremy. (2021). Grafik Tasarım Süreci. Grafik Tasarım Temelleri Dizisi: 11. Çev: Bengisu Bayrak. Birinci Basım, Ekim. Literatür Yayınları: 870. İstanbul.

- 19.Parlakalay, Hülya. (2020). Kamusal Alanda Sanat ve Sanat Eserleri, Afyon Kocatepe Üniversitesi Sosyal Bilimler Dergisi, Cilt: 22, Sayı: 4, Aralık, s.1157-1172.
- 20.Pazarlıoğlu Bingöl, Mehtap ve Çevik, Naile. (2020), “Çağdaş Sanatta Bir İfade Unsuru Olarak Kolaj Üzerine Bireysel Söylemler”, Adıyaman Üniversitesi Sosyal Bilimler Enstitüsü Dergisi, 13(36): s.599-637.
- 21.Şahin, Serenay. (2010). Dijital Devrim İle Birlikte Sanatta Mekân, Beden, Algı Değişimi. (Yayımlanmamış Sanatta Yeterlik Tezi). Marmara Üniversitesi Güzel Sanatlar Enstitüsü, İstanbul.
- 22.Toy, Ertan ve Görgülü, Eren. (2018). Kamusal Alanda Sanat Uygulamalarına Bir Örnek: Mural İstanbul. Uluslararası Sosyal Araştırmalar Dergisi, Cilt 11, Sayı 56, Nisan, ISSN:1307-9581 <http://dx.doi.org/10.17719/jisr.20185639080>. s. 1150-1160.
- 23.Twemlow, A. (2008). Grafik Tasarım Ne İçindir? Yapı-Endüstri Merkezi YEM Yayın-146. Birinci Baskı. Eylül. İstanbul.
- 24.Uz, Ayfer ve Uz, Nurbiye. (2018). Akla Hitap Eden Düşüncenin Sanatı: Kavramsal Sanata Genel Bir Bakış, Avrasya Sosyal ve Ekonomi Araştırmaları Dergisi, 5 (12), s. 655-662

INTERNET KAYNAKÇASI

1. <https://www.behance.net/gallery/95488445/Morag-Myerscough-Magazine-Spread> Erişim 05.05.2022
2. <https://designmuseum.org/designers/morag-myerscough#> Erişim 05.05.2022
3. <https://www.iloveoffset.com/morag-myerscough/> Erişim 06.05.2022
4. <https://theaoi.com/wia/morag-myerscough-judge/> Erişim 06.05.2022
5. <https://www.saatchiart.com/morag-myerscough> Erişim 01.06.2022
6. <https://www.moragmyerscough.com/about> Erişim 01.06.2022
7. <https://www.creativereview.co.uk/creativeleaders50/leader/morag-myerscough/#> Erişim 01.06.2022
8. <https://designmcr.com/artists/morag-myerscough> Erişim 02.06.2022
9. <https://www.moragmyerscough.com/commissions/love-at-first-sight> Erişim 02.06.2022
10. <https://www.designboom.com/art/swing-it-by-morag-myerscough-luke-morgan-in-wakefield-uk-08-01-2014/> Erişim 05.06.2022
11. <https://samanthabryan.art/2021/04/26/studio-file-influences-6/> Erişim 05.06.2022
12. <https://www.studiomercado.com/post/yeni-normale-renkli-bir-bakis-acisi-a-new-now> Erişim 10.06.2022
13. <https://www.dezeen.com/2020/10/27/morag-myerscough-a-new-now-installation-paris-coronavirus/> Erişim 10.06.2022

GÖRSEL KAYNAKÇA

- Görsel 1. <https://hospitalitydesign.com/people/interviews/artist-morag-myerscough/> Erişim 01.06.2022
- Görsel 2,3,4,5. <https://www.moragmyerscough.com/commissions/love-at-first-sight> Erişim 06.06.2022
- Görsel 6,7,8,9. <https://www.designboom.com/art/swing-it-by-morag-myerscough-luke-morgan-in-wakefield-uk-08-01-2014/> Erişim 06.06.2022
- Görsel 10,11. Morag Myerscough, Super Hot adlı çalışması <https://samanthabryan.art/2021/04/26/studio-file-influences-6/> Erişim 06.06.2022
- Görsel 12,13,14,15. Morag Myerscough, A New Now adlı çalışması <https://www.we-heart.com/2020/10/28/morag-myerscough-a-new-now-paris/> Erişim 10.06.2022



e-ISSN: 2630-631X

Article Type
Research ArticleSubject Area
MusicVol: 8 Issue: 66
Year: 2022 November
Pp: 2389-2398Arrival
28 October 2022
Published
31 December 2022
Article ID 66666Doi Number
<http://dx.doi.org/10.29228/smryj.66666>

How to Cite This Article
Dumlupınar, Y. (2022). "Bilgi Teknolojilerinin Görme Engellilerin Yaşam Enerjisi Açısından Etkileşimi Üzerine Bir Araştırma", *International Social Mentality and Researcher Thinkers Journal*, (Issn:2630-631X) 8(66): 2389-2398



Social Mentality And Researcher Thinkers is licensed under a Creative Commons Attribution-NonCommercial 4.0 International License.

Bilgi Teknolojilerinin Görme Engellilerin Yaşam Enerjisi Açısından Etkileşimi Üzerine Bir Araştırma

A Research on the Interaction of Information Technologies in Terms of Life Energy of the Visually Impaired

Yusuf Dumlupınar¹

¹ Öğr. Gör. Dr., İnönü Üniversitesi, Rektörlük, Malatya, Türkiye

ÖZET

Bu makalede, tarih boyunca, sadece müzik alanıyla sınırlanmayarak, temel bilimlerin ve sosyal bilimlerin birçok alanında, kariyer elde etmiş görme engellilerin mesleki deneyimlerini geliştirmede, kabartma yazı ve bilgi teknolojilerinin yarattığı imkanların irdelenmesi amaçlanmıştır. Bu bakımdan araştırma, görme engellilerin eğitim öğretim süreçlerinde müziğin rolü ve müzik alanında kariyer olanaklarının değerlendirilmesinde ise, bilgi teknolojilerinin yarattığı kolaylıkların incelenmesi biçiminde birbirini bütünleyen iki temel yaklaşım üzerinden ilerlemiştir. Böylece müzik ve bilgi teknolojilerinin yarattığı kolaylıklarla yaşam kalitesini güçlendiren görme engelli bireylerin, toplumsal entegrasyona önemli katkılar sağladığı var sayılmıştır. Araştırma, bilgi teknolojileri vasıtasıyla sağlanan eğitimin, engellilerin özgüven duygusunu geliştirmede önemli bir gelişme olduğunu ortaya koymuştur. Böylece toplumun engellilere karşı önyargılarından kaynaklanan tutumların değişim süreçlerini etkilemede bilgi teknolojilerinin güçlü bir enstrüman olduğu sonucu elde edilmiştir. Müzik, tarih boyunca, görme engellilerin kendilerini ifade etmelerinde ve onların toplum hayatına katılmalarında etkin bir rol oynamıştır. Aslında müzik, engelliler açısından bir iletişim aracıdır. Görme engelli müzisyenler, empati kültürüne katkı için sahip oldukları müziksel becerilerini bir iletişim olgusu olarak değerlendirme arzusundadır. Toplum, görme engellileri en çok müzik, sanat, edebiyat ve dini konularla uğraşan bireyler olarak görmekte ve önyargılı bir yaklaşımla onların başka alanlardaki birikim ve yeteneklerini görmezden gelmektedir.

Oysa, dünyada, matematikten astronomiye, felsefeden siyaset hatta yönetimin üst kademelerine kadar geniş bir yelpazede görme engelliler hep var olmuş ve onların elde ettikleri başarılar, birçok bireyin ve toplum kesiminin bakış açısını çeşitli açılardan etkileyerek, özel eğitimin önemini ve değerini tartışmaya açmıştır. Kimi zaman ailelerin özel fedakarlık ve çabaları ile kimi zaman ise, görme engellilerin yaratıcı girişimleri ile elde edilen başarılar, engelli bireylerin yaşantılarının daha farkındalıkla anlaşılması bakımından önemli bir değer ortaya koymuştur.

İşte bu doğrultuda, müziğin görme engellilerin, bilgi ihtiyacını karşılamada nasıl bir araç olduğu ve bilgi teknolojilerinin görme engellilerin mesleki kariyerlerine nasıl bir katkı yaptığı önemsenmeye değer çok önemli iki sorudur.

Bu gibi soruların cevaplanmasına katkısı bakımından toplumsal empati kültürünün geliştirilmesini amaçlayan araştırmamızın, engelli bireylerin toplumla bütünleşerek, kendisine ve çevresine sağlayacağı yararların, davranış bilimi açısından disiplinler arası bir değer ortaya koyduğu düşünülmüştür.

Anahtar Kelimeler: Bilgi Teknolojileri, Görme Engelliler, Müzik, Özgüven, Toplumsal Farkındalık

ABSTRACT

In this article not just limited to the fields of music, it is aimed to examine the opportunities created by braille and information technologies in improving the professional experience of visually impaired individuals who have achieved careers in many fields of basic sciences and social sciences throughout history. In this respect, the research proceeded the evaluation of the role of music in the education and training processes of the visually impaired and their career opportunities in the field of music, through two basic approaches that cover each other in examining the possibilities created by information technologies. Thus, it is assumed that visually impaired individuals, make significant contributions to social integration who strengthen their quality of life with the conveniences created by music and information Technologies.

The research revealed that the education provided through information technologies is an important development in improving the self-confidence of the disabled. Thus, it has been concluded that information technologies are a powerful instrument in influencing the change processes of attitudes stemming from society's prejudices towards the disabled.

Throughout history, music has played an active role in the visually impaired expressing themselves and their participation in social life. For this purpose, music is a communication tool for the disabled. Visually impaired musicians want to evaluate their musical skills as a communication phenomenon in order to contribute to the culture of empathy. Society has deserved to approach the visually impaired as individuals dealing with music, art, literature and religious subjects and ignores their knowledge and abilities in other fields with a prejudiced approach.

However, there have always been a wide range of visually impaired people in the world, from mathematics to astronomy, from philosophy to politics and even to the upper levels of administration, and their achievements have affected the perspectives of many individuals and segments of society from various perspectives and opened up the importance and value of special education to discussion. Sometimes the special interests and efforts of the families and sometimes the creative initiatives of the visually impaired have shown an important value in terms of understanding the lives of individuals with disabilities with greater awareness.

In this respect, two very important questions that deserve attention are how music is a tool to meet the information needs of the visually impaired and how information technologies contribute to the professional careers of the visually impaired.

It is thought that our research, which aims to develop a culture of social empathy in terms of its contribution to answering such questions, reveals an interdisciplinary value in terms of behavioral science, with the benefits that disabled individuals will provide to themselves and their environment by integrating with the society.

Keywords: Information Technologies, Visually Impaired, Music, Self-Confidence, Social Awareness



GİRİŞ

Günümüzde üretilen bilgi miktarı hızlanarak artmakta, buna karşın bilgi ve iletişim teknolojileri alanındaki sürekli gelişmeler de bilginin üretimi ve erişimi konusunda kolaylıklar sağlamaktadır. Toplumun tüm bireyleri için ihtiyaç duyulan bilgiye zamanında erişmek son derece önemli hale gelmiştir.

Bilgiye erişebilmek ve bilgi teknolojilerinden yararlanabilmek toplum hayatına katılım açısından önemlidir. Bilgi toplumunun gereklerinden biri olan bilgiye erişim etkili iletişim kurabilmeyi gerektirmektedir. Bu iletişim bilgi kaynaklarına ulaşımın bilgisayar kullanımına kadar geniş bir alanı kapsamaktadır (aydın, 2012: s. 93). Bilgi çağının gereklerinden en önemlisi ise, tüm bireyler için her ortamdaki bilgiye erişimi sağlayabilmek ve engellilerin bilgi toplumunun dışında kalmaması gerektiğini düşünen bir toplum yaratmaktır (Subaşıoğlu, 2008, s.410).

Dünya Sağlık Örgütü verilerine göre; dünya nüfusunun %10'unu çeşitli engellere sahip kişiler oluşturmaktadır. (aydın, 2012: s. 94).

Tüm dünyada yaklaşık 45 milyonu tamamen görmeyen olmak üzere toplam 314 milyon görme engelli kişi bulunmaktadır (World Health Organization WHO, 2009).

2002 yılında yapılan Türkiye Özürlüler Araştırması sonuçları ise, Türkiye'de toplam nüfus içindeki engelli nüfus oranının %12,29 ve görme engelli kişi sayısının 412.132 olduğunu göstermektedir. Diğer engelli grupları içinde görme engellilerin yaşantılarını bağımsız bir biçimde sürdürebilmeleri için daha fazla desteğe ihtiyaçları vardır. (Ozida, 2007b).

Görme duyusunun tamamen veya kısmen kaybindan dolayı görme engellilerin eğitiminin özel araç ve yöntemlerle uygulanması çağdaş bir gereksinimdir. Teknolojinin de etkisiyle bugün görme engellilerin eğitimine yardımcı olan çok çeşitli imkanlardan söz etmek mümkündür. Görme engellilerin eğitimi de gören bireylerin eğitimi gibi genellikle okul öncesi, ilköğretim, orta öğretim ve yükseköğretim aşamaları gözetilerek planlanmaktadır. Bunların yanı sıra orta öğretim düzeyinde meslek eğitimi ve rehabilitasyon çalışmaları da yürütülmektedir (Güleroğlu ve Sümer, 1982, s.71).

diğer bireyler gibi eğitim, yaşam boyu öğrenim, iş ve toplum hayatına katılım ve benzeri ihtiyaçlarının karşılanması bakımından görme engelli bireylerin de bilgiye erişim ihtiyaçları çeşitli mecralara göre farklılık göstermektedir. Örneğin, görme engelli bir avukatın bilgiye erişim ihtiyaçları ve kullandığı teknolojik donanımlar, yine görme engelli bir bestecinin ihtiyaç duyduğu bilgi teknolojileri bakımından oldukça farklılık gösterebilir. Dünyada yayımlanan kitapların %95'inin Braille, büyük baskı ve ses gibi görme engellilerin okuyabileceği erişilebilir formatlarda olmadığı (Brazier, 2007, s.864; Epp, 2006, s.411) göz önünde bulundurulduğunda görme engellilerin bilgi erişim ihtiyaçlarını kolaylıkla karşıladıkları söylenemez.

Görmeyenlere yönelik kütüphane hizmetleri, son iki yüzyılda, özellikle Avrupa ve Kuzey Amerika'daki gelişmelere paralel olarak artış göstermiştir. ABD'de görme engellilere verilen kütüphane hizmetlerini Kongre Kütüphanesi'nde kurulmuş olan bölüm yürütmektedir. Bu bölüm, ülke çapında işbirliği yaptığı kütüphanelerle ve özel koleksiyonlarla hizmet vermektedir (aydın, s. 96-7). Yurt dışında görme engellilere yönelik kütüphane hizmetleri sağlamak amacıyla oluşturulan kurumlara örnek olarak; İngiltere'de Körler Ulusal Kütüphanesi ve Körler Kraliyet Ulusal Enstitüsü gösterilebilir (Turgok, 2009). Engellilere yönelik ekipman ve yazılımların gelişmesi görme engellilerin de bilgiye erişimini hızlandırmış ve kolaylaştırmıştır. İnternet'in gelişimi ve kullanımı görme engelli bireyler için sadece bilgiye erişim olanaklarını artırmakla kalmamış, aynı zamanda onlara yeni bir bilgi ve iletişim ortamı da sağlamıştır.

Üniversite kütüphaneleri görme engelli öğrencilerin bilgi gereksinimini sağlamak için uygun bir koleksiyon geliştirmek ve çeşitli hizmetler sağlamak durumundadır. (aydın, s. 95).

Dünyada ilk körler okulu, 1785 yılında Valantin Haouy tarafından Paris'te açılmıştır. Daha sonra İngiltere, Avusturya ve Amerika Birleşik Devletleri'nde körler için okullar açılmıştır. 19. yüzyıl sonunda, pek çok ülkede körler için okullar kurulduğu görülmektedir (Enç, 1972, s.20). Türkiye'de körlerin eğitimi, ilk kez 1889 yılında İstanbul'da Ticaret Mektebi'nin bir bölümünde başlamıştır. Günümüzde ise, görme engellilere hizmet veren 16 adet görme engelliler ilköğretim okulu bulunmaktadır (Özel Eğitim, 2009). Görme engellilerin yaşam enerjisi ve bilgi teknolojileri arasındaki ilişki hem gündelik hayatta hem de eğitim ortamlarında normal bireylerle eşitliği esas alır. Görme engelliler, akıllı telefonları kullanmak suretiyle her türlü kitap ya da makale okuma ihtiyacını karşılayabilmekte, hatta bankacılık hizmetlerini bile oturduğu yerden kullandığı teknolojiye başvurmak suretiyle gerçekleştirebilmektedirler. Örneğin, iphone teknolojisi ile birlikte gelen VoiceOver ekran okuyucusunu devreye koyarak, her hangi bir bankanın uygulamasına girebilmekte ve bu uygulamayı kullanarak, taksitlerini ödeyebilmekte, eft gibi hizmetleri bile kolayca yerine getirerek, yaşam kalitesini

arttırabilmektedirler. Bununla beraber, üniversite öğrenimi görmekte olan görme engelliler, belirli bir bilgisayar kullanım hakimiyetine bağlı olarak, sınavlarına bilgisayar destekli olarak girebilmekte ve bu biçimde bilgi teknolojilerinin sağladığı imkanlarla onlar için daha eşitlikçi eğitim ortamlarının yaratılmasına dair toplumsal bir farkındalık kültürü her geçen gün daha güçlü bir biçimde artmaktadır. Tüm bu gelişmeler, dünyada ve ülkemizde düne kadar asla olmaz denilen meslek alanlarının kapılarının görme engelli bireylere sonuna kadar açılabilmesini mümkün kılabilen ve onların geleceğe daha umutla bakmalarına fırsat yaratmaktadır.

YÖNTEM

Bu çalışma, kaynak tarama ve kişisel görüşmelerden elde edilen bilgi ve bulguların konu kapsamında irdelenmesini esas almıştır. Bu bağlamda, önce ilgili literatürün değerlendirilmesi, daha sonra da Braille teknik firmasının sahibi Sayın Mustafa Demirci ile bilgi teknolojileri ve görme engellilerin özel eğitimi konusunda yapılan kişisel görüşmelerden yararlanılmıştır.

Yapılan değerlendirmeler sonucunda, bilgi teknolojilerinin yaşamsal kolaylıklarının yanı sıra, müziğin de görme engelli bireyin sorunlarıyla başa çıkmada psikoterapik bir araç olduğu vurgulanarak, müzik yeteneği bulunan görme engellilerin bu sayede, hem meslek edindiklerini hem de müzik yeteneğinin farklı meslek uğraşları olan görme engelliler için de sosyal bir iletişim aracı olmasının önemi üzerinde durulmuştur. Konuya ilişkin araştırma evreni olarak, tarihe ve topluma mal olmuş görme engellileri, araştırma örneklemini olarak ise, müzik ve bilgi teknolojileri yardımıyla kariyer elde ederek, tarihe geçmiş görme engelliler üzerinde durmak istedim. Bu çalışmaya katkı sağlayacağına inandığım makale ve kitaplardan elde ettiğim bulguları, kimi zaman değerlendirmelerimin satır aralarına serpiştirmek suretiyle kimi zaman da doğrudan bu kaynak bilgilerinin önemine atıfta bulunarak, araştırma evrenimi ve hipotezimi desteklemeye çalıştım.

Tutumlar ve Kavramsal Yaklaşımlar

Tutum, kişinin bir birey ya da nesne karşısında aldığı psikolojik durum, ona karşı içinde uyanan duygu ve düşüncelerdir (Crash, Cratchfield ve A. Balashy 1962)

Tutum doğrudan gözlenebilen bir özellik olmadığı halde, bireyin izlenebilen davranışlarından dolayı biçimde ortaya çıkabilen bireysel bir eğilim olarak kendini göstermektedir. Görme engellilerin, bilgiye erişim hakkında gösterdikleri çabalar, onların çevrelerindeki bireylerin tutumlarını gözden geçirmelerinde önemli bir değeri olup, onların sorunlarının toplum tarafından algılanmasında, pozitif bir katkı sağlamaktadır (demirci, 2005: s. 7-8). Örneğin, aynı sınıfta öğrenim gören ancak, biri görme engelli diğeri normal iki öğrenci düşünelim. Her ikisi de hukuk öğrenimi yapmakta olan ve okulun ilk günlerinde tanışarak arkadaş olan bu öğrenciler arasında bir süre sonra mutlak surette “bana kitap okur musun” sorusu ile başlayan bir diyalog gelişecektir. Görme engelli öğrenci, genellikle bu arkadaşlık fırsatını eğitimdeki eksikliğini giderme biçiminde değerlendirme eğiliminde olur. Hele birde sınavlarda aldığı yüksek notların sınıf ve okul çevresine yayıldığını düşündüğümüzde, kitap okuma ile başlayan arkadaşlık büsbütün görme engelli öğrencinin yüzünü güldürecek can kurtarıcı bir değer taşır ve diğer öğrencilerle çalışan görme engelli öğrenci arasında pozitif bir tutum algısı gelişir. Bu da görme engelli birey ile toplum arasındaki diyalogun gelişmesi neticesinde yaşam enerjisinin optimize eden gelişmelere yol açacaktır.

Üzerinde durduğum bu örnekte, görme engelli öğrencinin bilgiye erişim çabasıyla, onun önce, donanımlı bir öğrenci olmayı başarması, bilgiye erişim için sosyal iletişim becerilerinin ona getirdiklerini kavraması ve bu yaklaşımlarla elde ettiği başarıları tüm yaşam süreçlerinde devam ettirmesi büyük önem taşımaktadır.

Aynı zamanda, bu gibi yaşam pratikleri ve yetişmiş görme engelli bireylerin yaşam deneyimlerinin önemine vurgu yaparken, bireyin, kendisinden sonra gelen kimselere, yol açan ve onların toplumsal aidiyetlerine katkı sağlayarak, yaşam enerjisi yüksek, çevresindeki bireyler üzerinde etki yaratan ve empati yeteneği olan bireylerle birlikte olması da aynı derecede önem taşımaktadır.

Görme engellilerin bilgiye erişimi, geçmişten günümüze değin, çok meşakkatli ve zorlu yaşam pratiklerinin kazanımları ile sağlanmıştır. Örneğin, bir görme engelli bireyin okuduğu her hangi bir kitabın kabartma versiyonu aynı kitabın normal versiyonuna göre beş kat daha fazla sayfa sayısına sahiptir. Yani 250 sayfalık bir kitabı kabartmaya çevirdiğimizde en az 1000-1200 sayfalık dört beş ciltlik kitap kadar yer işgal etmektedir.

Bu bakımdan sesli teknolojilerin kullanılması bilgiye erişim bakımından daha pratik ve kolaylaştırıcı bir gelişmedir. Bugün sesli kitap dinleyen özellikle hukuk ya da siyasal bilgiler fakültelerindeki birçok görme engelliler, dakikada en az 250-300 kelime okutma hızını kullanarak gayet hızlı kitap okuyabilmekte, gereksinim duydukları bilgiye kolayca ulaşabilmekte ve sınavlarında üstün başarı gösterebilmektedirler.

İnsanın herhangi bir kişiye, soyut ya da somut bir nesneye ilişkin bir tutum belirlemesinin üç bileşeni vardır: Bilgi, duygu, davranış. “Bilgi”, tutum belirlenecek kişi ya da nesne hakkında neler bilinmekte olduğudur. Kişinin inançları ve kanıları o ana dek edinilmiş bilgilerden ve geçirilen deneyimlerden çıkarılır.

Tutumlar büyük çoğunlukla sorgulandığı oranda değiştirilebilir. Sorgulanmayan tutumlarda çok değişim olmaz. Tutuma konu olan kişi ve nesnelere ilgili yeni bir bilgi ya da deneyim gelmesi durumunda ancak var olan tutumun gözden geçirilmesi ihtiyacı kendini gösterebilir.

Tutumun ikinci bileşkesi, sergilenecek tutum nesnesinin tutuma sahip birey üzerinde yaptığı “duygusal” etkidir. Birey tutuma konu olan kişi ya da nesneye yönelik herhangi bir ilgi geliştirmemiş olabilir.

Bilgi eksikliği kişide ilgisizliği, kimi olumsuz görüşler de olumsuz duyguları harekete geçirebilir.

Örneğin, görme engellilikle zeka gücü arasında ilişki bulunmadığını bilen bir kişi, görenlerin yapabileceğini düşündüğü bir işi yapmaya kalkışan bir görme engelliye karşı yine de hoşlanmama duygusu, öfke ya da kıskançlık geliştirebilir.

Toplumun yaygın ve değişmez gibi görünen tutum ve alışkanlıklarının kısa bir süre zarfında değişmesini beklemek büyük bir yanılgıdır. Bireylerin, görme engellilerin gereksinimlerini anlamaları, onların sorunlarına duyarlı olabilmeleri ve en önemlisi zaman harcayarak onlar için bir şeyler yapabilmeleri konusunda sadece toplum ve bireyleri sorumlu tutmak asla doğru değildir. Bu noktada, görme engellilerin hangi toplum kesiminde bulunurlarsa bulunsunlar, sosyal iletişim becerilerini kazanabilmeleri ve toplumla el ele, yollarına devam edebilmelerini başarma açısından, diğer bireylerden daha titiz daha dışa dönük ve daha da kendileriyle barışık ve görme engelliliğin kabullenerek, onun getirdiği sıkıntıyı tek başına ortadan kaldırma güçlerinin bulunmadığını ve bir biçimde toplumun içerisinde olma bilinciyle, bilgi eksikliklerini ortadan kaldıran bireyler olarak, toplumun bakış açısını değiştirebileceğini bilmesi ve ona göre hareket etmesi son derece hayati bir öneme sahiptir. Bu doğrultuda, görme engellilerin toplumsal önyargıları ortadan kaldırmaya ilişkin, özellikle üç konuda hassas olmaları gerekmektedir.

1. Dış görünüm konusundaki hassasiyet, (güzel ve temiz giyinmeye gayret etme,)
2. dışa dönük olma, (sahip oldukları yetenek ve becerilerle, topluma katılım mücadelesi vermeleri,)
3. görme engellilikleriyle barışık olmayı başarmaları (üstün özellikleri devreye koyarak, kendisini ispat etme çabası)

Gerek görme engelliliğe ilişkin sorunlara yaklaşım ve gerekse toplumsal tutumların iyileşmesi açısından Belirttiğim bu üç ana bileşen tarihte ve toplumda, kendisinden başarıyla söz ettirmiş birçok görme engelli bireyin özgeçmişinde mevcuttur. Çünkü birçok ünlü görme engellinin yaşam serüvenine bakıldığında, onların ait oldukları çağın gerektirdiği biçimde güzel giyinmeye gayret eden, öğrenme meraklısı ve sahip olduğu ciddi bir hafıza gücüyle, mizahi yetenekleri yüksek bireyler olmanın ötesinde, görme engellilikleriyle barışık biçimde, varlığını sürdüren bireyler olarak, toplumda, engelliliğe dair bir dönüşümün mimarları olduklarını, bu yönüyle de, sosyal kimlik teorisinin, engellilerin yaşamında çok derin bir öneme sahip olduğunu kanıtlamışlardır.

Bir kimsenin tutumları büyük ölçüde çevresinde güvendiği ve saygı duyduğu kimselerin ortaya koyduğu yargıları, kanıları ve hareketlerinden etkilenebilir ve değiştirilebilir.

Yukarıda belirtildiği gibi her tutumu oluşturan bilişsel, duygusal ve davranış öğeleri bir arada bulunur ve değişik derecelerde birbiriyle etkileşim içinde kişinin tutumunu şekillendirir.

Tutulmlara ilişkin araştırmalar ağırlıklı olarak duygusal öğenin tutumların şekillenmesinde önemli olduğunu ortaya koymuş, daha çok bu unsuru incelemeye yönelmiştir.

Tutumların değişmesine yol açan önemli bir etmen de bireyin kendisinin yaşadığı ya da yakınında yaşanan çeşitli durumlardır.

Çevrenin kişi üzerindeki etkisi de tutumların şekillenmesinde oldukça önemlidir. İnsanlar çevreleri tarafından onaylanmak ve kabul edilmek kaygısıyla davranışlarını diğer insanlara göre ayarlar ve bu ayarlama genellikle diğerlerinininkine paralel davranışlar içine girmek şeklinde kendini gösterir (demirci, s. 8-12).

Tutulmlara ilişkin bu kavramlar ve çeşitli özellikleri inceledikten sonra, Bilkent Üniversitesi Müzik ve Sahne Sanatları Fakültesine burslu olarak, Kabul edildiğim 1989 tarihindeki bir anekdotumun konuyla ilgisi olması bakımından, aktarılmasında yarar görüyorum.

1989 Eylül ayıydı. Ankara,, Üniversitesi eğitim bilimleri fakültesindeki Hocam Prof. Dr. Fatma Barış'ın üniversitedeki bir dinletimde, sesimi duyması ve yeteneğimden etkilenecek, beni konservatuvar öğrenimine teşviki üzerine, o yıl üç müzik okulunun (Ege üniversitesi, devlet Türk musikisi Konservatuvarı, İstanbul

Devlet Konservatuvarı ve Bilkent Müzik ve Sahne Sanatları Fakültesi'nin sınavlarına hazırlanarak bu okullara ön kayıt yaptırıldı. Ancak, bu okullardan, Ege Üniversitesi, görme engelli olduğum için başvurumu bile Kabul etmezken, İstanbul Devlet Konservatuvarının şan bölümü sınava girişimi Kabul etti ve birinci aşamayı geçtim. Aynı okulun ikinci aşama sınavına gireceğim sırada, beni Gaziantep görme engelliler okulunda yetiştirip, 1960'lı yıllarda, Ankara Devlet konservatuvarı piyano bölümü mezunu olan, Erol Özel öğretmenimi arayıp başvurduğum okulların isimlerini belirttikten sonra, Erol Öğretmen'imın Bilkent müzik fakültesinin o zamanki dekanının Prof. Ersin Onay olduğunu ve kendisinin konservatuvar yıllarından arkadaşı olduğunu belirtmesiyle, cesaretim artarak, İstanbul devlet konservatuvarının ikinci aşama sınavına girmeyi ederek Ankara'ya hareket ettim. Ersin hoca ile görüştüğümde, Erol Özel öğretmenimi çok sevdiğini ve onun zamanında konservatuvarda çok başarılı bir arkadaşı olduğunu söyleyerek, benim de bu sınava girebileceğimi ve sınavda başarılı olmam halinde, burada okumamın olanaklı olduğunu belirtmesi üzerine, sınava girdim ve aynı okulun teori kompozisyon ana sanat dalından, burslu bir öğrenci olarak, 1997 yılında, başarıyla mezun oldum.

Bu örnek, Ersin Hoca'nın görme engelli bir eğitimci olan, Erol Özel ile 1960'lı yıllarda, kurdukları arkadaşlığın, Erol Özel'in kendisinden sonra gelen görme engellilere araladığı kapı açısından görme engellilere bir öğüt niteliği taşımaktadır. Kabartma yazının üzerine inşa edilen ve görme engellilerin bilgilendirme süreçlerini derinden etkileyen tüm unsurlar, onların özgüvenini ve yaşam enerjisini güçlendirmekte olup, mesleki alan, genel kültür ve sosyal iletişim başarılarına sahip her görme engelli bireyin kendisinden sonra gelen kuşakların yaşam kalitesini artırma açısından sorumluluk sahibi olmalarını gerekli kılmaktadır.

Tecrübelerimden edindiğim o ki, Dünyanın hiç bir yerinde, görme engellilerin müzik öğrenimini normal bireylerle eşit kılan her hangi bir kurum mevcut değildir. Sadece, çeşitli kurumlarda çok zorluklarla okuyarak mezun olan görme engelli müzisyenlerin ardından, birtakım iyileştirme çabaları mevcuttur. Buradan, hangi ülkede ve hangi müzik kurumunda olurlarsa olsunlar, görme engellilerin başarılarının nihai ölçütü, doğuştan bir yetenek olan müzikle kendilerini terapi etmeleri, yani bol bol çalıp söyleyerek, kendi sorunlarını dışa vurma konusunda bir iç dinamizm kazanmaları ve de öğrenmek için bilgi teknolojilerini araştırıp yaşamlarının bir parçası haline getirmelerinin gerekli olduğu gibi bir sonuca ulaşmaktayız.

Bu gibi, sayısının çoğaltılabilmesi mümkün örnekler, müziğin her ne kadar toplum tarafından, görme engellilere biçilmiş bir meslek olsa da, aslında, müzik ve sanatla uğraşılmasının görme engellileri dışa dönük bireyler haline getirmede ve toplumla kaynaşmalarında büyük bir yaklaşım metodu işlevi ve toplumsal uzlaşma aracı olduğu konusunda önemli ve karakteristik bir fonksiyonunun olduğunu göstermektedir. Ayrıca, tarihte ve toplumda başarılarından söz ettiren farklı meslek gruplarındaki görme engellilerin hemen hepsinin ortak paydası, müziğe ve bilgiye erişimi sağlayan, radyo, kaset ve cd çalarlardı. Bu araçlar, görme engellilerin en yakın dostudur. Çünkü onlar, cd ve kaset çalarlar, radyolar ve günümüzde ise bilgisayarlarla, hem müzik dinleyip öğrenmekte hem de bilgi ihtiyaçlarının büyük bir kısmını bu yolla temin etme yolunu seçmektedirler. Bu şekilde, teknolojik gelişmelerden haberdar olmak suretiyle, bilgiye erişim çabaları, görme engellilerin sadece müzik alanında olmayıp, temel bilimler ve sosyal bilimlerin birçok alanında, konusunda uzman bireyler olarak, görme engellilerin toplumsal bütünleşmesine katkı sağlamasına kolaylık getirmiştir. Bu durum, doğal olarak, bilgi teknolojilerinden ve müzik ortak paydasından beslenerek kendilerini geliştirmiş ve tarihe mal olmuş tüm dünyaca ünlü yetişmiş görme engellilerin öznelinde, toplumun engellilere yönelik ön yargılı tutumlarının dönüşmesine yol açmıştır.

Bilgi Teknolojilerinin Gelişmesi ve Kazanımları

Dünyada herkes gibi, görme engelliler de yaşamlarını kolaylaştırabilme açısından öğrenme ve bilgi ihtiyaçlarını karşılamaya dönük olarak, geçmişten günümüze değin çeşitli bilgi teknolojileri kullanmış ve bu teknolojiler yardımıyla sahip oldukları başarılarla çevrelerinde ilgi odağı haline gelmeyi elde edip, birlikte yaşadıkları normal bireylerin engellilere yönelik önyargılı tutumları üzerinde çeşitli bakış açıları geliştirerek, süreç içinde tarihe ve topluma mal olmayı hak etmişlerdir.

Bilgi teknolojilerinin evrimi ve görme engellilerin yaşam enerji kaynağı olmasının detaylarından bahsetmeden önce kabartma yazının icadı ve önemine değinmek isterim.

Görme engellilerin bugün yazı aracı olarak vazgeçilmez ve tartışılmaz alfabesinin ilk denemesi çok uzak bir alandan, Napolyon ordularında görev yapmış bir Fransız topçu subayı, Charles Barbier'in (1767-1841) düşüncesi olarak, askerlik alanından gelmiştir.

Barbier 1800'lü yılların başlarında gece karanlıkta askerlerin birbiriyle haberleşebilmeleri amacıyla bir şifre yazı geliştirmişti. "Gece yazısı" adını verdiği bu yazıyı tanıtmak için 1815 yılında bir dergide yayımlanan makalesinde, icat ettiği bu yazının, görme engelliler için müzik notaları yazımında kullanılabileceğini ileri sürmüştür.

Barbier'in bu sistemi, ilk geliştirildiği şekliyle karton üzerine çizilen çizgi ve noktalardan oluşurken, sonraları yalnızca noktaların kullanılmasıyla oluşturulmuştur. Harflerden çok sesleri esas alan alfabesinde 30 sesi belirtmek üzere 6 yatay 5 de dikey nokta kullanmış, dikey ve yatay birer noktanın her hücredeki yerine tekabül eden sesi ifade ettirmiştir.

Barbier geliştirdiği “gece yazısını” görme engelliler okulu yöneticilerine önerdiği sırada, kabartma yazının kalıcı mucidi olarak dünya tarihine adını yazdıran, Louis Braille (1809-1852) bu okulda öğrencidir. Louis, o sırada, Yönetici ve öğretmenlerinin karşı olduğu bu yazı sistemini öğrenir ve görme engellilerin nasıl yararlanabileceğini araştırmaya koyulur.

Bu yazının bazı zorlukları vardır. Öncelikle, on bir noktalık yer kaplayan harfler parmağın bir anda anlayabileceği yüzeyden daha geniş bir yer tutmaktadır. Ayrıca, kapladığı alanın geniş olması, harfler yerine seslerin kullanılması dolayısıyla yazının karmaşıklaşmasına, öğrenme, okuma ve yazma hızının düşmesine neden olmaktadır. Louis, sesler yerine harfleri uygular ve nokta sayısını altıya indirir. Bu düşüncesini gerçekleştirdiğinde henüz yaşı 15'tir. Çeşitli denemelerden sonra harfler, rakamlar ve noktalama işaretleri elde etmek için noktaların yer değiştirilmesiyle 63 farklı işaret elde eder. 1834 yılında düz yazı için bir yazı sistemi ve müzik notaları için başka bir sistem geliştirir. Kullanımı ve pratikliği konusundaki çeşitli tartışmalardan ve Louis'in ölümünden iki yıl sonra, bu yazı, 1854'te, Fransa'da kullanılmaya başlanarak, görme engellilerin bilgiye erişiminin ilk ciddi adımı olarak, tarihe geçti ve bu adımdan sonra, bilgi teknolojileri ve sesli kitap çabaları kabartma yazının görme engellilere kazandırdığı özgüvenin üzerine inşa edildi (Demirci, s. 389-392).

Bilgi teknolojileri, kabartma yazının icadının ardından hızla gelişmeye başlamış, yazının tablet (kabartma yazı şablonu) gibi taşınabilir araçlarla yazılmasını sağlamıştır. Ancak, kabartma daktilonun 1900'lü yılların başındaki icadına değin, bilgiye erişim açısından yeni kitapların basımı ve eğitim materyallerinin normal bireylerin kullandığı ölçekte temin edilmesi son derece yetersizdi. O yıllarda, gönüllü bireylerin, yardımıyla okunan kitaplar, yazım açısından çok zor olup, zaman kaybına neden olan, ilkel kabartma yazı araçlarıyla çok sınırlı miktarda yazılarak, akademik içerikli bilgiye erişim sağlanmaktaydı.

Ancak, 1960'lı yılların başında IBM firmasının Amerikan Görme engelliler Basımevne (APH) bir bilgisayar hediye etmesi ile artık teknoloji kullanılarak kitap üretimi yapıldığı için görme engellilerin kitaplara erişimi daha da hız kazandı.

Bu bilgisayarla, o zaman bilgisayar programcılığında kullanılan delikli kartlara yazılan metinleri düzeltmek kolaylaşmıştır.

1970'lere gelindiğinde bu kez dijital olarak kaydedilen içeriğin doğrudan baskı makinelerine aktarılması mümkün olup, hemen hemen ABD'deki bütün Braille basımevleri bilgisayarlı basıma geçmiştir. Almanya, İngiltere ve diğer bazı ülkelerin bilgisayarlı basıma geçmeleri de hemen hemen aynı zamana rastlamaktadır. Son gelişen teknoloji ile metinler ya klavye üzerinde ya da diskette bilgisayara aktarılmakta, kontrolleri yapıldıktan sonra hatasız bir şekilde çinkoya basılmaktadır. Bu şekilde eskiyle karşılaştırıldığında Braille basım 5-8 kat artmıştır.

1980'li yıllarda bu alana kişisel bilgisayarların girmesiyle kitap, dergi, gazete gibi kabartma yayınların süratli bir şekilde çıkması mümkün olabildiği.

Bilgisayar destekli kitap basımının hızlandığı 1980li yıllardaki gelişmelere rağmen, yine de, o yıllarda, görme engellilerin kabartma teknolojiler yoluyla da olsa eriştikleri yayın miktarı, normal kişilerin erişebildiğinin yüzde 5-i civarındaydı. Bugün bile kabartma olarak, ulaşılan kitap ve özellikle müzik alanındaki nota ve senfonik partiyonların miktarı çok cüzi miktardadır (Demirci, s. 396). Ancak, 1980'li yıllardan itibaren, görme engellilerin kabartma yazıyı okuma becerileriyle geliştirdikleri dokunma duyusu yeteneğinin artmasına bağlı olarak, normal (F ve q) klavyelerin kullanılmasıyla görme engellilerin bilgisayar destekli teknolojik ürünleri takip etme çabası bugüne gelinen süreçte mihenk taşı değerindedir.

Başta, Amerikan kongre kütüphanesi ve İngiltere görme engelliler kraliyet enstitüsü, tarafından sağlanan çeşitli dergi ve kitap hizmetlerinden sonra, dünyada görme engellilere ilişkin birçok eğitim ve sivil toplum kuruluşu, görme engellilerin bilgisayar ve bilgisayar destekli teknolojilerin kullanılmasını sağlayan çeşitli özel eğitim çalışmalarıyla onların yaşam enerjisine önemli ölçüde güç katmışlardır. Bu süreç 190'lı yıllarda, daha da hızlanarak, ülkemiz de bu gelişmelerden nasibini almış ve kamu kurumlarında çalışan birçok görme engelli çalışan, bilgisayar destekli olarak işlerini takip ederek, toplumun engellilere bakış açısının dönüşmesine katkı sağlamışlardır. Birçok bilgisayar operatörü ve bilişim uzmanı görme engelli çalışma hayatına aktif şekilde katılım göstermiştir. Tüm bu ilerlemeler, tarihsel süreçlerden ve teknolojik yeniliklerden beslenen görme engellilerin, en zor şartlarda bile, bilgiye erişime çabasının haklı sonuçları olarak tarihe geçmiştir. Bilgi teknolojilerinin kullanımı, Amerika'daki özgür bilim, (freedom scientific) firmasının görme engellilere,

kabartma yazı dışında, başka bir kapı aralaması ve (jaws for Windows) gibi sesli programları görme engellilerin kullanımına sunmasıyla bambaşka bir boyuta taşınmış olup, benim bu makalenin konusunu belirlememde haklılığımı kanıtlayacak inanılmaz yenilikler getirmiştir. Çünkü görme engelliler, bu gibi sesli teknolojilerle artık kaset, teyp ve radyo devirlerini sonlandırıp, hemen hemen her türlü bilgi ve müzik dinleme ihtiyaçlarını sesli programlarla bilgisayar teknolojilerinden yararlanarak, sağlamışlardır. 2000-li yıllara gelindiğinde, görme engellilerin sesli programlarla teknolojiye olan hakimiyetleri göz önüne alınarak, gündelik yaşamda kullanılan çamaşır ve bulaşık makineleri, renk ve yön tanıma cihazları, sesli çay doldurma aparatları, sesli post makineleri, kabartma monitörler, müzisyenlere yönelik sesli ve kabartma içerikli bestecilik ve stüdyo kayıt programları ve sesli bankamatiklerin kullanılması onların yaşam enerjisine çok büyük bir güç katmış olup, toplumun engelli bakış açısında pozitif bir algının yaratılması mümkün olmuştur. Bu noktada önemli olan şey şudur: Görme engelliler, tarih boyunca, hak ettikleri yere gelmede çok büyük çabalar gösterse de toplumun bakış açısını tam anlamıyla onların yaşam şartlarını iyileştirme açısından dönüştürmesi mümkün değildir. Görme engelliler açısından, belirleyici ve asıl olan şey, sağlanan gelişmelerinden güç alarak, mücadelelerine devam etmeleri ve hedeflerine ulaşma çabalarıdır. Günümüzde, internet erişiminin, sosyal medyanın ve akıllı telefonların görme engellilerin yaşamlarını renklendirir duruma gelmesi, kanımca görme engellilerin kabartma yazıya hakimiyet serüveniyle başlayan çabalarının sonucu olarak elde ettikleri en büyük armağandır. Çünkü artık görme engelliler, özgürce kimseden yardım almaksızın sinemaya gidebiliyor, akıllı telefonlarıyla, navigasyon programlarıyla çok rahat bir yerden bir yere ulaşım sağlayabiliyor ve her türlü bankacılık işlemlerini yapabiliyor. Görme engelliler artık, Bu gibi teknolojik desteklerle, gerek eğitim ve gerek çalışma hayatında normal bireylerle önemli bir eşitlik sağlamış bulunuyor.

Bilgiye Erişim Aracı Olarak Müzik

Genellikle, doğuştan çok ciddi bir müzikal duyuşa sahip olan görme engelliler, tarihin birçok döneminde, dini müzikle uğraşmak zorunda bırakılmıştır. Bunun sebebi, kabartma yazının geç icadı ve görme engellilerin müzik alanında akademik düzeyde önünü açan, görme engelliler okullarının geç açılmasıdır. Çünkü hem kabartma yazı ve hem de görme engelliler okulları 19 yüzyıl başlarında, görme engellilerin bilgiyle tanışmasına aracılık etmiştir. Halen birçok dünya ülkesinde, görme engellilerin özellikle müzisyenlikle ve hafızlıkla, ortaçağ düşüncesinden çok farklı olmayarak, anılmasının sebebi, onların çok ciddi bir hafıza gücünün, muhakeme yeteneğinin ve müzikal duyuşlarının var olması ve toplumun görme engellilerin bu farklılıklarını müzik içerisinde görebilmesidir. Müzik, bu noktada, görme engellilere bir kimlik rolündedir. Çünkü onlar, buldukları ortamlarda, sazı ve sesiyile, ya müzik icra ederek, ya da kuran okuyarak, insanlar üzerinde farklılıklarını hissettirerek, toplumsal bütünleşmeyi başlatmışlardır. Ancak, görme engelliler okulları 18. yüzyıldan itibaren tüm dünya ülkelerine yayılmaya başladıktan sonra, müzik, hem meslek olarak, hem de farklı alanlara yönelmek isteyen görme engelliler açısından sosyal ve akademik bir iletişim aracı rolüne büründü.

Çünkü kendi yaşam özgeçmişimde de gördüğüm üzere, bir görme engelli birey, akademik olarak her hangi bir kurum içerisinde, öğrenme ve bilgi ihtiyacını gidermeyi başarmak için, mutlaka kendisinin diğer bireylerden üstün olan bir yönüyle öne çıkma eğilimindedir. O, Ancak, bu şekilde toplumla kaynaşabildiğine ve arkadaşlık kurarak bilgilenme sürecini başlatabileceğine inanır.

Örneğin, Gaziantep lisesindeki öğrenciliğim esnasında, müzik ve yabancı dil yeteneğimle, diğer arkadaşlardan üstünlüğümü kanıtladığım için, oldukça çok arkadaşım oldu ve birçoğuna dersler vererek, kitaplarımı okutur, derslere öylece hazırlanırken, Bilkent üniversitesi'ndeki öğrenciliğim esnasında ise, özellikle, solfej, armoni ve kontrpuan derslerindeki başarımla diğer arkadaşlarla kaynaşmama ve yetersiz olduğum derslerdeki sorunlarımı bu sosyal ilişkilerimle çözümleneme neden olmuştur.

Demek ki, görme engelliler için müzik, genellikle, bir sosyalleşme aracı olup, onların toplumsal bütünleşmesini kolaylaştıran önemli bir unsurdur. Ancak, 14. yüzyıldan beri, yaşantıları ve eserleriyle, tarihe ve topluma ait bir değer olmayı başarmış birçok görme engelin yaşantılarına ait bilgilerle, müziğin bir sosyal işleve sahip olmasının ötesinde, aynı zamanda, görme engellilerin akademik düzeyde derinleştiği ciddi bir meslek alan olduğunu öğrenmekteyiz.

Tarihte ve toplumda görme engelliler

Rönesans öncesi tüm toplumların tarihlerine bakıldığında, görme engelliliğin adeta Allah tarafından verilen bir cezanın sonucu olduğuna ve bu önyargıların görme engellileri toplum dışına ittiğine dair bir ortak yaklaşımla karşılaşmaktayız. Ancak, 1436'te matbaanın icadıyla başlayan, bilgi edinim süreçleri ve iletişim ihtiyaçlarının daha akılcı metotlarla giderilmesi çabaları görme engellileri de bu doğrultuda meraklandırmış ve bilgi ihtiyaçlarını giderme konusunda, toplumsal olmaya yöneltmiştir. İşte bu yüzden olmalı ki, daha önceleri, toplu halde dilenen, toplumda yok sayılan bireyler olarak görme engelliler artık, bilim ve sanatta yapacak bir

şeylerinin olduğuna inanarak, mevcut zeka ve hafıza güçlerinden yararlanmak suretiyle, üstelik daha görme engelliler okulları bile yok olmasına ve kabartma yazı sistematiği bulunmamasına rağmen, bilim ve sanat sahnesine çıkmışlardır. Görme engellilerin kendilerince geliştirdikleri birtakım yöntemlerle bilgi ihtiyaçlarını gidererek, tarihte ve toplumda kendisinden söz ettirmeye başladığı dönemler özellikle 16. yüzyıl ve sonrası dönemlerdir..

16, 17 ve 18 yüzyıllarda, pek çok görme engellin çeşitli alanlarda üstün başarılarıyla tarih sahnesine çıkmasını başlıca şu nedenlerle açıklamak mümkün:

1- J. Gutenberg'in 1436 yılında ilk matbaayı bulmasının sonucu olarak, okuma yazmanın yaygınlaşması ve görme engellilerin buldukları çevrelerde bilgiye erişim yollarını araştırarak, kendilerini geliştirme çabaları,

2-okuma-yazmanın giderek yaygınlaşmasıyla, uzakta bulunan kimselerin aralarında yazışarak düşüncelerini birbirine iletmesi, neredeyse kaçınılmaz hale gelmiştir. İşte bu nedenle görme engelliler de kullanılabilir, kendilerine uygun bir yazı ortaya çıkarabilmek için büyük çaba harcamıştır. Bu yazı denemeleri arasında harfleri tahtaya oymak, mum kaplı plakalar üzerine çiviyle yazmak ve dokunarak okumak, ip ve düğüm yazısı sayılabilir.

3- Sanat ve bilim dallarının daha yaygın hale geldiği Rönesans ve Aydınlanmacı dönemlerde bireyin önemi artmıştır. Bireyin saygı görmesi, haklarının ve yükümlülüklerinin bulunduğu kabul edilmesi, görme engellileri de etkilemiş olmalıdır (Demirci, s. 240).

1600. yüzyıldan günümüze, gerek toplumun görme engellilere dair önyargılarını ve olumsuz tutumlarını dönüştürmede, gerekse kendisinden sonra gelenlere çığır açmada, çalışkanlıkları, bilgiye erişim çabaları ve yaratıcılıklarıyla birçok bilim alanında kendisinden söz ettirmiş görme engelli mevcuttur.

Bu araştırmadaki hipotezime katkı sağlamak üzere, özellikle iki ünlü görme engellinin yaşamından kısa pasajlar aktararak, çalışmamı genişletmek isterim.

David Blunkett (1947-)

Çağımızın belki de en önemli mevkiine gelmiş görme engellisi olarak bilinir. Görme engelliliği doğuştandır. İlkokulu Sheffield'da okumuş, başvurduğu Kraliyet Görme engelliler Enstitüsü'ne bağlı orta derecede bir koleje kabul edilmeyince, bu kez Londra'daki Ulusal Görme engelliler Koleji adı verilen okulu bitirerek, büro elemanı olarak yetişmiştir.

Bir havagazı şirketinde çalışmakla meslek yaşamını başlatan David, Orada sendikacılığa merak sarmış, bu arada hem çalışıp hem okuma olanağı bulmuştur. Sheffield Üniversitesi'nde siyasal bilimler öğrenimi görmüş ve bitirdikten sonra bir süre bir yükseköğrenim kurumunda öğretim görevlisi olarak çalışmıştır.

Daha 22 yaşında Sheffield Şehir Meclisine İşçi Partisi üyesi olarak girmiştir. Kısa zamanda İşçi Partisi kademelerinde yükselmiş, 30 yıllık bir geleneği bozarak 1983 yılında İşçi Partisi'nin İdare Meclisi'ne parlamenterlerin dışından giren ilk kişi olma başarısını göstermiştir.

Daha sonra İşçi Partisi sözcülüğü ve oluşturulan gölge kabinede çeşitli görevler almaya başlamış, Nisan 1997 tarihinde, eğitim bakanlığına, 2001'de, iç işleri bakanlığına ve 2005'de ise, çalışma bakanlığına getirilmiştir.

Bağımsız hareket sorununu rehber köpekle çözen Blunkett, bakanlık görevindeki yoğun okuma ihtiyacını kısmen sesli okuma aygıtlarıyla, kısmen personele materyali önceden kasete okutarak, kısmen de materyalleri yanındaki personele bilgisayar yardımıyla Braille yazıya çevirterek çözmektedir. Bu biyografik bilginin dünya tarihinde, görme engellilerin öğrenme çabalarını ve bilgiye erişiminin kazanımlarını çok net bir biçimde anladığımız ve görme engellilerin toplumsal önyargıları etkilediğine dair güzel bir örnek olduğuna inanmaktayım. Ama yine de günümüzde bile, tarihe mal olmuş başarılarla rağmen, görme engellilerin hak ettiği toplum ve devlet desteğinden gereğince nasibini alamadığına inanmaktayım. Bunun nedenini ise, toplum kesimlerinin ve bireylerin, görme engellilere dönük empati ve bilgi yoksunluğunun hala devam etmesi ve birçok görme engellin kendisinden sonra gelen bireyleri düşünmeden sadece kendisine çalışması hastalığından kurtulamayışı ve enerjisi yüksek, yaratıcı fikirleri olan görme engellilerin yeterince destek göremeyişine bağlamaktayım (Demirci, s. 394-5).

Nicholas Saunderson (1682 - 1739)

Yaşadığı dönemin en önemli bilim adamları arasına girmeyi başarmış bir İngiliz görme engellidir. 1682 yılında İngiltere'nin Yorkshire kentinde doğan Saunderson, 1 yaşındayken çiçek hastalığı nedeniyle görme engelli olmuştur. Ailesinin sağladığı özel eğitim desteğiyle, Matematiğe olağanüstü bir eğilimi olan Saunderson, geometri, cebir ve eski Yunanca öğrenmiştir. Eğitim sırasında oyulmuş ya da kabartılmış harfleri

birbirinden ayırt etmeyi öğrenmiştir. Saunderson matematik işlemlerini çözebilmek için, geliştirdiği tahtadan bir araç yardımıyla geometri problemlerini bile gayet başarılı bir şekilde çözebilmiştir.

18 yaşında Cambridge Üniversitesindeki derslere dinleyici olarak katılmış ve matematik eğitimini üstün bir başarıyla bitirmiştir.

Saunderson üniversitedeyken mekanik fiziğin kurucusu, Isac Newton'un kuramını ve görüşlerini öğrenmiş, Newton'un matematik prensipleri adını verdiği öğretiyi kavramış birkaç kişiden biri olarak ün kazanmıştır. Üstün yeteneği dolayısıyla Saunderson'a Cambridge Üniversitesi'nde öğretmenlik verilmiştir. Işık ve renklerin ne olduğunu bilmeyen tam görme engelli birinin üstün yetenekli görenlerin bile kavramakta zorluk çektiği Newton'un ışık kuramını anlatması ve öğretmesi herkesi şaşkınlık içinde bırakmış, İngiliz veliahtı da aralarında olmak üzere pek çok ünlü kişi derslerini izlemeye gelmiştir. Newton bile onun görüşlerini ve kuramını öğrencilerine anlatış yöntemine hayran kalmıştır. Ünlü fizikçi bunun üzerine, Üniversite yönetimine Saunderson'un akademik alandaki desteğine atıfta bulunarak, onun profesör olarak atanmasını önermiştir. Uzun uğraşılardan sonra daha 30 yaşına bile gelmeden Üniversiteye profesör olarak atanmış ve bu görevde 30 yıl kalmıştır.

Kuşkusuz bu örnek, görme engellilerin kendi özelliklerine uygun eğitim olanağı sağlandığında nerelere gelebileceğini göstermesi bakımından oldukça öğreticidir.

Saunderson çok renkli ve neşeli bir kişiliğe sahiptir ve esprileriyle de tanınması bakımından, daha önce bahsettiğim görme engellilerin akademik ve sosyal başarıları için gerekli mizah ve iletişim becerilerinin somut bir örneğidir (demirci, s. 245-6).

Bu bölümü, görme engelliliğin bilgiye ve öğrenmeye dezavantaj olmadığını ve görme engellilerin müzik ve güçlü bir hafızaya sahip olmak gibi üstünlükleriyle, çok çeşitli mesleki başarılarla sahip olacağını ve bu yolla toplumsal bakış açılarının iyileştirilmesine katkı sağlanacağını ileri süren, değerli müzik tarihçimiz Prof. Önder Kütahyalı'nın görme engelliliğe dair olup, bu makalenin özeti sayılabilecek sözleriyle bitirmek isterim.

Görme engelliliğin felaket şeklinde algılanacak bir durumu yoktur. İnsan kafasını kullanarak doğanın kendisinden kaçırdığı pek çok şeyi onun elinden zorla alabilir. Görme engelliler için tedirginlik yaratan üç olgu vardır: Görme engellin yanında kendisiyle ilgili olarak işaretlerle konuşulması, karşısındakinin ona sorması gereken bir konuyu, yakınındakine yönelttiği sorularla öğrenmeye çalışması ve bir toplulukta görme engellin topluluk dışına itilmesi...

Kütahyalı, son derece duyarlı olduğu bu üç konuda tüm yaşam deneyimine ve olgun yaşına karşın, bu tür davranışlarda bulunanlara hiçbir koşulda anlayış gösterilmemesi gerektiğini vurgulamaktadır.

Kütahyalı'ya göre göz dışında üç değişik görme yolu vardır. Bunlar bellekle, istençle ve sevgi yoluyla görme olarak özetlenebilir. Bir görme engelli kimse belleğini son gücüne dek kullanmak zorundadır. Bellediği olaylar ve durumlar arasında yürüteceği mantık, pek çok olgunun ya da varlığın görülmesini sağlar. Belirlenen hedefin peşini bırakmamak ve yılmadan çalışmak, görmeyi kolaylaştıran ikinci bir etmendir. Başkalarına göstereceğiniz sevgi sayesinde oluşturacağınız dostluk ortamı, yaşamınızı kolaylaştıracaktır; çünkü sizi çok seven dostlarınız, kendileriyle paylaşmanızı istedikleri sessiz; fakat güzel izlenimleri mutlaka size de aktaracaktır.

Kütahyalı, müzik başta olmak üzere çeşitli güzel sanat dalları ile kitapların da görme engellilerin yaşamını renklendireceği ve kolaylaştıracağı görüşündedir (Demi'rci, s. 634-35).

BULGULAR

Eğitim herkes için yasal bir haktır. Görme engellilerin, eğitimi kendine özgü özel yöntemlerle sağlar. Kabartma yazı ve bilgi teknolojileri onların eğitiminin çağdaşlaşmasında önemli bir gereksinim ve güç kaynağıdır. Bilgi teknolojileri ile desteklenerek eğitim alan görme engellilerin toplumsal empati kültürünün geliştirilmesinde çok ciddi bir rol üstlendiği tartışılmaz bir gerçektir. Müzik ile amatör ya da profesyonel olarak ilgilenen görme engelliler açısından müzik, kendi kendine yeterliliğin ve toplumla iletişim kurmanın önemli ve etkin bir aracıdır. O halde, bilgi teknolojileri ve müzik toplumun engellilere karşı olan önyargısal tutumlarının yok edilmesinde ve pozitif bir algının geliştirilmesinde birbirini bütünleyen önemli iki olgudur. Bu araştırma ile de gayet net biçimde görüldüğü gibi, görme engelliler bedensel kusurlarından doğan dezavantajlarını eğitimin, bilgi teknolojilerinin ve müzik sanatının sağladığı özgüvenle bertaraf etmektedirler.

SONUÇ

Dünya tarihinde, yazılı kaynaklara göre, görme engellilerin sahip oldukları, yeteneklerin hizmete dönüşümü, 14 yüzyıla rastlamaktadır. Bu durumu en iyi, 1325-97 tarihinde, yaşamış, İtalyan enstrüman yapımcısı, şair,

orgcu ve besteci Francesco Landini'nin yaşamına dair bilgilerle anlıyoruz. Bu yüzyıldan itibaren, gerek matbaanın icadı ve gerekse, çeşitli bilim adamlarının ve düşünürlerin görme engellilerin sahip oldukları hafıza ve yeteneklerden yararlanması öğütleyen ifadelerinden sonra, görme engellilerin, daha önceki çağlarda olduğu gibi sadece dilenerek kaderlerine terkedilmeyi kabul etmeyen, öğrenmeyi ve çalışmayı seven bireyler olarak, toplumda varlığını hissettirmeye başladığını görüyoruz. 16-17 ve 18. yüzyılların, tarihte ve toplumda başarıları bakımından öne çıkan görme engelli bilim ve sanat adamlarının yaratılmasına kaynaklık eden dönemler olduğunu öğrenmekteyiz. Tüm bu gelişmeler, özellikle müzik yeteneği başta olmak üzere, matematik, fizik, astronomi, edebiyat, teoloji, tarih ve felsefe gibi disiplinlerde tarihe adını yazdırmış dünyaca ünlü birçok görme engellinin yetişmesinde, bilgi teknolojilerinin özel eğitimi destekleyen önemli bir olgu olduğunu ortaya koymaktadır. Ünlü görme engelli biyografilerinden öğrendiğimiz diğer bir konu da, belirli bir alanda kendisini kanıtlamış görme engelli kimselerin, sadece kendisi için değil, toplumun önyargılarını dönüştürmede, sosyal kimlik edinilmesinde ve kendisinden sonra gelecek kimselere daha erişilebilir bir dünya yaratılmasında sorumluluk sahibi olmak gibi erdemli bir davranış ortaya koymalarıdır.

18-19 ve 20. yüzyıllar, bilgiye ve öğrenmeye muhtaç görme engelli bireylerin, gerek akademik anlamda, gerekse toplumsal bütünleşme açısından bilgilenme süreçlerinin hızlandığı yüzyıllar olarak tarihe geçmiştir. Bunun nedenini, 18. yüzyılın ilk yarısında, görme engelliler okullarının, açılması ve kabartma yazının görme engellilerin yaşamına girmesiyle açıklamak mümkündür. Kabartma yazının ve müzik aletlerini icra etme kabiliyetinin görme engellilerin dokunma duyusunda yarattığı hassasiyet, 1980-li yıllarda, sesli teknolojilerle kullanılmaya başlayan bilgisayarlarla bilgiye erişimde müthiş bir özgüven ve yaşam enerjisi yaratmıştır. Bu gelişmeler, evrilerek, günümüzde Apple ve iPhone teknolojileri başta olmak üzere, birçok bilişim teknolojilerinin görme engellilere adaptasyonu gibi endüstriyel bir pazar alanının yaratılmasını körüklemiştir. Bu doğrultuda firmaların yenilikçi teknolojik inovasyonları geliştirilirken, görme engellilerin ihtiyaçları da pazarlanan tasarımların içeriklerine dahil edilerek herkes için bilginin erişilebilir olmasına dair önemli bir yol kat edilmiştir. Dolayısıyla, görme engellilerin tarihi, bilgiye erişim çabaları üzerinden toplumun algısını ve farkındalığını dönüştüren bir yaklaşım ortaya koymuştur..

ve engellilere ilişkin toplumsal farkındalığı görme engellilikle mücadeleci görme engellileri geçmişten geleceğe aktarması bakımından oldukça öğretici olup..

KAYNAKÇA

1. Aydın, A. (2012). Görme engelli üniversite öğrencilerinin bilgi erişim sorunları üzerine yapılmış bir araştırma. *Bilgi Dünyası*, 13(1), 93-116.
2. Brazier, H. (2007). *The role and activities of the IFLA libraries for the blind section*.
3. Crash, David K., Cretchfield, Richard S. and Balashy A. A., *Individual in Society*, McGraw-Hill Book Company inc, New York, 1962
4. Demirci, M. E. Homeros'tan Aşık Veysel'e Tarihte and Toplum Yaşamında Görme engelliler BOĞAZİÇİ ÜNİVERSİTESİ YAYINEVİ - İSTANBUL 2005
5. Enç, M. (1972). *Görme özürlüler: Gelişim, uyum ve eğitimleri*. Ankara: Ankara Üniversitesi Eğitim Fakültesi.
6. Epp, M.A. (2006). *Closing the 95 percent gap: Library resource sharing for people with print disabilities*. *Library Trends*, 54(3), 411-429.
7. Güleröğlü, S. ve Sümer, A. (1982). *Görme özürlüler: Gelişim, uyum ve eğitimleri*. Ankara: Körler Ortaokulu.
8. Ozida. (2007b). 27 Kasım 2009 tarihinde <http://www.ozida.gov.tr> adresinden erişildi.
9. Subaşıoğlu, F. (2008). *Üniversitelerin bilgi ve belge yönetimi bölümlerinin "engellilik farkındalığı" üzerine bir araştırma*. *Bilgi Dünyası*, 9(2), 399-430.
10. Visual impairment and blindness. 27 Eylül 2022 tarihinde <http://www.who.int/mediacentre/factsheets/fs282/en/index.html> adresinden erişildi.
11. TURGOK. (2009). *Türkiye görme özürlüler kitaplığı*. 27 Eylül 2022 tarihinde <http://www.turgok.org/hakkimizda.php> adresinden erişildi.
12. *World Health Organization (WHO)*. (2009). *Visual impairment and blindness*. 27 Eylül 2022 tarihinde <http://www.who.int/mediacentre/factsheets/fs282/en/index.html> adresinden erişildi.



e-ISSN: 2630-631X

Article Type
Research ArticleSubject Area
Education ManagementVol: 8 Issue: 66
Year: 2022 November
Pp: 2399-2413Arrival
29 October 2022
Published
31 December 2022
Article ID 66695Doi Number
<http://dx.doi.org/10.29228/smryj.66695>How to Cite This
ArticleKöroğlu Şen, İ., Şen, F.
& Anar, N. (2022).
“Eğitim Yönetiminde
Yerel Baskı
Gruplarının Etkisi”,
International Social
Mentality and
Researcher Thinkers
Journal, (Issn:2630-
631X) 8(66): 2399-
2413Social Mentality And
Researcher Thinkers is
licensed under a
Creative Commons
Attribution-
NonCommercial 4.0
International License.

Eğitim Yönetiminde Yerel Baskı Gruplarının Etkisi

The Influence Of Local Pressure Groups In Education Management

İlknur Köroğlu Şen¹ Fahri Şen² Necati Anar³ ¹ Müdür Yardımcısı., MEB, Samsun, Türkiye
²⁻³ Öğretmen., MEB, Samsun, Türkiye

ÖZET

Bu çalışmada eğitim yönetiminde yerel baskı gruplarının etkisine yönelik okul yöneticilerinin fikirlerini tespit etmek amaçlanmıştır. Yönetim sürecinde, okul çevre ilişkisi ve baskı grupları ile ilgili tarama çalışması yapılmıştır. Eğitim yöneticileri ile görüşmeler yapılmıştır. Nitel araştırma yöntemleri ile çalışılmış olup olgubilim desenine göre düzenleme yapılmıştır. Görüşme formu kullanılarak veri toplanmış betimsel analiz yöntemi kullanılmıştır. Çalışma grubunu, Samsun İli, İlkadım ve Çarşamba İlçelerinden 32 okul yöneticisi oluşturmuştur. Araştırmada, yöneticilere, Okulların çevresindeki aktörlerin (kişi/kurum/kuruluş) okul yönetiminin aldığı kararları etkilediğini düşünüyor musunuz? Açıklayınız. Okul çevresinin okul yönetiminden ne tür talepleri olmaktadır? Bu konuda yaşadığınız olaylardan bahsedebilir misiniz? Okullarda alınan kararlarda, karşılanması ya da yönetilmesi sıkıntılı talepler olduğunda ne yapıyorsunuz? Bu isteği yerine getirme ya da yerine getirmeme durumunda yaşanan sıkıntıları nasıl çözüyorsunuz? Okul çevresi ile okul yönetimi arasındaki ilişkinin sağlıklı yürütülmesi adına ihtiyaç duyulan düzenlemeler var mı? Bu konudaki düşüncelerinizi paylaşır mısınız? Soruları yöneltmiş ve buna ilişkin görüşler belirtilmiştir.

Bulgulara göre okul çevresindeki aktörlerin okul yönetimini etkilediği sonucuna varılmıştır. Yapılan araştırma neticesinde eğitim yönetimi sürecine etki eden çevresel baskı unsurlarının; sendikalar, öğrenci aileleri, siyasi gruplar ve basın, ticari kuruluşlar, yerel yöneticiler, siyasi partilerin yerel temsilcileri olduğu belirlenmiştir. Okul yönetimine etki eden çevresel baskı unsurlarının talepleri olarak daha çok reklam, ticari amaçlı beklentiler, tanıtım yapma, personel ve öğrenci işlerine yönelik olduğu; siyasi partilerin ise üye kazanma olduğu görülmüştür. Aynı zamanda başa çıkılamayan taleplerin okul yönetiminde; mesleki motivasyonlarını kaybetmelerine, mesleki ve kişilik olarak özsaygı kaybına uğrattığı ve duygusal olarak kendini yetersiz, çaresiz, önemsiz ve dışlanmış hissetmelerine, kırgınlık yaşamalarına ve boş verme gibi duygulara kapılmalarına neden olduğu belirlenmiştir.

Anahtar Kelimeler: Okul Yönetimi, Okul, Çevre, Eğitim Yönetimi, Baskı Grupları

ABSTRACT

In this study, it was aimed to determine the opinions of school administrators about the influence of local pressure groups in educational administration. A survey study was conducted on the school-environment relationship and pressure groups in the management process. Interviews were conducted with education administrators. Qualitative research methods were used and organised according to the phenomenological design. Data were collected using an interview form and descriptive analysis method was used. The study group consisted of 32 school administrators from İlkadım and Çarşamba Districts of Samsun Province. In the study, the administrators were asked: Do you think that the actors (person/institution/organisation) around the schools affect the decisions taken by the school administration? Explain. What kind of demands do the school environment have from the school administration? Can you tell us about the incidents you have experienced in this regard? What do you do when there are troublesome demands to be met or managed in the decisions taken in schools? How do you solve the problems in case of fulfilling or not fulfilling this request? Are there any arrangements needed for the healthy execution of the relationship between the school environment and school administration? Can you share your thoughts on this issue?

According to the findings, it was concluded that the actors in the school environment affect the school administration. As a result of the research, it was determined that the environmental pressure factors affecting the education management process are trade unions, student families, political groups and press, commercial organisations, local administrators, local representatives of political parties. It was seen that the demands of the environmental pressure factors affecting the school administration were mostly related to advertisement, commercial expectations, promotion, personnel and student affairs; while political parties were seen to gain members. At the same time, it was determined that the demands that could not be coped with caused school administrators to lose their professional motivation, to lose their professional and personal self-esteem, to feel emotionally inadequate, helpless, insignificant and excluded, to experience resentment and to feel feelings such as letting go.

Keywords: School Management, School, Environment, Education Management, Pressure Groups

GİRİŞ

İnsanoğlunun belirli bir amaç için bir arada yaşamaya başlamasından itibaren insanoğlu örgütlenmiş yönetim ihtiyacı ve yönetim süreci başlamıştır. Daha sonra örgütler işlerini daha verimli ve iyi bir şekilde yapmak için ortak amaç ve tutum sergilemişler bu da yönetsel eylemleri zorunlu kılmıştır (Kaya, 1993).

Yönetim; madde ve insan kaynaklarının en etkili, verimli şekilde kullanılması olarak tanımlanmıştır (Konan, Çetin, & Yılmaz, 2017).

Okullardaki yönetim ise eğitim yönetimi olarak adlandırılmaktadır. Eğitim; bireyde istendik yönde davranış değişikliği olarak kısaca tanımlanacak olursa diğer yönetim anlayışlarından farklı düşünülmesi gerektiğini belirtmiştir (Özmen & Kömürlü, 2010). Okulların amaçları doğrultusunda faaliyetlerini sürdürmeleri genelde eğitim yöneticilerinin bir sorumluluğu olarak kabul edilmektedir. Her örgüt gibi okullarda da kurumsal, mesleki ve kişisel sorunlar ortaya çıkmakta; örgüt içinde yaşanan bu ve benzeri sorunların çözümünde de en büyük rolün eğitim yöneticilerinin olduğu düşünülmektedir (Konan, Çetin, & Yılmaz, 2017).



Okullar bireylerin birbirleriyle etkileşim halinde olduğu sosyalleşme merkezleridir. Aslında toplumun küçük bir kopyasıdır. Birey, eğitim kurumlarında sadece bilgi kazanmakla kalmaz. Değişik gruplarla, farklı topluluklarla iletişim kurar, sosyal kuralları benimser ve farklı uygulamalar hakkında bilgi öğrenir. Bununla birlikte sosyal açıdan kendini geliştirme fırsatı elde etmiş olur (Aydın, 2015, s. 23-24; Bozkurt, Üstün, & Bayar, 2018, s. 2562-2563).

Eğitim; sosyal, politik ve ekonomik bir girişimdir. Bu yapıyı etkileyen çeşitli çevresel baskı unsurları vardır. Bu unsurlar okulu ve okulun hedeflerini etkilemeye çalışırlar. Okulun eğitim sürecini etkileyen çeşitli yarar ve zarar gruplarının olması doğaldır. Eğitim yönetimi sürecine etki eden çevresel baskı unsurları dengede olduğu sürece okul yöneticisini zorlayacak bir durum olmayacaktır. Önemli olan, okul çevresinde eğitim yönetimi sürecine etki eden çevresel baskı unsurlarının dengede olmasıdır. Bunun için okul yöneticisinin en önemli görevlerinden bir tanesi de çevresel baskı unsurlarını gözlemlemesi ve tanımasıdır. Şayet okul yöneticisi çevresel baskı unsurlarının kontrolü noktasında sağlam bir iradeye sahip değilse bu baskılara çok fazla direnemez (Bursalıoğlu, 2015, s. 53).

Eğitim ile ilgili tartışmalarda en çok eğitim yöntemi, eğitim modelleri, amacı, içeriği hedef kitlesi, organizasyon biçimi, eğitim kademelerindeki süreleri ve yaş grupları gibi konuların öncelikle tartışıldığı görülmektedir. Aslında bu gibi tartışmalar okulun iç ve dış tasarımıyla alakalı olduğu görülmektedir. Yapılan çalışmalar okulun iç bağlamında değerlendirilirken bazı politikaların ise dış politikalar bağlamında yapıldığı görülmüştür. Tüm bu nedenlerden dolayı bu çalışmaların okulun dış ve iç politikalarını bir noktada topladığı yani iç ve dış grupların güç yapıları etkisinde olduğu görülmektedir (Gül, 2004, s. 228; Yavuzer, 2018, s. 87).

Örgüt yönetimi, varolan insan ve maddi kaynakların belirli bir amaç için en etkili ve verimli bir şekilde kullanılmasıdır. Eğitimde yönetim ise; eğitim yöneticilerinin varolan maddi ve insan kaynaklarını en etkili ve verimli şekilde kullanmasını bir görev olarak kabul etmektedir (Karip, 2005). Bennis ve Nanus (1985)'a göre, eğitim yöneticisi; kaynakları koordine eden, işleri doğru yapan, başarmak için çaba sarfeden ve sorumluluk alan kişidir. Okulda eğitimin kalitesinin artırılması, olumlu okul ikliminin oluşturulması ve öğretmen öğrenci ilişkisinin kurulması daha çok lider eğitim yöneticilerinin varlığına bağlıdır.

Çetin (2003, s. 40)'e göre; okulun iç ortamını örgütte oluşan iklim oluşturur. Okulun dış çevresini ise örgüt yönetimi sürecini etkileyen güç merkezleri oluşturur. Okulun, çevre ile etkileşimde bulunduğu, içinde yaşadığı çevreyi tanıması, sınırlarını belirlemesi son derece zordur. Eğitim sürecinin etikili olabilmesi okulun iç ve dış çevresi ile dengeli bir şekilde etkileşim içinde olmasıyla sağlanır.

Okullardan, bilgi alışverişinde bulunulma, talep iletme, görüş alışverişi örgütün yani okulun ve öğrencinin gelişimine yönelik destekleyici özelliklerinden biridir denilmektedir (Özcan, 2014, s. 89). Ancak bu durum toplumdaki hesap sorma ve talimat verici anlayış, okul ile çevre arasında uyumsuzluğa zaman zaman çatışmalara neden olabilmektedir. Altun ve Sarpkaya'nın (2017, s. 2) da belirttiği gibi günümüzde "okul yönetimine etki eden çevresel baskı unsurları, eğitimde politika yapma üzerinde oldukça fazla etkilidir" ve bu durum aslında okulun ne denli bir rolü üstlendiğini göstermektedir. Tüm bunlarla beraber okullar kendi amaçlarını gerçekleştirirken dış çevrelerden gelen baskılardan da güçlü bir şekilde etkilenirler. Bu dış grupların baskıları ile mücadele ederler (Bush, 2006, s. 1-2). Yani okullar kendi hedeflerini gerçekleştirmek için kullandığı enerji, motivasyon ve sinerjilerini bu baskı gurupları ile mücadele esnasında boşa harcamış olurlar.

Eğitim sistemleri; düşünen, düşündüğünü uygulayabilen, sorgulayabilen, kendisi için gerekli olan bilgiye ulaşma yollarını bilen, bulabilen, sahip olduğu bilgiler ışığında hayatı daha anlamlı kılabilen, sosyal iletişimi sağlıklı kurabilen yaşadığı toplum içinde sosyal ilişkiler kurabilen bireyler yetiştirmeyi hedefler. Bu hedeflerine ulaşmak için eğitim sistemlerini etkileyen dış baskı gruplarının da rolleri çok büyüktür.

Araştırmanın Amacı

Bu araştırmanın amacı; eğitim yönetiminde yerel baskı gruplarının etkisine yönelik okul yöneticilerinin görüşlerini belirlemek için aşağıdaki sorulara yanıt aranmıştır:

- ✓ Okulların çevresindeki aktörlerin (kişi/kurum/kuruluş) okul yönetiminin aldığı kararları etkilediğini düşünüyor musunuz? Açıklayınız.
- ✓ Okul çevresinin okul yönetiminden ne tür talepleri olmaktadır? Bu konuda yaşadığınız olaylardan bahseder misiniz?
- ✓ Okullarda alınan kararlarda, karşılanması ya da yönetilmesi sıkıntılı talepler olduğunda ne yapıyorsunuz? Bu isteği yerine getirme ya da yerine getirmeme durumunda yaşanan sıkıntıları nasıl çözüyorsunuz?

- ✓ Okul çevresi ile okul yönetimi arasındaki ilişkinin sağlıklı yürütülmesi adına ihtiyaç duyulan düzenlemeler var mı? Bu konudaki düşüncelerinizi paylaşır mısınız?

Okul

Toplum sürekliliğini, öz kimliğini kaybetmemek için kendine ait değer ve kazanımları sonraki kuşaklara aktarmaya ve bunları geliştirmeye önem vermiştir. Bu sürecin nasıl ve ne şekilde olacağı toplumların gelişmişlik seviyesine göre değişmektedir. Bu süreç gelişmiş toplumlarda eğitim sistemleri ile yapılırken ilkel toplumlarda geleneksel yöntemlerle gerçekleştirilmektedir (Taymaz, 2009). Özellikle gelişmiş toplumlarda bu süreci okullarda organize ve kurumsal olarak planlı programlı bir şekilde yürütülmesi esas alınmıştır. Bu süreçte görev alan üyeler ise toplumun diğer kesimleri ile sürekli bir etki ve iletişim halindedir. Birey sadece okullarda istendik yönde davranış değişikliği değil sosyal, kültürel ve politik yönden de kazanım elde etmektedir. Okul tüm bunların yapıldığı açık sistem politik bir yapı olarak ifade edilmektedir.

Aytaç (2018, s. 1-3) okulu “ülkelere ait eğitim politikalarının genel, özel ve uzak amaçları doğrultusunda temel ilkeleri benimseyerek öğrencilere istendik yönde bilgi, beceri ve davranışların belirli bir program ve plan çerçevesinde kazandırıldığı örgüt” diye tanımlamıştır. Eğitim sisteminde okullar asıl işin yapıldığı yer olmasından dolayı çok önemli bir rol üstlenmişlerdir. Okullar sürekli yakın çevreleri ile etkileşime girerler. Bu etki toplumsal açıdan var olan sınıflar arasında bir dengeleyici ve yönlendirici etkiye sahiptir. Benzer şekilde Aydın (2015, s. 167) da okulun temel amacını kültürel ve sosyo ekonomik farklılıkları, toplumsal çeşitliliğin zenginliği olarak kabul etmiştir. Farklılıkları hoşgörü çerçevesinde ve temelinde birleştirmek olarak ifade etmiştir.

Özdemir’e (2013, s. 11-12) göre okul, belirli bir hedefi olan, belirli bir amaca erişmek için bir araya gelmiş toplumsal bir örgüttür. Eğitim örgütünün bir araya gelmesindeki en önemli unsur bireyin ve toplumun gereksinimleridir. Genelde okullar belirli bir mekânda bir plan ve program dahilinde eğitim öğretim faaliyetlerini gerçekleştirir. Okullarda belirli bir zaman yönetimi, öğretmen, öğrenci geniş bir çevre ile etkileşim halindedir. Okul etkileşim halinde olduğu bu çevre ile iletişim kurar. Okul, eğitim faaliyetlerinin yanı sıra planlanmış ve programlanmış dersler ile öğretimsel görevlerini yerine getirir. Genel olarak okullar öğrenen toplumlardır.

Dalin ise (1993, s. 2) okulu, toplumun, öğretmen ve öğrencilerin öğrenme ihtiyaçlarını, istek ve beklentileriyle bir araya gelen ortam olarak ifade etmiştir. İnandı’ya (2016, s. 396) göre eğitim kurumları ise; gelişmiş toplumlar için sosyal yaşamda aktif bir şekilde değişen ekonomik ve sosyal farkındalık oluşturmaktır. Okullar, bireylerin toplumsal açıdan gelişmeleri idrak edebilmesi, yorumlayabilmesi için hayati bir öneme sahiptir. Tüm bu hususlar birlikte değerlendirildiğinde okulların farklı bir misyonu ve özel bir çevreye sahip olduğunu (Bursalıoğlu, 2015, s. 34) ifade etmiştir.

Başar (2016, s. 12), okulun üç temel görevi olduğunu belirtmektedir. Birincisi öğrenciyi yaşadığı toplumsal çevrenin zorluklarından korumak olduğu ve onlar için yaşam becerileri kazandırmak. İkincisi öğrencinin yaşadığı toplumsal çevrede var olabilecek zararlı alışkanlıklardan korumak ve okul içerisine girişine engel olmak. Bu sayede toplumu da zararlı alışkanlıklardan temizlemek. Üçüncüsü de okul dışındaki toplumsal dengenin okul içinde de uygulanması ile toplumsal dengenin kurulmasıdır.

Okullar toplumsal sosyal bir örgüttür. Çünkü girdi ve çıktısı insandır. Girdiler yakından çevreden alınarak eğitim öğretim sürecinden geçirilir ve topluma tekrar geri verilir (Kolay, 2004; Balcı, 2016). Bu nedenden dolayı okullar açık sistemlerdir. Hoy ve Miskel (2015) okulları açık sistemler olarak tanımlamıştır. Bu sistemler girdilerini (öğrenciler) içinde bulunduğu çevreden alır, eğitim öğretim süreci (işleme süreci) çıktılar, çevre, güç kaybı, geri bildirim vb. kavramlarla ifade etmiştir.

Okullar, toplumun talepleri ve ihtiyaçları doğrultusunda iyi bir vatandaş olması için bireyi geliştirmeye çalışır. Okullar birey ve toplumun uyumunu hedefleyen eğitim hizmeti alanında profesyonelleşmiş örgütlerdir (Elmacıoğlu, 2012, s. 97). Okullar, eğitim sisteminin hem temel hem de alt sistemidir. Eğitim kurumlarında alınan kararların ve bu kararların gerektirdiği faaliyetlerin eylemlere döküldüğü yerlerdir. Eğitim sisteminde okulların görevleri gereği iletişim ve ilişki kurduğu çevresine yansıttığı sistemin kendisidir. Yani okulların her çeşit etkinlikleri hem iç hem de dış baskı gruplarına etki etmektedir. İç ve dış baskı gruplarını etkileyen etkinlikler çevrenin de okula olan ilgisini belirleyecektir. Bu durum eğitim kurumlarının üstlenmiş olduğu misyon ve sorumluluğun ne kadar önemli olduğunu belirtmektedir (Yavuz, 2004). Tüm bunlarla beraber okullardan toplumun ihtiyacı olan insan kaynaklarını yetiştirmesi beklentisi vardır. Bu durum eğitim kurumlarının yürüttüğü eğitim sürecine dış baskı gruplarının daha fazla etki etmesini sağlayarak okulları açık sosyal bir sistem haline getirmektedir. Okulun iç ve dış çevresini oluşturan örgütlerin beklentileri, tutumları ve amaçları okulları etkilemek isterler. Erdoğan (2002, s. 82-85) bu nedenlerden dolayı okulun içinde bulunduğu

çevresinden soyutlanmaması gerektiğini belirtmiştir. Toplumsal baskı gruplarına açık yalnız diğer taraftan da içinde bulunduğu çevresine etkin bir şekilde tepkide bulunma, çevreye uyum sağlama gibi sağlıklı örgüt davranışları göstermelidir. Okulların çevresi ile etkili ve gerçekçi bir ilişki kurması gerektiğini söylemiştir. Başaran (1996, s. 71-72) okulu; eğitim öğretim faaliyetlerinin yürütüldüğü konusu ve amacı insan olan bireyde istedik yönde yeni davranışlar edindirecek, istenmeyen davranışları ortadan kaldıracak, belirli bir amaç doğrultusunda planlı ve programlı olarak eğitim öğretimin üretildiği ve toplumla doğrudan temas kurulan yerlerdir diye tanımlamaktadır.

Bursalıoğlu (2015) ile Şişman ve Turan'a (2004) göre ise okulun dört temel işlevi ve görevi vardır. Bunlar ekonominin ihtiyaç duyduğu nitelikli birey yetiştirmek, hak ve ödevlerinin bilincinde olan birey yetiştirmek, demokratik yaşamın gerektirdiği ilkeleri ve değerleri benimsemiş bireyler yetiştirmek ve bireyin sosyal yaşam becerilerini geliştirmektir. Okulların amacı, bireylerin kişisel gelişimini sağlamak için gerekli bilgi, beceri ve tutumları ile toplumla uyum halinde olan bireyler yetiştirmektir.

Okul Çevre İlişkileri

Çevre; insanların başka birey ve canlılarla etkileşim içinde oldukları ortamdır. Okullar ise kurumsal olarak bu sosyal ortamların en önemli yerini işgal etmektedir. Okullar çevreleri ile ekonomik ve sosyal açıdan etkileşim halindedir. Okullar, etkileşim halinde olduğu çevrelerinden maddi ve manevi kaynaklarını temin ederler. Bu nedenle, veli profili ve okul öğrenci başarısı çok önemlidir. Okul için öğretmenler çevreleri ile etkileşim, iletişim kurma noktasında öncelikli olarak yer almaktadır. Bundan dolayı öğretmenler, okul çevresinin tarihi, ekonomik, sosyolojik ve doğal özelliklerinin farkında olmalıydılar. İletişim ve etkileşim sürecinde bu hususların göz önünde bulundurulması esastır. Okul yöneticilerinin de okul çevre ilişkilerindeki sorumlulukları (i) eğitimin çevreyle ilişkilendirilmesi ve çevresel desteğin sağlanması, (ii) çevresel baskı grupları ile ilişkiler (iii) okul aile birliklerinin geliştirilmesi ve işlevsel kılınması, (iv) çevrenin okula katılımının sağlanması, (v) çevrenin kalkınmasında okulun katkısı olarak söylenilebilir. (Aydoğan, 2006, s. 122; Yiğit & Bayrakdar, 2016, s. 29).

Okullar açık sistem yapılarına sahip oldukları için girdilerini içinde yaşadığı toplumsal çevreden alır. Yine işleme sürecinden sonra çıktılarını da içinde bulunduğu toplumsal çevreye verir. Böyle sistemler aktif yapıları sayesinde çevreleri ile etkileşim halindedirler. Aslında çevre ve bu sistem ayrılmaz parçalardır. Bu nedenle okul çevreden ayrı olarak düşünülemez. Eğitim kurumları, eğitim öğretim süreçlerini belirli bir toplumsal çevrede devam ettirmek zorundadır. Çevre olmadan okul tek başına düşünülemez. Eğitim kurumları, kendi alt sistemleriyle uyumlu olduğu kadar üst sistemleri ile de istikrarlı ve uyumlu ilişkiler kurmalıdır. Bu sayede başarılı olabilirler. Bireyler, hayatının büyük bir bölümünü aile, okul ve toplumsal çevre olmak üzere üç temel alanda devam ettirir (Şişman & Turan, 2004, s. 198).

Okullar varlıklarını ancak girdi niteliğindeki öğrencilerin varlığı ve bu öğrencilere eğitim verebilecek özellikleri kapsayan bina ve eğitim kadrosu ile sürdürebilir. Bu unsurların varlığı ile ancak okul çevresiyle iletişim kuran etkileşim halinde bir örgüt olur (Bozkurt, Üstün, & Bayar, 2018, s. 2562). Bunlarla beraber okulun çevreyle olan etkileşimde içinde bulunduğu toplumun alışkanlıkları, kültür yapısı, eğitimin veriliş biçimi, okulun niteliği, ailelerin eğitim öğretim süreçlerine katılım durumu gibi faktörler okul çevre ilişkilerinde önemlidir. Çocuklarının eğitimi ile ilgilenen veli profili ile yine çocuklarının eğitimi ile göreceli olarak daha az ilgilenen veli profiline sahip okulların çevreleri ile kurmuş oldukları ilişkiler farklıdır. Bu durumda okul yöneticileri, farklı eğitim stratejileri geliştirmelidir. (Tschannen-Moran, 2001, s. 312-313).

Eğitim dinamik bir süreçtir velilerin tutumları, okulların toplum nezdinde edindiği roller, okullardan beklenen katkılar ve eğitim kadrosu gibi unsurlar okul-çevre ilişkisini aktif hale getirir (Çalık, 2007, s. 125). Okulun içinde bulunduğu çevresiyle kuracağı etkili, yapıcı bir iletişim okulun amaçlarına ve hedeflerine ulaşması için bir zorunluluktur (Yıldırım, 2011, s. 390). Okulun çevresiyle olan ilişkileri her zaman iyi bir şekilde gelişmeyebilir. Okulun çevresi ile olan ilişkileri kendisinden, velilerden, idareciden, eğitim sisteminden, öğretmenlerden, ekonomik ve sosyal yapıdan kaynaklanan sebeplerden dolayı etkilenir (Ceylan & Akar, 2011; Çelik, 2005). Okulun çevresiyle olan ilişkileri doğal olarak zaman zaman sıkıntılı olabileceği gibi bu durumun ortadan tamamen kaldırılması mümkün değildir. Dolayısıyla okul ile çevre ilişkilerinde yaşanan sorunları yönetebilmek durumu örgüt lehine çevirmek de önemlidir. Eğitim kurumu ve çevresi arasında yaşanan sorunlarda düzgün iletişim ve etkili bir iş birliği sorunları en aza indirmede önemli rol oynayabilir. Okulun çevresi ile işbirlikçi bir iletişim kurması okulun içinde bulunduğu ortamın iyi bilinmesiyle gerçekleşir (Yiğit & Bayrakdar, 2016, s. 58).

Etkili okul yakın ve iyi ilişkiler kuran okuldur. Etkili eğitim yöneticilerinin en önemli görevlerinden birisi ise okul ile içinde bulunduğu çevre arasındaki ilişkileri güçlendirmeye çalışmaktır. Velilerin okulla tek yönlü iletişim kurmaları okul ile çevre ilişkilerini geliştirmez. Okulun çevresiyle olan ilişkileri karşılıklı olarak güçlü

bir iletişime dayandırılmalıdır. Öğretmenin etkili iletişim kurması okul çevresini sosyo kültürel açıdan iyi tanınması, güçlü ve zayıf yönleri bilmesi ile olur. Öğretmenler toplumsal liderlik rolünü yalnızca öğrenci ile değil aynı zamanda çevre ve veli ile de güçlü, etkili iletişim kurarak sağlayabilir. Eğitim kurumu olarak okullar ise öğretmenlerine ihtiyaç duydukları desteği ve ortamı sağlama noktasında yardımcı olmalıdır (Şişman & Turan, 2004, s. 200).

Eğitim kurumu yönetiminde çevresel baskı guruplarının etkilerinin olması olasıdır. Okulun başarılı bir eğitim öğretim süreci sürdürebilmesi için okul çevre ilişkilerini dengelemesi güçlü bir iletişim kurması gerekmektedir. Aslanargun'un (2007, s. 127) da belirttiği üzere gibi okul ve çevre arasında kurulacak olan sağlıklı iletişim okul çevresindeki guruplara ihtiyaç duyduğu konularda bilgi edinme fırsatı verirken okulla ise ihtiyaç halinde finansal ve toplumsal destek sağlayabilecektir. Okul çevresinin okul yönetim sürecine katılması eğitim öğretim sorumluluğunu paylaşması demektir. Eğitim öğretim sürecinin yönetimi böylece okul yöneticisinin bir görevi olmaktan çıkmaktadır (Bayrakçı & Dizbay, 2013, s. 16-18; Gürbüz, Erdem, & Yıldırım, 2013, s. 170).

Okul Yönetimine Etki Eden Baskı Gurupları

Eğitim kurumlarının yönetim sürecine etki eden çevresel baskı unsurları kavramı ilk kez 1925 yılında Amerika'da Washington'da bir grup gazeteci tarafından kullanılmıştır. Açık ve gizli bir şekilde belirli bir çıkar ya da amaç için bir araya gelen bu guruplar okul yönetimine etki ederler (Kapani, 2014, s. 212). Ancak Kuzu'nun (Kuzu, 1985, s. 68-69) görüşüne göre, baskı grubu olarak örgütlenmemiş toplulukların da kabul edilmesi yönünde eğilimler vardır. Bu çerçevede örgüt ile grup ilişkisi önemli olmaktadır. Buna göre kendiliğinden oluşan gurupların aksine tüm gurupların örgüt sayılamayacağı kanunlar çerçevesinde şekillenen gurupların örgüt olarak nitelendirilmesi savunulmaktadır.

Bir grubun baskı unsuru olabilmesi için iki şartı vardır. Öncelikle gurup üyelerinin ortak bir çıkara sahip olmaları ve örgütün düzene göre birtakım yenilikler istemesi gerekir. Çıkarın hedef sistemine yönelik olma şartı baskı gurubuna en yakın "çıkara grubu" ile arasındaki fark ile ifade edilir. Zaten bir örgütün sisteme yönelik bir isteği olmaması durumunda baskı gurubu oluşmaz. Ortaya çıkan durum "çıkara gurubu" olarak ifade edilir. Yani belirli öncelikleri dava edinmek için toplanan "çıkara gurupları" birleşerek organize olup yönetim organları üzerinde etkili olmaya başladıkları anda baskı gurubuna dönüşürler (Bilgici, 2010, s. 13-14; Öztekin, 2016, s. 98; Kitapçioğlu, 2013, s. 361; Erkilet, 2008, s. 75).

Okul çevresindeki baskı unsurlarının yapılarına bakıldığında değişik açılardan farklı sınıflara ayrıldıkları, homojen olmadıkları görülmektedir. Bu gurupların kendilerine has özellikleri mevcuttur. Bu guruplardan benzer olmayanlara yönelik toplumlar için geçerli bir sınıflandırma yapmak mümkün değildir. Genel olarak ortak çıkar ve tutum çevresinde toplanırlar. Sendikalar, birlikler, meslek odaları ve diğer STK'lar ortak çıkar etrafında toplanan guruplara örnektir. Ortak tutum etrafında toplanan guruplara ise genellikle bir dava ya da korunmak istenen manevi değer örnek olarak gösterilebilir. Bu gruba ait üyeler değişik çevrelerden bir araya gelebilir. Bu guruplar kamu alanını etkilemeye çalışan baskı unsurları şeklinde görünebilir (Kara, 2007, s. 7; Şenaras, 2017, s. 11-12; Kuzu, 1985, s. 131). Okul çevresi baskı unsurlarının amacı, hedefledikleri sistemi etki altında bırakarak yönlendirme ya da bir değer oluşturmaktır. Yönetimsel sürece etki eden baskı guruplarının göstermiş olduğu faaliyetler ya da tutum her zaman zarar verici olmayabilir. Bu gurupların iyi niyetli olarak yönetimsel süreçlere katkıları vardır. Okul çevresindeki baskı guruplarının tutum ve davranışlarını anlamlandırmak için bu gurubun teşkilatına ve yönetimine bakmak gereklidir. Okullardan elde edilebilecek maddi kişisel çıkarlar gibi birçok çıkarlar olabilir (Özcan, 2014; Şenaras, 2017). Bundan dolayı eğitim kurumlarında sosyal, ekonomik, siyasal ve eğitimsel baskı unsurlarının etkisi görülebilmektedir.

Okul çevresindeki baskı unsurları hedeflere ortak bir amaç taşısada etkinlikleri çeşitlilik gösterebilir (Arı, 2013, s. 78). Okul çevresi baskı guruplarının etkinliği hedef ile doğru orantılıdır. Ancak baskı unsurları, eğitim yönetimi sürecini bozucu etkilerin kaynağı ve sebebi olarak görülmektedir. Kurumların hesap verilebilirliği adına baskı unsurlarının denetimsel rolü üstlenmesi de önemlidir. Bu durum daha çok kamu kurum ve kuruluşlarında ve siyasal alanda kendini göstermektedir. Okulların bu hali ise daha görecelidir (Bilgici, 2010, s. 13-14; Kitapçioğlu, 2013, s. 361-363). Eğitim yönetimi sürecini etkileyen okul çevresi baskı gurupları olarak aileler, sendikalar, kamuoyu ve bürokrasi şeklinde sıralanabilir (Aydın İ. , 2004; Özcan, 2014; Urun & Gökçe, 2015).

YÖNTEM

Araştırmanın Modeli

Bu çalışma nitel araştırma yöntemlerinden olgubilim (fenomenoloji) çalışması niteliğindedir. Tanımlayıcılık üzerine kurulu olduğu için fenomenolojide esas olan genelleme yapmak değil, olguları tanımlamaktır (Akturan

& Esen, 2017). Bu araştırma nitel verilere dayalı betimsel bir çalışmadır. Bu çalışmada, okulların çevresindeki aktörlerin (kişi/kurum/kuruluş) okul yönetiminin aldığı kararları etkilediklerine dayanan eğitim yöneticilerinin fikirlerini ve ihtiyaçlarını belirlemek amacıyla yarı-yapılandırılmış sorular ile görüşmeler yapılmıştır. Okulların çevresindeki aktörlerin (kişi/kurum/kuruluş) okul yönetiminin aldığı kararları nasıl etkilediklerinin belirlenmesinin amaçlandığı bu çalışmada yarı yapılandırılmış görüşme yöntemi kullanılmıştır.

Çalışma Grubu

Araştırmanın çalışma grubunu; 2020-2021 eğitim öğretim yılında Samsun İli, İlkadım ve Çarşamba İlçelerinde görev yapan müdür ve müdür yardımcıları oluşturmaktadır. Araştırmada amaçlı örnekleme tekniği kullanılmıştır. Araştırmanın verileri araştırmaya gönüllü olarak katılan 13 müdür yardımcısı ve 19 okul müdürü olmak üzere toplam 32 okul yöneticisinden toplanmıştır. Araştırmaya hizmet süresi 5-22 yıl arası 3 kadın, 10 erkek müdür yardımcısı, yine hizmet süreleri 8-27 yıl arası 19 erkek okul müdürü katılmıştır.

Veri Toplama Aracı

Bu çalışmada, yarı yapılandırılmış görüşme yöntemi kullanılmıştır. Görüşmeler, daha önce hazırlanan dört sorunun eğitim yöneticilerine sorulması ve eğitim yöneticilerinin bu sorulara verdikleri cevaplardan oluşmaktadır. Eğitim yöneticilerine sorulacak olan sorular uzman görüşüne başvurularak hazırlanmış, içeriği ve soru sayısı belirlenmiştir.

Görüşme formu iki kısımdan oluşmaktadır. Görüşme formunun birinci kısmında kişisel bilgilere (öğretmenlerin cinsiyeti, görevi, görev alanı, mesleki dereceleri, öğrenim durumları), ikinci kısmında ise okul çevresindeki aktörlerin okul yönetiminin aldığı kararları etkilediğine ilişkin sorulara yer verilmiştir. Form, okul çevresindeki aktörlerin okul yönetiminin aldığı kararları etkilediğine ilişkin toplam dört yarı yapılandırılmış açık uçlu sorudan oluşmaktadır. Veri toplama aracında yer alan sorular aşağıda verilmiştir.

- ✓ Okulların çevresindeki aktörlerin (kişi/kurum/kuruluş) okul yönetiminin aldığı kararları etkilediğini düşünüyor musunuz? Açıklayınız.
- ✓ Okul çevresinin okul yönetiminden ne tür talepleri olmaktadır? Bu konuda yaşadığımız olaylardan bahseder misiniz?
- ✓ Okullarda alınan kararlarda, karşılanması ya da yönetilmesi sıkıntılı talepler olduğunda ne yapıyorsunuz? Bu isteği yerine getirme ya da yerine getirmeme durumunda yaşanan sıkıntıları nasıl çözüyorsunuz?
- ✓ Okul çevresi ile okul yönetimi arasındaki ilişkinin sağlıklı yürütülmesi adına ihtiyaç duyulan düzenlemeler var mı? Bu konudaki düşüncelerinizi paylaşır mısınız?

Verilerin Toplanması

Araştırma verileri, eğitim yönetiminde yerel baskı gruplarının etkisine yönelik okul yöneticilerinin görüşlerini öğrenmek için yarı yapılandırılmış görüşme yöntemi ile eğitim yöneticilerine dört soru yöneltilmiştir. Eğitim yöneticilerinin vermiş oldukları cevaplar görüşme formlarına kaydedilmiştir. Eğitim yöneticilerinin konuya ilişkin ne düşündüklerini ve neden bu şekilde düşündüklerini belirlemek amacıyla nitel araştırma yöntemi kullanılmıştır. Araştırmaya katılan 32 eğitim yöneticisi A1, A2, A3... olarak kodlanmıştır. Eğitim yöneticilerinin kendilerini rahat ifade edebilmeleri için görüşmeler okullardaki sessiz ortamlarda gerçekleştirilmiştir.

Verilerin Analizi

Eğitim yöneticilerinin, baskı gruplarının okul yönetiminin kararlarını etkilediğine dair fikirlerinin analizinde nitel veri analiz yöntemlerinden betimsel analiz yöntemi kullanılmıştır. Her sorunun bir konuyu temsil ettiği görüşmede sorulan dört sorunun incelemesinden sonra her soruya verilen cevap soruların altına yazılmış ve yorumlanmıştır.

BULGULAR

Araştırmaya katılan öğretmenlerin mesleki kıdemleri 8 ile 25 yıl arasında değişmektedir. Araştırma bulguları 19 müdür ve 13 müdür yardımcı ile yapılan derinlemesine görüşmeleri içermektedir. Yöneticilerle yapılan görüşmeler sonucunda; okulların çevresindeki aktörlerin okul yönetiminin aldığı kararları etkilediğini düşünüp düşünmedikleri, okul çevresinin okul yönetiminden ne tür talepleri olduğu, okullarda alınan kararlarda, karşılanması ya da yönetilmesi sıkıntılı talepler olduğunda ne yaptıkları, okul çevresi ile okul yönetimi arasındaki ilişkinin sağlıklı yürütülmesi adına yeni düzenlemelere ihtiyaç duyup duymadıklarına yönelik okul yöneticilerinin görüşleri incelenmiştir. Elde edilen bulgular aşağıya çıkarılmıştır.

Okul Yöneticilerine Göre Okulların Çevresindeki Aktörlerin (kişi/kurum/kuruluş) Okul Yönetiminin Aldığı Kararları Etkileyip Etkilemediği ile İlgili Bulgular

Okulların çevresindeki aktörlerin okul yönetiminin aldığı kararları etkileyip etkilemediğini tespit etmek amacıyla, Okulların çevresindeki aktörlerin okul yönetiminin aldığı kararları etkilediğini düşünüyor musunuz? sorusu sorulmuş ve cevaplara Tablo 1’de yer verilmiştir.

Tablo 1. Okulların çevresindeki aktörlerin (kişi/kurum/kuruluş) okul yönetiminin aldığı kararları etkilediğini düşünüyor musunuz? Açıklayınız.

Görüşler	Kodlar
Okul Çevresindeki Faktörler Okul Yönetimini Etkiler	A2,A3,A4,A5,A6,A7,A8,A9,A10,A11,A12,A13,A14,A15,A16,A17,A18,A20,A21,A22,A23,A24,A25,A26,A28,A29,A30,A31,A32
Okul Çevresindeki Faktörler Okul Yönetimini Etkilemez	A1,A19,A27

Tablo 1 incelendiğinde yöneticilerin çok büyük bir kısmının (29) okul çevresindeki aktörlerin okul yönetiminin aldığı kararları etkilediğini ifade ettiği görülmektedir. Ancak yöneticilerin küçük bir kısmı ise (3) okul çevresindeki aktörlerin okul yönetiminin aldığı kararları etkilemediğini belirtmiştir. Buna ilişkin bazı yönetici görüşlerine aşağıda yer verilmiştir.

A6: “Okulların yönetiminde alınan kararlara en büyük etki veli tarafından yapılmaktadır. Velilerin öğrencileri hakkında beklentileri okul yönetiminde baskı oluşturmaktadır. Bir diğer baskı grubu STK’lar ve sendikalar. İdeolojik amaçları doğrultusunda üyeleri üzerinden okul yönetimi kararlarında baskı oluşturmaktadır. Örnek verecek olursak; sendikaların okullarda nöbet tutmama eylemleri en çok okul yönetimini etkilemiştir. Bir diğer baskı grupları ise okulun içinde bulunduğu üst kurumlardır. İl MEM projeleri, İlçe MEM uygulamaları baskı unsuru olarak değerlendirilebilir” (Erkek, Okul Müdürü, Hizmet Süresi: 18 yıl).

A10: “Okul dışı kişi kurum ve kuruluşların, okulun yönetimini etkilemesi günümüz dünyasının vazgeçilmezidir. Ancak bu ilişkinin, son karar mercii olarak okul yönetiminin kararlarını doğrudan etkilememesi ve kendi isteği doğrultusunda yön vermemesi gerekir. Ne yazık ki zaman zaman bu tür olaylara şahit oluyoruz. Örneğin; öğrenci velisi ilkokullarda ilk kayıta falanca öğretmeni istiyorum diyebiliyor veya çocuğum önde oturacak şununla oturacak gibi isteklerde bulunabiliyor. Sivil toplum örgütleri kendi reklamını yapmak için okulları reklam aracı olarak kullanmak isteyebiliyor” (Erkek, Okul Müdürü, Hizmet Süresi: 25 yıl).

A16: “Okul çevresindeki aktörlerden esnaf (kırtasiye, lokanta, bakkal, market, kafe, fırın), muhtar, sendika, il ilçe mem, belediye, mahalle sakinleri, servisler ve turlar, siyasi çevreler okul yönetiminin kararlarını etkiler. Daha doğru ifadeyle etkilemesi gerekir. Okul, çevresel faktörleri dikkate almalı ve kararlarında dikkate aldığını hissettirmeli. Bu bakış açısı olumlu okul yönetimi ve çevre etkileşimi sağlar. Bir diğer yandan bakıldığında, okulun kararlarında kendi çıkarları veya bireysel ayrıcalık istekleri doğrultusunda baskıları olabilecektir. Yönetim bu baskıları dikkate almasa dahi, karar alma sürecinde objektif olamamasına sebebiyet verecektir. Örneğin; bir kaynak seçiminde kitap beğenilse dahi dışarıdan gelen baskı seçimi engelleyebilir veya baskılar nedeniyle beğenilmeyen kitap seçilmek zorunda kalınabilir” (Erkek, Okul Müdürü, Hizmet Süresi: 23 yıl).

A15: “Okul yönetimi, çevresel faktörleri göz önünde elbette bulundurmalı. Aktörlerin etkisi kaçınılmaz bir durum. Okul yönetimi hepsini dikkate almalı fakat etkililik yönetimde tutularak objektif tutum izlenmeli” (Kadın, Müdür Yardımcısı, Hizmet Süresi: 5 yıl).

A23: “Okul çevresi okul yönetiminin aldığı kararları etkilemektedir. Okul yönetiminin aldığı kararlarda velilerin istek ve talepleri ön plana çıkmaktadır. Eğitim; okul, öğrenci ve veli katılımıyla tam olarak gerçekleşebilir fikri savunulmaktadır. Bu fikir veliyi eğitim içerisinde doğal üye haline getirmektedir. Fakat velilerin yaşanan olaylara bakış açısı bireysellikten öteye geçememektedir. Bir kurum olarak okul yönetiminin ise olaylara daha geniş, bütüncül bir açı ile bakması ve kararlarını bu yönde alması gerekmektedir. Velinin bireysel güvenlik, sağlık, huzur istemesinde bir sakınca olmamasına rağmen bazı isteklerinin gerçekleştirilme olasılığı bulunmamaktadır. Bu durumda başvuracağı birçok kurum ve kuruluş veliyi haklı olarak gördüğü için bu durum okul yönetimine baskı oluşturmaktadır” (Erkek, Okul Müdürü, Hizmet Süresi: 8 yıl).

A21: “Evet, etkilemektedir. Bir bireyin ya da bir kurumun okula maddi destek sağlaması ister istemez okulun karar verme sürecinde o kişi ve kurumun lehinde, kanunların izin verdiği müddetçe karar aldığına inanıyor ve bazı uygulamalarda bunu görüyorum. Sonuçta okuldaki birçok gider, okul aile birliğine yardımlar ile karşılanmaktadır” (Erkek, Müdür Yardımcısı, Hizmet Süresi: 23 yıl).

A22: “Düşünüyorum. Okul müdürleri aldıkları kararları okul adına almaktadır. Temsil ettiği makamın görev ve sorumlulukları, okul paydaşlarının belli bir durumda ortaya çıkan sorunlarla ilgili karar almalarını

gerektirir. Bazı durumlarda kararı sadece müdür verse bile yine de o okulda bulunduğu toplumsal rol ve okulun amacı çerçevesinde karar vermektedir. Okul müdürünün, alacağı tüm kararlarında okulların çevresindeki aktörlerin etkileneceğini bilmesi gerekir” (Erkek, Okul Müdürü, Hizmet Süresi: 25 yıl).

A7: “Evet, etkilenebilir. Toplumsal, ekonomik ve siyasi bir girişim olan eğitimi, çıkar grupları amaçları doğrultusunda etkilemek isterler. Kendilerine özgü kamu yararı adı altında yön vermek isterler. Okul yöneticileri bu doğrultuda baskı altında çalışır” (Erkek, Okul Müdürü, Hizmet Süresi: 16 yıl).

A2: “Evet. Çünkü okulun çevresi ve veliler ile okul yönetimi her zaman karşılıklı etkileşim içindedir. Bu etkileşimin sonucu olarak alınan kararları etkilediğini düşünüyorum” (Erkek, Okul Müdürü, Hizmet Süresi: 11 yıl).

A29: “Evet. Özellikle siyasi gruplar baskı unsuru olabiliyorlar” (Erkek, Müdür Yardımcısı, Hizmet Süresi:12 yıl).

A8: “Okullar eğitim öğretim hizmeti veren kurumlardır. Hizmet alanlarının memnuniyet duyması kurumların bekası için önemlidir. Kurum, verdiği hizmetten memnuniyet duyulmasını sağlamak için çevresindeki aktörlerin desteğine ihtiyaç duymaktadır. Bu desteği sağlamak için karar alma mekanizmaları içerisine bu aktörleri dahil etmek zorundadır” (Erkek, Müdür Yardımcısı, Hizmet Süresi: 15 yıl).

A26: “Okullar, çevredeki aktörlerin aldıkları kararlardan kurum menfaatine olanlardan etkilendir. Ama son kararı kurum kendisi verir” (Erkek, Okul Müdürü, Hizmet Süresi:17 yıl).

A19: “Hayır, etkilemez. Her ne kadar okulda alınan kararları dış etkenler etkilese de yine idarenin almış olduğu karar uygulanmaktadır” (Erkek, Okul Müdürü, Hizmet Süresi: 22 yıl).

A1: “Okul yönetimi olarak çevresel aktörlerin okul yönetimine etkide bulunmasına izin vermiyor, okul yönetiminin aldığı kararları uyguluyoruz” (Erkek, Müdür Yardımcısı, Hizmet Süresi: 18 yıl).

Okul Yöneticilerinin Okul Çevresinin Okul Yönetiminden Ne Tür Talepleri Olduğuna İlişkin Bulgular

Okul yöneticilerine, okul çevresinin okul yönetiminden ne tür talepleri olduğu sorusu sorulmuş ve cevaplara Tablo 2’de yer verilmiştir.

Tablo 2: Okul çevresinin okul yönetiminden ne tür talepleri olmaktadır? Bu konuda yaşadığımız olaylardan bahseder misiniz?

Görüşler	Kodlar
Kayıt talepleri	A1,A2,A10,A15,A16
Sınıf değişikliği	A1,A4,A6,A16,A28
Öğretmen talebi	A1,A7,A16,A23,A15
Öğrencilerin akademik başarıları	A6,A14,A17,A22
Sosyal kültürel talepler	A5,A22,A25,A26
İl, İlçe MEM’in talepleri	A6,A10,A29,A30
Öğrencilerin olumlu ve örnek davranış göstermeleri	A3,A22,A31,A32
Okulun fiziki imkanlarından yararlanma	A5,A20,A21,A24
Siyasi partilerin talepleri	A2,A6,A16,A27
Ticari yapıların talepleri	A12,A16,A21,A30
Öğretmenlerin ders programları	A6,A9,A23
Sendikal faaliyetler	A11,A16,A23
Öğretmenlerin ders saatleri ve boş gün	A6,A8,A23
Reklam tanıtım	A2,A13

Tablo 2’ye göre okul yönetimine, okul çevresinden gelen taleplerin büyük çoğunluğunun veli istekleri olduğu görülmüştür. Yöneticiler, velilerden gelen taleplerin daha çok kayıt, öğretmen ve sınıf değişikliği talebi olduğunu ifade etmişlerdir. Bu taleplerden sonra en sık karşılaşılan taleplerin öğrencilerin akademik başarıları, sosyal kültürel etkinlikler, il-ilçe Milli Eğitim Müdürlüğü’nün talepleri, öğrencilerin olumlu ve örnek davranış göstermeleri, okulun fiziki imkanlarından yararlanma, siyasi partilerin ve ticari yapıların istekleri olduğu görülmüştür. Yine öğretmenlerin ders programları, ders saatleri, boş gün, sendikacıların istekleri, reklam ve tanıtım gibi taleplerin de çoğunlukla karşılaşılan talepler olduğu ifade edilmiştir. Bazı öğretmen görüşleri aşağıya çıkarılmıştır.

A6: “Okullarda bağlı bulunan genel müdürlük kapsamında TTKB tarafından belirlenen müfredat programını velilerin beğenmemesi ve bazı derslerin gereksiz görülmesi onların yerine TYT-AYT ağırlıklı derslerin işlenmesi, İlçe MEM tarafından yapılması istenen projeler, daha üst siyasi yapının ise öğretmenlerin ders saatlerinin, ders programlarının değiştirilmesi ve boş gün, öğrencilerin sınıf değişikliği gibi talepleri olmaktadır” (Erkek, Okul Müdürü, Hizmet Süresi:17 yıl).

A16: “Çevresel faktörlerin okul yönetiminden farklı kategorilerde istekleri olabilir. Bireysel ayrıcalık istekleri bunların en masumudur ve bunların yerine getirilmesi için farklı çevresel faktörler de kullanılmaktadır. Örneğin; kayıt talepleri, öğretmen ve sınıf tercihleri gibi isteklerde kendi nüfuslarının dışında siyasi üst amirleri, yakın arkadaş çevrelerini kullanabiliyorlar. Okul çevresinden olan kırtasiyeler, servis ve turlar okulun alacağı kararların kendi ticari menfaatlerine uygun olmasını isterler. Bu beklentilerin, yanlılığın yanında pozitif katkıları da olabilir. Okul dışı imkanların kullanılmasında yakın çevrenin kullanılması bir taraftan da zenginlik oluşturmaktadır. Sendikaların idari, kişisel nüfus oluşturma çabaları için okul yönetiminin yetkisel alanını kullanmak isterler” (Erkek, Okul Müdürü, Hizmet Süresi: 22 yıl).

A23: “Okul çevresinde yer alan velilerin en basit isteklerinden biri öğretmen değişikliği talebidir. Öğretmeni değerlendirme yetisi, becerisi ve bilgisi olmayan velilerden gelen bu taleplerin olumlu yönde değerlendirilmesi çok sıkıntılıdır. Ayrıca veliler bu dönemde okullardan tablet beklemektedir. İhtiyacı olan ya da olmayan velilerden gelen bu talepleri okul yönetiminin gerçekleştirilmesi mümkün değildir. Diğer bir talep ise sendika yönetimlerinden, üyelerinin haftalık ders programlarının istedikleri şekilde yapılması ve üyelerine boş gün verilmesi gibi talepler gelmektedir” (Erkek, Okul Müdürü, Hizmet Süresi:8 yıl).

A10: “Geçenlerde bir velinin kendi ağzından duyduğum olay; öğrencisi rahatsızmış sabah 09.00’da ilaç alması gerekiyormuş mutlaka, okul yönetiminden okul öncesi gibi kızını sabahçı gruba değilde öğleden sonra ki gruba kayıt etmek istiyor haklı olarak ancak okul yönetimi bu mevzuyu dinlemeden hayır diyor. Ancak velinin eli uzun olduğu için il milli eğitim müdürüne kadar ulaşıyor, o hayır diyen müdür bu sefer il milli eğitim müdürünün emri ile bu kayıtları gerçekleştiriyor. Burada hem okul idaresi etiksel davranmıyor hem de veli baskı ile istediğini alıyor. Bu durumlara düşmemek için vatandaşın isteklerine kanunların el verdiği yeterlilikle bunu sağlamalıdır” (Erkek, Okul Müdürü, Hizmet Süresi: 21 yıl).

A17: “Okul çevresinin, okuldan güvenli ortam, temiz ve hijyenik alan, kaliteli eğitim, şeffaf yönetim, aktif iletişim gibi beklentileri bulunmaktadır. Okul çevresi, bu beklentilerin karşılanması noktasında söz hakkı ve yaptırım gücü olduğunu düşünmektedir. Bu durum kimi zaman yönetiminin istemediği kararları vermesine sebep olmaktadır. Örneğin, okul bahçesi içerisinde yer alan oyun parkının kullanımında zaman zaman gerçekleşen ve okul personeline olağan kabul edilen olumsuzluk durumlarından dolayı velilerin parkın kaldırılmasına yönelik talepleri olmuştur. Okul idaresinin parkın olumlu taraflarını velilere iletmelerine rağmen parkın kaldırılması yönündeki talepler devam etmiştir. Bu talepleri görmezden gelemeyen okul yönetimi oyun parkının kaldırılmasına karar vermek zorunda kalmıştır” (Erkek, Müdür Yardımcısı, Hizmet Süresi:15 yıl).

A5: “Okul çevresinin okul yönetiminden, okulun imkanlarından daha fazla yararlanma ile ilgili talepleri olmaktadır. Örneğin; öğrenci, veli ve çevredeki yetişkinlere yönelik daha fazla kurs, sportif faaliyetler, okulun bahçesinin daha fazla kullanımına yönelik talepleri olmaktadır” (Erkek, Okul Müdürü, Hizmet Süresi:18 yıl).

A7: “Okul çevresi, okulumuzda bulunan konferans salonunun ve okul bahçesinin fiziki olarak imkân sağlaması nedeniyle toplantı vb. etkinliklerde kullanılabilmesi talebinde bulunmaktadır” (Erkek, Müdür Yardımcısı, Hizmet Süresi: 15 yıl).

A22: “Okul çevresi, öncelikle bulunduğu okulun çevreye her yönü ile katkı sağlayacağı beklentisi içindedir. Bu beklentiler; okulun akademik başarısı, sosyal ve kültürel başarısı, öğrencilerin olumlu ve örnek davranış göstermeleri gibi beklentilerdir. Okul çevresi, okuldan genel olarak her yönüyle örnek bir okul olması beklentisi içindedir” (Erkek, Okul Müdürü, Hizmet Süresi: 19 yıl).

A2: “Tanıtım yapma, yayın satma, reklam ve kayıt gibi talepleri olmaktadır. Ticari yapılar okul idaresinden öğrenci ya da veliyi kendilerine yönlendirme konusunda istekte bulunmaktadır. A siyasi partisi il başkanı bir öğrencinin okul kaydı için okul yönetimini bunaltabilmektedir” (Erkek, Okul Müdürü, Hizmet Süresi: 22 yıl).

A3: “Öğrencilerin hal ve hareketleri, davranışları ve konuşmaları noktasında okul yönetiminden talepleri bulunmaktadır. Özellikle öğrencilerin kendi aralarında argo konuşmalarından duyulan rahatsızlık dile getirilmektedir” (Erkek, Okul Müdürü, Hizmet Süresi: 20 yıl).

A1: “Okul çevresinin, adres alanı dışından öğrencinin kaydının yapılması, öğrencinin bütün eğitim öğretim masraflarının okul tarafından karşılanması, anasınıfı aylık ücretlerinin alınmaması, sınıf değişikliği, öğretmen tercihi gibi birçok talepleri olmaktadır” (Kadın, Müdür Yardımcısı, Hizmet Süresi: 11 yıl).

Okul Yöneticilerinin Okullarda Alınan Kararlarda, Karşılanması Ya Da Yönetilmesi Sıkıntılı Talepler Olduğunda Neler Yaptıkları ile ilgili Bulgular

Okul yöneticilerine okullarda alınan kararlarda, karşılanması yada yönetilmesi sıkıntılı talepler olduğunda neler yaptıklarına ilişkin görüşlerine Tablo 3’te yer verilmiştir.

Tablo 3: Okullarda alınan kararlarda, karşılanması ya da yönetilmesi sıkıntılı talepler olduğunda ne yapıyorsunuz? Bu isteği yerine getirme ya da yerine getirmeme durumunda yaşanan sıkıntıları nasıl çözüyorsunuz?

Görüşler	Kodlar
Kanun ve yönetmeliklere uygunluk	A1,A3,A5,A6,A7,A11,A12,A13,A17,A19,A21,A22,A23,A25,A26,A27,A31,A32
İkna	A2,A4,A8,A9,A10,A12,A16,A18,A21,A24,A28,A30
Reddetme	A2,A4,A6,A7,A8,A11,A12,A13,A17,A27,A31,A32
Okul idaresi ile istişare	A3,A9,A10,A15,A16,A20,A24,A29,A30,A32
Bir üst kuruma yönlendirme	A8,A10,A11,A15,A19,A20,A23,A28,A31
Okul ve öğrenci menfaati	A2,A11,A14,A17,A24,A27,A32,

Tablo 3'e göre yöneticilerin, okullarda alınan kararlarda, karşılanması ya da yönetilmesi sıkıntılı talepler olduğunda bu taleplerin en sık kanun ve yönetmeliklere uygun olarak çözüldüğü görülmektedir. Yöneticilerin, kanun ve yönetmeliklere uygunluktan sonra en sık kullandıkları çözüm yolları olarak ikna etme, reddetme, okul idaresi ile istişare, bir üst kuruma yönlendirme, okul ve öğrenci menfaatini düşünme gibi çözüm yollarını kullandıkları görülmüştür. Bazı öğretmen görüşlerine aşağıda yer verilmiştir.

A2: “Okulun ve öğrencilerin yararına olan haklı talepler, veli memnuniyeti açısından yerine getirilmeye çalışılırken, eğer talep ya da istekte okul ve öğrenci menfaati söz konusu değilse uygun bir şekilde yapılamayacağını anlatmaya çalışırız” (Erkek, Okul Müdürü, Hizmet Süresi: 17 yıl).

A4: “Öncelikle alınan kararlardan önce, alınacak kararlar ilgili tüm yasal düzenlemeleri uygun bir durum içerisinde değerlendiriyor, karşılıklı anlayış içerisinde konu ve karar ile ilgili istişare yaparak karar alıyoruz. Bazı istekleri yerine getirememede durumunda ikna yöntemini kullanmayı tercih ediyoruz” (Erkek, Okul Müdürü, Hizmet Süresi: 20 yıl).

A13: “Okul yöneticisi olarak kanun ve yönetmeliklere uygun doğrultuda kararlar alıp uygulamaktayız. Eğer istenilen talepler kanun ve yönetmeliklere uygun değilse talepleri karşılamıyoruz. Bunun sonucunda da baskı ve tehditlere maruz kalabiliyoruz” (Erkek, Okul Müdürü, Hizmet Süresi: 15 yıl).

A23: “Okullarda alınması sıkıntılı kararlardan biri eğitim öğretim sezonu ortasında öğretmen değişikliği istenmesidir. Bu talepleri kurum içerisinde imkanlar ölçüsünde çözüyor eğer talepler uygun değilse velilere neden yapılamayacağını açıklayarak ikna etmeye çalışıyoruz. Okul servisleri okul giriş çıkış saatlerini kendi servis saatlerine uygun olarak düzenlenmesini talep edebilir. Bu talebi eğitim öğretim açısından, formasyon açısından inceleyerek okul idaresi olarak istişare ediyoruz” (Erkek, Okul Müdürü, Hizmet Süresi: 8 yıl).

A7: “Gelen talepler kanunlara, yönetmeliklere uygun değilse hemen ret ediyoruz. Velinin yerine getirilemeyecek bir isteği olduğunda, kanunların izin vermediği gerekçesi ile taleplerini yapamayacağımızı söylüyoruz. Örneğin; geçenlerde bir dershane müdürü gelip 12. Sınıf velilerinin telefon numaralarını isteyince, bunun kişisel verilerin korunması kanununa aykırı olduğunu söyleyerek isteğini reddettik” (Erkek, Müdür Yardımcısı, Hizmet Süresi: 15 yıl).

A21: “Okul çevresinden gelen talepler eğer kanun ve yönetmeliklere uygun ise yapıyoruz. Onun haricinde istenilen davranışlar kamu yararına, kamu etiğine ve toplumsal ahlak kuralları çerçevesinde yapılması zaruri ise uyguluyoruz onun haricinde yerine getiremiyoruz” (Erkek, Okul Müdürü, Hizmet Süresi: 20 yıl).

A15: “Resmi iş ve işlemlerin yürütülmesinde silsile yolu esastır. Okul yönetimine iletilen bir problemin veya talebin yönetimce çözülebilecek olması durumunda, sorun veya talep kurum içerisinde imkanlar ölçüsünde çözülür veya halledilir. Ancak bunun dışındaki durumlarda, silsile yolu takip edilerek üst kurumlara müracaat edilip sorunun çözümü için gerekli bilgilendirmeler ve yazışmalar yapılır. Bütün bu aşamalar, talep eden merci veya kişilerce paylaşılır” (Erkek, Müdür Yardımcısı, Hizmet Süresi: 22 yıl).

A16: “Okul, veli, öğretmen ve öğrenci iş birliği içerisinde karşılaşılan sıkıntılı durumlar çözüme kavuşturulmaktadır. Sorun kesinlikle görmezden gelinmeyip gerekli tedbirler ve önlemler alınmaktadır” (Erkek, Okul Müdürü, Hizmet Süresi: 21 yıl).

A15: “Okul yönetimi olarak, okulumuzun koyduğu kurallardan taviz vermeden ve kuralları uygulamada ısrarcı olarak, velilere haklarına razı olmaları gerektiğini anlatarak talepleri değerlendiriyoruz” (Erkek, Okul Müdürü, Hizmet Süresi: 23 yıl).

A20: “Okul idaresi ekibimle, istişare ediyoruz. Makül ve mantıklı talepleri dikkate alıyoruz. Olmayanları ilgili birimlere yönlendiriyoruz” (Erkek, Okul Müdürü, Hizmet Süresi: 22 yıl).

A18: “Sıkıntılı talepler olduğunda, bu talepleri neden yerine getiremediğimizi, konu ile ilgili bilgi ve belgeleri kendileriyle paylaşarak, iletişimi her zaman karşılıklı anlayış temeline dayandırarak çözüyoruz” (Kadın, Müdür Yardımcısı, Hizmet Süresi: 11 yıl).

A6: “Okul yönetiminden istenen taleplerin yerine getirilmesi, yönetimin uygulamalarının şeffaflık ve adil davranma ilkelerini ortadan kaldırıyor, bu faktörleri gelecek desteğin kaybedilmesi pahasına geri çeviriyoruz” (Erkek, Okul Müdürü, Hizmet Süresi: 20 yıl).

Okul Yöneticilerinin Okul Çevresi ile Okul Yönetimi Arasındaki İlişkinin Sağlıklı Yürütülmesi Adına İhtiyaç Duyulan Düzenlemeler ile İlgili Bulgular

Okul yöneticilerinin okul çevresi ile okul yönetimi arasındaki ilişkinin sağlıklı yürütülmesinde ihtiyaç duyulan düzenlemelere ilişkin görüşler Tablo 4’te verilmiştir.

Tablo 4: Okul çevresi ile okul yönetimi arasındaki ilişkinin sağlıklı yürütülmesi adına ihtiyaç duyulan düzenlemeler var mı? Bu konudaki düşüncelerinizi paylaşır mısınız?

Görüşler	Kodlar
Yeni düzenlemelere ihtiyaç vardır	A1,A2,A4,A5,A6,A8,A9,A10,A12,A13,A14,A15, A16,A17,A18,A19,A20,A21,A23,A24,A25,A27, A28,A29,A32
Yeni düzenlemelere ihtiyaç yoktur	A3,A11,A22,A26,A30,A31

Tablo 4 incelendiğinde yöneticilerin büyük bir kısmının (25) okul çevresi ile okul yönetimi arasındaki ilişkinin sağlıklı yürütülmesi adına yeni düzenlemelere ihtiyaç olduğunu ifade ettiği görülmektedir. Ancak yöneticilerin bir kısmı ise (6) yeni düzenlemelere ihtiyaç olmadığını ifade etmiştir. Bazı yönetici görüşlerine aşağıda yer verilmiştir.

A2: “Okul yönetiminin yetkilerinin artırılması ve yöneticiliğin meslekleştirilerek profesyonelleştirilmesi gerekmektedir” (Erkek, Okul Müdürü, Hizmet Süresi: 17 yıl).

A4: “Okul çevresi ile yönetimi arasındaki ilişkinin sağlıklı yürütülmesi için kanun ve yönetmeliklerle okul idaresini korumaya yönelik düzenlemeler yapılmalıdır. Çevredeki faktörlerin alınacak kararlardaki etkisi en aza indirilmelidir. Tarafsız hesap verilebilir, yasa ve yönetmeliklere bağlı genel ve mesleki etiği gözeten yaklaşıma destek verilmeli ve düzenleme yapılmalıdır” (Erkek, Okul Müdürü, Hizmet Süresi: 24 yıl).

A21: “Kesinlikle ihtiyaç vardır. Okullarda ve şirketlerde olduğu gibi halka ilişkiler departmanının oluşturulup, bu departmanın etkin bir şekilde çalışması sağlanmalıdır. İstekler ilk olarak birimde değerlendirilmeli, uygun olmayan talepler bu birim tarafından nedenleriyle beraber kişilere iletilmelidir. Bu halden uzaklaşmak gibi görünse de idarenin daha nesnel bir karar almasını sağlayacaktır” (Erkek, Müdür Yardımcısı, Hizmet Süresi: 25 yıl).

A5: “Bulduğumuz okul, kayıt ve nakil dönemlerinde aşırı talep almasından dolayı kayıt alanında oturan, adres değiştirenlerden dolayı sıkıntı yaşanmaktadır. Bu durumda sınıftaki öğrenci sayılarının fazla olmasının önüne geçilememektedir. Kayıt alanı dışındaki öğrencinin kaydının yapılmaması için adres değişikliğinin önünün kapatılması gerekir. Bu konuda üst birimler yerel düzenleme yapmalı, okul idaresi ile veliyi karşı karşıya getirmemelidir” (Erkek, Okul Müdürü, Hizmet Süresi: 23 yıl).

A20: “Okul yönetimi olarak karşılaşılan problemlerin büyük bir çoğunluğu fiziksel imkanlar ve çevresinden oluşmaktadır. Bu problemlerin çözümü içinde maddi imkanlar gerekmektedir. Okullar, içinde bulunduğu bu maddi imkanların en önemli kaynağını okul-aile birliklerinden sağlamaktadır. Çoğu zaman eğitim öğretim yılı içerisinde yapılacak çalışmaların planlanmasında ön görülen maddi gelirler istenildiği ölçüde sağlanamamaktadır. Aynı zamanda okul çevresinin, okuldan beklentilerini karşılayabilecek standartlara ulaşabilmesi için, okulların bağımsız bir bütçeye ihtiyacı bulunmaktadır” (Erkek, Müdür Yardımcısı, Hizmet Süresi: 15 yıl).

A23: “Okul çevresi ile okul yönetimi arasındaki ilişkinin sağlıklı yürütülmesi adına öncelikle kanun ve yönetmeliklerde düzenlemeler yapılmalıdır. Bu düzenlemelere bağlı olarak okul yöneticiliğinin meslekleşmesi sağlanmalıdır. Liyakat esaslarına uygun seçilen yöneticiler, lider özellikleri ile aldığı kararlarda bir düzen ve devamlılık sağlayacaktır. Kurum kültürü oluşturmada ve yöneticinin aldığı kararlarda kendini güvende hissetmesi gerekmektedir. Bu şekilde alınan kararlar günlük olaylara göre değil, uzun vadeli planlara uygun olarak gerçekleşecektir. Okul yöneticisi aldığı her kararın ardından, görev alamama ya da görevinin sona ermesi korkusu ve kaygısı yaşarsa kararların doğruluğu ve netliğinde sıkıntılar yaşanır. Okul yönetimi, eğitim kalitesinin düşmesi ya da artmasının birinci derecede sorumlusudur” (Erkek, Okul Müdürü, Hizmet Süresi: 8 yıl).

A25: “Okul yöneticileri, üzerlerinde bulunan çoğu zaman profesyonel meslek bilgisi gerektiren (taşıma işlemleri, okul sağlığı, iş sağlığı ve güvenliği vb.) fazla iş yükü ve sorumluluklarından dolayı okul menfaati ve mevzuat arasında tercih yapması gereken durumlarda insiyatif alamayacak duruma gelmişlerdir. Yöneticiler üzerindeki bu baskının hafifletilmesi için, gerekli mevzuat iyileştirilmesi ya da uzman personel kadrosu oluşturulması gerekmektedir” (Erkek, Müdür Yardımcısı, Hizmet Süresi: 18 yıl).

A9: “Okul çevresi ile okul yönetimi ilişkilerinin sağlıklı yürütülmesi; okul yönetiminin çevre ile iyi ilişkilerini menfaat beklentileri dışında tutması, özellikle yasal haklarının güvence altında olması, denetleme sisteminin güvenilir olması, imkanlarının asgari düzeyde okulun yaşamsal konularına cevap verebilmesi, personel politikalarının okul yönetimiyle ilintili olması gibi birçok faktöre bağlıdır” (Erkek, Okul Müdürü, Hizmet Süresi: 25 yıl).

A8: “Okul çevresi ve okul yönetimi arasındaki ilişkinin sağlıklı yürütülebilmesinin her şeyden önce karşılıklı anlayış ve güvene dayanması gerektiğini düşünüyorum” (Kadın, Müdür Yardımcısı, Hizmet Süresi: 5 yıl).

A18: “Okul çevresi ve okul yönetimi ile sınırlandırmadan tüm üst düzey siyasi ve bürokratların alt çalışanlarına vereceği kanunsuz emirler için çok büyük yaptırımlar uygulanmalıdır” (Erkek, Okul Müdürü, Hizmet Süresi: 25 yıl).

A6: “Okulumuzun çevresinde bulunan her kurumun/kuruluşun okulumuzu benimsemesi, aynı yaklaşımın eşit bir şekilde okulumuzda da benimsenmesi her daim okulun yararına olacaktır. İleriye dönük her okulun, kendisine en yakın olan kurum ve kuruluşlarla öğrencilerinin istifade etmesi noktasında çeşitli proje ve etkinliklerin gerçekleştirebileceği protokoller yapılabilir” (Erkek, Okul Müdürü, Hizmet Süresi: 24 yıl) şeklinde yeni düzenlemelere ihtiyaç duyulduğuna dair görüş bildirmişlerdir.

A3: “Mevcut düzenlemeler okulumuz açısından yeterlidir. Çünkü okullar merkezi yönetim anlayışıyla yönetildiği için başka bir düzenlemeye gerek yoktur” (Erkek, Okul Müdürü, Hizmet Süresi: 22 yıl).

A11: “Bir düzenlemeye ihtiyaç yoktur. Bunu mevzuatla çözemeyiz” (Erkek, Müdür Yardımcısı, Hizmet Süresi: 19 yıl).

SONUÇ VE ÖNERİLER

Tartışma

Araştırma bulgularına göre, okul yönetimine etki eden baskı gruplarının, veliler, sendikalar, üst kurum yöneticiler, ticari yapılar, siyasi gruplar olduğu görülmüştür. Elde edilen bu sınıflandırmalar Aydın (2004), Özcan (2014) ve Urun ve Toker Gökçe (2015) tarafından yapılmış olan çalışmalar ile benzerlik göstermektedir. Okul yönetiminin aldığı kararları etkileyen baskı gruplarının başında veliler gelmektedir. Velilerin, okul yönetiminden öğrencileri için istekleri olmakta bu isteklerini kendileri ya da diğer baskı gruplarıyla okul idaresine yaptırma çabasında oldukları görülmektedir. Yapılan araştırma sonucunda, sendikaların kendi amaçlarını gerçekleştirmek adına okullardaki üyeleri üzerinden okul yönetimine baskı yaptıkları ortaya çıkmıştır. Yapılan araştırmaya göre, ticari yapıdaki baskı gruplarının okul yönetiminden bireysel kazançlarını sağlamak adına istekleri olduğu söylenebilir. Yapılan araştırma sonucunda, üst kurum yöneticilerin veya siyasi grupların, okullarda çalışan bir öğrenci ya da öğretmenin işi için okul yönetimine baskı oluşturup isteklerinin yapılmasını istedikleri görülmektedir.

Araştırmaya göre, okul yöneticilerine okul çevresinin okul yönetiminden ne tür talepleri olmaktadır diye sorulmuştur. Yapılan araştırma sonucuna göre, okulun bulunduğu çevreye göre baskı gruplarının taleplerinin değiştiği görülmektedir. Baskı gruplarının taleplerinin, öğrenci işlerine dönük öğretmen ve sınıf tercih etme, daha fazla etüt veya kurs faaliyetine olanak verilmesi, veliler tarafından bazı derslerin gereksiz görülüp onların yerine temel derslerin verilmesi, öğrencilerin hal ve hareketlerinde değişim sağlanması, okulun kayıt bölgesi dışındaki alandan öğrenci kaydının yapılması; personel işleriyle ilgili olarak, ders saati ve ders programına yönelik olduğu görülmüştür. Okulun konferans salonunun ve okul bahçesinin toplantı vb. amaçlar için kullanmak istenmesi; sendikaların üye kazanmak için okul yönetiminden sendika tanıtım toplantıları yapmak istemeleri, ticari kuruluşların okullardan öğrenci ve velileri bu kuruluşlara yönlendirmesi ile ilgili talepleri ve reklam yapma istekleri olduğu görülmüştür. Okul çevresi baskı unsurlarının bu talepleri, Urun ve Toker Gökçe (2015) ile Şenaras (2017) tarafından yapılan araştırma çalışmalarından elde edilen sonuçlarla örtüşmektedir.

Araştırmaya göre, okul yöneticilerine okullarda alınan kararlarda, karşılanması ya da yönetilmesi sıkıntılı talepler olduğunda ne yapıyorsunuz diye sorulmuştur. Yapılan araştırma sonucuna göre, okul yöneticilerinin kendine gelen taleplerde, kabul etme, reddetme, ikna etme ya da bir üst kuruma yönlendirme gibi stratejileri uyguladıkları görülmüştür. Bulgular bu bağlamda Urun ve Toker Gökçe'nin (2015) sonuçlarıyla uyumluluk göstermektedir. Okul yöneticilerinin, gelen taleplerin kanun ve yönetmeliklere uygun, öğrenci ve okul yararına olduğu sürece kabulettikleri, eğer talep ve istekler uygun değilse kanunların izin vermediği gerekçesi reddettikleri ve ikna yöntemini kullandıkları görülmüştür. Yapılan araştırma sonucuna göre, başa çıkılamayan ya da yönetilemeyen taleplerde bir üst kuruma yönlendirdikleri görülmüştür.

Araştırmaya göre, okul yöneticilerine okul çevresi ile okul yönetimi arasındaki ilişkinin sağlıklı yürütülmesi adına ihtiyaç duyulan düzenleme var mıdır diye sorulmuştur. Yapılan araştırma sonucuna göre, baskı

gruplarıyla olan ilişkilerde okul yönetiminin yetkilerinin artırılması, okul yöneticiliğinin meslekleştirilmesi, kanun ve yönetmeliklerle okul idaresini korumaya yönelik düzenlemeler yapılması, üst yöneticiler tarafından okul yönetiminin desteklenmesi gerektiği görülmüştür. Okul yöneticileri, il ve ilçe Milli Eğitim Müdürlüğü tarafından okul idaresi tarafından yapılması istenen, okullarda profesyonel meslek bilgisi gerektiren (taşımaya işlemleri, okul sağlığı, iş sağlığı ve güvenliği vb.) işlerde okullarda uzman ekiplerin olması gerektiğini öngörmüşlerdir. Yapılan araştırmalarda, okul yöneticilerinin okulun fiziki yapısı ve okul ihtiyaçları açısından her okulun kendi bütçesinin olması gerektiğini düşündükleri görülmüştür.

Okul yönetiminin bazen karşı çıkamadığı ve baş edemediği talepler karşısında yöneticinin kendini, kişisel olarak mesleki ve özsaygı kaybına uğradığı, mesleki motivasyonunu yitirdiği, bazı durumlarda ise kendini çaresiz, yetersiz, önemsiz ve dışlanmış hissettiği, kırgınlık yaşadığı, boş verme gibi hislere kapıldığı tespit edilmiştir.

Sonuç

- ✓ Yapılan bu araştırmaya göre, okul yönetimine etki eden baskı gruplarının, veliler, sendikalar, üst kurum yöneticiler, ticari yapılar, siyasi gruplar olduğu görülmüştür. Görüşme yapılan yöneticilerden çok az bir kısmı da okul yönetimine, baskı gruplarının bir etkisinin olmadığını belirtmiştir.
- ✓ Araştırma sonucuna göre, baskı gruplarının okul yönetiminden daha çok kayıt, öğretmen ve sınıf isteği, öğrenci bilgileri, okulun fiziki imkanlarından yararlanma, okulun akademik başarısının yükseltilmesi, sosyal ve kültürel başarı, tanıtım ve reklam yapma gibi taleplerinin oldukları ifade edilmiştir.
- ✓ Araştırma sonucuna göre, okul idarecilerinin gelen talepleri kabul etme, ikna etme, ret etme ya da diğer üst kurumlara yönlendirme stratejilerini uyguladıkları görülmüştür.
- ✓ Araştırma sonucuna göre, okul yönetiminin okul çevresiyle arasındaki ilişkileri sağlıklı yürütülebilmesi için yeni düzenlemelere ihtiyaç duydukları sonucuna ulaşılmıştır.

Araştırmada, görüşmeye katılan okul idarecilerine ilk olarak okulların çevresindeki aktörlerin (kişi/kurum/kuruluş) okul yönetiminin aldığı kararları etkiler mi diye sorulmuştur. Görüşmeye katılan idarecilerin çoğunluğu okulların çevresindeki aktörlerin okul yönetimini etkilediğini belirtmişlerdir.

Öneriler

- ✓ Okul yönetiminin, baskı gruplarıyla olan ilişkilerde edilgen taraf olmaması için okul yöneticilerinin yetkilerinin artırılması gerekmektedir. Daha özerk yapıya kavuşturulmalıdır.
- ✓ Mevcut durumda okullardaki yöneticilerin yeterli özlük haklarına sahip olmadığı aynı zamanda yaptıkları görevleri itibarıyla taşıdıkları sorumluluğun fazla olmasından dolayı özlük hakları genişletilmelidir.
- ✓ Okul idaresi birçok farklı yönetim alanını içinde barındırdığından yine eğitim içinden seçilecek yöneticilerin profesyonelleştirilerek yönetim faaliyetleri yerine getirilmelidir. Yöneticiliğin meslekleşmesi ile özlük haklarında iyileştirme, maddi imkanlarının artırılması ile daha cazip hale getirilecek olan eğitim yönetimi meslekleşmesi yönünde ivmelenmelidir.
- ✓ Okul yönetimine yapılan baskılara karşı, okul yönetiminin vereceği kararlar açısından kanun ve yönetmeliklerle okul idaresini korumaya yönelik düzenlemeler yapılması gerekmektedir.
- ✓ Okul yönetimi hakkında bir üst kuruma yapılan şikayetlerde, üst kurumdaki yöneticilerin nesnel ve yöneticiyi savunacak tavırlar sergilemesi ve buna göre kararlar alması gerekmektedir.
- ✓ İl ve ilçe Milli Eğitim Müdürlüğü tarafından okul yönetiminden yapılması beklenen ve profesyonel meslek bilgisi gerektiren iş ve işlemler için kurumlarda uzman ekiplerin yer alması gerekmektedir. İdarede ve büro işlerinde yeteri kadar personel görevlendirilmelidir.
- ✓ Ticari amaçlı baskı gruplarının, kuruma yapacağı maddi destekleri için okul yönetiminin alacağı kararları baskı gruplarının isteğine göre şekillendirmemesi için her okulun kendine ait bütçesinin olması gerekmektedir.
- ✓ Okul yönetiminin çevresel faktörlerden gelen çeşitli konulardaki talepleri geri çevirmesi durumunda araya birilerinin konularak okul yönetimine yapılan baskı ve bunaltmaların son bulması gerekmektedir.

KAYNAKÇA

1. Akturan, U., & Esen, A. (2017). Fenomoloji. U. Akturan, & T. Baş içinde, *Nitel Araştırma Yöntemleri* (s. 85-100). Ankara: Seçkin Yayıncılık.

2. Altun, B., & Sarpkaya, R. (2017). Eğitim Yönetiminde Politik Modeller. *Adnan Menderes Üniversitesi Eğitim Fakültesi Eğitim Bilimleri Dergisi*, 8(2), 1-12.
3. Arı, T. (2013). *Uluslararası İlişkiler Ve Dış Politika*. Bursa: Marmara Kitap Merkezi Yayınları.
4. Aslanargun, E. (2007). Okul - Aile İşbirliği ve Öğrenci Başarısı Üzerine Bir Tarama Çalışma. *Manas Üniversitesi Sosyal Bilimler Dergisi*, 9(18), 119-135.
5. Aydın, A. (2015). *Sınıf Yönetimi*. Ankara: Pegem Akademi.
6. Aydın, İ. (2004). Okul Çevre İlişkileri. Y. Özden içinde, *Eğitim ve Okul Yöneticiliği El Kitabı*. Ankara: Pegem Akademi Yayıncılık.
7. Aydoğan, İ. (2006). İlköğretim Okullarında Okul-Çevre İlişkilerinin Düzeyi. *Sosyal Bilimler Araştırmaları Dergisi*, 1(2), 121-136.
8. Aytaç, T. (2018). *Eğitim Yönetiminde Yeni Paradigmalar / Okul Merkezli Yönetim*. Ankara: Nobel Akademik Yayıncılık.
9. Balcı, A. (2016). *Açıklamalı Eğitim Yönetimi Terimleri Sözlüğü*. Ankara: Pegem Akademi Yayıncılık.
10. Başar, H. (2000). *Eğitim Denetçisi*. Ankara: Pegem Akademi Yayıncılık.
11. Başar, H. (2016). *Sınıf Yönetimi*. Ankara: Anı Yayıncılık.
12. Başaran, İ. E. (1996). *Türkiye Eğitim Sistemi*. Ankara: Yargıcı Matbaası.
13. Bayrakçı, M., & Dizbay, S. (2013). Ortaöğretim Kurumlarında Okul-Aile Birliklerinin Okul Yönetimine Katılım Düzeyleri (Kocaeli İli Örneği). *Sakarya University Journal of Education*, 3(1), 98-112.
14. Bennis, W., & Nanus, B. (1985). *Leaders: The Strategies For Taking Charge*. New York: Harper & Row.
15. Bilgici, Ö. (2010). *Baskı Gruplarının Siyasi Karar Alma Organları Üzerindeki Etkisi: Türkiye Barolar Birliği Örneği*. Sakarya: Sakarya Üniversitesi Sosyal Bilimler Enstitüsü.
16. Bozkurt, E., Üstün, A., & Bayar, A. (2018). Okul Yöneticilerinin Okul Çevre İlişkileri İle İlgili Sorunları ve Çözüm Önerileri. *Hitit Üniversitesi Sosyal Bilimler Enstitüsü Dergisi*, 11(3), 2561-2574.
17. Bursalıoğlu, Z. (2015). *Okul Yönetiminde Yeni Yapı ve Davranış*. Ankara: Pegem Yayıncılık.
18. Bush, T. (2006). Theories Of Educational Management. *International Journal of Educational Leadership Preparation*, 1(2), 1-25.
19. Ceylan, M., & Akar, B. (2011). Ortaöğretimde Okul- Aile İşbirliği İle İlgili Öğretmen ve Veli Görüşlerinin İncelenmesi (Karacasu Lisesi Örneği). *Çankırı Karatekin Üniversitesi Sosyal Bilimler Enstitüsü Dergisi*, 1(2), 43-64.
20. Çalık, C. (2007). Okul Çevre İlişkisinin Okul Geliştirmedeki Rolü: Kavramsal Bir Çözümleme. *Gazi Üniversitesi Gazi Eğitim Fakültesi Dergisi*, 27(3), 123-140.
21. Çalışkan, M. S., & Güçlü, M. (2014). Etkili Okul-Çevre İlişkisinde Ailenin Katkısına İlişkin Okul Yöneticilerinin Görüşleri. *Uluslararası Sosyal Araştırmalar Dergisi*, 7(34), 750-759.
22. Çelik, N. (2005). *Okul-Aile İlişkilerinde Yaşanan Sorunlar*. İstanbul: Marmara Üniversitesi Eğitim Bilimleri Enstitüsü.
23. Çetin, M. (2003). Örgüt Kuramları Perspektifinden Halkla İlişkilerin Gelişimi. *İletişim Dergisi*, 18, 31-58.
24. Dalin, P. (1993). *Changing the School Culture*. London: Cassel.
25. Elmacioğlu, T. (2012). *Başarıda Aile Faktörü*. İstanbul: Yediveren Yayınları.
26. Erdoğan, Ç., & Demirkasımoğlu, N. (2010). Ailelerin Eğitim Sürecine Katılımına İlişkin Öğretmen ve Yönetici Görüşleri. *Kuram ve Uygulamada Eğitim Yönetimi*, 3(3), 399-431.
27. Erdoğan, İ. (2002). *Eğitimde Değişim Yönetimi*. Ankara: Pegem Akademi Yayınları.
28. Erkilet, A. (2008). M. Şentürk, & A. Erdoğan içinde, *Sivil Toplum Kavramı Tartışmaları*. İstanbul: Kaknüs Yayınları.
29. Gül, G. (2004). Birey Toplum Eğitim ve Öğretmen. *HAYEF Journal of Education*(1), 223-236.
30. Gül, H. (2006). Çevresel Baskı Gruplarının Okulun Genel İşleyişine Etkileri (Kocaeli-İzmit Örneği). *Kocaeli Üniversitesi Sosyal Bilimler Dergisi*(11), 71-84.

31. Gürbüz, R., Erdem, E., & Yıldırım, K. (2013). Başarılı Okul Müdürlerinin Özellikleri. *Dicle Üniversitesi Ziya Gökalp Eğitim Fakültesi Dergisi*(20), 167-179.
32. Hoy, W. K., & Miskel, C. G. (2015). *Eğitim Yönetimi: Teori, Araştırma ve Uygulama*. (S. Turan, Çev.) Ankara: Nobel Akademik Yayıncılık.
33. İnandı, Y. (2016). Okula Toplumsal Katılım. R. Sarpkaya (Dü.) içinde, *Türk Eğitim Sistemi ve Okul Yönetimi*. Ankara: Anı Yayıncılık.
34. Kapani, M. (2014). *Politika Bilimine Giriş*. Ankara: Bilgi Yayınevi.
35. Kara, E. (2007). *Türkiye'de Baskı Grupları ve TSK'nın Kamuoyu Oluşturmadaki Rolü ve Etkisi*. Çanakkale: Çanakkale Onsekiz Mart Üniversitesi Sosyal Bilimler Enstitüsü.
36. Karip, E. (2005). Yönetim Biliminin Alanı ve Kapsamı. Y. Özden içinde, *Eğitim ve Okul Yöneticiliği El Kitabı* (s. 4-39). Ankara: Pegem Akademi Yayıncılık.
37. Kaya, Y. K. (1993). *Eğitim Yönetimi Kuram Ve Türkiye'deki Uygulama*. Ankara: Set Ofset Matbaacılık.
38. Kitapçioğlu, T. (2013). Baskı Grupları ve Demokrasi. *Türkiye Barolar Birliği Dergisi*(106), 357-392.
39. Koçak, Y. (1991). Okul Aile İletişiminin Engelleri. *Hacettepe Üniversitesi Eğitim Fakültesi Dergisi*(6), 129-133.
40. Kolay, Y. (2004). Okul - Aile - Çevre İş Birliğinin Eğitim Sistemindeki Yeri ve Önemi. *Milli Eğitim Dergisi*(164). 09 23, 2020 tarihinde https://dhgm.meb.gov.tr/yayimlar/dergiler/Milli_Egitim_Dergisi/164/kolay.htm adresinden alındı
41. Konan, N., Çetin, R. B., & Yılmaz, S. (2017). Okul Müdürü Görevlendirmeye İlişkin Öğretmen Görüşleri. *Ondokuz Mayıs Üniversitesi Eğitim Fakültesi Dergisi*, 36(1), 147-160.
42. Kuzu, B. (1985). Kamu Yönetiminde Baskı Gruplarının Rolü ve Memleketimizdeki Duruma Kısa Bir Bakış. *İstanbul Üniversitesi Hukuk Fakültesi Mecmuası*, 51(1-4), 65-136.
43. Özbaş, M., & Badavan, Y. (2009). İlköğretim Okulu Yöneticilerinin Okul-Aile İlişkileri Konusunda Yapmaları Gereken ve Yapmakta Oldukları İşler. *Eğitim ve Bilim*, 34(154), 69-81.
44. Özcan, K. (2014). Çevresel Baskı Gruplarının Okul Yönetimine Etkileri (Adıyaman İli Örneği). *e-International Journal of Educational Research*, 5(1), 88-113.
45. Özdemir, S. (2013). *Eğitimde Örgütsel Yenileşme*. Ankara: Pegem Akademi Yayıncılık.
46. Özdemir, S., Yalın, H. İ., & Sezgin, F. (2004). *Öğretmenlik Mesleğine Giriş*. Ankara: Nobel Yayın Dağıtım.
47. Özmen, F., & Kömürlü, F. (2010). Eğitim Örgütlerine Yönetici Seçme ve Atamada Yaşanan Sorunlar ve Yönetici Görüşleri Temelinde Çözüm Önerileri. *Sosyal ve Beşeri Bilimler Dergisi*, 2(1), 25-33.
48. Öztekin, A. (2016). *Siyaset Bilimine Giriş*. Ankara: Siyasal Kitabevi.
49. Şenaras, B. (2017). *İlk ve Ortaokullarda Veli Baskısı "Müdür ve Öğretmen Görüşleri"*. İstanbul: Maltepe Üniversitesi Sosyal Bilimler Enstitüsü.
50. Şişman, M., & Turan, S. (2004). Eğitim ve Okul Yönetimi. Y. Özden içinde, *Eğitim ve Okul Yöneticiliği El Kitabı*. Ankara: Pegem Akademi Yayıncılık.
51. Taymaz, H. (2009). *Okul Yönetimi*. Ankara: Pegem Akademi.
52. Tschannen-Moran, M. (2001). Collaboration and the Need for Trust. *Journal of Educational Administration*, 39(4), 308-331.
53. Urun, Z., & Gökçe, A. T. (2015). Okul Müdürlerinin Baskı Gruplarının İstekleri ile Başa Çıkma Taktikleri. *Journal of Teacher Education and Educators*, 4(1), 105-125.
54. Yavuz, Y. (2004). Okulda Yönetime ve Karara Katılma. *Eğitim Bilim Toplum*, 1(6), 45-67.
55. Yavuzer, H. (2018). *Eğitim ve Gelişim Özellikleriyle Okul Çağı Çocuğu*. İstanbul: Remzi Kitabevi.
56. Yiğit, B., & Bayrakdar, M. (2016). *Okul Çevre İlişkileri*. Ankara: Pegem Akademi Yayıncılık.
57. Yıldırım, N. (2011). Okul Yönetimi ve Dengeye İlişkin Kuramsal Bir İnceleme. *Çukurova Üniversitesi Sosyal Bilimler Enstitüsü Dergisi*, 20(2), 389-404.



e-ISSN: 2630-631X

Article Type
Research ArticleSubject Area
Turkish Language
and LiteratüreVol: 8 Issue: 66
Year: 2022 November
Pp: 2414-2420Arrival
30 October 2022
Published
31 December 2022
Article ID 66706Doi Number
<http://dx.doi.org/10.29228/smryj.66706>How to Cite This
ArticleEvcim, H., Uysal, M.,
Çobanoğlu, O., Kondu,
G., Gürlek, İ. &
Düzenli, A. (2022).
“Türkçe Pop Şarkılarda
Söz Varlığı”,
International Social
Mentality and
Researcher Thinkers
Journal, (Issn:2630-
631X) 8(66): 2414-
2420Social Mentality And Researcher
Thinkers is licensed under a
Creative Commons Attribution-
NonCommercial 4.0 International
License.

Türkçe Pop Şarkılarda Söz Varlığı¹

Vocabulary In Turkish Pop Songs

Hafize Evcim¹ Mehmet Uysal² Osman Çobanoğlu³ Gökhan Kondu⁴
İbrahim Gürlek⁵ Ali Düzenli⁶ ¹⁻³ Öğretmen., MEB, Aydın, Türkiye²⁻⁴ Okul Müdürü., MEB, Aydın, Türkiye⁵ Müdür Yardımcısı., MEB, Aydın, Türkiye

ÖZET

Müzik, yaşamda önemli bir yere sahiptir. Her yaştan birey, günlük yaşamda müzikle temas etmekte, icra eden ya da dinleyen vasfıyla, bir şekilde müziğin içinde bulunmaktadır. Bu nedenle güncel şarkılarda var olan sözcük hazinesi bireylerin üzerinde bazen dilin doğru ve etkili kullanmasında aracılık etmekte bazen de yanlış kullanılan kalıpların dile yerleşmesi yönünde etkili olmaktadır. Şarkıların dildeki söz varlıklarının gelişimine önemli bir katkısı olduğu belirtilmektedir. Tam tersi biçimde güncel yaşamda kullanılan dil de şarkılara yansır. Dil yaşayan bir varlıktır. Bu nedenle bir dilin zenginliğinin bir göstergesi olan söz varlıklarının belirlenmesinde şarkılar önemli bir çalışma alanıdır. Bu bakış açısıyla, Türkçe pop şarkılarının incelenmesi ve değerlendirilmesi güncel dilin kullanıma yönelik veriler taşıması nedeniyle önemlidir. Bu çalışmada, 1994-2020 yılları arasında yayınlanan bazı Türkçe Pop şarkıların sözlerini incelemeyi ve dilin kullanımına yönelik anlamlı sonuçlar elde etmeyi amaçlanmaktadır. İnceleme için belirtilen aralıkta rastgele örnekleme ile her yıl için 10 parça ve toplamda 270 parça seçilerek doküman incelemesi ile analiz edilmiştir. Belirlenen şarkı sözleri içinde yer alan sözcükler tek tek incelenerek atasözü, deyim, yansıma, mecaz, bağlaç özel isim gibi farklı sınıflar altında kategorize edilmiştir. Araştırmanın sonucunda Türkçe Pop şarkılarda en çok mecaz sözün ve ardından bağlaçların kullanıldığı, en az ise atasözü ile yansımaların kullanıldığı belirlenmiştir. İncelemeye dahil edilen şarkılarda özlü söz kullanımına ise hiç rastlanmamıştır.

Anahtar Kelimeler: Türkçe, Pop Müzik, Söz, Sözcük, Söz Varlığı

ABSTRACT

Music has an important place in life. Individuals of all ages come into contact with music in daily life, and are involved in music in some way, either as a performer or as a listener. For this reason, the vocabulary existing in contemporary songs sometimes mediates the correct and effective use of the language on individuals, and sometimes influences the placement of the wrongly used patterns in the language. It is stated that songs have an important contribution to the development of vocabulary in the language. On the contrary, the language used in daily life is also reflected in the songs. Language is a living being. For this reason, songs are an important field of study in determining vocabulary, which is an indicator of the richness of a language. From this point of view, the examination and evaluation of Turkish pop songs is important because it contains data for the use of the current language. In this study, it is aimed to examine the lyrics of some Turkish Pop songs published between 1994-2020 and to obtain meaningful results for the use of language. 10 pieces for each year and a total of 270 pieces were selected with random sampling at the specified interval for analysis, and analyzed by document review. The words in the determined song lyrics were analyzed and classified one by one. As a result of the examination, it has been divided into different classes such as proverb, idiom, reflection, metaphor, conjunction and proper noun. As a result of the research, it was determined that metaphorical words and then conjunctions were used the most in Turkish Pop songs, while proverbs and reflections were used the least. No concise words were used in the songs included in the analysis.

Keywords: Adolescence, Resilience, Forgiveness Behavior

GİRİŞ

Dil, iletişimi sağlayan bir araç, sesler örülmüş bir gizli anlaşmalar sistemidir. Söz ise dilin en önemli unsurlarından biridir (Ergin, 2004). Toplum ve dil ilişkisi üzerine yapılan kapsamlı tarihçe çalışmaları, genellikle toplumsal değişmelere dilin gelişiminin ekileşimli olduğunu savunur (İmer 1990). Edebi eserler, içine doğduğu toplumdaki soyutlanamazlar. Bu nedenle edebi eserleri; sanatçı, eser ve toplum bağlamında ele almak gerekir (Elbir, 2006). Toplumsal psikolojik ve sosyolojik değerler, toplumun yaşantılarını ve dilin kullanımını şekillendirir. Dil ile toplum arasındaki bu karşılıklı ve döngüsel ilişki, dildeki söz varlıklarına da yansır (Güven 2012).

Söz varlığı, terim olarak Almanca “wortbestand” kelimesinden Türkçe’ye ilk olarak Aksan (1996) tarafından çevrilmiştir. Türk Dil Kurumu Türkçe Sözlük’te söz varlığı; “dil sözlerinin tamamı, kelime hazinesi, kelime dağarcığı, kelime kadrosu, vokabüler” olarak ifade edilmektedir (TDK, 2011). İlköğretim Türkçe Dersi Öğretim Programı ve Kılavuzu (MEB, 2006) sözün varlığını; “dilde mevcut sözcük, deyim, atasözü ve diğer kelimelerin oluşturduğu bütün” olarak tanımlanmaktadır. Literatürde ayrıca “söz dağarcığı, sözcük serveti, sözcük varlığı, kelime serveti” gibi farklı biçimlerde de kullanılmaktadır.

Aksan (1996), bir dildeki söz varlığı, o dili kullanan toplulukların dünya görüşlerini yansıttığına dikkati çekerek söz varlığı kavramını; dilin ses, simge ve kodlarıyla birlikte toplumun maddi manevi kültürünü de dahil ederek genişletilmesi gerektiğini savunur. Ayrıca söz varlığının, o dili kullananların anlatım gücünü geliştirdiğini ifade eder. Dilin söz varlığının, anlatımı ve ifadeyi güçlendiren, söyleyişi keskinleştiren bir unsur

¹ Bu çalışma “Türkçe Pop Şarkılarda Söz Varlığı” başlıklı tez projesinin bir bölümünden türetilmiştir.



olarak görür. Dildeki anlamı ve söz sanatlarını yansıtan söz varlığı, aynı zamanda dilin tarihine ve dönüşümüne ışık tutan bir araçtır (Aksan, 2003; Aksan, 1996; Mert, 2009; Baş, 2010).

Yaman (2016), bir dilin zenginliğinin bir göstergesi olarak söz varlığını belirlerken dikkate alınan ölçütleri Türkçe için değerlendirerek açıklamıştır. Türkçenin 120 binden fazla sözcük sayısı ile, %33 oranındaki soyut kelime içeriği ile, kendi sistematiği içinde türetilmiş kelimelerin varlığı ile, eklerle yeni kelimelerin türetilmesine olanak vermesiyle, yeni kelimelere açıklığı ile ve anlatım yollarının kıvraklığı ve gücü ile zengin bir dil olduğunu vurgulamaktadır.

Bir dildeki söz varlıkları belirlenirken, dildeki sözcüklere ek olarak farklı alanlardaki terimler, durumları ya da olayları ifade eden söz öbekleri, deyimler, atasözleri, yansımalar, ikilemeler gibi sosyal ilişkileri içinde bir topluluğun birlikte oluşturduğu kültür ile dile güçlü bir anlatım özelliği katan her tür yapı söz varlığı kapsamında değerlendirilir (Aksan, 2002).

Bu bakış açısıyla, toplumun sürekli temas halinde olduğu güncel müzikle etkileşimi, dilin değişimini ve dönüşümünü kapsayan önemli bir dilbilimsel gösterge olduğu söylenebilir. Müzik zamanla gelişir. Toplumsal etki gücü çok yüksek olan müziklerle ifade edilmek istenen mesajların hem müziğe uyumunu sağlamak hem de söyleyişini güçlendirmek için yeni söz kalıpları geliştirilir. Bu nedenle, şarkıların söz varlığının incelenmesi, toplumsal dilin dönüşümüne de ışık tutmaktadır. Bu konuyla ilgili, Kök (2019), Batı pop müziğinde söz varlığını argo özelinde daralatarak incelemiş, müzisyenlerin kendi yaşamlarında karşılaştıkları durumlardan ve olaylardan etkilenecek duygu durumlarını ifade ederken argo kullanım sıklığına dikkati çekmiştir. Ukşal (2019), Uygur halk şarkılarındaki söz varlığını tematik olarak incelemiş, söz varlığı ile kültür arasındaki bağa dikkat çekmiştir.

Bu araştırmada, Türkçe Pop Şarkılarındaki söz varlığı yıllara göre incelenerek, dilin değişimine yönelik bazı anlamlı sonuçlara ulaşmak hedeflenmektedir. Bu bağlamda Türkçe şarkılar, Türk toplumunun yaşayan dilini yansıtan bir laboratuvar olarak kabul edilmiş, bireylerin dili kullanım alışkanlıkları değerlendirilmek için başvurulan kaynaklardan biri olacaktır.

YÖNTEM

Araştırmanın Amacı

Bu çalışmada, 1994-2020 yılları arasında yayınlanan Türkçe pop şarkılarının söz varlığını incelemek ve böylece dilin günlük yaşamda kullanımına yönelik anlamlı sonuçlar elde etmeyi amaçlanmaktadır. Bu araştırmada aşağıdaki sorulara cevap aranmıştır:

1. Türkçe pop şarkılarının söz varlıklarının kullanım sıklığı yıllara göre nasıl dağılmaktadır?
2. Türkçe pop şarkılarında en çok ve en az sıklıkta gözlenen söz varlıkları nelerdir?

Araştırmanın Modeli

Araştırma, nitel araştırma yöntemleri doğrultusunda doküman incelemesi yöntemine göre desenlenmiştir. Doküman incelemeleri, belirli bir konu çerçevesinde, belirlenen dergi, kitap, makale, günlük, harita, yönetmelikler, videolar, fotoğraflar, şarkılar gibi pek çok sözlü, yazılı, görsel, basılı kaynakların belirli kriterlere göre değerlendirmesi ve anlamlı sonuçlar elde edilmesini sağlayan bir yöntemdir (Creswell, 2017).

Veri Toplama Süreci

Söz konusu araştırmada internet ortamında şarkı listeleri incelenerek muzikliste.blogspot.com adresi referans alınmıştır. 1994 yılından 2020 yılına kadar olan süreçte çok dinlenen Türkçe pop şarkılar excel formatında listelenerek araştırmanın evreni bağlamında veri havuzu oluşturulmuş ve yine aynı formatta veriler düzenlenmiştir. Araştırmada veriler rastgele örnekleme ile belirlenmiştir, örneklem üzerinden veriler elde edilmiştir. Her yıldan rastgele seçilmiş on Türkçe pop şarkı, toplamda 270 şarkı, söz varlığı bakımından incelenmiştir. Veri havuzu olarak seçilen şarkıların yıllara göre dağılımı excel üzerinde sistematik olarak gösterilip şarkı sözleri 27 word dosyası şeklinde düzenlenmiştir. Araştırma atasözü, deyim, kalıp söz, bağlaç, ünlem, özel isim, yansıma, argo, mecaz, özlü söz ile sınırlandırılmıştır.

Araştırmada kullanılan şarkıların listesi:

- ✓ **1994 Yılı Türkçe Pop Şarkıları:** Şıkıdım, Delikanlım, Bu Kız Beni Görmeli, Ya Sen Ya Hiç, Benimle Oynama, Kınalı Bebek, Yan Yana, Deli Et Beni, Ateşteyim, Kış Güneşi
- ✓ **1995 Yılı Türkçe Pop Şarkıları:** Her Gece, Hadi Yârim, Fırtınalar, Gel Hadi Gel, Onun Arabası Var, Cümbüş Cümbüş Yollar, Cesaretin Var Mı Aşka, Birisine Birisine, Deliler Gibi, Derbeder

- ✓ **1996 Yılı Türkçe Pop Şarkıları:** Ölünce Sevmezsem Seni, Ebruli, Aşk Her Şeyi Affeder Mi, Paşa Gönüm, Ah Geceler, Be Adam, Şımarık, Yalı Çapkını, Yaz Yağmuru, Aldatıldık
- ✓ **1997 Yılı Türkçe Pop Şarkıları:** Yalan, Padişah, Mavilim, Sevdik Sevdalandık, Ham Çökelek, Yolcu, Salına Salına, Ben Sana Aşık Oldum, Namussuz Akşamlar, Karbeyaz
- ✓ **1998 Yılı Türkçe Pop Şarkıları:** Senden, Benden, Bizden, Bana Mı Sordun, Bir Efsane, Pervane, Talihim Yok Bahtım Kara, Tutuklu, Kuşlar, Vurula Vurula, Bi Daha, Dağların Kadın
- ✓ **1999 Yılı Türkçe Pop Şarkıları:** Olmadı Yar, Şaşkın, Burçak Tarlası, Aya Benzer Yüreğim, Bu Akşam Ölürüm, Ben Güzelden Anlarım, Zor Kadın, Asrın Hatası, Ben Tabii Ki, Konyalım
- ✓ **2000 Yılı Türkçe Pop Şarkıları:** Mahşere Kadar, Kaldırımlar, Sultanım, Karam, İstanbul İstanbul Olalı, Paramparça, Sen Bir Çiçeksin, Çayımın Şekeri, İster Sallan Gez, Yalanın Batsın
- ✓ **2001 Yılı Türkçe Pop Şarkıları:** Bülbülüm, Nurcanım, Aşkın Mapushane, Bebek, Kuzu Kuzu, Döktür Döktür, Bende Kaldı, Sil Baştan, Masal, Depresyondayım
- ✓ **2002 Yılı Türkçe Pop Şarkıları:** Kek, Gönülçelen, Hep Yek, Ay Yüzlüm, Psikopat, Bizimkisi Bir Aşk Hikâyesi, Gamsız Hayat, Arapsaçı, Yandım, Pazara Kadar
- ✓ **2003 Yılı Türkçe Pop Şarkıları:** Sen İste, Yaz Aşkı, Gidecek Yerim Mi Var, Allı Pullu, Ellerimde Çiçekler, Çilek, Acemi Balık, Aşkı Baksana Bana, Of Of, Cıvcıv
- ✓ **2004 Yılı Türkçe Pop Şarkıları:** Islak Islak, Seninle Her Şeye Varım Ben, Bir Kadın Çizeceksin, Aştan Ne Haber, Zalim, Gönül Yâreler İçinde, Eyvallah, Uçacaksın, Aşkın Açamadığı Kapı, Aşk Sevgiden Beter
- ✓ **2005 Yılı Türkçe Pop Şarkıları:** Sana Ne, Haram Geceler, Olmaz Oğlan, Arka Bahçemde, Şeytan, Ver Ver, Çat Çat, Benim İçin N'apardın, Bağlasan Durmam, İkili Delilik
- ✓ **2006 Yılı Türkçe Pop Şarkıları:** Organize İşler Bunlar, Dansöz, Senden Çok Var, Çakkıdı, Kelepeç, Olmaz Böyle Şey, Kaçak, Olmazsan Olmaz, Hara, Yeşillenirim
- ✓ **2007 Yılı Türkçe Pop Şarkıları:** Unutamam, Kıpır Kıpır, Tövbeliyim, Sustukların Büyür İçinde, Romeo, Maksimum, Maşallah, Kalamadım, Nöbetçi Aşık, Yuvarlanan Taşlar
- ✓ **2008 Yılı Türkçe Pop Şarkıları:** Dilli Düdük, Hop Hop, Vay Anam Vay, İstanbul Ağlıyor, Duma Duma Dum, Çok Canım Acıyo, Bas Gaza, Kara Kara, Seni Yerler, Heyecan
- ✓ **2009 Yılı Türkçe Pop Şarkıları:** Kırık Kalpler Durağında, Salla, Senden Daha Güzel, Tornistan, Baksana Talihime, Yak Gel, Rütbeni Bil, Demo, Çoban Yıldızı, Çantada Keklik
- ✓ **2010 Yılı Türkçe Pop Şarkıları:** Serserin Oldum, Öp, Alain Delon, Pas, Rengârenk, Sevdanın Son Vuruşu, Bodrum, Taburcu, Tabi Güzelim, Sopa
- ✓ **2011 Yılı Türkçe Pop Şarkıları:** Yakar Geçerim, Kilit, Ful Animasyon, Meczup, Esiririm, Tuttu Fırlattı Kalbimi, Çatlat, Hayat Öpücüğü, Normal
- ✓ **2012 Yılı Türkçe Pop Şarkıları:** Kaçsam Ege'ye, Türkan, Oflaya Oflaya, Boş Bardak, Rüzgar Ektim Fırtına Bıçacağı, Hâkim Bey, Olmasa Da Olur, Bir Güzellik Yap, Topyekun, Amerika
- ✓ **2013 Yılı Türkçe Pop Şarkıları:** Cennet, Yalanlar Cumhuriyeti, Budala, Saki, Irgalamaz Beni, Yatcaz Kalkcaz Ordayım, Antidepresan Gülümsemesi, Firuze, Ördü Kader Ağlarını, Tesir Altında
- ✓ **2014 Yılı Türkçe Pop Şarkıları:** Çak Bi Selam, Çatı Katı, Yaylı Yatak, Kalbimin Tek Sahibine, Hadi O Zaman, Fazla Aşk Olan Var Mı, Tabi Tabi, Bugün Adım Leyla, Faili Meçhul, Naparsan Yap
- ✓ **2015 Yılı Türkçe Pop Şarkıları:** Sen Sevda Mısın, Güm Güm, Pırlanta, Yapboz, Aman Aman, Yakın Mesafe, İzmirli, Taahhüt, Bangır Bangır, Hoşuna Mı Gidiyor
- ✓ **2016 Yılı Türkçe Pop Şarkıları:** Cevapsız Çınlama, Hodri Meydan, Uygun Adım, Deli Divane, Ateşini Yolla Bana, Gir Kanıma, Sarı Çizmeli Mehmet Ağa, Yolun Sonu, Fırtınalar, Afıtap
- ✓ **2017 Yılı Türkçe Pop Şarkıları:** Tüh Tüh, Olay, Geçmiş Olsun, Salla Gitsin, Tü Tü Maşallah, Şampiyon, Her Gece, Tasma, Alev Alev, Derviş
- ✓ **2018 Yılı Türkçe Pop Şarkıları:** Hoppa, Dipsiz Kuyum, Su Yolunu Bulur, Kim Korkar, Çay Var İçersen, Canıma Da Değsin, Çalkala, Tak Tak, Sarmaşık, Çello
- ✓ **2019 Yılı Türkçe Pop Şarkıları:** Devlerin Aşk, Gel Güzelim, İki Hece, Deli Et Beni, Başgan, Git İşine,

Karanfilim, Sarıla Sarıla, Mod, Çevrimiçi

- ✓ **2020 Yılı Türkçe Pop Şarkıları:** Âlâ, Sen Bunları Duyma, Nirvana, Carpe Diem, Dansa Kaldır, Sanal Alem, İlle De Sen, Aşk Tutulması, Oyunbaz, Katil Uşak, Yara

Verilerin Analizi

Söz konusu araştırmada çalışılacak söz varlığı öğeleri; atasözü, deyim, yansıma sözcük, mecaz, terim, bağlaç, ikileme, özel ad, özlü söz, ünlem, argo ve kalıp söz olarak belirlenmiştir. Söz varlıklarının belirlenmesi, özel adların sınıflandırılması anlamında ölçütlerin niteliği “Genel Sözlükler İçin Sözlük Birim Seçimi Ölçütleri” rehberliğinde belirlenmiştir (Bozkurt, 2016). Araştırmada temel olarak taramalarda 12 adet kategori oluşturulmuştur; atasözleri, deyimler; yansıma sözcükler, mecazlar, terimler, ikilemeler, ünlemler, özlü sözler, kalıp sözler, özel adlar, argo sözcükler ve bağlaçlar kullanılarak gösterilmiştir. Analiz aşamasında her bir kategoriye bir kod tanımlanarak belirlenen kodlarla veriler okunmuş, word programında oluşturulan 27 dosya üzerinde işaretlenmiş ve sonuçlar excel programında tablolara işlenmiştir.

Oluşturulan veri havuzundaki şarkı sözleri söz varlığı açısından yıllara göre tek tek incelenerek veriler elde edilmiş; bulgular frekanslar hâlinde düzenlenerek tablolaştırılmış, betimsel analiz yapılarak yorumlanmıştır. Araştırma sürecinde verilerin taranması, etiketlenmesi ve tablolaştırılmasında araştırmacının yanı sıra alan uzmanı olan proje danışmanından destek alınmıştır.

BULGULAR

Belirlenen şarkıların sözleri analiz edilerek yıllara göre söz varlıklarının kullanım sıklıkları kategorik olarak Tablo 1’de listelenmiştir.

Tablo 1. Yıllara Göre Sözcük Türündeki Dağılım.

Yıl	Atasözü	Deyim	Yansıma	Mecaz	Terim	İkileme	Ünlem	Argo	Bağlaç	Kalıp Söz	Özel Ad
1994	1	20	3	55	4	11	14	14	24	18	1
1995	0	19	0	27	0	8	15	3	18	4	9
1996	2	33	0	53	0	16	20	20	5	15	4
1997	0	16	0	33	17	11	11	12	8	7	1
1998	1	4	0	48	22	9	12	8	16	7	1
1999	0	4	0	42	24	13	14	9	28	11	12
2000	0	22	0	41	16	4	23	5	30	23	16
2001	0	12	0	24	23	18	16	9	14	11	5
2002	1	8	0	59	19	5	26	3	29	8	2
2003	1	25	1	28	7	12	16	9	27	0	2
2004	0	5	0	60	17	9	10	7	26	7	2
2005	0	23	5	32	3	15	36	8	11	22	4
2006	0	5	8	34	17	14	10	28	46	6	3
2007	1	6	0	14	0	26	7	9	22	6	11
2008	5	27	5	18	10	23	18	64	17	4	7
2009	0	27	0	17	11	7	19	14	17	8	2
2010	0	13	0	17	2	27	5	9	33	3	1
2011	0	11	2	28	11	9	7	6	17	0	1
2012	2	13	0	21	28	5	9	6	30	5	13
2013	0	3	0	22	7	31	11	11	13	2	7
2014	0	7	0	17	9	15	8	7	22	3	5
2015	2	26	4	15	2	11	19	13	24	2	2
2016	3	24	2	29	5	14	30	3	15	22	12
2017	0	15	0	21	11	17	16	16	14	8	10
2018	8	29	4	7	7	12	22	34	34	7	4
2019	1	9	0	35	13	5	17	8	27	2	0
2020	0	13	1	32	20	4	17	52	42	4	2
Top.	28	419	35	829	305	351	428	387	609	215	139

Elde edilen bulgular yüzdeye dönüştürülerek Grafik 1’de sunulmuştur.

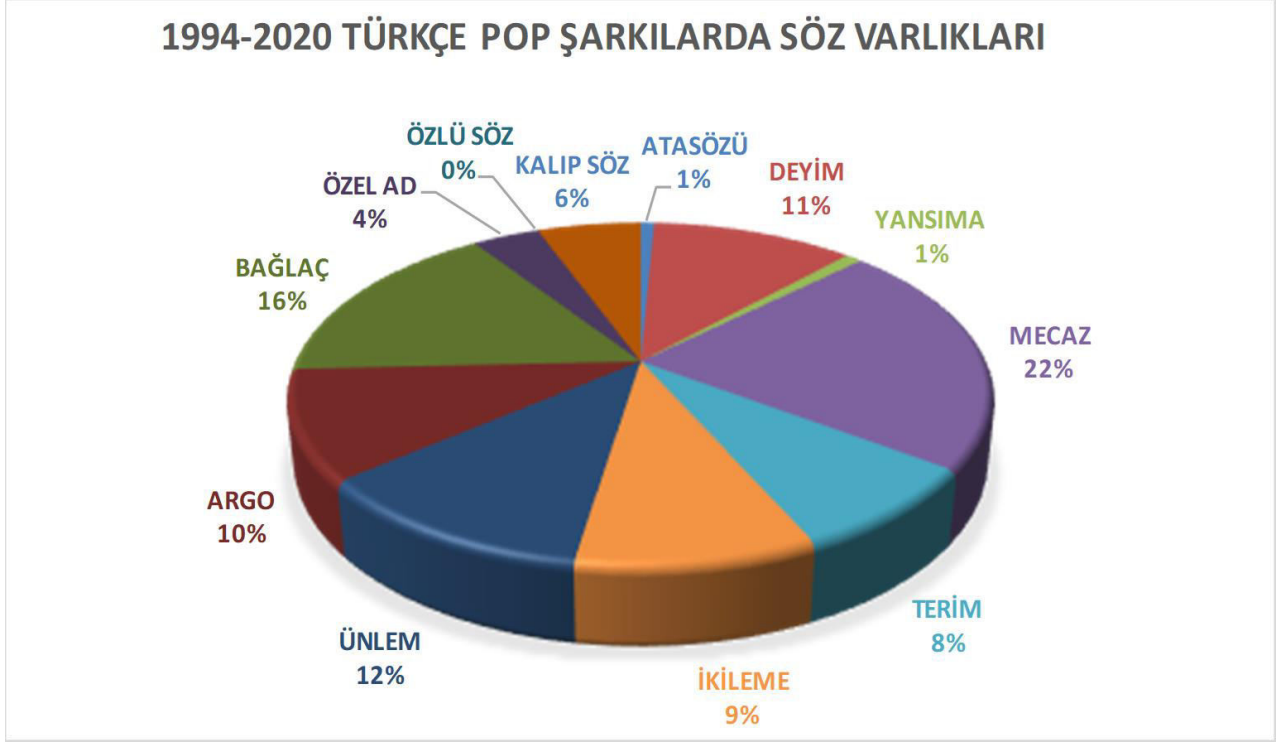

Grafik 1. 1994-2020 Türkçe Pop Şarkılardaki Sözlerin Kategorik Dağılımı

İnceleme sonuçlarına göre; incelemeye dahil edilen Türkçe Pop şarkılarında %22 (829) mecaz, %16 (609) bağlaç, %12 (428) ünlem, %11 (419) deyim, %10 (387) argo, %9 (351) ikilemeler, %8 (305) terim, %6 (215) kalıp söz, %4 (139) özel ad, %1 (35) yansıma sözcükler ve %1 (28) atasözlerinden oluşmaktadır. İncelenen şarkı sözlerinde özlü söz kullanımına rastlanmamıştır. En çok kullanım, mecaz söz kategorisinde (829) ve ardından bağlaçlar (609) ve ünlemler kategorileri (428) takip etmektedir. En az kullanılan söz varlıkları ise (%1) oranıyla atasöz ve yansımalarıdır.

SONUÇ, TARTIŞMA VE ÖNERİLER

Müzik, yaşamda önemli bir yere sahiptir. Her yaşta birey, günlük yaşamda müzikle temas etmekte, icra eden ya da dinleyen vasfıyla, bir şekilde müziğin içinde bulunmaktadır. Bu nedenle güncel şarkılarda var olan sözcük hazinesi bireylerin üzerinde bazen dilin doğru ve etkili kullanmasında aracılık etmekte bazen de yanlış kullanılan kalıpların dile yerleşmesi yönünde etkili olmaktadır. Şarkıların dildeki söz varlıklarının gelişimine önemli bir katkısı olduğu belirtilmektedir. Tam tersi biçimde güncel yaşamda kullanılan dil de şarkılara yansır. Dil yaşayan bir varlıktır. Bu nedenle bir dilin zenginliğinin bir göstergesi olan söz varlıklarının belirlenmesinde şarkılar önemli bir çalışma alanıdır. Bu bakış açısıyla, Türkçe pop şarkılarının incelenmesi ve değerlendirilmesi güncel dilin kullanıma yönelik veriler taşıması nedeniyle önemlidir.

Bu çalışmada, 1994-2020 yılları arasında yayınlanan bazı Türkçe Pop şarkıların sözlerini incelemeyi ve dilin kullanımına yönelik anlamlı sonuçlar elde etmeyi amaçlanmaktadır. İnceleme için belirtilen aralıkta rastgele örnekleme ile her yıl için 10 parça ve toplamda 270 parça seçilerek doküman incelemesi ile analiz edilmiştir. Belirlenen şarkı sözleri içinde yer alan sözcükler tek tek incelenerek atasöz, deyim, yansıma, mecaz, bağlaç özel isim gibi farklı sınıflar altında kategorize edilerek yıllara göre kullanım frekansları listelenmiştir. Her bir kategorinin toplam kullanım sayısı hesaplanarak yüzdelik oranı belirlenmiştir. Buna göre, Türkçe pop şarkılarda en çok mecaz sözlerin ve ardından bağlaçların kullanıldığı, en az ise atasöz ile yansımaların kullanıldığı belirlenmiştir. İncelemeye dahil edilen şarkılarda özlü söz kullanımına ise hiç rastlanmamıştır. Şarkılarda her kategoriden kelimelerin olması, dilin genel zenginliğinin şarkılara da yansıdığını göstermektedir. Yaman (2016), bir dilin zenginliğinin bir göstergesi olarak söz varlığını belirlerken dikkate alınan ölçütleri Türkçe için değerlendirerek açıklamıştır. Türkçenin 120 binden fazla sözcük sayısı ile, %33 oranındaki soyut kelime içeriği ile, kendi sistematiği içinde türetilmiş kelimelerin varlığı ile, eklerle yeni kelimelerin türetilmesine olanak vermesiyle, yeni kelimelere açıklığı ile ve anlatım yollarının kıvraklığı ve gücü ile zengin bir dil olduğunu vurgulamaktadır.

Bir düşünceyi en kısa ve en özlü biçimde aktarmayı sağlayan cümle ya da cümle öbekleri olan özdeyişler, günlük yaşam deneyimlerinden süzülün bilgece deyişlerdir. Güncel pop şarkılarıyla defalarca temas edilen şarkı sözleri içinde özdeyişlerin varlığı eğitim ve öğretim süreçlerinde doğrudan kullanılabilir ya da dolaylı olarak katkı sağlayabilecek önemli bir kaynağa dönüştürülebilir. Özellikle gençlerin rol model olarak oldukça

etkilendiği pop müziği sanatçılarının kullandığı sözlere dikkat etmesi ve özdeyişlerle zenginleştirmesi katkısı arttırır.

Şarkılarda kullanılan kelime seçimleri toplumun dil anlayışını yansıtır ve tercih ettiği dilin niteliği hakkında bir fikir verir. Nitelikli toplumlar, nitelikli yazınları ve dil özellikleriyle var olurlar. Dilin kullanımı ile kültürel yozlaşma arasında göz ardı edilemeyecek sıvı bir bağ bulunmaktadır. Özkırmımlı (2001), yazı dilinin, milletlerin maddi-manevi miraslarının gelecek kuşaklara aktarımını sağlamadaki rolüne vurgu yapmaktadır. Şarkılar da benzer biçimde manevi değeri sonraki yıllara aktaran toplumların kültürel gelişimini şekillendirme gücüne sahip kültürel ve edebi eserlerdir.

Argo söz varlıkları, incelenen pop şarkı sözleri içinde toplam 387 kere geçmektedir. Bu frekans değeri ile argo kelimeler, inceleme kapsamında ele alınan söz varlıkları arasında en çok kullanılan dördüncü kategori olmaktadır. Türkçe pop şarkılarda argo kelimelerin çok kullanılırken özlü sözlerin hiç olmaması, atasözlerinin ise çok az kullanılması ise dilin zenginliklerinin yeterince kullanılmadığını göstergesi sayılabilir. Kök (2019), söz varlıklarında argoyu, Batı pop müzikleri için araştırmış ve oldukça yoğun bir kullanım olduğu sonucunu göstermiştir. Argo kelimelerin türütelime biçimlerine dikkat çekerek dili nasıl bozduğu ya da zenginleştirdiği, halk arasındaki kullanımını nasıl yaygınlaştırdığı tartışılmıştır. Mert (2009), yaptığı çalışmada, anadili eğitim ve öğretim sürecinde sözvarlıklarının önemini vurgulamıştır. Özellikle deyim kazandırmaya yönelik etkinliklerin önemine dikkat çekmiştir. Bu bağlamda güncel pop şarkılarında kullanılan söz varlıklarının da eğitime yönelik çok önemli bir fonksiyonu olduğu söylenebilir.

Müzik farklı türleri ile geniş kitlelere ulaşabilen bir sanattır (Kök, 2019). Bu nedenle, türden bağımsız şarkıların ulaştığı ve etkilediği kitlenin söz varlığı ile şarkıların söz varlığı arasında bir uyumun varlığına yönelik araştırmalar arttırılmalı ve önemi göz önünde tutulmalıdır. Akademik çalışmalarda sözlü ya da yazılı farklı kaynaklar üzerinden güncel dilin söz varlığına yönelik çalışmaların artması, dil zenginliğini ortaya koymada oldukça kıymetlidir (Baş, 2006). Ayrıca bu çalışma, farklı müzik türleri üzerinde yinelenerek kapsamı genişletilebilir, söz varlıklarında edat, eylem, zarf, zamir, sıfat gibi farklı sözcük türleri de eklenerek tekrarlanabilir.

Bu araştırmayla; toplumun dil hafızasını yapılandıran ve kültür aktarımında önemli rolü üstlenen güncel ve yaygın olarak çalınan Türkçe Pop şarkı sözlerindeki söz varlıkları incelenerek önemli bulgulara ulaşmak hedeflenmiştir. Bu çalışmayla toplumun en sık kullandığı ortak dil metinlerden biri olan şarkı sözlerindeki söz varlığının incelenmesinin birçok alanda önem taşıyacağı öngörülmektedir.

KAYNAKÇA

1. Aksan, D. (1996). Türkçenin Sözvarlığı, Engin Yayınları, Ankara.
2. Aksan, D. (2002). Ana Dilimizin Söz Denizinde, Bilgi Yayınevi, Ankara.
3. Aksan, D. (2003). Türkçenin Söz Varlığı, Engin Yayıncılık, Ankara.
4. Aksan, D. (1998). Her Yönüyle Dil Ana Çizgileriyle Dilbilim, III. TDK Yayını, Ankara.
5. Baş, B. (2006). “1985-2005 Yılları Arasında Çocuk Edebiyatı Sahasında Yazılmış Tahkiyeli Metinlerin Söz Varlığı Üzerine Bir Araştırma”, Yüksek Lisans Tezi, Gazi Üniversitesi Eğitim Bilimleri Enstitüsü, Ankara.
6. Baş, B. (2010). “Söz Varlığının Oluşumu ve Gelişiminde Çocuk Edebiyatının Rolü”, Türklük Bilimi Araştırmaları, 27, 137-159.
7. Baş, B. (2012). “Söz Varlığı Üzerine Yurt Dışında ve Türkiye’de Yapılan Temel Araştırmalar”, Milli Eğitim Dergisi, (41)193, 81-105.
8. Baş, B.(2011). “Söz Varlığı İle İlgili Çalışmalarda Kullanılacak Ölçütler”, TÜBAR-XXIX, 2011-Bahar.
9. Bozkurt, F. (2016). “Genel Sözlükler için Sözlük Birim Seçimi Ölçütleri”, Eskişehir Osmangazi Üniversitesi Sosyal Bilimler Enstitüsü, Doktora Tezi, Eskişehir.
10. Creswell, J.W. (2017). “Araştırma Deseni Nitel, Nicel ve Karma Yöntem Yaklaşımları”, (Çev.) Eğiten Kitap, Ankara.
11. Elbir, B. (2006). Edebiyat Bilgi ve Kuramları, Pegem A Yayıncılık, Ankara.
12. Ergin, (2004). Türk Dil Bilgisi, Bayrak Yayınları, İstanbul.
13. Güven, A. (2012). “Toplumsal Dilbilimin Kapsam Alanı”, Pamukkale Üniversitesi Sosyal Bilimler Enstitüsü Dergisi, 13, 55-62.

- 14.İmer, K. (1990). Dil ve Toplum. Gündoğan Yayınları, Ankara.
- 15.Kök, J. (2019). “Popüler Batı Müziği Şarkı Sözlerinde Argo Kullanımı Ve Dil Bilimsel Analizi”, Yüksek Lisans Tezi, Pamukkale Üniversitesi Sosyal Bilimler Enstitüsü Denizli.
- 16.MEB (2006). İlköğretim Türkçe Dersi Öğretim Programı ve Kılavuzu, Devlet Kitapları Müdürlüğü, Ankara.
- 17.Mert, E. (2009). “Anadili Eğitimi ve Öğretimi Sürecinde Söz Varlığı Belirleme Çalışmalarının Önemi ve Deyim Kazandırmaya Yönelik Etkinlik Örnekleri”, Adıyaman Üniversitesi Sosyal Bilimler Enstitüsü, 2 (2), 83-94.
- 18.Özkırımlı, A. (2001). Türk Dili: Dil ve Anlatım: Yaşayan Türkçe Üzerine Bir Deneme, İstanbul Bilgi Üniversitesi Yayınları.
- 19.TDK (2011). Türkçe Sözlük, Türk Dil Kurumu Yayınları, Ankara.
- 20.Ukşal (2019). “Uygur halk şarkılarında tematik söz varlığı”, Yüksek Lisans Tezi, Afyon Kocatepe Üniversitesi Sosyal Bilimler Enstitüsü, Afyon.
- 21.Yaman, E. (2016). “Türkçe Söz Varlığı”, Milli Eğitim, 210, 85-91.



e-ISSN: 2630-631X

Article Type
Research ArticleSubject Area
Public RelationsVol: 8 Issue: 66
Year: 2022 November
Pp: 2421-2429Arrival
18 October 2022
Published
31 December 2022
Article ID 66445Doi Number
<http://dx.doi.org/10.29228/smrj.66445>How to Cite This Article

Öztürk, S. (2022). "Sosyal Medyada Kurumsal Sosyal Sorumluluk Faaliyetleri: Katılım Bankaları Üzerine Bir Araştırma", International Social Mentality and Researcher Thinkers Journal, (Issn:2630-631X) 8(66): 2421-2429



Social Mentality And Researcher Thinkers is licensed under a Creative Commons Attribution-NonCommercial 4.0 International License.

Sosyal Medyada Kurumsal Sosyal Sorumluluk Faaliyetleri: Katılım Bankaları Üzerine Bir Araştırma

Corporate Social Responsibility Activities in Social Media: A Research on Participation Financial Institutions

Serkan Öztürk¹ ¹ Dr. Öğr. Üyesi., Burdur Mehmet Akif Ersoy Üniversitesi, Bucak İşletme Fakültesi, Halkla İlişkiler ve Tanıtım Bölümü, Burdur, Türkiye

ÖZET

Günümüzün yoğun rekabet ortamında kuruluşlar için sadece satış yapmak başarı elde etmek için yeterli olmamaktadır. İçinde bulunduğu çevreye, tüketicilere ve toplumsal sorunların çözümüne katkı sunmayan, tüketiciler için artı bir değer ortaya koymayan kuruluşlar toplum tarafından kabul görmemektedir. Bu bağlamda kuruluşların çevreye, topluma ve insanlığa faydalı faaliyetler yapmasını öngören kurumsal sosyal sorumluluk anlayışı günümüzde önemli hale gelmiştir. Sosyal sorumluluk faaliyetlerini hayata geçirmek ve yapılan faaliyetleri kamuoyuna duyurmak, kuruluşlar için gereklilik haline gelmiştir. Hayata geçirilen ancak duyurulmayan, tanıtılmayan sosyal sorumluluk faaliyetleri eksik kalmaktadır. Bu nedenle yapılan faaliyetlerin kamuoyu ve toplum ile etkin ve hızlı bir biçimde paylaşılması gerekmektedir.

Her geçen gün giderek artan kullanıcı sayısı, geniş kitleler ile zaman ve mekân kısıtlaması olmaksızın anında etkileşim kurma imkânı sağlaması sosyal medyayı bütün kurum ve kuruluşlar için aktif ve planlı yönetilmesi gereken bir platform haline getirmiştir. Kurumsal sosyal sorumluluk faaliyetlerinin sosyal medyada mutlaka yer alması ve geniş hedef kitlelere duyurulması gerekmektedir.

Finans kuruluşları da sosyal medyayı etkili kullanarak hedef kitlelerine hızlı bir şekilde ulaşmak, duyurularını ve faaliyetlerini etkili bir biçimde ifade etmek için sosyal medya ortamlarını aktif kullanmaktadırlar. Bu çalışmada Türkiye'nin aktif büyüklük bakımından önde gelen ilk iki katılım bankası olan Kuveyt Türk ve Ziraat Katılım Bankalarının Twitter üzerinden sosyal sorumluluk ile ilgili yaptıkları paylaşımlar içerik analizi yöntemi ile incelenmiş ve karşılaştırılmıştır.

Anahtar Kelimeler: Sosyal Sorumluluk, Sosyal Medya, Katılım Bankaları

ABSTRACT

In today's intensely competitive environment, just making sales is not enough for organizations to achieve success. Organizations that do not contribute to the environment, consumers and the solution of social problems and that do not offer added value for consumers are not accepted by the society. In this context, the concept of corporate social responsibility, which envisages organizations to carry out activities beneficial to the environment, society and humanity, has become important today. Social responsibility activities that are implemented but not announced or promoted remain incomplete. For this reason, it is necessary to share the activities with the public and society effectively and quickly.

Social media is a platform that should be managed actively and in a planned manner for all institutions and organizations, with the number of users increasing day by day and the opportunity to interact with large masses instantly without time and place restrictions. Corporate social responsibility activities must be included in social media and announced to large target audiences.

Financial institutions also actively use social media environments to reach their target audiences quickly and to express their announcements and activities effectively by using social media effectively. In this study, the shares of Kuveyt Türk and Ziraat Participation, which are the first two participation banks in Turkey in terms of asset size, about social responsibility on Twitter were examined and compared with the content analysis method.

Keywords: Corporate Social, Social Responsibility, Social Media, Participation Banks

GİRİŞ

Kurum ve kuruluşlar, günümüzün yoğun rekabet koşullarında sadece kar zarar hesabı yaparak ve tek taraflı kazançlarına odaklanarak başarıyı elde edememektedirler. Bir yandan sert rekabet ortamı ve diğer yandan giderek bilinçlenen, araştıran, sorgulayan ve çevrimiçi ortamları aktif kullanarak karşılaştırma yapan müşteriler, kuruluşları sadece satışa odaklanmamaları, ülke ve toplum yararına birtakım faaliyetlerde de bulunmaları konusunda ciddi şekilde baskı altında tutmaktadırlar. İçinde yer aldığı toplumun sorunlarına hassasiyet gösteren, müşterileri koruyan ve çevreye saygılı olan kuruluşlar, rakiplerinden bir adım öne geçerek rekabet avantajını elde etmektedirler.

Kurum ve kuruluşların toplumsal sorunlara duyarlı davranmaları ve sorumlu hareket etmeleri kurumsal sosyal sorumluluk kavramını önemli hale getirmektedir. Kurumsal sosyal sorumluluk içeren uygulamalar itibar ve saygınlık olarak olumlu bir şekilde geri dönmektedir. İyi bir itibara sahip olmak ve saygın bir yer edinmek isteyen kuruluşlar kurumsal sosyal sorumluluk anlayışını benimsemek hayata geçirmek durumundadırlar. Toplumun çıkarlarını bir kenara bırakarak sadece kendini düşünerek hareket eden kurumların günümüz piyasa koşullarında ve giderek bilinçlenmekte olan hedef kitleler üzerinde başarılı ve etkili olma şansı yoktur.

Kurumsal sosyal sorumluluk faaliyetleri kar amacı gütsün veya gütmesin bütün kurum ve kuruluşlar için çağımızın olmazsa olmaz bir unsurudur. Çünkü topluma rağmen ve toplumsal sorunlara duyarlılık göstermeden başarılı olmak artık mümkün değildir. Bu bağlamda bütün kurum ve kuruluşlar gönüllü



toplumsal faaliyetlere yönelmek durumundadır. Sadece bu faaliyetleri yapmak da yetmemekte, uygulanan sorumlu faaliyetler kamuoyuna ve halka mutlaka duyurulmalıdır. Hayata geçirilen ancak duyurulmayan, tanıtılmayan sosyal sorumluluk faaliyetleri eksik kalmaktadır. Bu nedenle yapılan faaliyetlerin kamuoyu ve toplum ile etkin ve hızlı bir biçimde paylaşılması gerekmektedir.

Çağımız kitle iletişim araçları çeşitliliği bakımından oldukça zengin olmakla birlikte, insanlar en çok sosyal medya ortamlarında vakit geçirmektedirler. Her geçen gün giderek artan kullanıcı sayısı, geniş kitleler ile zaman ve mekân kısıtlaması olmaksızın anında etkileşim kurma imkânı sağlaması sosyal medyayı bütün kurum ve kuruluşlar için aktif ve planlı yönetilmesi gereken bir platform haline getirmiştir. Kurumsal sosyal sorumluluk faaliyetlerinin sosyal medyada mutlaka yer alması ve geniş hedef kitlelere duyurulması gerekmektedir.

Sosyal medya ortamlarını aktif kullanmak kurum ve kuruluşlar için hedef kitlelere daha yakın olma ve marka sadakati oluşturma ve gönüllü duyurum yapma olanağı sunmaktadır. Buna ek olarak hem kuruluşlar hem de bütün paydaşlar kendilerini sosyal medya vasıtasıyla daha rahat ifade edebilme imkânına sahip olabilmektedirler. Ayrıca sosyal medya ile kuruluşlar, müşteri taleplerini ölçebilmekte, indirimler, yeni ürünler ve yeni hizmetlerini tanıtabilmekte, hedef kitlelerine hızlı bir biçimde cevap verebilmekte ve gerçekleştirdiği sorumlu faaliyetleri çok sayıda kişi ile paylaşabilmektedirler (Tekin, 2018: 39-40).

Kurum ve kuruluşların yaptıkları sosyal sorumluluk çalışmalarını geniş halk kitlelerine hızlı bir biçimde ulaştırabilmeleri ve bu faaliyetlere destek sağlamaları adına sosyal medya büyük önem taşımaktadır. Bu çalışmanın amacı, Türkiye’de son yıllarda önemli atılım yapan katılım bankalarının sosyal medya platformlarını ne şekilde kullandıklarını tespit edebilmek ve gelecekteki çalışmalara önerilerde bulunabilmektir.

Kurumsal Sosyal Sorumluluğun Tanımı ve Tarihçesi

Howard R. Bowen, 1953 yılında yayımlanan “Social Responsibilities of the Businessman” adlı kitabında, iş adamlarının sosyal sorumluluklarını, toplumun hedef ve değerlerine yönelik faaliyetler gerçekleştirme, politikalar yürütme ve karar alma sorumluluğu olarak ifade etmiştir (Carroll, 1999: 268). Yapılan bu tanım kurumsal sosyal sorumluluk kavramının ilk tanımı olmuştur.

Keith Davis (1960: 76), alanda ilk yazınlardan biri olma özelliğine sahip olan “Can business afford to ignore its social responsibilities?” (İşletme sosyal sorumlulukları görmezden gelebilir mi?) adlı eserinde, iş adamlarının öncelikli sorumluluğunun kendi sosyal sorumluluklarının doğası ve kapsamı ile uygulanabilir çözümler bulmak olduğunu, ancak kuruluşun doğrudan maddi menfaatlerinin ötesinde toplumun ihtiyaçlarına cevap verecek şekilde kararlar alarak ve bunu uygulamaya koyarak varlığını sürdürebileceğini ifade etmiştir.

Milton Friedman (1970: 178), iş dünyasının tek sosyal sorumluluğunun, piyasa koşullarının belirli bir dizi kuralı içinde kârı maksimize etmek olduğunu, "aldatma veya sahtekârlık olmaksızın açık ve serbest rekabete girişmek" olduğunu ifade etmiştir. Friedman, kuruluşların sosyal sorumluluklarını geleneksel ticari faaliyetlerle, gereksinimi olunan mal ve hizmetleri uygun fiyatlarla üreterek karşıladığını da belirtmiştir.

Archie Carroll’ın oldukça kabul gören Kurumsal Sosyal Sorumluluk Piramidi’ne göre bir kuruluşun sorumlulukları dört temel sorumluluk kategorisi ile açıklanabilir. Carroll’ın yaptığı sınıflandırmaya göre göre en alt basamakta “Ekonomik Sorumluluklar” yer alırken bir üst basamakta “Yasal Sorumluluklar” bulunmaktadır. Ardından “Ahlaki Sorumluluklar” gelirken piramidin en üst basamağında ise “Sosyal Sorumluluklar” yer almaktadır (Peltekoğlu, 2009: 187-188).

Bir zamanlar esas olarak ekonomik operasyonlarını toplumsal ihtiyaçları da karşılayacak şekilde yürütmeye çalışan ticari kuruluşlardan kaynaklandığı görülen kurumsal sosyal sorumluluk, son yıllarda çok daha açık bir kamusal rol üstlenecek şekilde değişmiş durumdadır. Örgütsel veya iş etiği literatürünün çoğu, bunu, firmaların, devletlerin geleneksel düzenleme ve kamu hizmetleri sağlama rolüne tam olarak yanıt verememelerine tepki olarak, firmaların hükümetlerin rolüne adım atması perspektifinden tanımlamaktadır (Buhmann, 2019: 120).

Avrupa Komisyonu’nun 2001 yılında yayımladığı Yeşil Kitapta kurumsal sosyal sorumluluk "kuruluşların sosyal ve çevresel kaygıları ticari faaliyetlerine ve paydaşlarıyla gönüllü olarak etkileşimlerine entegre ettikleri bir kavram" olarak tanımlanmıştır (EC, 2001: 8).

Bir kurumun kendi menfaatlerinin yanı sıra, içinde yer aldığı toplumun da çıkarlarını düşünerek hareket etmesi, atacağı her adımdan önce bu adımların olası sonuçlarını düşünerek eyleme geçmesi, sorumlu davranışın temelini oluşturmaktadır (Peltekoğlu, 2009: 186). Toplumun çıkarlarını bir kenara bırakarak sadece

kendini düşünerek hareket eden kurumların günümüz piyasa koşullarında ve giderek bilinçlenmekte olan hedef kitleler üzerinde başarılı ve etkili olma şansı yoktur.

Kurumsal Sosyal Sorumluluk, kuruluşların yaptığı geleneksel hayırseverlik anlayışından farklı olarak, sistematik ve planlı yürütülen sosyal sorumluluk çabalarını kapsamaktadır (Akyıldız, 2015: 19). Tuhi'n'e göre (2014: 44) sosyal sorumluluk, kuruluşların ekonomik ve yasal sorumluluklarının dışında etkileşimde buldukları sosyal paydaş ve çevrelerinin gereksinimlerini tespit ederek toplum refahını destekleyen faaliyetlerde bulunmasıdır. Bir başka tanımlamaya göre ise sosyal sorumluluk, kuruluşun yönetim kademesinin kurumsal kararlar alırken toplumun değer yargılarını da dikkate alması ve toplumsal gereksinimleri göz önünde tutarak kuruluşu yönetmesidir (Erdem, 2016: 351).

Kurumsal sosyal sorumluluk tanımlarının ortak noktası, hepsinin temel olarak bir firmanın kurumsal kaynaklarını kullanarak bazı gönüllü uygulamaları hayata geçirerek toplumsal refahı iyileştirme sözü, bağlılığı ve taahhüdünü ifade etmesidir. Bu nedenle kurumsal sosyal sorumluluk; sorumluluğu benimseyen ve kararlı bir şekilde çevre ve tüketiciler, çalışanlar, bölgesel topluluklar ve daha geniş toplumlar dâhil olmak üzere paydaşlar üzerinde olumlu etki sağlamayı amaçlayan kurumsal eylem dizisini içerir (Yüksel, 2015: 160).

Kurumsal sosyal sorumluluk, sadece etik yönetim anlayışının bir uzantısı değildir. Yakın bir geçmişte ortaya çıkan önemli bir kurumsal alandır. Kurumsal sosyal sorumluluk, sorumlu bir yönetim anlayışına sahip kuruluşlardaki sorumlu faaliyetlerin gönüllü olarak hayata geçirilmesi anlayışıdır. Bu anlayış, belirli bir organizasyonun, sektörün, sektördeki paydaşların ve genel halkın çıkarları doğrultusunda sorunsuz çalışmasını garanti altına almaktadır (Sales, 2019: 4).

Bir kuruluşun faaliyette bulunabileceği çok çeşitli sosyal sorumluluk alanları bulunmakla birlikte, bu alanlar genel olarak; ekoloji ve çevre, tüketiciler, toplumsal sorunlar, devlet ilişkileri, maddi destek (eğitim, kültür-sanat), çalışanlarla ilişkiler, ortaklarla ilişkiler şeklinde sınıflandırılabilir (Grunig ve Hunt, 1984'den aktaran Peltekoğlu, 2009: 191-192):

Ekoloji ve Çevre: Doğada var olan bir kirliliğin temizlenmesi veya kirliliğin önüne geçilmesine yönelik çalışmalar yapılması, gürültü kontrolü, endüstrinin dengeli dağılımı, atıkların yeniden kullanımı ve sürdürülebilirlik gibi konuları kapsamaktadır.

Tüketiciler: Gerek reklamlarda ve gerekse kuruluşun bütün faaliyetlerinde dürüst davranmak, satılan ürün ve hizmetin arkasında durmak, kaliteli ürünler üretmek, tüketicilerin lehine faaliyetlerde bulunmak.

Toplumsal Sorunlar: Sağlık konusunda toplumsal destekte bulunmak, toplumsal sorunlarla ilgilenmek ve çözümüne yönelik faaliyetlerde bulunmak.

Devlet İlişkileri: Lobicilik faaliyetlerini sınırlandırmak, devletin uygulamalarına katkı sunmak, yeni düzenlemeleri genişletilmesinde yardımcı olmak, istihdama katkı sunmak.

Maddi Destek: Kültürel ve sanatsal faaliyetlere katkıda bulunmak, eğitimi desteklemek, yardım derneklerine katkıda bulunmak.

Çalışanlarla İlişkiler: Çalışanların sağlık ve iş koşullarını iyileştirmek, kreş imkânı sunmak, çalışan haklarını genişletmek, düşük ücretle iş göçünü önlemek, emeklilik güvencesi sunmak.

Ortaklarla İlişkiler: Ortak ve hissedarlara karşı dürüst olmak, ortak üyelere yönetici olma imkânı tanımak, karlılığın yanı sıra şeffaf olmak.

Kurumsal Sosyal Sorumluluğun Önemi

Kurumsal sosyal sorumluluk anlayışı kuruluşların, toplum, çevre ve tüketici menfaatlerini gözetmelerini hedefler (Kelgökmen İlic, 2015: 69). Bu bağlamda sosyal sorumluluk anlayışının daha da yaygınlaşması sonucu toplumsal duyarlılık, çevre bilinci ve tüketicinin bilinçlenmesi gibi hususlarda önemli kazanımlar elde edilebilmektedir.

Kuruluşlar tarafından sağlık, eğitim, çevre gibi çok çeşitli alanlarda hayata geçirilen sosyal sorumluluk faaliyetleri devamlı hale getirildiğinde, kamuoyu oluşturma, toplumsal anlamda olumlu bir katkı ortaya koyma ve kuruluşun saygınlığını artırma gibi hususlarda önemli katkılar sunmaktadır (Özgen, 2015: 59).

Kurum ve kuruluşlar, etkili ve güçlü bir kurumsal imaj elde edebilmek için çeşitli sosyal sorumluluk kampanyaları üzerinde çalışmalı ve hayata geçirmelidirler (Coşkun, 2010: 54). Akmeşe'ye göre (2017: 16), günümüzde sosyal sorumluluk çalışmaları kuruluşlar adına önemli bir başarı göstergesi olarak değerlendirilmektedir ve yalnızca kar etmeye odaklanan bir başarı anlayışı da eksik kalmaktadır.

Diğer yandan kurumsal sosyal sorumluluk faaliyetleri; marka konumunu güçlü kılma, marka tercihi oluşturma ve satış destekleyici kuruluş amaç ve hedeflerine katkıda bulunarak hem kuruluşun kârlılığını arttırmakta hem de toplumsal bir farkındalık oluşturmaktadır (Kotler ve Lee, 2017: 140).

Her örgüt, bilinçli ve kamuoyuna duyurulmamış olsa bile değerler temelinde faaliyet gösterir. Değerler, insanların dünyayı algılayışlarını ve dolayısıyla kararlarını ve eylemlerini etkiler. Kurumsal sosyal sorumluluk kuruluşun rakiplerinden öne çıkmasını sağlayan tutarlı ve düzenli bir tutum ve davranış sistemi yaratır. Paydaşlar için değer yaratan kuruluşlar aslında uzun vadede kendileri için değer yaratırlar ve bu değer inşasına hem stratejik hem de sürdürülebilir bir perspektiften yaklaşılabilir (Bachnik vd. 2022: 229).

Günümüzde yatırımcılar, tüketiciler ve çalışanlar çevresel ve sosyal konulara giderek daha fazla ilgi göstermekte ve kurumsal sosyal sorumluluk için önemli bir itici güç olabilmektedirler. Kurumsal sosyal sorumluluk, kuruluşların sürdürülebilir büyüme ve daha rekabetçi bir pazarda varlıklarını sürdürebilmeleri için temel bir ön koşul oluşturmaktadır (Maurice, 2022: 57).

Sosyal Medyada Sorumluluk Faaliyetleri

İnternet, çağımızın en önemli kitle iletişim aracı olarak yerini almıştır. İnternetin kolay erişim imkânı sunması ve interaktif yapısı kuruluşlara pek çok fırsat sunmaktadır. İnternet ortamının sağladığı olanaklardan biri olan web sayfaları kuruluşların hedef kitleleri ile iletişim kurmalarını mümkün kılan en ucuz ve en kolay araçtır (Güçdemir, 2006: 67-68).

İnternet üzerinde halkla ilişkiler faaliyetleri zaman ve mekân açısından geniş imkânlar sunmaktadır. Kuruluşun ortaya koyduğu herhangi bir halkla ilişkiler faaliyeti, internet sayesinde anlık ve kesintisiz hedef kitleye ulaşabilmektedir. Hatta kuruluşlar internet sayesinde fiziksel olarak çok uzakta bulunan ulus aşırı hedef kitlelerine bile kısa sürede ulaşarak onlarla da iletişim sağlayabilmekte, faaliyetlerini açıklayabilmektedir (Gültekin ve Köker, 2006: 142).

2022 yılında Türkiye’de internet ve sosyal medya kullanım verilerine göre; Türkiye’nin toplam nüfusu 85,3 milyondur. 78 milyon kişi yani nüfusun %91’i akıllı telefon kullanmaktadır. Türkiye’de 2022 verilerine göre 69,9 milyon internet kullanıcısı bulunmakta, bu da oransal olarak %82 ile ifade edilmektedir. Yine Türkiye’de 68,9 milyon aktif sosyal medya kullanıcısı bulunmaktadır. Bu da nüfusun yaklaşık olarak %81’ini ifade etmektedir. Yine Türkiye’de internet kullanıcı sayısı bir önceki yıla göre 3,9 milyon artış, sosyal medya kullanıcı sayısı ise bir önceki yıla göre 8,9 milyon kişi artış göstermiştir. Aynı verilere göre Türkiye’de ortalama günlük kişi başı internette geçirilen zaman 8 saat, günlük ortalama televizyon izleme süresi 3,31 saat, günlük sosyal medyada geçirilen süre yaklaşık 3 saat, günlük ortalama radyo dinleme süresi 49 dakika olarak görülmektedir. İnternette geçirilen 8 saatlik sürenin 4,16 saati akıllı telefon ile geçirilmekte, 3,44 saati ise bilgisayar ortamında geçirilmektedir. Yine araştırmanın verilerine göre Türkiye’de en çok ziyaret tıklanan web sitesi Google olurken, en çok ziyaret edilen ikinci site Youtube, üçüncü site Facebook altıncı site ise Twitter olmuştur (we-are-social).

Yukarıdaki verilere göre Türkiye’de yaklaşık 70 milyon sosyal medya kullanıcısı bulunurken, bu rakam bir önceki yıla göre yaklaşık 9 milyon artış göstermiştir. İnternette geçirilen 8 saatlik sürenin 3 saati sosyal medya platformlarına ayrılmaktadır. En çok ziyaret edilen ilk 6 sitenin üçü sosyal medya siteleri olarak ortaya çıkmıştır. Bu durum dünyada olduğu gibi Türkiye’de de sosyal medya sitelerinin çok popüler olduğu ve çok sayıda kullanıcıyı etkileme potansiyeli olduğunu ortaya koymaktadır.

İçinde bulunduğumuz dönemde en fazla kullanılan kitle iletişim aracı internet ve internette en çok vakit geçirilen ortam ise sosyal medyadır. Bu rakamlara göre sosyal medya bütün kurum ve kuruluşlar için olduğu gibi finans kuruluşları için de çok önemli bir mecra haline gelmiştir. Bu önemli alanın kesinlikle boş bırakılmaması, sürekli, planlı ve aktif bir şekilde yönetilmesi gerekmektedir. Kuruluşlar yerine getirdikleri sosyal sorumluluk faaliyetlerini mutlaka sosyal medya ortamlarında da paylaşarak, faaliyetlerini topluma ve kamuoyuna duyurmalıdır.

YÖNTEM

Araştırmanın Yöntemi

Bu çalışmada finans sektöründe faaliyet gösteren katılım bankalarının sosyal medyadaki kurumsal sosyal sorumluluk paylaşımları incelenmiştir. Çalışmanın örnekleme olarak 2022 yılı verilerine göre Türkiye’de aktif büyüklük sıralamasında ilk 2 sırada yer alan özel ve kamu katılım bankaları seçilmiştir.

2022 yılı katılım bankaların aktif büyüklük verilerine göre ilk sırada Kuveyt Türk yer alırken ikinci sırada Ziraat Katılım yer almaktadır (www.tkbb.org.tr). Çalışma kapsamında bu iki katılım bankasının resmi Twitter hesapları incelenmiş ve bu hesaplardan kurumsal sosyal sorumluluk faaliyetlerine ilişkin yaptıkları

paylaşımlar karşılaştırılmıştır. Daha önce yapılan çalışmalarda bankaların Facebook resmi hesapları üzerinden sosyal sorumluluk paylaşımları hakkında çalışma yapıldığı ancak katılım bankalarının resmi Twitter hesaplarından sosyal sorumluluk paylaşımları hususunda herhangi bir çalışma yapılmadığı için Twitter tercih edilmiştir. Çalışmada nitel araştırma yöntemlerinden biri olan içerik analizi yöntemi kullanılmıştır.

İçerik analizi, söz konusu araştırmanın amaçları doğrultusunda belirlenmiş araştırma sorularını yanıtlamak amacıyla oluşturulmuş herhangi bir kategorinin alanına giren mesajların içerik örneklerinin sayılmasını içermektedir (Stacks ve Hocking, 1999: 163). İçerik analizinde metin içindeki kelime, sözcük veya cümleler analiz edilerek kavramsal veya ilişkisel bir şekilde analiz gerçekleştirilmektedir (Berg, 2001: 244). Bu kapsamda öncelikle Grunig ve Hunt'ın (1984) sosyal sorumluluk alanları ile ilgili sınıflandırması dikkate alınarak kodlar oluşturulmuş, Kuveyt Türk ve Ziraat Katılım Bankalarının sosyal sorumluluk içerikli paylaşımları bu kodlara göre değerlendirmeye alınmıştır.

Tablo 1. Sosyal Sorumluluk Alanları

Sosyal sorumluluk Alanları	Ekoloji ve Çevre
	Tüketiciler
	Toplumsal sorunlar
	Devlet İlişkileri
	Maddi Destek
	Çalışanlarla İlişkiler
	Ortaklarla İlişkiler

Sınırlılıklar

Çalışmada Kuveyt Türk ve Ziraat Katılım Bankalarının resmi Twitter hesaplarından 30 Eylül 2021 – 30 Eylül 2022 tarihleri arasındaki 1 yılı kapsayan dönemde atılan sosyal sorumluluk içerikli paylaşımları araştırmaya dâhil edilmiştir.

Bulgular

Kuveyt Türk ve Ziraat Katılım Bankalarının resmi Twitter hesapları ve bu hesaplardan 30 Eylül 2021 – 30 Eylül 2022 tarihleri arasındaki 1 yıllık dönemde yapılan sosyal sorumluluk içerikli paylaşımlara yönelik bulgular aşağıda verilmiştir.

Tablo 2. 30 Eylül 2021-30 Eylül 2022 Tarihleri Arasında Atılan Sosyal Sorumluluk İçerikli Tweet Sayısı

Kuruluş	Atılan Sosyal Sorumluluk İçerikli Tweet Sayısı
Kuveyt Türk	29
Ziraat Katılım	15

Tablo 2 incelendiğinde 30 Eylül 2021 ile 30 Eylül 2022 tarihleri arasındaki 1 yıllık dönemde Kuveyt Türk Twitter'da toplam 29 adet sosyal sorumluluk içerikli paylaşım yapmıştır. Ziraat Katılım Bankası ise, bu zaman zarfı içerisinde toplam 15 sosyal sorumluluk içerikli paylaşım yapmıştır.

Tablo 3. Kuveyt Türk'ün 30 Eylül 2021 – 30 Eylül 2022 Tarihleri Arasındaki Sosyal Sorumluluk Paylaşımlarının İçeriği

Sosyal Sorumluluk Alanı	Paylaşım İçeriği	Sayı	Yüzde %			
Ekoloji ve Çevre	1. Enerji Tasarrufu ve Sürdürülebilirlik ile ilgili paylaşım (7 Eylül 2022)	15	52			
	2. “Su Yarına Miras” su tasarrufu farkındalık mesajı (20 Temmuz 2022)					
	3. Dünya Çevre Günü farkındalık mesajı (5 Haziran 2022)					
	4. “Ağaç Yarına Miras” kâğıt tasarruf farkındalık mesajı (18 Mayıs 2022)					
	5. İklim krizi ve karbon salınımının azaltılması ile ilgili farkındalık mesajı (14 Mayıs 2022)					
	6. 17 bin 164 adet fidan dikimi (11 Nisan 2022)					
	7. Dünya Orman Haftası ile ilgili farkındalık mesajı (22 Mart 2022)					
	8. Atık gıdalar ve sürdürülebilirlik ile ilgili farkındalık mesajı (9 Şubat 2022)					
	9. Yenilenebilir enerji ile kaynaklarımızı akılcı, israf etmeden ve verimli kullanmak ile ilgili farkındalık mesajı (10 Ocak 2022)					
	10. Karbon salınımının azaltılmasına destek olmak için elektrikli araç finansmanı kolaylığı (10 Ocak 2022)					
Tüketiciler	1. Engelsiz Bankacılık ile ilgili paylaşım (19 Eylül 2022)	4	14			
	2. “fikir’in” gençlerin bankası ile ilgili paylaşım (18 Ağustos 2022)					
	3. Engelli müşterilerin finansal işlemlerini kolayca gerçekleştirmesi için geliştirilen dijital projelerimizle engelleri kaldırıyoruz (3 Aralık 2021)					
	4. Kuveyt Türk Dijital Takvim uygulaması (1 Aralık 2021)					
	Toplumsal Sorunlar			1. Çocukların yeteneklerini keşfedip, üretmelerine ve geliştirmelerine katkı sağlayacak “Girişimci Kâşif” uygulaması (30 Haziran 2022)	8	28
				2. Çocukların yeteneklerini keşfedip, üretmelerine ve geliştirmelerine katkı sağlayacak “Girişimci Kâşif” uygulaması (17 Haziran 2022)		
				3. Dünya Sokak Hayvanları Günü ile ilgili farkındalık mesajı (4 Nisan 2022)		
				4. Dünya Kanser Günü ile ilgili farkındalık mesajı (4 Şubat 2022)		
				5. Değerlerimizle Büyüyoruz kampanyası (5 Aralık 2021)		
				6. Afet Eğitimi ile ilgili paylaşım (12 Kasım 2021)		
7. Dünya Çocuk Kitapları Günü “Kuşların Şarkısı Kitabı” paylaşımı (5 Kasım 2021)						
8. Hayvanları Koruma Günü ile ilgili paylaşım (4 Ekim 2021)						
Devlet İlişkileri	1. Lonca Girişim, girişimci destek paylaşımı (6 Ekim 2021)	1	3			
Maddi Destek	1. TDV KAGEM-Kuveyt Türk Sanat Atölyeleri Sergisi (18 Kasım 2021)	1	3			
Çalışanlarla İlişkiler						
Ortaklarla İlişkiler						
TOPLAM		29	100			

Tablo 3’e göre Kuveyt Türk tarafından yapılan toplam 29 sosyal sorumluluk içerikli paylaşımından 15 tanesi ekoloji ve çevre konusunda, 4 tanesi tüketiciler konusunda, 8 paylaşım toplumsal sorunlar konusunda, 1 paylaşım maddi destek konusunda ve 1 paylaşım ise devlet ilişkileri konusunda olmuştur. Çalışanlarla ilişkiler ve ortaklarla ilişkiler konularında ise herhangi bir paylaşım yapılmamıştır. Elde edilen verilere göre Kuveyt Türk’ün sosyal sorumluluk alanlarında en fazla ekoloji ve çevre konusuna eğildiği ve bu konuya önem verdiği görülmektedir. Yine bu tabloya göre Kuveyt Türk’ün, toplumsal sorunlar ve tüketiciler ile ilgili sosyal sorumluluk konularına da önem verdiği ve özellikle de “Girişimci Kâşif” uygulaması ile çocukların gelişimleri ile ilgili çalışmalar yaptığı görülmektedir. Ayrıca Kuveyt Türk, sanatsal faaliyetlere, sergilere ve ayrıca Lonca Girişim programı ile de devlet ilişkileri alanlarında sosyal sorumluluk uygulamalarına yer vererek bu alanlara da önem verdiği göstermektedir.

Tablo 4. Ziraat Katılım Bankası'nın 30 Eylül 2021 – 30 Eylül 2022 Tarihleri Arasındaki Sosyal Sorumluluk Paylaşımlarının İçeriği

Ziraat Katılım	Sosyal Sorumluluk Alanı	Paylaşım İçeriği	Sayı	Yüzde %
		Ekoloji ve Çevre	1. Sıfır Atık Belgesi ve Dünya Çevre Günü farkındalık mesajı (4 Haziran 2022) 2." Ormanlarımız yarınlarımızdır". Orman Haftası ile ilgili farkındalık mesajı (22 Mart 2022) 3. Enerji Tasarrufu Haftası ile ilgili farkındalık mesajı (11 Ocak 2022) 4. Milli ağaçlandırma Günü ile ilgili paylaşım (11 Kasım 2021) 5. Dünya Tasarruf Haftası ile ilgili paylaşım (31 Ekim 2021)	5
	Tüketiciler			
	Toplumsal sorunlar	1. Türk Dili kullanımı ile ilgili farkındalık mesajı (26 Eylül 2022) 2. Dünya İşitme Engelliler Haftası ile ilgili farkındalık mesajı (20 Eylül 2022) 3. Engelliler Haftası ile ilgili farkındalık mesajı (11 Mayıs 2022) 4. Dünya Otizm Farkındalık Günü ile ilgili farkındalık mesajı (2 Nisan 2022) 5. Dünya Down Sendromu Farkındalık Günü ile ilgili farkındalık mesajı (21 Mart 2022)	5	33,3
	Devlet İlişkileri	1. Milli Teknoloji Hamlesi ile ilgili paylaşım (27 Haziran 2022) 2. Milli Teknoloji Hamlesi ile ilgili paylaşım (27 Haziran 2022) 3. Katılım Genç Gelişim kariyer programı (10 Mayıs 2022) 4. Katılım Genç Gelişim kariyer programı (3 Mayıs 2022) 5. Katılım Genç Gelişim kariyer programı (28 Nisan 2022)	5	33,3
	Maddi Destek			
	Çalışanlarla İlişkiler			
	Ortaklarla İlişkiler			
	TOPLAM		15	100

Tablo 4'e göre Ziraat Katılım Bankası tarafından 30 Eylül 2021- 30 Eylül 2022 tarihleri arasında toplam 15 sosyal sorumluluk içerikli paylaşım yapılmıştır. Bu paylaşımların 5 tanesi ekoloji ve çevre, 5 tanesi toplumsal sorunlar ve yine 5 tanesi devlet ilişkileri ile ilgili olmuştur. Tüketiciler, maddi destek, çalışanlarla ilişkiler ve ortaklarla ilişkiler konularında sosyal sorumluluk içerikli paylaşım yapılmamıştır. Tabloya göre Ziraat Katılım Bankası'nın devlet ilişkileri ve genç istihdam alanında sorumluluk faaliyetlerine önem verdiği, ekoloji ve çevre ve toplumsal sorunlar alanındaki sosyal sorumluluk faaliyetlerini de önemseydiği görülmektedir.

SONUÇ

Finans kuruluşları, kar amacı gütmeyen sosyal sorumluluk faaliyetleri ile topluma ve çevreye katkı sunmakla kalmayıp, tanınırlıklarını ve kuruluşa duyulan güveni güçlendirmektedirler. Bu tür sorumlu faaliyetler bir yandan kuruluşların bilinirliğini artırırken diğer yandan da kurumsal imajı ve kimliği olumlu etkilemektedir (Süllü, 2019: 252). Finansal piyasaların temel unsurları olan bankalar, sürdürülebilirlik kavramına özellikle vurgu yapmakta, doğanın korunması ve toplumsal gelişime yardımcı olma bakımından doğrudan veya dolaylı katkı sağlamaktadırlar (Aras, Tezcan ve Furtuna, 2019: 437).

Bu çalışmada günümüzde "katılım bankası" olarak adlandırılan ve 2022 verilerine göre Türkiye'de toplam büyüklük bakımından ilk iki sırada yer alan Kuveyt Türk ve Ziraat Katılım Bankalarının resmi Twitter hesaplarındaki kurumsal sosyal sorumluluk paylaşımları incelenmiş ve karşılaştırılmıştır.

Elde edilen sonuçlara göre; 30 Eylül 2021-30 Eylül 2022 tarihleri arasındaki 1 yıllık dönemde en fazla sosyal sorumluluk paylaşımı yapan kuruluş 29 paylaşım ile Kuveyt Türk olurken, Ziraat Katılım Bankası ise 15 sosyal sorumluluk içerikli paylaşım yapmıştır.

Kurum ve kuruluşların hayata geçirebilecekleri oldukça geniş sosyal sorumluluk faaliyet alanları bulunmaktadır. Bu sosyal sorumluluk alanları ekoloji ve çevre, tüketiciler, toplumsal sorunlar, devlet ilişkileri, maddi destek, çalışanlarla ilişkiler ve ortaklarla ilişkiler başlıkları altında bu çalışma kapsamında incelenmiştir. Araştırma verilerine göre Kuveyt Türk'ün en çok üzerinde durduğu sosyal sorumluluk alanı ekoloji ve çevre sorumluluğu olmuştur. Kuveyt Türk'ün özellikle sürdürülebilirlik ve karbon salınımının azaltılması ile ilgili paylaşımlarının öne çıktığı ve bu konulara önem verdiği görülmektedir. Ekoloji ve çevre sorumluluğunun ardından Kuveyt Türk'ün en çok paylaşımında bulunduğu alanlar ise toplumsal sorunlar alanı ve tüketiciler ile ilgili konularda olmuştur. Kuveyt Türk'ün özellikle eğitime destek ve çocukların gelişimi ile ilgili "Girişimci Kâşif" uygulaması ön plana çıkmaktadır. Kuveyt Türk'ün sosyal sorumluluk paylaşımlarında bulunduğu diğer alanlar ise maddi destek alanı ve devlet ilişkileri alanı olmuştur. Kuveyt Türk'ün; çalışanlarla ilişkiler ve ortaklarla ilişkiler alanlarında paylaşımı bulunmamaktadır.

Ziraat Katılım'ın en çok paylaşımda bulunduğu alanlar ekoloji ve çevre, toplumsal sorunlar alanı ve devlet ilişkileri alanı olmuştur. Toplumsal sorunlar alanında özellikle engelli bireyler ile ilgili farkındalık mesajları öne çıkmaktadır. Devlet ilişkileri alanında ise özellikle genç bireylerin istihdamı konusunun öne çıktığı görülmektedir. Ziraat Katılım'ın bir kamu kuruluşu olması nedeniyle devlet ilişkileri alanında sosyal sorumluluk faaliyetlerine önem verdiği söylenebilir. Ziraat Katılım'ın toplumsal sorunlar ve devlet ilişkileri alanları gibi en çok paylaşımda bulunduğu bir diğer alan ise ekoloji ve çevre alanı olmuştur. Bu alanda da özellikle ormanlar, ağaçlandırma ve enerji konuları öne çıkmaktadır. Ziraat Katılım; tüketiciler, maddi destek, çalışanlarla ilişkiler ve ortaklarla ilişkiler alanlarında sosyal sorumluluk içerikli herhangi bir paylaşımda bulunmamıştır.

Her iki kuruluş adına genel bir değerlendirme yapıldığında Kuveyt Türk'ün sosyal medyada Twitter üzerinde daha fazla sayıda sosyal sorumluluk içerikli paylaşımlar yaptığı ve Twitter'ı sosyal sorumluluk konusunda daha etkili kullandığı görülmektedir. Bütün kurum ve kuruluşlar gibi finans kuruluşları da sosyal medya platformlarını etkili kullanıp hedef kitleleri ile daha hızlı iletişim kurabilir ve kurumsal itibarlarını artırabilirler. Online ortamlar günümüzde en çok vakit geçirilen ortamlardır ve bu ortamların mutlaka planlı ve aktif bir biçimde yönetilmesi gerekmektedir. Bu çalışmada katılım bankalarının sadece Twitter üzerinden yaptıkları sosyal sorumluluk paylaşımlarını incelenmiştir. Kuruluşlar sadece Twitter'da değil tüm sosyal medya ortamlarında aktif olmalı ve hedef kitleleri ile buluşmalıdır. Gelecekte yapılacak çalışmalar için farklı sosyal medya ortamlarının araştırılması önerilmektedir.

KAYNAKÇA

1. Akmeşe, H. (2017). Muhasebede Sosyal Yaklaşımlar, Eğitim Yayınevi, Konya.
2. Akyıldız, F. (2015). "Avrupa Birliği'nin Kurumsal Sosyal Sorumluluk Politikası", (Ed: Ören, K., Eser, H. B. & Akman, E.), Sosyal Sorumluluk, Pelikan Yayıncılık, Ankara.
3. Aras, G., Tezcan, N. ve Furtuna, O. K. (2019). "Extended Corporate Sustainability Disclosure: Turkish Banking Sector", (Eds: Boubaker, S. & Nguyen, D. K., Corporate Social Responsibility, Ethics and Sustainable Prosperity), World Scientific, New Jersey.
4. Bachnik, K., Kazmierczak, M., Rojek-Nowoaielska, M., Stefanska, M., & Szumniak-Samolej, J. (2022). Corporate Social Responsibility And Sustainability, Routledge, New York.
5. Berg, B.L. (2001). Qualitative Research Methods For The Social Sciences (4. Baskı). Boston, MA: Allyn and Bacon.
6. Buhmann, K. (2019). Corporate Social Responsibility and Corporate Change,(Eds: Sales, A), Springer, Switzzeland.
7. Carroll, A. B. (1979). "A Three-Dimensional Conceptual Model Of Corporate Social Performance, Academy of Management Review", 4 (4), 497-505.
8. Carroll, A. B. (1999). "Corporate Social Responsibility: Evolution Of A Definitional Construct", Business & Society,38(3), 268-295.
9. Coşkun, G. (2010). Kurumsal Pazarlama ve Sosyal Sorumluluk, Nobel Yayın Dağıtım, Ankara.
10. Davis, K. (1960). "Can Business Afford To Ignore Social Responsibilities", California Management Review, 2, 70-76.
11. EC—European Commission. (2011). A renewed EU strategy 2011–14 for Corporate Social Responsibility. Retrieved on April 10, 2021, Erişim: <https://eur-lex.europa.eu/legal-content/EN/TXT/PDF/?uri=CELEX:52011DC0681&from=EN>
12. Erdem, H. (2016). Ahlak ve sorumluluk, Ahilik ve Meslek Ahlakı (Ed: Akdağ, Ö. ve Kurtuluş, M.), KTO Karatay Üniversitesi, Konya, 349-364.
13. Friedman, M. (1970). "The Social Responsibility of Business is to Increase Its Profits", The New York Times Magazine. 33, 122–126.
14. Güçdemir, Y. (2006). "Bankaların Web Sitelerinin Sosyal Sorumluluk Açısından İncelenmesi", İstanbul Üniversitesi İletişim Fakültesi Dergisi, (26), 61-73.
15. Gültekin B.& Köker E.N. (2006). "İnternetin Halkla İlişkilere Etkisi: Sanal Ortamlarda İnreaktif Halkla İlişkilerin Yeni Kurallar", Yeni İletişim Ortamları ve Etkileşim Uluslararası Konferansı, Marmara Üniversitesi İletişim Fakültesi.

- 16.Grunig, J. E. & Hunt, T. (1984). “Managing Public Relations”, Holt, Rinehart and Winston, New York.
- 17.Kelgökmen İlic, D. (2015). “Kurumsal Sosyal Sorumluluk ve İşletme Yönetimi”, (Ed: Ören, K., Eser, H. B. & Akman, E.), Sosyal Sorumluluk, Pelikan Yayıncılık, Ankara.
- 18.Kotler, P. & Lee, N. (2017). Kurumsal Sosyal Sorumluluk (Çeviren: Sibel Kaçamak). İstanbul: MediaCat Yayınları.
- 19.Maurice, L. C. S. (2022). Corporate Social Responsibility, Springer Gabler, Köln, Germany.
- 20.Özgen, E. (2015). “Sözde Değil Özde Kurumsal Sosyal Sorumluluk”, (Ed: Ören, K., Eser, H. B. ve Akman, E.), Sosyal Sorumluluk, Pelikan Yayıncılık, Ankara.
- 21.Peltekoğlu, F. B. (2009). Halkla İlişkiler Nedir?, Genişletilmiş 6. Baskı, Beta, İstanbul.
- 22.Sales, A. (2019). Corporate Social Responsibility and Corporate Change, Springer, Switzerland.
- 23.Stacks, D. W. & Hocking J. E., (1999). Communication Research, (2. Baskı), AddisonWesley Educational Publishers, New York.
- 24.Süllü, Z. (2019). “Finansal Kuruluşların Sosyal Sorumluluk Faaliyetlerinde Sosyal Medya Kullanımı: Akbank, Garanti BBVA ve Türkiye İş Bankası A.Ş. Örneği”, İnif E- Dergi, 4 (2), 250-269.
- 25.Tekin, E. (2018). “Kurumsal Sosyal Sorumluluk Faaliyetlerinde Sosyal Medyanın Rolü: GSM Firmaları Örneği”, Kastamonu Üniversitesi İktisadi ve İdari Bilimler Fakültesi Dergisi, 20/1, 31-55.
- 26.Tuhin, M. H. (2014). “Does Corporate Social Responsibility Expenditure Affect Financial Performance Of Islamic Banks in Bangladesh?”, Middle East Journal Of Business, 9(2), 44-50.
- 27.Yüksel, Ü. (2015). “Corporate Social Responsibility (CSR) and Marketing”, (Eds: Idowu, S. O.), Dictionary of Corporate Social Responsibility, Springer, Switzerland.
- 28.<https://tkbb.org.tr/veri/istatistikler>
- 29.<https://recrodigital.com/we-are-social-2022-turkiye-sosyal-medya-kullanimi-verileri/>



e-ISSN: 2630-631X

Article Type
Research ArticleSubject Area
MusicVol: 8 Issue: 66
Year: 2022 November
Pp: 2430-2435Arrival
4 November 2022
Published
31 December 2022
Article ID 66795Doi Number
<http://dx.doi.org/10.29228/smrj.66795>**How to Cite This Article**
Akbulut, E. C. Ü.
(2022). "1996-2019 Yılları Arasında Ülkemizde Yazılmış Derleme Pişano Kitapları", International Social Mentality and Researcher Thinkers Journal, (Issn:2630-631X) 8(66): 2430-2435

Social Mentality And Researcher Thinkers is licensed under a Creative Commons Attribution-NonCommercial 4.0 International License.

GİRİŞ

Pişano iki elin de kullanıldığı çoksesli bir enstrümandır. Çokseslilik, aynı anda farklı notaların duyurulması olarak açıklanabilir. Bir elde do notası çalar iken diğer elde mi ya da sol veya fa notasına basılmasıdır. Birden çok farklı notanın aynı anda çalınabildiği enstrümanda 88 tuş bulunmaktadır (Fenmen,1947). Sekiz notalık mesafe diğer bir deyişle bir oktav içerisinde bulunan 12 yarım ses, pes kısımdan tiz kısma doğru yedi (buçuk) kez çalınabilmektedir. Pişanonun bu geniş ses aralığında pesten tize aynı ya da farklı notaların oluşturduğu melodiler üretmek mümkündür. Pişano keşfedildikten sonra, M. Clementi (1752-1832) dinamiklerin yorumlanması için besteler yapmıştır. Ondan önce J.S.Bach eşi Anna için tuşlu çalgıları öğrenebilmesi adına bir "Albüm" derlemiştir. Anna Magdalena Bach Albümü 1722 yılında basılmıştır. Pişano eğitim tarihinin belki bilinen ilk derleme kitabı bu şekilde doğmuş oldu.

Pişano için solo, oda müziği ve orkestralı birçok beste yapılmıştır. Pişano öğrenmeye başladıktan itibaren basamak basamak çalışılarak ustalık seviyesine ulaşmak mümkün olur (Canyakan, 2011). Klasik Batı Müziği bestecilerinin yazdığı bu geniş repertuarlar pişano albümleri olarak basılmıştır. Besteciler bir yandan da eğitime odaklı eserler de üretmişlerdir. Çocuk, gençlik albümleri, bestecilerin kendi verdikleri isim başlığı ile çıkan seri notalar, sonatin ve sonatlar, etütler ve elbette Bach'ın yazdığı eğitici parçalardan oluşan kitaplar pişano öğrenmek için önemli kaynaklardır.

Pişano öğrenmek için kurulmuş kurumlar vardır. Konservatuarlar bu kurumlar içerisinde dünyada ve ülkemizde varlığını yüzyıllardır sürdüren enstrüman ve müzik okullarıdır. Konservatuarlar enstrüman öğretiminde mutlaka müfredat uygulayarak öğrencilerin gelişimini sınıflar arası geçiş sınavları ile

1996-2019 Yılları Arasında Ülkemizde Yazılmış Derleme Pişano Kitapları

Piano Collection Books Written in Turkey Between 1996-2019

Emine Ceylan Ünal Akbulut ¹ ¹ Doç. Dr., Yıldız Teknik Üniversitesi, Sanat ve Tasarım Fakültesi, Sahne Sanatları Bölümü, İstanbul, Türkiye

ÖZET

Meslek edinme, genel olarak Lisans seviyesinde alınan eğitim ile gerçekleşmektedir. Bazı mesleklerin eğitimine insan hayatının erken dönemlerinde de başlanabilir. Enstrüman öğrenimi bu anlamda örnek olarak gösterilebilir. Pişano öğrenmek her yaşta insan için mümkün olabilir. Pişanonun akademik öğrenimine küçük yaşta başlamak bu alanda ileride kariyer yapmanın yolunu açmaktadır. Pişanoda belirli bir repertuarı bitirmiş olmak önemlidir. Repertuar, pişano edebiyatının tüm dönemlerini kapsar nitelikte olmalıdır. Başlangıç pişano repertuarına hakim olmak, Lisans seviyesindeki eserleri çalabilmek için alt yapı oluşturmuş olmak anlamına gelmektedir. Meslek olarak seçildiğinde de her yaşta ve her seviyeden öğrenciye eğitim verebilecek bir pişano eğitimcisi olmalıdır. Bu doğrultuda eğitimci temel eserleri öğretirken hangilerini seçeceğini kararını öğrencinin öğrenme hızı ve gelişimine göre seçmektedir. Belirli bir müfredata sadık kalarak sınıf seviyeleri oluşturulmuş repertuarlar pişano öğrenmek isteyen yetenekli bireylere aktarılmaktadır. Yetenekli öğrenciler küçük yaş itibarıyla konservatuarlarda eğitim almaktadır. Müfredatlarda her bestecinin kitapları başlıkları ile yazılmıştır. 1996 yılı itibarıyla Türkiye'de bu repertuarları içeren derleme kitaplar yazılmaya başlanmıştır. Derleme kitaplar yıllar içerisinde artmış, akademisyen ve öğretmenlerden oluşan yazarlar aynı ya da farklı eserleri kitaplarına kapsar nitelikte olmalıdır. Bu çalışmada bu kitaplara dair içerik bilgisi paylaşılmıştır. Müfredatta birçok kitap eğitimde kullanılmak üzere kullanılırken tek bir kaynaktan bu eserlerin toplanması hem eğitimciler hem de öğrenciler açısından daha işlevsel olabilir. Hangi kitap ya da kitapların öğrencilerine uygun olduğunu seçmek için bu makalenin bir yol gösterici olacağı düşünülmektedir.

Anahtar Kelimeler: Pişano, Derleme Eserler, Eğitim

ABSTRACT

Occupational acquisition generally takes place with the education received at the undergraduate level. The education of some professions can also be started in the early stages of human life. Instrument learning can be shown as an example in this sense. Learning the piano is possible for people of all ages. Starting the academic learning of the piano at a young age paves the way for a future career in this field. It is important to have finished a certain repertoire on the piano. The repertoire should cover all periods of piano literature. Mastering the beginner piano repertoire means having the infrastructure to play Bachelor level pieces. When chosen as a profession, there must be a piano educator who can teach students of all ages and levels. In this direction, the educator chooses which ones to choose while teaching the basic pieces according to the student's learning speed and development. Repertoires of which grade levels have been created by adhering to a certain curriculum are transferred to talented individuals who want to learn piano. Talented students are educated in conservatories from a young age. In the curricula, the scores of each composer are written with their titles. As of 1983, piano collection books containing these repertoires began to be written in Turkey. These books have increased over the years, and authors consisting of academicians and teachers have included the same or different pieces in their books. In this study, content information about these books was shared. While many books are used in the curriculum to be used in education, collecting these pieces in a single source may be more functional for both educators and students. It is thought that this article will be a guide to choose which book or books are suitable for their students.

Keywords: Piano, Collected Pieces, Education

oluşturmaktadır. Öğrenciler bu sınavlara hazırlık için kendi sınıfının eserlerini öğretmenleri ile çalışmaktadır (Tufan, 2000). İstanbul'da açılan konservatuvar Türkiye'nin ilk konservatuvarıdır. Bu sebeple bu çalışma için sunulan piyano müfredatının ilki adı önce Darül-elhan (Fenmen,1947) sonra Belediye Konservatuvarı, günümüzde de İstanbul Üniversitesi Devlet Konservatuvarı olan kurumdan alınmıştır. İkinci örnek müfredat ise gene İstanbul'da ancak özel bir konservatuvarı olan Maltepe Üniversitesinden alınmıştır.

Tablo 1. Yarı Zamanlı 1

	İstanbul Üniversitesi Yarı Zamanlı Konservatuvarı	Maltepe Üniversitesi Yarı Zamanlı Konservatuvarı
Müfredat Programı	<ul style="list-style-type: none"> •BAROK DÖNEM: 1 ESER <p>BACH, Anna Magdalena Albümü'nden bir eser veya Barok Dönemden düzeyine uygun başka bir eser.</p> <ul style="list-style-type: none"> • 2 ETÜD: <p>CZERNY Op. 599, STRABOG Op. 63 veya op. 64 veya SCHITTE Op. 108 veya LOESSHORNE Op. 65 vs.</p> <ul style="list-style-type: none"> • SERBEST PARÇA: 1 ESER (BEYER Op. 101'den seçildiği takdirde, No 66'dan itibaren bir parça seçilmelidir.) 	<ul style="list-style-type: none"> -A- <p>Başlangıç metotları C. Czerny Etütler Op. 599 Serbest parçalar</p> <p>Yılsonu Sınavında: Bir etüt İki serbest parça</p> <ul style="list-style-type: none"> -B- <p>C. Czerny Etütler Op. 599 J.S. Bach Anna Magdalena Romantik ve modern eserler</p> <p>Yılsonu Sınavında: En az bir tanesi Czerny olmak koşuluyla dört parça</p>

Tablo 2. Yarı Zamanlı 2

	İstanbul Üniversitesi Yarı Zamanlı Konservatuvarı	Maltepe Üniversitesi Yarı Zamanlı Konservatuvarı
Müfredat Programı	<ul style="list-style-type: none"> • ETÜD: <p>(Bir sağ ve bir sol el etüdü VEYA bir çift el etüdü) CZERNY Op. 599 (No.41, 56, 58, 59, 60, 61/ min. met. 84, No.64, 66, 69/ min. met. 88, No. 70, 84, 89, 90, 92) vs.</p> <ul style="list-style-type: none"> • BAROK DÖNEM: 1 ESER <p>BACH Anna Magdalena Albümü'nden bir eser</p> <ul style="list-style-type: none"> • KLASİK DÖNEM: (Sonatinin 2 bölümü) <p>CLEMENTI, BEETHOVEN, KUHLAU, DIABELLI, DUSSEK vs. Sonatin (2 Bölüm)</p> <ul style="list-style-type: none"> • ROMANTİK DÖNEM: 1 ESER <p>SCHUMANN GENÇLİK Albümü No. 1, 2, 3, 5 veya Romantik Dönemden düzeyine uygun</p>	<p>C. Czerny Etütler Op.599</p> <p>J.S. Bach Anna Magdalena, Küçük Prelüdlar</p> <p>M. Clementi, L. v. Beethoven veya eş değer sonatinler</p> <p>R. Schumann Gençlik Albümü Op. 68, E. Grieg Lirik Parçalar, A. Haçaturyan Çocuk Parçaları</p> <p>B. Bartok çocuklar için (mikrokosmos)</p> <p>Yılsonu Sınavında: Bir etüt Bach'dan bir eser Bir romantik veya modern eser</p>

Tablo 3. Yarı Zamanlı 3

	İstanbul Üniversitesi Yarı Zamanlı Konservatuvarı	Maltepe Üniversitesi Yarı Zamanlı Konservatuvarı
Müfredat Programı	<ul style="list-style-type: none"> • ETÜD: <p>(Bir sağ ve bir sol el etüdü VEYA bir çift el etüdü) MOSZKOWSKI Op.92 veya BURGMÜLLER Op.100 veya LEMOINE Op. 37 veya CZERNY Op.299 NO.1, 2, 4, Op.636 No.5, 6, 21 Op. 849 NO.4, 7, 10 vs.</p> <ul style="list-style-type: none"> • BAROK DÖNEM: 1 ESER, <p>BACH Kısa Prelüdlardan 1 parça</p> <ul style="list-style-type: none"> • KLASİK DÖNEM: (Sonatinin tüm bölümleri) <p>CLEMENTI, BEETHOVEN, KUHLAU, DIABELLI, DUSSEK vs. Sonatin, (BEETHOVEN Sol M, CLEMENTI Do M hariç)</p> <ul style="list-style-type: none"> • ROMANTİK DÖNEM: 1 ESER <p>SCHUMANN Gençlik Albümü No.8, 10, 11, 18 veya TCHAIKOVSKY Gençlik Albümünden 1 parça veya Romantik Dönemden düzeyine uygun 1 Parça</p>	<p>C. Czerny Etütler Op. 599, Op. 849 veya bu düzeyde etütler</p> <p>J.S. Bach Anna Magdalena, Küçük Prelüd Fügler</p> <p>M. Clementi, L.v. Beethoven veya eş düzeyde Sonatinler</p> <p>R. Schumann Gençlik Albümü Op.68, E. Grieg Lirik Parçalar</p> <p>D. Kabalevski Çocuklar İçin 24 Küçük Parça Op.39, B. Bartok Mikrokosmos, A.A. Saygun İnci'nin Kitabı</p> <p>Yılsonu Sınavında: İki etüt, Bach'dan bir eser Bir sonatin (bir bölüm) Bir romantik veya modern eser</p>

Kaynak: <https://www.maltepe.edu.tr/konservatuvar> ve <https://cdn.istanbul.edu.tr/>

Piyano başlangıç seviyesinden orta seviyeye doğru yol alırken ilk üç basamak temeli teşkil etmektedir. Bu anlamda ilk üç yılda öğrenilen bilgilerin, tekniklerin ve yorumların önemi büyüktür. Bu nedenle müfredatta da bu esas gözetilmiştir. Ayrıca her sınıfta mutlaka gam ve arpejler öğretilmekte ve sınavda değerlendirilmektedir.

YÖNTEM

Bu çalışmada başlangıç seviyesinden orta seviyeye doğru yazılmış bu önemli ve faydalı kaynaklardan seçilmiş eserlerin Türkiye’de derleme olarak basılmış kitapları incelenmiştir. Bunun için tarama yöntemi kullanılmıştır. Çalışmanın sınırlılığını 1996-2019 yılları oluşturmuştur. Bu kitaplar soyadı sırasına göre şu şekildedir:

- ✓ Aytuğ, A. (2018). Piyano Eğitimi 1
- ✓ Çimen, G., Ercan, N. (2010). Piyano Albümü (İlk baskı: 1996)
- ✓ Ercan, N., Tecimer, B. (2017). Piyano Klasikleri 1. Kitap
- ✓ Ercan, N., Tecimer, B. (2017). Piyano Klasikleri 2. Kitap
- ✓ Savaş, S. (2019). Seçilmiş Piyano Klasikleri
- ✓ Tufan, S., Tufan, E. (2014). Piyano Metodu 1
- ✓ Tufan, S., Tufan, E. (2014). Piyano Metodu 2
- ✓ Yurtalan Gezek, E. (2017). Repertuvar Kitabı.

Kitaplar; basım yılı, sayfa sayısı, resim/şekil, açıklama, tanım, teori, egzersiz, kaynakça, terimler sözlüğü, eğitimci bestesi, dört-el, besteci isimleri, bir bestecini kaç eseri olduğu, besteci biyografi, doğum-ölüm tarihi, eser numarası, dönemsel ayırma, metodolojik sıralama, gam ve arpej, düzenleme/anonim ve Türk bestecisi başlıklarında tablolaştırılmıştır.

Girişte sunulan müfredat programlarına uygun eserlerin bulunduğu kitapların seçimi öncelikli olmuştur.

BULGULAR

Tablo 4. Başlangıç Piyano Repertuarı İçeren Piyano Metotları

	Ercan, Çimen	Tufan, Tufan 1	Tufan, Tufan 2	Ercan, Tecimer 1	Ercan, Tecimer 2	Yurtalan Gezek	Aytuğ 1	Savaş
Basım Yılı	1996(3. Baskı 2010)	2014	2014	2017	2017	2017	2018	2019
Sayfa Sayısı	156	132	132	164	168	36	72	172
Resim/Şekil	-	+	-	-	-	-	-	-
Açıklama	-	+	-	-	-	-	+	-
Tanım	-	+	-	-	-	-	+	-
Teori	-	+	-	-	-	-	-	-
Egzersiz	-	-	-	-	-	-	+	-
Kaynakça	+	+	+	-	-	-	-	-
Terimler Sözlüğü	+	+	+	-	-	-	-	-
Eğitimci Bestesi	-	+	-	-	-	-	+	-
Dört-El	+	-	-	-	-	-	-	-

Tabloda görüldüğü üzere araştırmanın yıllarını kapsayan kitaplara dair toplam 8 nota kitabına ulaşılmıştır. İlk çalışma 1996, son çalışma 2019’da gerçekleşmiştir. Sayfa sayısı 36 ila 172 arasında değişmektedir. Bir kitapta resim/şekil, üç kitapta açıklama, iki kitapta tanım, iki kitapta egzersiz, üç kitapta kaynakça, dört kitapta terimler sözlüğü, iki kitapta eğitimci bestesi ve bir kitapta dört-el piyano eseri bulunmaktadır.

Tablo 5. Adı Geçen Metotlardaki Besteciler

	E.,Ç.	T., T.1	T., T.2	E., T.1	E., T.2	Y.G.	A.1	S.	Toplam
F. Beyer	1	1					9		11
J. Krieger	1	1				1			3
C.Graupner	1								1
A. Diabelli	1	1		2	1			1	6
D.G.Türk	1								1
S.Lebert-Stark	1								1
B. Bartok	2	1				2	2		7
A. Müller	1	1							2
Mozart, L.	2							2	4
F.J. Haydn	3	1		2	2	3		2	13
J.N.Hummel	1				1				2

P.Jardanyi	1								1
I.Pleyel	1								1
W.A. Mozart	1	1		2	2			3	9
H.Lorant	1								1
J.S. Bach	6	3	8	4	5	1	5	11	43
A.Grechaninov	2								2
L.v. Beethoven	4	1	3	3	2	1		5	19
J.W.Schaum	3								3
H. Lichner	1	1	2						4
F. Burgmüller	5	2	6	3	2			1	19
I.Szelenyi	1								1
T.Oesten	1								1
C. Gurlitt	2	2		4	4	3			15
R. Schumann	6		2	1	4	2	5		20
J.B. Duvernoy	1	3	1			1		1	7
H. Schüngeler	1	1							2
D. Scarlatti	1		1	3	4				9
P.İ.	2	1	1	3	3	1	4	2	17
Tchaikovsky									
Köhler			1						1
M. Clementi	2		1					1	4
G.F. Haendel	2	1	3	3	2				11
F. Kuhlau	2		3	1				2	8
S. Heller	1		1	3	2			1	8
F. Chopin	2		4	2	2			7	17
D. Kabalewsky	2	1				4	3	3	13
A. Khachaturian	3		1					1	5
C. Czerny		6	8				15		29
R. Krentzlin		5	1						6
H.v. Gael			1						1
H. Bertini			2						2
A. Ellmenrich			1	1					2
J. Pachelbel			1						1
E. Grieg			1	1	1				4
V. Kapral			1						1
Fr. Kiel			1						1
C.P.E. Bach			1					1	2
J.L. Dussek			1						1
E. Satie			1	1	1				3
J.L. Streabbog			1	2	1				4
F. Mendelssohn			1	1	1			2	5
A. Burkard		3							3
M. Aaron		1							1
M. Eckstain		2							2
H. Purcell		1							1
J.H. Buttstedt		1							1
J.P. Rameau		1				1		1	3
O. Beringer		1							1
H. Lemoine		1							1
C. Franck		1							1
T. Arne			1						1
B. Galuppi			1						1
P.D. Paradisi			1						1
G.B. Pescetti			1						1
G.P. Telemann			1			2			3
W.F. Bach			1						1
G.A. Benda			2					1	3
D. Cimarosa			1						1
J. Hook			2						2
P. Beaumont			1						1
J. Brahms			1	3					4
T.F. Kirchner			1	1					2
E. McDowell			1						1
E. Reinhold			2	1					3
F. Schubert			3	3					6
C.A. Debussy			1	2					3
S. Maykapar			5					1	6
V. Rebikov			4						4
J. Myslivecek					1				1
I. Albeniz					1				1
F. Liszt					2			1	3

G. Gershwin	1	1
S. Joplin	1	1
E. Nazareth	2	2
M. Ravel	1	1
J. Clarke	1	1
J.W. Hassler	1	1
A. Reinagle	1	1
J.F. Grafe	1	1
W. Duncombe	1	1
A.Gedicke		1 1
D.Steibelt		1 1
D. Shostakovich		1 1
M.Glinka		1 1
A.Rubenstein		1 1
S. Rachmaninov		1 1
S.Prokofiev		1 1

Tabloda görüldüğü üzere kitaplarda en çok J.S. Bach ve C. Czerny eserleri kullanılmıştır. R. Schumann, L.v. Beethoven, P.I. Tchaikovsky, F. Chopin, D. Kabalewsky, G.F. Haendel, F. Burgmüller, F.J. Haydn ve F. Beyer'in eserleri 10'un üzerinde yazılmıştır.

Tablo 6. Adı Geçen Metotların İçindeki Genel Bilgiler

	E.,Ç.	T., T.1	T., T.2	E., T.1	E., T.2	Y.G.	A.1	S.
Besteci Biyografisi	-	-	-	-	-	-	-	-
Besteci Doğum-Ölüm Tarihi	-	-	-	+	+	+	-	+
Eser Numarası/Opus/Vb.	-	-	+	+	+	-	+	+
Dönemsel Ayırma	-	-	-	+	+	-	+	-
Metodolojik Sıralama	+	+	+	+	+	+	+	+
Gam ve Arpej	-	-	-	-	-	-	+	+
Düzenleme/Anonim	-	+	-	-	-	+	+	-
Türk Bestecisi	+	+	-	-	-	+	-	-

Tablodan da anlaşıldığı üzere, kitaplarda besteci biyografisi bulunmamaktadır. Beş kitapta besteci ölüm-doğum tarihi, altı kitapta eser numarası, Op. vb. dört kitapta dönemsel ayırma, iki kitapta gam ve arpej, üç kitapta düzenleme/anonim, dört kitapta Türk bestecisi ve tüm kitaplarda metodolojik sıralama olduğu gözlemlenmiştir.

Tablo 7. Adı Geçen Metotlardaki Türk Besteciler

	E.,Ç.	T., T.1	T., T.2	E., T.1	E., T.2	Y.G.	A.1	S.	Toplam
U.C.Erkin	+								1
N.Levent	+								1
E.Tuğcular	+								1
E.Bayraktar	+								1
A.A. Saygun						+			1
İ. Baran	+					+			2
M. Ceyhan		+							1
									8

Tablodan da anlaşıldığı gibi, İ. Baran'ın iki eserine, diğer bestecilerin tek eserine yer verilmiştir.

SONUÇ

Piyano literatürü diğer enstrümanlara göre daha geniş yelpazeye sahip, keşfinden bu yana her dönemi kapsayan kolaydan zora, solodan orkestraya birçok besteye sahip bir alandır. Piyanonun geniş ses aralığı ve diğer enstrümanlara da eşlik yapabilme olanağı bestelerin tüm teknik ve müzikal tınıları yakalama imkanını arttırmaktadır. Enstrüman, melodinin sağ elde duyurulduğu şiirsel ezgileri duyurabildiği gibi, iki elin karşılıklı konuştuğu pasajları da yansıtmaktadır. Yüzyıllar içerisinde klavyenin en tiz ve pes seslerine yolculuk yapılacak eserler bestelenmiş, müzik tarihi dönemlerinin stil özelliklerini birebir aktarma mümkün olmuştur.

Piyano çalma ve yorumlama yıllar içerisinde öğrenilen eserlerle ilerleyen ve gelişen uzun soluklu bir süreçtir. Aynı anda iki eli koordine etme, pedal çalma, dinamikleri uygulama, stil özelliklerini duyurma, bestecinin notada yazdığı tanım ve terimleri yansıtmaya, eseri ezberleme, içselleştirip kendi yorumunu aktarma ve daha birçok detaylı çalış için repertuar çalışmak önemlidir.

Bu çalışmada 8 derleme kitap, basım yılı, sayfa sayısı, resim/şekil, açıklama, tanım, teori, egzersiz, kaynakça, terimler sözlüğü, eğitimci bestesi, dört-el, besteci isimleri, bir bestecini kaç eseri olduğu, besteci biyografisi, doğum-ölüm tarihi, eser numarası, dönemsel ayırma, metodolojik sıralama, gam ve arpej, düzenleme/anonim

ve Türk bestecisi başlıklarında incelenmiştir. 1996 yılında basılan ilk piyano derleme kitabı Gül Çimen ve Nevhiz Ercan tarafından yazılmıştır.

Tek bir kitapta birçok yararlı, geliştirici eserin toplanması hem öğrenciler hem öğretmenler adına kolay erişebilir olabilmektedir. Bu nedenle, piyano öğrenmek isteyenler makalede açıklamaları bulunan kitaplardan kendilerine en uygun olanı, eğitimler de öğrencilerinin hedefleri için en işlevsel olanı ya da olanları seçebilir. Ancak kitaplarda Türk Bestecilerinin eserlerine daha çok yer verilmesi dörtlü, beşli aralıkları da duymak açısından yararlı olacaktır. Bunun yanında çoğunlukla ortak bestecilerin aynı eserlerinin seçildiği gözlemlenmiştir. Kitaplarda eserlerine yer verilen bestecilerle belki aynı dönemlerde yaşamış fakat farklı Avrupa ülkelerinden bestecilerin yapıtlarından oluşan bir derleme kitabının eksikliği de göze çarpmaktadır. Hem teknik hem de yorum açısından farklı bestecilerin çalışmalarından oluşan başlangıç ve orta seviyeye yakın bir derleme albümün çalışılması düşünülmelidir. Enstrüman öğreniminde ne kadar farklı eser çalışılırsa o kadar gelişme gösterilir.

KAYNAKÇA

1. Aytuğ, A. (2018). Piyano Eğitimi 1. Ankara: Müzik Eğitimi Yayınları.
2. BACH, J.S. THE NOTEBOOKS FOR ANNA MAGDALENA BACH. REVISED: EDITION PETERS.
3. Çimen, G.; Ercan, N. (2010). Piyano Albümü. Üçüncü Baskı. Ankara: Arkadaş Yayınevi.
4. Ercan, N.; Tecimer, B. (2017). Piyano Klasikleri 1. Kitap. Ankara: Arkadaş Yayınevi.
5. Ercan, N.; Tecimer, B. (2017). Piyano Klasikleri 2. Kitap. Ankara: Arkadaş Yayınevi.
6. Fenmen, M. (1947) *Piyanistin El Kitabı*, Akpa Kitabevi.
7. Savaş, S. (2019). Seçilmiş Piyano Klasikleri. İstanbul: Notacini Yayınları.
8. Tufan, S. (2000). *Piyano Eğitiminde Repertuar Seçimi ve Sergilenmesi*. Uludağ Üniversitesi Eğitim Fakültesi Dergisi. Cilt XIII, Sayı:1. 181-184.
9. Tufan, S., Tufan, E. (2014). Piyano Metodu 1. Ankara: Evrensel Müzik Yayınları.
10. Tufan, S., Tufan, E. (2014). Piyano Metodu 2. Ankara: Evrensel Müzik Yayınları.
11. Yurtalan Gezek, E. (2017). Repertuar Kitabı. İstanbul: Cinius Yayınları.
12. https://www.researchgate.net/profile/SeyhanCanyakan/publication/282810048_PİYANO_EĞİTİM_SURECİNDE_CAGDAS_PİYANO_OKULLARI/links/561cf7ec08aeca1acb2b9e/PIYANO-EĞİTİM-SURECİNDE-CAGDAS-PIYANO-OKULLARI.pdf erişim tarihi: 2019, Mayıs.
13. <https://www.maltepe.edu.tr/konservatuvar/tr/piyano-arp-ve-gitar-anasanat-dali> erişim tarihi: 2022, Ocak.
14. <https://cdn.istanbul.edu.tr/FileHandler2.ashx?f=piyano-mufredati.pdf> erişim tarihi: 2022, Ocak.



e-ISSN: 2630-631X

Article Type
Research ArticleSubject Area
General Turkish
HistoryVol: 8 Issue: 66
Year: 2022 November
Pp: 2436-2445Arrival
4 November 2022
Published
31 December 2022
Article ID 66800Doi Number
<http://dx.doi.org/10.29228/smrj.66800>**How to Cite This Article**

Akcan, A. (2022). "Gök-Türklerde Dış Politika Yapılanması ve Elçi Seçiminde Bürokratik İşleyiş", International Social Mentality and Researcher Thinkers Journal, (Issn:2630-631X) 8(66): 2436-2445



Social Mentality And Researcher Thinkers is licensed under a Creative Commons Attribution-NonCommercial 4.0 International License.

Gök-Türklerde Dış Politika Yapılanması ve Elçi Seçiminde Bürokratik İşleyiş

The Foreign Policy Structure of the Gok-Turks and the Bureaucratic Process in the Election of Ambassadors

Ayten Akcan¹ ¹ Öğr. Gör. Dr., Hitit Üniversitesi, Sungurlu Meslek Yüksekokulu, Yönetim ve Organizasyon Bölümü, Çorum, Türkiye**ÖZET**

Gök-Türkler'in çeşitli sebeplerden dolayı Çin, Bizans, Sasanî Akhun gibi devletlerle uluslararası boyutta münasebette olduğu tarihi kayıtların verdiği bilgilerden anlaşılmaktadır. Aynı zamanda Gök-Türk Devleti çağdaşı olduğu devletler ve topluluklarla gerçekleştirdiği diplomatik ilişkileri tesis ederken elçilerine de büyük roller vermiştir. Gök-Türk Devleti siyasi birliğini tamamladığı ilk günden yıkılışına kadar olan süreçte milletlerarası siyasetin ve ticaretin bir parçası olmayı başarmış dönemin güçlü devletlerinden biridir. Dolayısıyla elçilerin varlığı ve etkin konuları, devletlerin birbirleriyle iktisadi veya siyasi manada yaptıkları ittifak anlaşmalarında da mühim bir rol oynaması açısından önem arz etmektedir. O dönemde bölge ticaretinin kalbi olan İpek Ticaret Yolu'na hâkim olmak ve buradan geçen ticaret yolları üzerinde söz sahibi konuma gelmek isteyen Gök-Türkler, bu konular üzerine bilgili ve tecrübeleri elçiler seçmeye özen göstermişlerdir. Bu nedenle Gök-Türk Devleti'nin iktisadi meselelerde Sogdlu elçileri tercih etmesi tesadüf değildir. Daha çok siyasi konuların konuşulması ve anlaşmazlıkların giderilmesi gibi durumlarda ise de bu konuda daha tecrübeli ve mahir olmalarından kaynaklı Aşina soyuna mensup kişilerden elçi seçildiği anlaşılmaktadır. Bu meselelerin yanı sıra evlilik istekleri, yöneticilerin değişimi sonrası gelen tebriklerin iletilmesi ve başsağlığı-cenaze törenlerine katılım gibi siyasi ilişkileri belirli bir noktaya taşıyan konuların aktarılmasında da elçilerin mevcudiyetlerinin önemli payının olduğu görülmektedir. Elçilere verilen ağır cezaların ve can alma noktasına kadar gelen uygulamaların varlığı devletlerarası krizlerin ve sonrasında savaşların ortaya çıkmasına sebep olmuştur. Fakat bu konuda Gök-Türklerin oldukça hassas oldukları ve kendilerine yollanan elçileri iyi karşıladıkları ve onları rahat ettirmeye çalıştıkları anlaşılmaktadır. Gök-Türkler'in sadece kağana karşı hakaret içeren söylemlerin olması durumunda ve yollanan elçilerin öldürülmesi üzerine daha katı bir siyaset izledikleri yorumu yapılabilir. Bütün bu uygulamalardan göçebe bir yaşam şekline sahip olmasına rağmen Gök-Türklerin o döneme göre gelişmiş bir siyaset anlayışına sahip oldukları ve diplomasi kurallarını ve dilini iyi bildikleri söylenebilir.

Anahtar Kelimeler: Gök-Türk Devleti, Elçi, Diplomasi, Yönetim, Bürokrasi**ABSTRACT**

It is understood from the historical records that the Gok-Turks were in international relations with states such as China, Byzantium and Sassanid Akhun for various reasons. At the same time, the Gok-Turk State has given great roles to its ambassadors while establishing diplomatic relations with these states and communities of which it is contemporary. The Gok-Turk State was one of the powerful states of the period that managed to become a part of international politics and trade in the process from the first day it completed its political union until its collapse. Therefore, the presence and effective positions of the ambassadors are important in terms of playing an important role in the economic or political alliance agreements that the states make with each other. Gok-Turks, who wanted to dominate the Silk Trade Road, which was the heart of the regional trade at that time, and to have a say on the trade routes passing through it, took care to choose ambassadors who were knowledgeable and experienced on these issues. For this reason, it is not a coincidence that the Gok-Turk State preferred Sogdian ambassadors in economic matters. It is understood that in cases such as discussing political issues and resolving disagreements, they were chosen as ambassadors from people of Ashina lineage because they are more experienced and skilled in this subject. In addition to these issues, it is seen that the presence of the ambassadors played an important role in conveying the political relations such as marriage wishes, the delivery of congratulations after the change of administrators, and condolences-participation in funeral ceremonies. The existence of heavy punishments given to the ambassadors and the practices up to the point of taking their lives led to the emergence of interstate crises and later wars. However, it is understood that the Gok-Turks were very sensitive in this regard and welcomed the ambassadors sent to them well and tried to make them comfortable. It can be interpreted that the Gok-Turks only followed a stricter policy in the case of insulting rhetoric against the khan and the killing of the sent envoys. From all these practices, it can be said that despite having a nomadic lifestyle, the Gok-Turks had a developed understanding of politics compared to that period and knew the rules and language of diplomacy well.

Keywords: Gok-Turk State, Ambassador, Diplomacy, Management, Bureaucracy**GİRİŞ**

Günümüzde kabul gören devlet tanımlarına baktığımızda ortak bileşenlerin üç noktada bulunduğu ortaya çıkmakta ve devletin tanımı "*Egemenlik gücüyle aslen donatılmış, belli bir toprak parçası üzerinde yerleşik bir millet birliği*"¹ şeklini almaktadır (Jellinek, 1911: 296). Ancak bu tanımda değinilen üç unsurun dışında bir devletin var olabilmesi için mevcut durumun başka devletler tarafından kabul edilmesi ve resmi bir kanal

¹ Devleti üç unsurun birleşimi olarak tanımlayan Jellinek, ilk unsur olan "ülke" (*territoire*) üzerine eserinin ikinci cildinin 17-34. sayfalarında; ikinci unsur olarak bahsettiği "millet" (*nifus, population*) üzerine eserinin ikinci cildinin 34-60. sayfalarında; üçüncü unsur olarak da "devlet gücü" (*puissance etatique*) veya "egemenlik" (*souverainete*) üzerine eserinin yine ikinci cildinde 61-70. sayfalarında bahsetmektedir. Bir devletin kurulabilmesi için bu üç unsurun bir arada olması gerekir. Belirli bir toprak parçası olmadan sadece insan topluluğu devleti oluşturamazken, üzerinde insan olmadan bir toprak parçasının varlığı da devleti meydana getiremez. Aynı zamanda insan topluluğunun ve toprak parçasının varlığı da bir devleti oluşturmada yeterli değildir, bu unsurlara ek olarak bu toprak parçası üzerinde yaşayan insanların o bölgede egemenlik kurmaları gerekir. Daha fazla bilgi için bkz. (Jellinek, 1911: 98-100).



yoluyla tanınması gerekmektedir. Resmi olarak bir devletin başka bir devleti tanınması; devletlerarası imzalanan anlaşmalardan, yapılan ticari faaliyetlerden ve bu faaliyetler esnasında hazırlanan sözleşmelerden, sosyal ve kültürel gelişimi arttıran her türlü alış-verişten anlaşılacağı gibi karşılıklı olarak devletlerin birbirine elçiler yollaması da hukuki açıdan tanınmanın ve var olmanın en önemli göstergelerindedir. Eski çağlarda bugünkü manada sistematik bir devletlerarası ilişki hukukunun bulunmaması, devletlerin birbirini tanınması işinin daha farklı şekillerde gerçekleşmesine sebep olmuştur. Özellikle diploması kavramından söz edilmeyen o dönemlerde bir nevi diplomatik bir dil kullanılarak birçok devletlerarası ilişkinin kurulduğu anlaşılmaktadır. Bu ilişkilerin oluşmasında daha çok devletlerin birbirine elçi göndermesi ve kabul etmesi yoluyla gerçekleşmesi elçileri ve onların fonksiyonlarını da araştırılması gereken bir noktaya taşımıştır. Bununla birlikte, döneminin en önemli güçlerinden biri olması sebebiyle, Gök-Türk Devleti'nin de dış ilişkiler noktasında bürokrasiyi nasıl gerçekleştirdikleri ve diplomatik temaslarda bulunurken elçilerin konumunu, durumunu ve fonksiyonlarını nasıl kullandıkları da önemli bir konu haline gelmiştir. Bu çalışmada Gök-Türk Devleti'nin temasta bulunduğu diğer devletlerle gerçekleştirdiği diplomatik ilişkiler ve devletlerarası bürokrasi tesisinde önemli rol oynayan elçiler ve onların özellikleri konu alınmaya çalışılacaktır. Aynı zamanda Gök-Türk Devleti'nin özellikle çok yakın temasta olduğu Çin ve Bizans Devletleriyle elçiler vasıtasıyla ne türlü bir diploması ağı oluşturduğu, diplomasinin teknik ve usullerini nasıl uyguladığı ve yürüttüğü, bu diplomatik ilişkilerde hangi dili kullandığı gibi meselelere de açıklık getirilmeye çalışılacaktır.

Ülkeler arasındaki ilişkilerin tarihi geçmişine baktığımızda diploması sanki ülkelerin dış politikada tatbik ettiği bir siyaset yöntemi olarak karşımıza çıkmaktadır. Araştırmacıların diplomasinin ayrı bir uzmanlık alanı olarak görülmesi gerekliliği vurgusu da dış politikada belirleyici faktörlerin başında diplomasinin gelmesinden kaynaklı olabilir. Dünya düzeneğinde soy, mezhep, din, dil farkı gözetmeden milletlerarası ilişkilerde aktif bir iletişim ve çözüm yöntemi olan diploması, esasında temel gayede çatışmaları önleyerek barışı tesis etmek gibi yüce bir ilkeye hizmet eden bir araçtır. Elbette devletler arasında meydana gelen sorunların çoğunlukla diploması yolu ile çözüme kavuşturulduğunu söylerken bazen de diplomasinin de zayıf kaldığı zamanların olduğunu ve bu durumda devletlerin çatışma içine girdiklerini de belirtmek lazımdır.

Diploması kavramı önce İtalya'da başlayıp sonra Avrupa ülkelerine yayılan 14. yüzyıl sonu ve 15. yüzyıl başına tarihlendirilen Avrupa temelli bir kavram gibi görülse de bu durum diplomatik ilişkilerin çok daha önceki dönemlerde var olmadığı ya da farklı bir coğrafyada da diplomatik dilin kullanılmadığı anlamına da gelmemelidir. Özellikle M.Ö. 1390-1322'de Eski Yakınoğu toplumları arasındaki diplomatik ilişkilerin ilk defa en yoğun biçimde yaşandığı dönem olarak nitelendirilen Amarna Çağı'nda *Amarna Mektupları*², bu bölgedeki diplomasinin yapısı ortaya koymuş, hatta diplomatik metodun merkezine de haberciler (elçiler) ve onların krallar arasında götürüp getirdikleri çivi yazılı belgeler, mektuplar konulmuştur. Bu süreçte Anadolu, Mezopotamya, Suriye-Filistin ve Kıbrıs (Alaşia)'ta yer alan pek çok devletin ortaklığı ile oluşan diplomatik yazışmaların merkezi de Mısır olmuştur (Cohen&Westbrook, 2000: 85-90). Burada ortaya çıkan bir gerçek şudur ki; ister Avrupa kökenli liderler olsun ister diğer uygarlıkların siyasi başkanları bugün kullandığımız manada diploması kelimesini kullanmasalar bile, dış ilişkilerin önemini kavramış ve bu ilişkilerin devamlılığını sağlamak adına birtakım diplomatik yöntemler kullanmaya gayret göstermişlerdir. Bazen bu iletişim sahasını kendi güçlerini ortaya koymak bazen de ortaya çıkabilecek husumetleri önlemek ya da en aza indirmek adına kaybetmemeye çalışmışlardır.

GÖK-TÜRK DEVLETİNİN KURULUŞU VE İLK DİPLOMATİK İLİŞKİLER

Gök-Türk Devleti'nin kuruluş dönemine ilişkin yapılmış birçok araştırma farklı tarihlere gönderme yapmaktadır fakat en ağır basan görüş siyasal olarak devletin başlangıcının Juan Juanlarla siyasal anlamda temasta bulunduktan sonra, onların yok edilmesiyle gerçek manada egemenlik kurulduğu yönündedir. Juan Juanlara karşı tehditkâr davranışlarda bulunan Töles boylarını yenerek kendilerine bağlayan ve giderek kalabalık bir nüfusa sahip olan Gök-Türkler, devletin resmi kuruluş tarihi olarak kabul edilen 552 yılında federatif bir yapı ile bağlı buldukları Juan Juanları dağıtmışlar ve başlarındaki Bumin kağanın İl Kağan unvanını almasıyla Ötüken merkezli yeni bir devlet kurmuşlardır (Kubarev, 2005: 68-69; Sinor, 2017: 395-

² Amarna kenti başşehir olarak düşünülüp inşa edildiğinden, devlet bürokrasisinin en önemli kurumlarının merkezi konumunda yer almıştır. Bu kentte ortaya çıkarılan Amarna Arşivi, M.Ö. 14. yüzyılda Eski Mısır'ın Yakınoğu saraylarıyla olan yazışmalarını içermektedir. Bu arşivdeki belgeler çivi yazısı ile yazılmış mektuplar, çeşitli türde edebi eserler ve bilimsel mahiyetteki metinlerden meydana gelmiş ve özellikle diplomatik yazışmaları içeren mektuplar bu belgeler içerisinde ayrı bir öneme sahip olmuştur. Bu sebeple tabletleri ortaya çıkarmak için yapılan kazılar ilerledikçe buradaki saray ve onu çevreleyen belli başlı bürokratik yapılar da ortaya çıkarılmaya başlamıştır. Hatta devrin diplomatik yazışmalarının yürütüldüğü bir *yazışma ofisi* bulunmuştur. Yazışma ofisi ibaresinin kullanılmasının sebebi de bu bölgeye çok yakın bir yerde çıkarılan mühürlü bir tuğlanın üstünde "*Yazışma Evi*" şeklinde bir yazının tespit edilmesinden kaynaklıdır. Öyle anlaşılmaktadır ki Mısır M.Ö. 14. yüzyılda yaşanan diploması çağında Yakınoğu ile yazışmalarını buradan yürütmüştü. Hatta Akdeniz Dünyası'nın birçok siyasi teşkilatlarının temsilcileri burada iletişime geçerek bu bölgeyi sık sık ziyaret etmişti. Öyle ki yapılan kazılar sonucunda tabletlerin büyük bir kısmının bu yerleşkede olması bu yorumu destekler nitelikte bir kanıt oluşturmaktadır. (Stevens, 2015, s. 3; Mertz, 2007: 209-210).

398; Chavannes, 2013: 284). Gök-Türk Devleti'nin Türk adıyla³ ilk kez kurulmuş bir Türk devleti olması meselesi bu devleti geniş Türk tarihselliği içinde farklı bir yere taşımaktadır. Aynı zamanda Türk tarihinin en önemli devletlerinden biri olan Gök-Türkler, bulunduğu coğrafyanın zorlukları aşmış bu bölgenin avantajlarını en iyi şekilde değerlendirmişlerdir. Türkistan'ın geniş bozkır sahasında güç kazanmaya çalışan Gök-Türkler, kısa bir süre sonra bölgenin en önemli devletlerinden biri olarak civardaki mühim ticaret merkezlerinden biri olan ipek ticaret yolunun üzerinde etkili bir yapı haline gelmeyi de başarmışlardır. Elbette bu gücü koruyabilmek çok da kolay olmamış, bazen savaşlarla bazen dış siyasi manevralarla dengeyi sağlayabilmek adına oldukça fazla uğraş vermek zorunda kalmışlardır. Tabii bu gücü ve dengeyi sağlam tutma çabası başka zorlukları da beraberinde getirmiştir. Çünkü Çin'den Doğu Roma'ya uzanan ipek ticaret yolunun (Aksoy, 2014: 35) üzerinde Çin ve Doğu Roma dışında Ak-Hun, Sasani ve Anadolu'da bulunan birçok irili ufaklı beylikler bulunmaktaydı. Elbette hızlı büyüme ve güçlenme farklı sorunları da beraberinde getirmiş Gök-Türk Devleti 582 yılında ikiye ayrılmış ve ikili teşkilatlanma şeklinde yönetilen ülkenin batı kanadından sorumlu olan Yabgu Tardu, hızlıca tekrar teşkilatlanmayı sağlayarak devletin fiilen ve hukuken devamlılığını sağlamıştır. Doğu Gök-Türk Devleti (Çin) Sui Devleti'ne 585'te bağlanmış ve sonrasında vergi vermeye başlamıştır. Doğu Gök-Türk Devleti 610-620 arası yeniden güç kazanmaya başlamış olsa da istenilen noktaya ulaşamamış ve 630 yılında tamamıyla T'ang Devleti'ne (Çin) bağlı hale gelmiş ve ardından dağılmıştır. Fakat kısa bir süre sonra Doğu Gök-Türk Devleti'nden ayrılan bazı birlikler yeniden teşkilatlanarak 682 yılında II. Gök-Türk Devleti'ni kuracak ve bu yeni devlet birçok ilki ile tarih sahnesine Gök-Türk ismini tekrar yazdıracaktır. Batı Gök-Türk Devleti ise 630 yılında içişlerinde birtakım sorunlarla karşılaşacak bu sorunları bertaraf edemeyip dağılma sürecine girecek ve nihayetinde Çin'e bağlı bir topluluk haline gelip tamamen tarih sahnesinden silinecektir (Taşağıl, 2014: 40-110; Grousset, 2014: 115-124; Thomsen, 1896: 20-55; Ögel, 1991: 50-115; Gömeç, 2016: 100-150).

Gök-Türkler aslında ilk dış ilişkilerini bağımsızlıklarını kazanmadan önce 545'te Batı Wei Devleti (Çin) ile kurmuşlar ve bu tarih itibarıyla elçilik ilişkilerine başlamışlardır. Bu durum Gök-Türklerin teşkilatlanıp devlet olma aşamasına geçmeden önce diplomatik temaslara başladıklarını gösterir ki; aynı zamanda ilerleyen yıllarda bu tablo diplomasi kanalını daha iyi kullanma yoluna gideceklerinin de bir işareti olarak yorumlanabilir. Esasında devletleşme süreci ve sonrası Gök-Türklerle ilgili idari yapı ve teşkilatlanma adına bilgileri daha çok Orhon Yazıtları⁴ üzerinden edinmekteyiz. Aynı zamanda Gök-Türklerin Hun Devleti'nin siyasi yapılanması, teşkilatlanması ve yönetim anlayışının da mirasçıları olduğu dikkate alınırca Hun Devleti ile ilgili bilgilerin birçoğunun Gök-Türkler için de kullanılabileceği fikri ortaya çıkmaktadır. Hun Devleti döneminde özellikle Han İmparatorluğu ile gerçekleşen diplomatik ilişkilerde elçilerin rastgele seçilmediği ve belli başlı kriterlerin gözetildiği anlaşılmaktadır (Onat, 1990: 913-915). Bu kriterlerin başında soy ve unvan bakımından denklik ve yeterlilik gelmekte ve bu denkliğin dikkate alınmadığı zamanlarda iki devlet arasında problemlerin baş gösterdiği bilinmektedir. Özellikle Hun Devleti'nin kendilerine yollanan elçilerde bu hususlara çok dikkat ettiği ve bu eşitliğin olmadığı durumlarda duydukları rahatsızlığı söylemekten çekinmedikleri de bilinmektedir (Onat, 1987: 615-617). Bu durumdan da anlaşılacağı üzere dış ilişkilerde Hun Devleti asalet ve protokol kurallarına oldukça önem vermiş ve bu hassasiyeti onlarla görüşmeye gelen elçilerden de beklemişlerdir.

Gök-Türk Devleti teşkilatlanıp tam anlamıyla kendini bulduktan sonra sık sık Çin'deki devletlerle diplomatik ilişkilerde bulunmuştur. Aynı zamanda Bizans ile de görüşmelerin gerçekleştiği tarih araştırmaları sonucu kaynaklardan öğrenilmekte hatta Gök-Türklerin yan yana buldukları birçok devletle diplomatik manada yakınlaşmalarının olduğu tespit edilmiştir (Mangaltepe, 2009: 55-90). Gök-Türk Devleti Juan-juanları yıkarak bağımsızlıklarını ilan ettikten kısa bir süre sonra güneyde komşusu olan Eftalitleri diğer adı ile Akhun Devleti'ni, Gök-Türk- Sasani ilişkileri ve müttefikliği sayesinde 558 yılında yıkılmalarına sebep olacak noktaya kadar götürmüştür (Chavannes, 2013: 285-289; Grousset, 2014: 110-112). Özellikle ticaret yollarının kontrol mekanizması konumunda olan bir bölgede kurulmuş olan Gök-Türk Devleti zamanla ilişkilerini daha da çeşitlendirmiş ve yaygınlaştırmıştır. Uluslararası boyutta siyasi ve iktisadi bir politika gerçekleştirmek zorunda kalan Gök-Türkler, ticari yolların başka bir gücü olan Sasanilerle de diplomatik temaslarını yoğunlaştırarak bu durumdan nemalanmayı da bilmişlerdir. Çünkü bir süre sonra Eftalitlerin yıkılmasından

³ Türk adı Çin kaynaklarında iki heceli olarak "T'u-chüe" şeklinde kaydedilmiştir. Bizim bugün diğer Türk devlet ve zümrelerinden ayırt etmek üzere Gök-Türk, "Kök Türk" dediğimiz bu topluluk ve devletin adı "Türk" veya "Türük" idi. Ancak bunlar kitabelerin bir yerinde kendini Gök-Türk olarak tanıtmıştır ki ("idi- oksuz kök- Türk =müstakil Gök-Türk) W.Bang tarafından 1896 yılında "Kök-Türk" şekliyle tanıtılmasından beri Gök-Türk, "KökTürk" adıyla zikredilmektedir. Daha fazla bilgi için bkz. (Kafesoğlu, 1993: 89; Taşağıl, 1996: 1-2).

⁴ Orhun Yazıtları, Göktürk Yazıtları ya da Köktürk Yazıtları olarak bilinen bu yazıtlar (𐰉𐰺𐰽𐰸𐰾𐰤𐰋𐰏𐰤) Türklerin bilinen ilk alfabesi olan Orhun alfabesi ile Göktürkler tarafından yazılmış yazıtlardır. Bu yazıtlar Türklerin devlet anlayışı ile yönetimi, kültürel öğeleri, komşuları ile soydaşlarıyla olan ilişkileri ve sosyal yaşantısıyla ilgili önemli bilgiler içermektedir. Yazıtlar, 1889 yılında Moğolistan'da Orhun Vadisi'nde bulunmuşlardır. Bu yazıtlar II. Göktürk Kağanlığı'na aittir. Yazılı tarihleri MS. 8. yüzyılın başlarına dayanmaktadır. Tonyukuk yazıtı 731 yılında yazılıp dikilmiş olan Orhun Yazıtları'nın ilkidir. Bilge Kağan yazıtı ile Kül Tigin yazıtının yaklaşık olarak 350 kilometre doğusunda yer alır. Yazıtlardan Kül Tigin Yazıtı 732 yılında, Bilge Kağan Yazıtı 735 yılında yazılmışlardır. Daha fazla bilgi için bkz. (Ergin, 1978: 15-35).

sonra bu devletin toprakları Gök-Türkler ve Sasaniler tarafından paylaşılmış ve ticari kabiliyetleri ile ün salmış olan Soğdlular Gök-Türk Devleti'ne tabi olmuşlardır. Hatta ilerleyen zamanlarda Gök-Türk ve Sasani ilişkileri akrabalık noktasına taşınmış, İstemi Yabgu kızını 556 yılında Sasani hükümdarı Anuşirvan ile evlendirmiştir. Fakat Sasaniler kendi paylarına düşen ticaret yolları ile yetinmeyip bölgede tek söz sahibi ve tek güç olmak isteyince bu ortaklık ve dostluk zamanla düşmanlığa dönüşmüştür (Gumilev, 2011: 57-67). Esasında yaşanan bu husumet Gök-Türkler ile Bizans tanışmasını ve yakınlaşmasını da sağlayacaktır.

GÖK-TÜRK DEVLETİ'NİN DİPLOMATİK DİLİ VE İLİŞKİ İÇERİSİNDE OLUNAN DEVLETLERE YOLLANAN ELÇİLER

Bir devletin başka bir devlet tarafından siyasi ve hukuki açıdan tanınması; yapılan anlaşmalardan, sözleşmelerden, protokollerden veya o devlete gönderilen elçiler aracılığıyla kullanılan diplomatik dilden de geçmektedir. Gök-Türk Devleti de kuruluş sürecinden itibaren açık bir şekilde elçilik müessesesini kullanmış tarihsel süreçte eş zamanlı ilişki içerisinde olduğu birçok devletle bu kuruluşu kullanarak diplomatik bir bağ kurmuştur. Gök-Türk Devleti'nin en sık münasebet kurduğu devlet şüphesiz Çin Devleti⁵ bazen de siyasi birliğini tamamlamış olan hanedanlıklar olmuştur. Bu iki devlet arasındaki mücadeleler siyasi, askeri ve bilhassa iktisadi yönü ile hayatın her alanına dokunduğu için çok yönlü bir iletişim kaçınılmaz hale gelmiştir (Liu, 2006: 523-543).

Gök-Türkler yükseliş dönemine girdikleri ilk dönemlerden itibaren, Orta Çin'deki Kuzey Wei⁶ ile temas kurmak istemişler ve ilk resmi manadaki karşılaşma da T'u-men (Bumin) Kağan zamanında gerçekleşmiştir. Bu iki halk özellikle elçilik kanalı kullanarak yoğun ilişkiler sürdürmüşler ve süreç içinde önemli ticari münasebetlerde bulunmuşlardır. T'u-men Kağan ile başlayan yakınlaşma Baimei (Boyla) Kağana kadar giden yaklaşık 200 yıl içerisinde farklı Çin hanedanlıkları ile devam etmiştir. Bu hanedanlıklardan Kuzey Wei, Sui, Ch'i ve T'ang sülaleleri siyasi birlikleri bozulana kadar Gök-Türk Devleti ile temaslarını kesmemişler ve devamlı olarak birbirlerine hediyeler yollayarak münasebetlerini artırma yoluna gitmişlerdir. Bu hediyeleşme içinde Gök-Türklerin ihtiyaç fazlası olan atlarını Çinli hanedanlara verdikleri ve bu hediye karşılığında ipek almayı tercih ettikleri kayıtlara giren bilgiler arasındadır. Hatta hediyelerin karşılığı istenen ipeğin sayısının her sene on binlerce olduğu da diğer önemli sayılabilecek bilgiler arasındadır. Bu ticari ilişki elçiler vasıtasıyla sağlanmakta fakat zaman zaman kağanın bizzat bu mübadeleye katıldığı da anlaşılmaktadır. Böyle bir nedenden kaynaklı 545 yılında T'u-men Kağan Çin'in başkentine giderek kendileriyle ticaret yapmak istediklerini söylemiş bir sonraki sene de elçileri vasıtasıyla ülkesinin ürünlerini sunduğu bir heyet göndermiştir (Ögel, 1957: 82-89). Bu ilişkilerin hem savaş hem de barış döneminde bu şekilde olduğunu söylemek mümkündür. Çünkü tarihi araştırmalar Gök-Türk kağanı ya da birtakım Gök-Türk komutanlarının Çinlilerle yaptıkları savaşlar sonucunda teslim olunması halinde ceza almadıklarını, hatta aileden biri olarak bakılıp hayatları boyunca iyi bir yaşam sürmeleri adına bütün gayretin gösterildiği yönündedir. Hatta 618 yılının Mayıs ayında, Shih-pi Kağan tarafından Çin'e Kutluğ Tegin elçi olarak yollanmıştır. Çin İmparatoru yollanan bu elçiyi çok iyi bir şekilde karşılamış onun adına bir ziyafet ve müzik dinletisi vermiştir. Bu iyi muameleye karşın Çin kaynağından öğrenilenlere göre başkent Ch'ang-an'a gönderilen Gök-Türk elçilerinin Çinli yöneticilere fazlaca kötü tutum sergilemelerine rağmen imparatorun bu elçileri cezalandırmadığı affettiği de kaydedilmiştir (Chang, 1968: 75-77). 620 senesinde Gök-Türkler Çinli Wang Shih ts'ung'a elçi olarak A-shih-na Chieh-to'yu yanında bin kadar atla yollamışlar ve bundan sonra akrabalık kurarak ve ticari ilişkilerde bulunarak ilişkilerini daha da sıklaştırmak istediklerini söylemişlerdir. Gök-Türklerin Çin'e yolladıkları elçiler sadece ticari kaygı ve kan bağı kurma isteklerini belirtmek için yollanmamışlardır. Haziran 619'da Göktürkler Çin'e yolladıkları elçiler aracılığıyla Shih-pi Kağan'ın ve sonraki dönemlerde vefat eden Ch'u-lo Kağan'ın ölüm haberlerini de bildirmişlerdir. Her iki kağanın ölümünün ardından imparator Kao-tsu, Ch'ang-lo-mên isimli bir kapıda üç gün yas tutmuş, hatta saraya gitmemiştir ve ardından yas merasimi düzenlemiştir (Chang, 1968: 26). Çin imparatorunun bu tavrı diplomatik ilişkilerin çok da saygın bir şekilde gerçekleştiğini anlatması

⁵ Çin Devleti ile ilişkiler tarihsel süreçte her dilimde gerçekleştiği için diplomatik ilişki kurma sırasına göre (Kuzey ya da) Batı Wei Devleti, Doğu Wei Devleti, Kuzey Ch'i Devleti, Kuzey Chou Devleti, Sui Devleti ve T'ang Devleti ile ilişkiler yaşanmıştır. Daha fazla bilgi için bkz. (Eberhard, 1987: 160-170).

⁶ T'o-pai 拓跋 boyları tarafından kurulduğu için T'o-pa, Wei Bölgesi'nde kurulduğu için Kuzey Wei 北魏 Devleti olarak da anılan Kuzey Wei Tabgaç Devleti (386-550), hem Eski Çin Tarihi hem de İslamiyet Öncesi Türk Tarihi açısından çok önemli bir yere sahiptir. Fakat, Türkiye'de bu topluluk ile ilgili akademik çalışmalar oldukça azdır. Bu devlet ile ilgili bilgiler İslamiyetten Önceki Türk Tarihi ile ilgili çalışmalarda kısa yer verilen bölümlerden ibarettir. Türk tarihçilerinin bu alana ilgisiz kalmasının nedenlerinin başında muhtemelen Tabgaç tarihi araştırmalarında, kaynak dili olarak Çince kullanmanın elzem olması gelmektedir. Şu anki bilgiler dahilinde Türk tarihçileri arasında Kuzey Wei Tabgaç Devleti'nin sonradan Çinleşmiş bir Türk devleti olduğu görüşü hakimdir. Dolayısıyla bu durum söz konusu devlet tarihine ön yargılı bir tutumun oluşmasına sebebiyet vermiştir. Çin kültürü içinde âdeta eriyerek Wei ismini alan Türk asıllı Tabgaçlar'ın Doğu ve Batı olarak ikiye ayrıldığı kollarından biridir. Detaylı bilgi için bkz. (Gömeç, 1999: 4-5; Otkan, 1989: 784-786; Gumilev, 2002: 339-340).

açısından önemlidir. İmparatorun saraya gitmemesi bir nevi işe ara vermesi dış ilişkilerde bulunduğu Gök-Türk kağanlarına ne kadar saygı duyduğunu ve onları ne kadar önemseydiğini de göstermektedir.

Ch'u-lo Kağan'ın ölümünden sonra tahta geçen kardeşi (Hsieh-li) İl-Kağan, 623 yılında Çin ile amansız bir mücadeleye girmiş ve bu mücadele devam ederken Çin'e bir elçi yollayarak Çinli bir prensesle evlenmek istediğini bildirmiştir. Elbette bu istek imparator tarafından bir fırsat gibi görülmüş tam da o sırada kuşatmada olan Ma-i şehrinde çıkarılarsa bu teklifin olumlu olarak karşılanabileceğini söylemiştir. Yaşanan bu olay da bize İl-Kağan'ın böylesi bir durumda Çinli bir prenses ile evlenme isteğinin planlı ve kabul edilebilecek noktaya getirildikten sonra bir istek gibi sunulduğunu göstermektedir. Yani İl-Kağan zaten imparatoru köseye sıkıştırmış olduğu için doğru zamanı kollayan bir siyaset izlemiş ve bu teklifi götüreceği elçiye konuşmayı bu yönde devam ettirmesini, güçlü olan tarafın kendileri olduğunu unutmamasını söylemiş ve birtakım uyarılarda bulunmuştur. Çin'e bu istekle giden elçi kendi üstünlüklerinin farkında olarak ve İl-Kağan'dan aldığı özgüvenle olacak ki isteği hızlı bir şekilde kabul ettirmiştir. Kağan kuşatmayı kaldırmak istese de gelişen farklı durumlar sebebiyle kuşatma kaldırılmamıştır (Chang, 1968: 27-28). Aradan geçen birkaç yıl sonra İl-Kağan, Çin'e bir barış elçisi daha yollamıştır ve elçisine yaptığı bütün baskınların durduracağı bilgisini vermesini söylemiştir. Fakat bu elçiden gönderilen barış mesajları istenilen şekilde olumlu olarak İl-Kağan'a geri dönmemiştir. İl-Kağan istediği barış ortamını sağlamak adına bir yıl kadar daha beklemiş sonrasında Çin'de değişen yönetim ile başa gelen İmparator T'ai-tsung döneminde en güvendiği ve tecrübeli saydığı elçisi Chih-shih Ssü-li'yi⁷ barışı sağlamak adına Çin'e yollamıştır. Dolayısıyla İl-Kağan bir önceki elçinin onun barış düşüncelerini tam olarak ifade edemediğini ya da iyi bir diplomatik dil kullanmadığını düşünmüş olacak ki aradan bir yıl kadar kısa bir süre geçmesine rağmen başka bir elçi Çin'e yollamış ve barış sağlanmıştır. Barışın gerçekleşmesinden hemen sonra İl-Kağan, Çin'in yeni imparatoru T'ai-tsung'a 626 senesinde sağlanan barıştan memnuniyetini göstermek adına aynı elçi aracılığıyla üç bin at ile on bin koyun hediye yollamış fakat bu sefer imparator bu hediyeleri kabul etmemiştir. İl-Kağan'ın çok güvendiği ve sağlam adamlarından olarak telakki ettiği elçisi bu sefer imparatoru ikna edememiştir. Elbette bu hediyelerin kabul ettirilememesinde sadece elçinin işini gereği gibi yapmaması durumu söz konusu değildir. Çünkü imparatorun bu hediyeleri almaması sonradan vezirlerine yaptığı bir açıklama ile kendini göstermiştir. İmparator T'ai-tsung "*Bir kimseden bir şey almak isterseniz, önce kendisine bir şeyler vermek (vermeniz) gerektir*" diyerek bu davranışının bir strateji olduğunu açıkça ortaya koymuştur. Buradan da yaşanan siyasi bir krizde, anlaşmazlığın ortaya çıkması ya da kabul edilmeyen bir barış çağrısı veya kabul edilmeyen bir hediye v.b. gibi olaylarda durumun sadece yollanan elçinin beceriksizliği ya da diplomatik dili iyi kullanmadığı sonucu çıkarılmamalıdır. Bu olumsuz hadiselerin altında farklı taktik ve stratejiler de yatmaktadır. Bu durumun yanı sıra 617 yılında Çin'in Xian bölgesini 19 defa kuşatan Gök-Türk Devleti'nin elçileri vasıtasıyla çok ağır şartlar ile dolu anlaşma metinlerini Çinlilere gönderdiği ve yollanan elçilerinin isteklerinin Çinliler tarafından kabul edildiği ve anlaşmanın bu şekilde sağlandığı da üzerinde durulması gereken diğer önemli bir husustur. Bu yaşanan savaşta Çin hükümdarının bizzat giderek Gök-Türk kağanı ile görüşerek barış istediği ve sonrasında çok ağır şartların kağan tarafından hazırlandığı ve Çin hükümdarı tarafından anlaşmanın kabul edildiği anlaşılmaktadır. Bu durumda bize asker ve at bakımından en güçlü olan tarafın sözünün geçtiği ve diplomatik dilin güce ve sayıya göre belirlendiği yorumunu yaptırmaktadır (Xi chun li ve Xin qun lin, 2012: 146-147). 630 senesine gelindiğinde Çin saldırıları iyice artmış ve Gök-Türk Devleti iyice zayıflamış ve güçten düşmüştür. Artık eski üstünlüklerinin olmadığını fark eden İl-Kağan Gök-Türk Devleti'nin hepsinin Çin'e bağlanacağı sözünü vererek çok güvendiği elçisi Chih-shih Ssü-li'yi imparatorun yanına yollamıştır. İmparator vezirlerini toplayarak bu elçiyi oyalamaları gerektiğini söyleyerek Generali Li Ching'i Gök-Türkler'e baskına göndermiştir. Gök-Türkler'in büyük çoğunlukla Çin'e bağlı hale gelmeleri yani Doğu Gök-Türkler'in Çin hâkimiyeti altına girmeleri bu olaydan sonra gerçekleşmiştir.

Gök-Türk Devleti'nin Çin'e teslim olmayan dağılmış haldeki grupları daha sonra liderleri A-shih-na Ku-tu-lı (Kutluğ) ve A-shih-tê Yüan-chên önderliğinde Karakum şehrinde bir araya gelerek Çin'e karşı birleşmişler ve 682 senesinde Gök-Türk Kağanlığı yeniden kurulmuştur. 694 senesinde Kutluk Kağan'ın vefatı üzerine II. Göktürk Devleti'nin ikinci hükümdarı Mo-ch'o (Kapgan Kağan) tahta geçmiş ve birçok topluluk, Gök-Türkler'in hâkimiyeti altına girmiştir. 695 senesine kadar Kapgan Kağan başkanlığında Çin ile birçok mücadeleye giren Gök-Türkler tam anlamıyla barışı sağlayamamışlardır. Bu durumdan rahatsız olan Kapgan Kağan Çin ile dostluk ilişkileri kurmak için Çin' birçok elçi yollamıştır. O dönemde Çin'in başında olan İmparatoriçe Wu, Kapgan Kağan'a hatırı sayılır derecede ipek yollamış ve kendisine Tso-wei ta-chiang-chün

⁷ DOĞU GÖK-TÜRK KAĞANLIĞINDA AŞINA (AŞENA, ASENSA, ASİNA) AİLESİNİN MENSUPLARINDAN VE ÇİN TANG HANEDANI'NDA, KORGENERALLİĞE KADAR YÜKSELTİLEN GENERALLERDENDİR. ŞİPİ KAĞAN'IN OĞULLARINDAN OLUP "TULİ KAĞAN" (KÜÇÜK KAĞAN) UNVANINI KULLANAN ASHİNA SHİHPOPI'NİN KARDEŞİDİR. TÜRK TARİHÇİLİĞİNDE, İLK KEZ NİHAL ATSIZ TARAFINDAN KULLANILAN KÜRŞAD ADIYLA BİLİNMEKTEDİR. DAHA FAZLA BİLGİ İÇİN BKZ. (CHIU T'ANG-SHU, 2020: 10-25).

“Sol Muhafızları Büyük Generalliği” rütbesini vererek oluşan bu ılımlı havadan duyduğu memnuniyeti bildirmiştir. Bu gelişen dostluk ortamında Kitanlar’ın reisi olan Li Chin-chung’un⁸ 696 senesinde Çin’e karşı isyanı üzerine dara düşen imparatoriçeye Kapgan Kağan yardım teklifinde bulunmuş ve karşılığında Sarı Nehir’in batı kıyılarında Çin egemenliğinde yaşayan Türk boylarının serbest kalmasını ve kızının Çinli bir prens ile evlenmesini istediğini elçileri aracılığıyla bildirmiştir. Kapgan Kağan akrabalık kurarak isteklerini daha hızlı bir şekilde gerçekleştirmek ve sadece Sarı Nehir kıyılarındaki Türk boyları ile isteklerinin sınırlı kalmayacağını göstermektedir. Ve nitekim sonraki süreçte isteklerini bir bir sıralamış fakat Çin tarafından kendisine olumlu bir cevap gelmediği anlaşılmaktadır. Çünkü evlilik istediğinden iki yıl sonra yolladığı bir elçi ile tekrar evlilik konusunu gündeme getirmesini istemiştir. İstekleri ardada reddedilen kağan bu duruma oldukça sinirlenmiş hatta kendisine tekliflerin kabul görmediğini söyleyen Çin elçisine hakaret edip tutuklatmıştır (Chang, 1968: 175-180). O dönemde devlet yönetiminde önemi bir isim olmaya aday olan Tonyukuk elçinin serbest kalması gerektiğini ve diplomatik ilişkilerin devamlılığının sağlanmasının ancak bu şekilde olabileceğini söyleyerek kağanı ikna etmiş ve elçi serbest bırakılmıştır.

Gök-Türk Devleti tahtına Kapgan Kağan’dan sonra oturan Bilge Kağan saray nazırı olan Tonyukuk’u daha etkin bir mertebeye getirerek dış ilişkiler konusunda kendisinden istifade etmek istediğini bildirmiştir. 718 senesinde Çin’e barış teklifinde bulunmak adına bir elçi yollamış olan Bilge Kağan bu istediğin kabul edildiğini duyunca oldukça memnun olmuştur. Fakat bu barış söylemleri yapay bir gündem oluşturmaktan başka bir şey değildir. Her iki taraf da aslında biraz zaman kazanmak adına barış konusunda birleşmişlerdir. 721 yılında Bilge Kağan’ın Çin imparatoruna yazdığı bir mektup da “oğulun atasını saydığı gibi göğün oğluna saygı göstereceğini” yazınca, imparator düşmanlık ya da dostluk kurma noktasında kağana karar vermesi gerektiğini söylemiş eğer seçimini düşmanlıktan yana kullanırsa artık elçi göndermemesi gerektiğini de eklemiştir (Chang, 1968. 180-185). Bu durumda bize bazen devletin başında olan kişilerin diplomatik yazışmalarındaki yanlış anlaşılmanın büyük sorunlara sebebiyet verebileceğine hatta bu yanlış anlaşılmanın giderilmesi adına bile elçinin istenmediğini göstermektedir.

Gök-Türkler Bizans ile de elçilik kanalı kullanarak diplomatik ilişki kurma yoluna gitmiştir. En eski elçiler yoluyla yapılan görüşmeler 558 yılına tarihlendirilmekte ve yollanan ilk elçiye iki tane önemli görev verildiği anlatılmaktadır. Görevlerden ilki Bizans ile ilişkilerin neden kurulmasını istediklerini ve amaçlarının ne olduğunu ortaya koymak; ikinci görev de ise Gök-Türklerin düşmanı olan Avarlar hakkında Bizans’a onları kötüleyici propaganda yapmak. Bu görevlerden anlaşılacağı üzere elçilerden bir nevi casusluk, karalama gibi durumlara da girmeleri istenmekte ve bu vaziyet siyasetin bir parçası olarak kabul edilmekteydi. İç siyasetin dışında dış ilişkilerde de yürütülen siyasette de büyük bir çekişmenin olduğu ve üstünlük sağlamak adına her yolun seçildiği anlaşılmaktadır (İzgi, 204: 95-101).

Gök-Türkler ipek ticaretinin güzergahı olan Güney İpek Yolu’ndaki ticaretlerini Sogd kervanları üzerinden yapmakta idi. Sogdlarda İpek Yolu’nu ellerinde tutmak adına Sasanilerle ilişki kurmaya çalışmış ve fakat bu talep Sasaniler tarafından olumlu karşılanmamıştır. Hatta 568 yılında Güney İpek Yolu Sasaniler tarafından geçişe kapatılmıştır. Burada Sasanilerin olumsuz tavırları kendi ipeklerini Çin rekabetinden korumak istemelerinden kaynaklanmaktaydı. Bu durumdan hem Çin’den vergi olarak ipek alan Gök-Türkler hem de fazla ipeğin ihraç edildiği Bizanslar zarar görmekteydi (Mori, 1983: 339-347). Sogdlu tüccarlar bu yaşanan olaylar karşısında Bizans ile doğrudan ticaret yapmanın daha iyi olacağını düşünerek Gök-Türk Kağanı İstemi’den Bizans’a bir elçi yollamasını istemişlerdir. İstemi Yabgu 569 senesinde ipekli kumaşlar ve bir mektup ile Konstantinopolis’e Sogdlu bir prens ve Türk elçileri yollamıştır. Bizans’a giden elçi heyeti çok iyi bir şekilde karşılanmış hatta elçilerin bir anlaşma yapılması halinde ticari gelecekleri ile ilgili yaptıkları iyi açıklamalardan kısa bir süre sonra istenilen anlaşma imzalanmıştır. Bu anlaşmaya göre Türk tüccarlarının İstanbul’da bir ticaret merkezi kurmaları izni verilmiş ve Sasaniler karşı bir ittifak yapılması kararı alınmıştır. Bu anlaşma metnini Gök-Türk kağanının onayına götüren elçi heyetinin yanına, doğu şehirleri valisi Zemarque de Cilicie başkanlığında Bizans’ta kendi ekibini kurarak bu elçilik heyetini Türk heyeti ile Gök-

⁸ Çin kaynaklarından 《新唐书, 北狄传》(“Tang İmparatorluğunun Yeni Tarihi, Kuzey Türkler Monografisi”)’e göre, Tunguslardan neş’et eden ve uzun bir zaman Siyanpi Dağlarının eteklerinde yaşamış olduklarından Siyanpi adı verilen bir kavmin Yü-wen (宇文) adlı boyundan türeyen bir kavim, Şimali Wei (北魏) döneminde Liao-he vadisine göç ettikten sonra “Kitan” (契丹) adını almıştı. 1 Kavmi bir isim olarak 389’dan sonra ortaya çıkan “Kitan” adının anlamı hakkında çeşitli görüşler vardır. Kimi araştırmacılar bu adın anlamını Liao-he nehrine bağlamaktadır. Onlara göre, Kitanlar otun ve suyun bol olduğu Liao-he vadisinde yaşamını sürdürdüğünden, onlara “otu ve suyu bol bir bölge” anlamında gelen “Kitan” adı verilmişti. Kimi araştırmacılar, Kitan adını Xi-Dong (奚东) anlamında açıklamaktadır, yani “Xi (Komuk) kavminin doğu tarafı” anlamını vermektedir. 《金书》 (“Çin Devleti Tarihi”)’da “Liao memleketinde ad olarak saf demir anlamında gelen Bing-tie (钺铁) sözü tercih edilmişti, onlar sert demir elde eder” şeklinde bir tabir geçmektedir. Anlaşıyor ki, Kitan diline ait olan “Kitan” sözcüğü ile Çince geçiş Liao (辽) tabiri hep “saf demir” anlamında gelir. Bu yüzden, bilim adamlarının çoğu “Kitan” adını “saf demir” veya “hancer” anlamında yorumlamaktadırlar. 2 389’da Şimali Wei devletinin, 479’da Avarların baskılarına uğrayan Kitanlar, sekiz kabileden müteşekkil olan ve beyaz atı totem olarak kabul eden bir kavimler federasyonunu oluşturmuşlardı. 3 Bu tür kavim statüsünü asırlarca muhafaza eden Kitanlar, Mukan Kağan döneminde (553-572) Göktürklerin hakimiyeti altına girmiş ve “ırkin” unvanı verilen bir reis tarafından idare edilmişti. 4 Göktürklerin fetret döneminde Kitanlar Tang imparatorluğuna bağlanmış ise de zaman zaman baş kaldırmış oluyordular. Kapağan kağan döneminde (691-716) yeniden Göktürlere tabi olan bu kavim, 765’ten sonra Uyurların hakimiyeti altında bulunmuştu. Daha fazla bilgi için bkz. (Wen-lian, 1999: 1-45).

Türk ülkesine göndermiştir. Böylesi büyük ticaret anlaşmalarının elçiler aracılığıyla yapılması ve sadece devlet yöneticilerine onaya götürülmesi yollanan elçi heyetine duyulan güveni ve saygıyı da göstermektedir. Zemarque de Cilicie önderliğindeki heyet ülkesine yeni bir Türk elçi heyeti ile geri dönmüş ve Bizans'tan Sasanilere karşı Gök-Türkler ile mücadele edilmesini istediklerini haberini getirmiştir. Bu istek makul bir istek olarak algılanmış her iki taraf için kalıcı bir dostluğun temelleri atılmıştır. Fakat Zemarque de Cilicie'in Türkleri ziyaretinden birkaç yıl sonra tekrar Bizans'a Sasanilere karşı birlikte hareket edilmesi gerekliliğinin her iki devlete fayda sağlayacağını anlatan bir elçi heyeti daha yollanmıştır. Kaynaklardan öğrenildiğine göre bu heyet bu sefer Bizans'ı İran'a karşı savaş açmaya ikna etmiştir. Dolayısıyla bu ittifak anlaşması adına yollanan ilk elçilik heyetinden sonra oluşan dostluğun hemen arkasından istenilen müttefiklik gerçekleşmemiştir, ikinci kez sunulan istek sonrası bu birleşme oluşmuş ve birlikte Sasanilere karşı savaş açma kararı alınmıştır (Ahmetbeyoğlu, 2009: 11-25). O zaman diplomatik anlamda her olumlu atmosferden sonra birçok isteğin hemen kabul edilmediği, devletlerin birbirlerini, oluşan dostluğun kalıcı olup olmadığı konusunda ufak bir imtihana tuttıkları söylenebilir. Ya da ilk yollanan elçilik heyeti, Gök-Türk Devleti'nin talepleri tam olarak Bizans'a aktaramamış veya Bizans Devleti'ni ikna edememiştir. Genellikle elçiler aracılığıyla taleplerin olumlu olarak karşılanmaması sonrası elçilik heyetinin değiştirildiği yine önemli detaylardan biridir.

Gök-Türklerin tarih sahnesine çıkmalarından sonra o dönemde Eftalit (Ak Hun) ve Juan-Juanların hakimiyetinde olan Türkistan ipek ticareti Gök-Türklerin ve Sasanilerin eline geçmişti. Bu sahada egemenlik oluşturan Gök-Türk ve Sasaniler aralarındaki toprak taksimatında birtakım anlaşmazlıklara düştükleri anlaşılmaktadır. Özellikle en çok payı alan Sasanilerin daha fazla toprak alma istekleri ve hatta Sasani hükümdarı Anûşirvan'ın Akdeniz limanlarını tekeline almak istemesi ve Bizans'a verilen fazla ipeğin ihracatını durdurmaya yönelik hareketleri Gök-Türkler tarafından hoş karşılanmamış ve yönetimde bulunan İstemi Yabgu durumu anlamak ve çözmek adına bir elçilik heyetini Sasanilere yollamıştır. Fakat yollanan elçiler öldürülmüş ve bu olayın ardından iki devlet arasında siyasi bir kriz başlamıştır. Fakat Türklerin Çin'den vergi olarak ellerine geçen ipeğin fazlasını Bizans'a ulaştırmaları gerekiyordu ve bunun içinde Sasanilerle bir anlaşma yapmak şarttı. Bu yüzden Gök-Türk Devleti bu anlaşmayı gerçekleştirmek üzere Sogdlu⁹ Maniakh'ı önemli unvanlarla ipeğin ticaretinin hangi yollar üzerinden yapılması gerektiğini konuşması adına İran şahı Anûşirvan'ın yanına göndermiştir (Mori, 1983: 345-352). Bunun üzerine Maniakh anlaşmaya Sasanileri de mutlu edecek maddeler yazmış fakat anlaşma tam anlamıyla gerçekleşmemiştir. Hatta ipeğin satın alınıp batı bölgesine ihraç edilmesi teklif edilmiş, Sasaniler Bizans'ın daha sonraki dönemde güçleneceği endişesini taşıdığı için hiçbir şekilde ılımlı bir tavır takınmadan anlaşmayı reddetmişlerdir. Bu durum İstemi Yabgu'ya bildirilmiş, bunun üzerine kağan sadece Türklerden oluşan bir elçi heyeti yollasa da olumlu bir sonuç alınamamıştır. Anlaşmanın yapılamamasının yanı sıra yollanan elçi heyetinden birkaç kişi öldürülmüş bunun üzerine de İran ile büyük bir düşmanlık dönemi başlamıştır (Mori, 1983: 341-348). Buradaki düşmanlığın sebebi anlaşma maddelerinin kabul edilerek anlaşmanın yapılamaması değildir. Mesele yollanan elçilik heyetinin öldürülmesi ve bu durumun uluslararası siyasette kabul edilemez bir suç olarak kabul edilmesiydi. İstemi Kağan yaşanan bu olayın ardından Sasanilerle büyük bir silahlı mücadeleye girişmiş, ekonomik kazancın daha fazla olması isteği üzerine başlanan görüşmeler bir anda yollanan elçilerin öldürülmesi ile büyük bir savaşa dönüşmüştür.

Yollanan elçilerin öldürülmesi meselesi Gök-Türk ve Avarlar arasındaki diplomatik münasebetlerde de yaşanmıştır. Bumin Kağan'ın egemenlik sahasını genişletip Juan-Juan hükümdarı Anagay'dan kızını kendisine vermesi için yolladığı ilk elçi ile başlayan diplomatik görüşmeler bu teklifin reddedilmesi ve Anagay'ın bu isteğe çok sinirlenerek "*Kendini benimle eş mi tutuyorsun*" diyerek Bumin Kağan'a hakaret etmesi ile devam etmiştir. Bu hakaretler üzerine Bumin Kağan'da Juan-Juan elçisini öldürmüş gücünü Anagay'a ispatlamak istercesine Çin'e elçi yollayarak onlardan evlenmek adına kız istemiştir. Bumin Kağan'ın bu isteği Çin tarafından kabul edilince aralarında gelişen akrabalık ve dostluk daha sonra Gök-Türlere yenilen Juan-juanların Çin'e iltica etme isteklerinin de kabul edilmemesine yol açmıştır. Burada konu yine Bumin Kağan'ın istediğinin karşılanmaması değildir devamı niteliğinde gelen hakaretler Bumin Kağan'ı elçiyi öldürmeye kadar itmiştir. Bir yöneticiye hakaretin karşılığı niteliğinde olan yollanan elçinin öldürülmesi oldukça ilginçtir. Oldukça benzer bir olay Gök-Türk Devleti ile Moğollar arasında gerçekleşmiştir. Yabgu Tuman Oğuzlar'ın

⁹ Soğdluların anavatanı, elbette, Maveraünnehir, yani Sogdiana ülkesi'dir. Bu bölgede bilindiği gibi, Semerkand, Buhara, Kişş, Taşkent gibi çok sayıda vaha devletleri bulunmaktaydı. Vaha tarımcıları genellikle, yararlandıkları su miktarı sınırlı olduğu için, örneğin sulama kanalları yaparak önlemler alsalar bile, tarım alanlarını belli ölçüler dışında genişletememekteydiler. Bu nedenle, tarım-dan taşan nüfusun çıkış yolu zanaat ve ticaret faaliyetlerinde aramak zorunda kalmışlardır. "Ancak bu bölgenin coğrafi konumunda Soğdluların ticaret faaliyetlerinde son derece yararlı bir rol oynadığı düşünülmektedir." diyen Japon tarihçisi Prof. Akira Haneda, bunu; "(Sogdiana'nın), Chang Ch'ien'in Orta-asya seyahati vesilesiyle açılan ve "İpek Yolu" denen, Çin de Batı Asya ve Avrupa'yı birbirine bağlayan Doğu-Batı kervan ticareti yolunun stratejik bir yerinde bulunmakla kalmayıp, güneyde Hindistan'a ulaşan, kuzeyde Kuzey Asya'nın steplerine bağlanan, güney ve kuzeyi birbirine bağlayan ulaşım açısından da stratejik bir yere sahip olmasıyla" açıklamaktadır. Daha fazla bilgi için bkz. (Mori, 1983: 339-345).

ayaklanması üzerine Moğol hükümdarı ile görüşerek ayaklanmanın bastırılması konusunda yardımcı olabileceğini bildirmiştir. Bu teklifin ardından Moğol hükümdarına elçisini yollayarak kızı ile de evlenmek istediğini ve oluşacak bu akrabalığın her iki tarafa da fayda sağlayacağını elçisinden söylemesini istemiştir. Tuman bu evliliğin gerçekleşmesi durumunda çok güçlü olup iktidarda hak sahibi olmayı hedeflerken Moğol hükümdarı Tuman'ın bu teklifinin asla gerçekleşmeyeceğini ve bu cüreti kendinde nasıl bulduğunu söyleyerek Tuman'ı küçük düşürecek sözler sarfetmiştir. Moğol hükümdarı bununla kalmamış aynı zamanda elçiyi öldürmüş ve siyasi bir krizin doğmasına sebep olmuştur. Tuman ivedilikle kendine yeni bir müttefik bulma yoluna giderek Moğol hükümdarına yollanmış olduğu elçinin öldürülmesi ve hakaret dolu sözlerin intikamını almaya yemin etmiştir. Bunun üzerine Batı Tabgaçlara elçi yollayarak Moğollara karşı birleşme teklifinde bulunduğunu aynı zamanda kendilerinden evlenmek için bir kız istediğini bildirmiştir (Türükoğlu, 1980: 170-190). Batı Tabgaçlar o dönemde siyasi bir yalnızlık içerisinde olduklarından dolayı kendilerine zaten bir müttefik aramaktaydılar, önlerine gelen bu teklifi hiç düşünmeden kabul ederek akrabalık bağı kurmaktan da memnun olacaklarını bildirmişlerdir. Aynı zamanda yollanan elçiye duydukları memnuniyeti anlatmak adına küçük bir ziyafet verip birtakım hediyelerle elçiyi ülkesine geri yollamışlardır.

SONUÇ

Şu an elimizde olan en eski tarihi kaynaklara göre Gök-Türk Devleti'nin birçok devletle siyasi ve elçilik ilişkisi içerisinde olduğu görülmektedir. Gök-Türk devletinin teşkilatlı şekilde kurulmadan önceki dönemden, devlet aşamasına geçtiği zamana ve yıkılışına kadar yani var olduğu tarihin her safhasında elçileri vasıtasıyla dış ilişkilerini korumaya ve sürdürmeye çalıştığını görmekteyiz. Elçiler vasıtasıyla başlayan ilk temaslarda dostluk ve iyi niyet ön plana alınırken daha sonraki zamanlarda bu dostluğun daha da pekişmesi için karşılıklı hediyelerin yollandığı anlaşılmaktadır. Karşılıklı yollanan bu hediyelerin oldukça gösterişli, pahalı ve nadide hediyeler olması dikkat çekicidir. Gök-Türk Devleti'nin dostluğun ama özellikle barışın sağlanması adına evlilik yoluyla akrabalık kurmak adına elçilerini çok defa farklı devletlere hediyelerle beraber yolladığı da bilinmektedir. Akrabalık yolu ile sadece var olan barışın korunması değil, anlaşmazlık veya mücadele içinde bulunan devletlerle barış yapmak da hedeflenmiştir. Gök-Türk Devleti ve Türkistan coğrafyasında bulunan bütün Türk devletleri İpek Yolu ticaretini baskın bir güç olarak ellerinde bulundurmak istemişlerdir. Bu istek Gök-Türkleri başta Çin olmak üzere İpek Yolu üzerinde bulunan Juan-Juanlarla, Sasanilerle, Akhunlarla ve Bizans ile yoğun diplomatik ilişkiler içerisinde olmaya itmiştir. Gök-Türkler'in oluşturdukları ittifakları sadece siyasi yalnızlıktan kurtulmak için değil aynı zamanda siyasi müttefikler kazanıp diğer düşmanlarına karşı sayıca ve silah bakımından üstün olmak adına da yaptıkları anlaşılmaktadır. Kurulmaya çalışan bu birlikteliklerde diplomatik birçok hediyein oldukça değerli madenden, çok sayıda attan ve tonlarca ipek kumaştan oluşması, diplomatik görüşme içerisinde olan devletlerin de ticaretle uğraştığını ve ekonomik olarak zengin olduklarını göstermektedir. Önemli ticaret yolları üzerinde bulunan bu güçler yapılan ittifaklar ile de ticaret yollarının güvenliğini sağlayarak buradaki hakimiyetlerini de güçlendirmeye çalıştıkları ve bunun içinde diplomasiyi en iyi ve en etkili şekilde kullanmaya çalıştıkları anlaşılmaktadır. Dolayısıyla dönemin ve bölgenin en zengin ve güçlü devletleri arasında farklı sebeplerden kaynaklı elçilerin sıklıkla bir ülkeden başka bir ülkeye gittikleri hatta zamanlarının birçoğunun yolda geçtiği bile söylenebilir.

Gök-Türk Devleti'nin diğer devletlere yolladığı elçilerin seçiminde; muhatap olunacak devletin gücüne, oluşturduğu egemenlik sahasına ve elbette görüşülecek konunun önemine ve mahiyetine göre seçimler yapıldığı görülmektedir. Örneğin; ticari konuların yoğunlukta olduğu durumlarda, ticaretin ekonomik hayattaki yerini, önemi çok daha iyi algılamış ve ticaret konusunda yetkinlikleri ile bilinen Sogdların uluslararası ilişkiler konusunda kullanıldığı anlaşılmaktadır. Bilhassa ipek ticaret yolunu ilgilendiren meselelerin halledilmesinde görüşmelere özellikle Sogdlu elçilerin seçildiği, siyasi anlaşmazlıkları çözmek için de Aşına ailesine bağlı olan elçilere öncelik tanındığı dikkat çekici bir hadisedir. Gök-Türk Devleti'ne yollanan elçilerin cezalandırılması meselesinde ağır cezalardan kaçındıkları anlaşılmakta fakat diplomatik ilişki içerisinde buldukları devletin bu konuda Gök-Türk Devleti kadar hassas olmadıkları yine kayıtlardan bugüne aktarılan bilgilerdendir. Hatta Gök-Türk Devleti'nden giden elçilerin öldürülmesi halinde büyük siyasi krizlerin çıktığı hatta devletler arasında savaşların yaşandığı tarihi kayıtlardan bilinmektedir. Böyle bir olay karşısında Gök-Türk Devleti'nin ivedilikle başka bir müttefik arayışına girip evlilik yoluyla akrabalık kurma gibi bir taktik ve strateji içerisine girdiği anlaşılmaktadır. Yollanan elçiler yoluyla herhangi bir konuda olumsuz cevap aldıklarında da daha tecrübeli ve güvendikleri elçilerin bir kez daha aynı mevzuyu aktarmak adına tekrar muhatap olunan devlete yolladıkları ve ısrarcı ve pes etmeyen bir tavır takındıkları da söylenebilir. Gök-Türkler'in konar-göçer bir topluluk olmalarına yani yerleşik bir hayat sürmemelerine karşın, bürokrasiden anladıkları, diplomasi alanında kendilerini gerçekleştirmiş oldukları ve çağdaş oldukları devlet ve topluluklarla gerçekçi ilişkiler kurarak hem siyasal hem de ekonomik anlamda iyi ilişkiler kurdukları yorumu yapılabilir.

KAYNAKÇA

1. Ahmetbeypoğlu, A. (2009). “Bizans Tarihçisi Menandros’un Türkler (Gök-Türkler) Hakkında Verdiği Bilgiler”, Tarih Dergisi, S. 50, s. 11-25.
2. Aksoy, B. (2014). “İpek Yolu Ticareti, İpek Yolunda Türk Kültür Mirası”. (Ed. Fahri Atasoy), Türk Yurdu Yayınları, Ankara.
3. Chang, J. (1968). T’ang Devrindeki Doğu Göktürkleri Hakkında Belgeler (618-745), Doktora Çalışması, Taipei.
4. Chiu T’ang-Shu (2020). Çin Kaynaklarında Türkler -Eski T’ang Tarihi (Çev.: İ. Togan, G. Kara, C. Baysal, Türk Tarih Kurumu, Ankara.
5. Chavannes, E. (2013). Çin Kaynaklarına Göre Batı Türkleri (Çev.: M. Koç), Selenge Yayınları, İstanbul.
6. Cohen, R. & Westbrook, R. (Ed.) (2000). Amarna diplomacy: The beginnings of international relations, The Johns Hopkins University Press, Baltimore.
7. Eberhard, W. (1987). Çin Tarihi, Türk Tarih Kurumu Basım Evi, Ankara.
8. Ergin, M. (1978). Orhun Abideleri, Boğaziçi Yayınları, İstanbul.
9. Gömeç, S. (1999). Kök Türk Tarihi, Düzeltilmiş 2.baskı, Akçağ Yayınları, Ankara.
10. Gömeç, S. Y. (2016). Kök Türk Tarihi, Berikan Yayınevi, Ankara.
11. Grousset, R. (2014). Bozkır İmparatorluğu Atilla-Cengiz-Han-Timur (Çev.: M.R. Uzman), Ötüken Neşriyat, İstanbul.
12. Gumilev, L. N. (2002). Hunlar (Çev. :D.Ahsen Batur), Selenge Yayınları, İstanbul.
13. Gumilev, L. N. (2011). Eski Türkler (Çev.: D. A. Batur), Selenge Yayınları, İstanbul.
14. İzgi, Ö. (2014). “XI. Yüzyıla Kadar Orta Asya Türk Devletlerinin Çin’le Yaptığı Ticarî Münasebetler”, Orta Asya Türk Tarihi Araştırmaları, Haz. Erkin Ekrem-Serhat Küçük, TTK Yayınları, Ankara, s. 95-114.
15. Jellinek, G. (1911). L’ Etat moderne et son droit. C. I, Traduction française par Georges Fardis, V. Giard&Briere, Paris.
16. Kafesoğlu, İ. (1993). Türk Milli Kültürü, Ötüken Yayınları, İstanbul.
17. Kubarev, G. V. (2005). Kultura Drevnih Tyurok Altaya, Novosibirisk.
18. Liu, M. (2006). Çin Kaynaklarına Göre Doğu Türkleri. (Çev.: E. Kayaoğlu ve D. Banoğlu), Selenge Yayınları, İstanbul.
19. Mangaltepe, İ. (2009). Bizans Kaynaklarında Türkler, Doğu Kütüphanesi Yayınları, İstanbul.
20. Mertz, B. (2007). Temples, Tombs, and Hieroglyphs: A Popular History of Ancient Egypt. Harper Collins e-book.
21. Mori, M. (1983). “Soğduların Orta-Asya’daki Faaaliyetleri”, Belleten, 47 (185), s. 339-352.
22. Onat, A. (1987). “Han Döneminde Hun-Çin Ekonomik İlişkileri (M.Ö.206-M.S.220)”, Belleten, Türk Tarih Kurumu, LI, S. 200, s. 611-624.
23. Onat, A. (1990). “Çin-Türkistan İlişkilerinin Başlangıcı Hakkında Bazı Bilgiler”, Belleten, Türk Tarih Kurumu, LIV, S. 211, s. 913-920.
24. Otkan, P. (1989). “IV. Yüzyılda Kuzey Çin’deki Yabancı Halkların Yerleşim Alanları ve Nüfusu”, Erdem, 5(5), s. 773-784.
25. Ögel, B. (1957). Doğu Göktürkleri Hakkında Vesikalar ve Notlar. Türk Tarih Kurumu, Ankara.
26. Ögel, B. (1991). Türk Kültür Tarihi, Türk Tarih Kurumu Yayınları, Ankara.
27. Sinor, D. (2017). “[Kök] Türk İmparatorluğunun Kuruluşu ve Yıkılışı”. (Ed. D. Sinor), Erken İç Asya Tarihi, ss. 383-424, İletişim Yayınları, İstanbul.
28. Stevens, A. (2015). “The Archaeology of Amarna”, Oxford Handbooks Online, Online Publication Date: Mar 2015, DOI: 10.1093/oxfordhb/9780199935413.01.31: 1-18.

- 29.Su, C. L ve Xin, Q. L. (2012). Those Historical Things. Shen Yuluo Yanjiang Mountain Drunkenness, Xin Chao Publishing House, Pekin.
- 30.Taşagıl, A. (1996). Gök Türkler, Türk Tarih Kurumu Yayınları, Ankara.
- 31.Taşagıl, A. (2014). Gök-Türkler I-II-III, Türk Tarih Kurumu Yayınları, Ankara.
- 32.Thomsen, V. L.P. (1896). Inscriptions de l'Orkhon déchiffrées. Helsingfors.
- 33.Türükoğlu, G. (1980). "Türk Bengü Taşları Üzerine İncelemeler: V Bengü Taşlarda Geçen Budun Adları Tabğaç Budunu III", Türk Kültürü, S. 209-210, Y.XVIII, TKAE, İstanbul, s.170-190.
- 34.Wen-lian, F. (1999). Zhong-Guo Omumi Tarihi, C. 6, Şincang Halk Neşriyatı, Ürümqi.



e-ISSN: 2630-631X

Article Type
Review ArticleSubject Area
PhilosophyVol: 8 Issue: 66
Year: 2022 November
Pp: 2446-2450Arrival
5 November 2022
Published
31 December 2022
Article ID 66811Doi Number
<http://dx.doi.org/10.29228/smrj.66811>How to Cite This Article

Özdemir, A. & Önal, S. (2022). "Friedrich Nietzsche ve Michel Foucault Felsefesi", International Social Mentality and Researcher Thinkers Journal, (Issn:2630-631X) 8(66): 2446-2450



Social Mentality And Researcher Thinkers is licensed under a Creative Commons Attribution-NonCommercial 4.0 International License.

Friedrich Nietzsche ve Michel Foucault Felsefesi

Comparison of the Concepts of Knowledge and Power in Nietzsche and Foucault

Aziz Özdemir¹ Sema Önal² ¹ Yüksek Lisans Öğrencisi., Kırıkkale Üniversitesi, Kırıkkale, Türkiye² Prof. Dr., Kırıkkale Üniversitesi, Fen-Edebiyat Fakültesi, Felsefe Bölümü, Kırıkkale, Türkiye

ÖZET

Bu çalışmada Nietzsche ve Foucault incelenmiştir. Nietzsche ve Foucault'un felsefeleri, yaşamı, kavramları, eserleri literatür taraması yöntemiyle incelenmiştir. Nietzsche, çalışmalarında; bilgi, iktidar, nihilizm, güç istenci, ahlak, decadence, tanrının ölümü, üst insan gibi birçok önemli kavrama yer vermiş ve birçok eser oluşturmuştur. Felsefesinin temeli değerlerin tersine çevrilmesidir. Bilgi ve iktidar kavramlarında da bu durum görülmektedir. Bilgi kişisel çıkarlardan bağımsız olamayacağı için Nietzsche'ye göre nesnel bilgi yoktur ve Hristiyanlığın bilgisi de nesnel değildir. Çünkü din adamları ve ülkeyi yönetenler Hristiyanlığı kendi çıkarları için kullanır. Nietzsche, toplumda güçlü ve aciz olmak üzere iki tip insandan söz eder. Güçsüzler bilgileri eleştirmeden kabul ederler; belirsizlikten korkarlar. Güçlü insan sağlıklıdır ve sayısı azdır. Kendi kararlarıyla hareket edip belirsizlik içerisinde gelişen insandır. Nietzsche'ye göre ülke yönetimi güçlü insanların yani soyluların elinde olmalıdır. Çünkü güçsüz insanlar çobana ihtiyaç duyar. Nietzsche toplumu en küçük birimden başlayarak en büyük birime kadar inceler. Özgürlük vazgeçilmezdir, güç istencini önemser. Foucault, arkeolojik çözümleme, episteme, epistemik kırılmalar, iktidar kavramlarını ortaya koymuş ve birçok eser meydana getirmiştir. Bilginin tanımını yaparken bilmelerin toplamı olmadığını ve kendisiyle özelleşen söylemin içinde kendisinden bahsedilen şey olduğunu ifade etmiştir. İktidarın da bilgi ile var olabileceğini, sosyal ilişkilerin her aşamasında iktidardan söz edilebileceğini, iktidarın tek başına var olamayacağını ifade etmiştir. Ona göre değişmez, mutlak bir iktidar yoktur. İktidar bilgiye insanlar aracılığı ile ulaşır ve bilgi sahibi olan iktidar güç kazanır. İnsanların bilgiye ulaşabilmeleri için özgürlüğe ihtiyacı vardır. İktidarın insanlara özgürlük fırsatı tanınması gerekmektedir.

Anahtar Kelimeler: Foucault, Nietzsche, Bilgi

ABSTRACT

In this study, Nietzsche and Foucault are examined. In the study, the philosophies, life, important concepts, works and concept relations of the two philosophers were examined by the literature review method. In his works; Nietzsche gave place to many important concepts such as knowledge, power, nihilism, will to power, morality, decadence, death of god, superhuman and he created many works. The basis of his philosophy is the reversal of values. This is also seen in the concepts of knowledge and power. Since the knowledge can not be independent of personal interests, for Nietzsche, there is no objective knowledge and the knowledge of Christianity is also non-objective; because clergy and those who run the country use the Christianity for their own benefits. Nietzsche mentions about two types of people in society, who are strong or weak. The weak accept information uncritically; because they are afraid of uncertainty. Strong people are healthy and few in number. It is a person who acts with his own decisions and develops in uncertainty. According to Nietzsche, the administration of the country should be in the hands of powerful people, namely the noble people. Because weak people need a shepherd to rule them. Nietzsche examines society from the smallest unit to the largest one. Freedom is indispensable for him; and the will to power is important. Foucault brought about the concepts of archaeological analysis, episteme, epistemic breaks and power. He has produced many works in this field. While defining knowledge, Foucault stated that it is not the sum of knowings and that it is what is mentioned in the discourse that is specialized with it. He stated that power can also exist with knowledge, power can be mentioned at every stage of social relations, and power cannot exist alone. According to him, there is no immutable, absolute power. Power reaches knowledge through people, and the power with knowledge gains power. People need freedom to Access information. For this reason, the government should give people the opportunity for freedom.

Keywords: Foucault, Nietzsche, Knowledge, Power

GİRİŞ

Nietzsche bir yaşam filozofu, felsefesi de bir yaşam felsefesidir. Felsefesi yıkıcı bir görünüme sahiptir. Bilgi, iktidar, nihilizm, güç istenci gibi kavramlar ortaya koymuştur. Nietzsche, Avrupa'nın ontolojik ve epistemolojik açıdan hasta olduğunu ve bilginin geçerliliğini yitirdiğini söyler. Dinin epistemolojisini fazlaca hedef alır. Ona göre zıt değerler yoktur, aksi kavramlar iç içe geçmiştir. Yaşamdaki her şey güç istencidir. O, perspektivizmi epistemolojiye bir alternatif olarak sunar. Tüm doğruların perspektivizme dayalı yorumlar olduğunu söyler.

Michel Foucault, Hegel'in ve Heidegger'in görüşlerinden etkilenmiştir. Felsefe ve Tarih'e ilgisi vardır. Akademik görevler almış olup birçok eser oluşturmuştur. Arkeolojik çözümleme kavramını ortaya koymuştur. Foucault'a göre değişmez, tanımlanmış bir iktidar yoktur. Sosyal ilişkilerin olduğu her yerde iktidar vardır. Ona göre iktidarın varlığını bilgi kuvvetlendirir. Bireyler aracılığı ile bilgiye ulaşılır ve bu sebeple bireyler özgür olmalıdır. İnsanları kontrol altına almak için hapisanelerin gerekmediğini söyler ve insanların sosyal yaşam düzeniyle ve normlarla kontrol altına alınabileceğini savunur.

FRIEDRICH NIETZSCHE**Felsefesi**

Nietzsche aykırı bir filozof olup birçok akıma eleştiride bulunmuş ve onları çürütmek için mücadele etmiştir. Değerlere ve hakikatlere olan inançların yıkılabilmesinin özgün bir felsefeyle mümkün olduğunu söyler. Ona göre filozof; yaratıcı olup kendi felsefesine uygun yaşamalıdır (Türkoğlu, 2017, s.131-132). Nietzsche, sistemci olmaya karşıdır. Üst insan kavramını ortaya koymuştur. Üst insan; toplumun ve dinlerin amacıyla değil kendi amacıyla hareket eden, günümüz insanından daha gelişmiş insandır. O, bugünün insanı için maymun ne ise, üst insan için de bugünün insanının o olduğunu söyler. Hayata tanrının değil insanın yön vermesi gerektiğini vurgular (Kansu, 2020, s.12). Değerlerin tersine çevrilmesi felsefesinin temelidir. Ona göre bilginin, varlığın ve değerlerin kaynağı psikolojidir (Dok, 2015, s.98). O, kişiliğe hitap ederek diğer düşünürlerden ayırır. Akıl yürütmeye ve mantığa eleştirilerde bulunur. Ona göre akıl bilişsel bir anlama gelmez, oluşu adlandırır (Dok, 2015, s.70; Tefvik, 2012, s.24).

Nietzsche için inanç Hristiyanlık değil, içgüdüleriyle oluşan bir inançtır. Tanrı öldü diyerek tanrıyı terk etmiş ve gerçeğe ulaşmaya çalışmıştır. Ona göre Varlık, cevher, hakikat gibi kavramlar uydurmadır. Genel geçer bir hakikat yoktur. Hakikatin yalan olarak oluşturulduğunu, tek gerçeğin oluş olduğunu ve oluşun da yaşam olduğunu vurgulamıştır. İncancı yitirmesiyle kendini bulduğunu, gerçeği tercih ettiğini vurgulamıştır (Tefvik, 2012, s.29-31).

Ona göre toplum sürü ve soylu insanlardan oluşur. Soylu insan düşüncelerine, kişiliğine göre davranırken sürü insanı duygularıyla hareket eder. Nietzsche, soylu insan kavramını daha sık kullanmaktadır. Bu sayede nihilizm ile hesaplaşmasını ortaya koyar. Nihilizme götüren en önemli sebepleri geleneksel değerlerin ve Hristiyanlığın çöküşüdür (Dok, 2015, s.36-40; Türkoğlu, 2017, s.130). Eserlerinde sıkça yer verdiği hiçlik kavramı, insan var oldukça varlığını koruyacaktır. Hiçlik; toplumsal, kültürel, sanatsal ve ahlaksal ilişkilerde yerini alır. Nietzsche Hristiyan, Alman ve Avrupalı oluş özellikleri sebebiyle kaygı duymaktadır (Dok, 2015, s.99).

Schopenhauer ve Wagner'in görüşlerinden faydalanmıştır (Tefvik, 2012, s.28). Fakat bir süre sonra görüşleri ters düşmüştür. Wagner'in Hristiyanlık karşısında zayıf kalıp boyun eğdiğini ve Hristiyanlığa özgü şeyleri övdüğünü ifade eder. Onu obskürantizm ile bağdaştırır, nihilist içgüdüleri pohpohladığını düşündüğü için kızmaktadır (Dok, 2015, s.42). Nietzsche, Schopenhauer'un doğaüstüculüğü kavramını önemser. Varlığın özündeki iradeyi ve istemi kabul eder. İrade, yaşam savaşını sürdürmeyi sağlayan arzudur. Bu savaş süreci; arzu, ıstırap, ölüm olarak ifade edilebilir (Tefvik, 2012, s.37). Nietzsche, zamanla Schopenhauer'un da etkisinden uzaklaşmış ve ona ağır eleştiriler yönelmiştir. Eleştirilerinden biri acıma kavramı ile ilgilidir. Schopenhauer acımayı reddetmezken Nietzsche reddeder ve acıma davranışı gösterenleri de sertçe uyarır. Çünkü acımak, yaşamın değerini azaltmakta ve hiçliği ön plana çıkarmaktadır. Hiçlikle beraber hakikat, tanrı, kurtuluş vb. kavramlar hatırlanmaktadır (Dok, 2015, s.55). Ona göre varlık, hakikat gibi kavramlar uydurmadır. Tek gerçek oluştur, oluş da yaşamdır. Oluş, canlı ilk maddenin açılımı şeklinde tanımlanmıştır. Yaratma ve güç istenci onu açılıma sokmaktadır. Yaşamın kendisi güç istencidir. Yaşam ise devamlı bir yaratma, yıkma, yükseliş, alçalış, kendini aşma, decadence sürecinden oluşmaktadır. Güç istemi insani olan bir süreç ve yaratma tarzıdır. Böylece insan aracılığıyla yaratılan yine insan ile görünümüne çıkar (Dok, 2015, s.88,93).

Nietzsche Kavramları**Nihilizm**

Nihilizm, hiç anlamına gelmektedir, felsefede hiççilik olarak tarif edilir. Kavram; epistemolojik, ontolojik ve aksiyolojik bir öğretilerdir. Hiççilik; değerlere, ahlaka ve düzene karşı çıkan, yeni düzeni kurmak isteyen, bilgiyi inkâr eden ve hiçbir baskıyı kabul etmeyen bir görüştür. Nietzsche nihilizm kavramını, değerlerin değerini kaybetmesi olarak tanımlar. O, geleneksel değerlerden ve bu değerlerin çöküşüyle oluşan krizden kurtulmak için mücadele eder. Ona göre insan; toplumuyla, kültürüyle, tarihiyle hesaplaşabilmelidir. Ayrıca toplumda insanlara değerler dayatmaya çalışılmamalıdır (Dok, 2015, s.23-26). Nietzsche'ye göre nihilizm olumsuzluk durumu değil bir kriz durumudur. O, bu kriz durumundan kurtulma çabasıyla nihilizm düşüncesini oluşturur. Bu kriz; insanda, toplumda, dinde, ahlakta ve felsefede çöküşe neden olmaktadır. Bu çöküşün yani Decadence'in sonucu ise nihilizmdir (Çevikbaş, 2011, s.74). Nietzsche'ye göre; yaşamın özü değer koymadır. Gerçeklik yalnızca görünüşdür ve görünüşün arkasında hakiki dünya yoktur. Hakikatin olmadığı, sadece oluşun hâkim olduğu dünyada, insan kendini yaratmak zorundadır. Nietzsche, Hristiyanlığın hayata yüz çevirdiğini, bu yüzden nihilizmi savunduğunu, Hristiyanlığın yıkılışının ve tanrının ölümünün kendi yüzünden olduğunu ifade eder. Nietzsche, bu yıkılışa dinin ve Tanrı'nın insan eseri olduğunun görüldüğünü

vurgular (Dok, 2015, s.41). Nietzsche için yapmak yıkmayla mümkündür. Onun nihilizminde değerlerin değersizleşmesinden söz edilir. Böyle Buyurdu Zerdüşt isimli kitabında ruhun üç değişim sürecinden bahseder. Ruh deve, aslan, çocuk olmak üzere sıralı bir süreçten geçer. Deve saygı, inanç, gelenek gibi kavramların aktarılma sürecini ifade eder. Aslan da inancın parçalanmasını, özgür ruh dönemini ifade eder, nihilizmin yaşanılmasını simgeler. Çocuk da sürecin sonunda nihilizmin yenilmesinde etkili olacak çareleri arar. Böylelikle hayata masumca bir evet söyleminde bulunarak yeni bir inançlılığın dönemini başlatır. Nietzsche için gelişen zihin; hastalık ve tehlike getirerek nihilist hareketi meydana getirir. İçgüdülerin tesiri ve dayanışmasıyla nihilizm içeren bir dayanışma süreci oluşur. Nihilizmde, ahlakilik yoktur. Bu sebeptendir ki birey cesaretini kaybederek güçsüz kalabilir. Mutluluk, ahlaklı dünya düzeni gibi kavramlarda arzulanı bulamaz, aldanmış olduğunu düşünerek pişmanlık hisseder. Beraberinde ise güvensizlik, umutsuzluk gibi güçsüz bırakacak duygulara kapılır. Bu nihilizmin psikolojik durumudur. Birey kendinde var olmayan bir anlamı arayarak psikolojik olarak nihilizme ulaşır (Dürre, 2020, s.87).

Decadence

Decadence; düşme, çökme, çürüme anlamlarına gelir. Ona göre decadence iyileşmesi zaman alan hastalık, düşünceyi yıpratıcı ve oluşturan devir demektir. Hastalığın atlatılmasıyla insan ustalaşma sürecine girer. İnsanın en net deneyimi hastalığın atlatılma deneyimidir ve her insan bunu başaramaz. Ona göre düşünmenin hastalıklı durumu, değerlerin yıkılışıyla oluşmuştur. Decadence'ın hayatın ilerlemesi için önemli olduğunu söyleyen Nietzsche; yanlışların ve kötülüklerin her zaman var olacağını söyler. İhtiyarlığa engel olunamadığı gibi kötülüğe, hastalığa da kimse engel olamaz görüşündedir. Ama Decadence'ın olumsuz etkilerinin yayılması önenebilir. Decadence yaşamın kaçınılmaz bir durumudur (Dok, 2015, 52-53; Karabulut, 2018, 391).

Nietzsche Ahlak

Nietzsche iyimserliğe mesafelidir. O, dünyada her şeyin iyi olduğuna inanmanın aciz insanların davranışı olduğu görüşünü savunur. Ona göre insanın kendi merhametine yenilmemesi ve merhametsiz olması gerekir (Nebil, Tefik, Süleyman, 2019, s.41). Nietzsche iyi insanı, erdemli insanı aciz insan olarak tanımlar. Nietzsche, aciz ve güçlü insanların birbirlerinden farklı ilgilere ve değerlere sahip olduğunu savunur. Bu yönüyle de efendi ve köle ahlakı oluşmaktadır. Birbirlerinden farklı insan türlerinin çıkarlarına hizmet ederler (Baykan, 2000, s.99; Aktaş, 2017, s.114). Ona göre insan; kendisi hakkında farkındalığa sahip olmalı ve vicdanının sesine kulak verebilmelidir. İnsanlar eşitsizliklerle dünyaya gelir, burada insanın yapması gereken kendi gerçek ahlakını yaratmaktır. (Tefik, 2012, s.23). İyimserlik, Nietzsche'ye göre hayatı hafife almanın ve insanlığın acılarına göz yummanın sonucudur. İnsan gerçeğin kabusundan, iyiliklerle donatılmış tapınaklarla kurtulmak istedikler (Nebil, Tefik, Süleyman, 2019, s.37). Nietzsche'ye göre; Kötülük, suç, lüks, hastalık gibi kavramlar aslında decadence'ın sebebi değil sonucudur. Buradan yola çıkarak da ahlaki perspektiflerin değiştiği görüşünü öne sürer. Ahlaki problemlerin tüm yönlerinin değişim sürecini decadence olarak isimlendirir. Ahlak, şeylerin kötülüğüne karşı mücadeledir. Decadence da kendiyi mücadeledir. Decadence sonucunda meydana gelenler; ahkalin yozlaşması, kötü alışkanlık, suç, hastalık, evlenmeme, verimsizlik, irade zayıflığı, şüpheli, yıkıcı. Nihilizm neden değildir, decadence'ın ortaya çıkan sonucudur. Decadence'ı durdurulmasında ahlaki, psikolojik tedaviler etkisizdir (Dok, 2015, s.53-56).

Nietzsche Bilgi

Nietzsche epistemolojiyi güçlü ve aciz insanın arasında var olan ahlaki bir konu olarak tanımlar. Ona göre insanın kim olduğunu ve ruhunun ne kadar güçlü olduğunu sergilediği karakter belirler. Bir filozofun fikri, o filozofun ruhunu yansıtır. Ona göre, aciz insanlar hayatta kalmayı netliğe bağlarken güçlü insanlar belirsizlikle gelişimini devam ettirir. Acizler epistemolojiyi ve kendi hakikat anlayışlarını, güçlüler için bir tehdit olarak ve onları çökertmek amacıyla kullanır. Acizler ve köle ahlakı zaferi epistemoloji ile kazanır. Güçlülerin ehlileştirilmesi için bu duruma ihtiyaç vardır (Aktaş, 2017, s.108-109). Nietzsche; aciz insan için yani sürü insanı için değişim, dönüşüm ve yenilik terimlerinin yeni bir iş yükü olduğunu söyler. Çünkü bu durum yeni bilgiye zemin hazırlar ve onlar yeni bilgiyi sindirme ve uygulama kapasitesine sahip değildir. Bu sebeple eski ve kalıplaşmış bilgileri sürdürmek ve bu doğrultuda eyleme geçmek sürü insanı için daha kolaydır. Onlar için duygu durumu bile tartışmaya kapalıdır. Çünkü tartışılması demek problemin varlığı anlamına gelir. Onlar var olana boyun eğmeyi tercih ettiğinde mutludur. Özgür bir yaşama sahip olmadıkları gibi bu durumun farkında bile değildir. Nietzsche'nin aciz insanlarla ilgili bu görüşleri değerlendirildiğinde, bu durum alışkanlık olarak nitelendirilirse onlar için alışkanlığın bilgi olup olmadığı durumu yorumlanabilir (Kaçuradi, 2016, s. 27; Kansu, 2020, s. 52).

Nietzsche Hristiyanlığın bilimden nefret ettiğini ifade eder. O, bu sebeple dinin epistemolojisini fazlaca hedef alır. Ona göre rahip bilimi tehlike olarak görmektedir. Çünkü bilimde nedensellik vardır. Suçluluk,

cezalandırma, ahlaki düzen vb. dini kavramlar bilime karşıt olarak oluşturulmuştur. O, Deccal isimli eserinde bu duruma ağır eleştirilerde bulunur (Aktaş, 2017, s.107). Şüpheliyi ön plana çıkar ve insanın kendini bulmasını ve yenilemesini arzular. Nietzsche'ye göre bilgi; istek ve içgüdüyle oluşturulur. Buradan hareketle nesnel bilgi olamayacağı sonucuna ulaşır. Ayrıca o, insanın değerlerin yaratıcısı olduğunu ve de değerleri yaratarak yaşayabileceğini ifade eder (Dok, 2015, s.88). Ona göre dünya ise düşünülen farklı bir değere sahiptir. Dünyanın doğası oluşturmaz, her şeyde değişkenlik ve hareketlilik vardır. Dünya her zaman kaos içerisinde. Kaosa sebep olarak düzen, bilgelik, form, estetik gibi kavramların yokluğunu gösterir. Herakleitos da dünyanın bir nehir misali sürekli değişim içinde olduğunu ifade ederek olanı değil, oluşu savunmuştu. Bu noktada Nietzsche bu düşünürü övmektedir. Gerçekliğin akışkan olmasından dolayı her bir olay ve nesne; biriciktir. Birey de eylemleriyle, karakteriyle vs. eşsizdir. Nietzsche'ye göre gerçeklik aynı zamanda tehlikeli de olabilir. Bu yüzden hakikati aramak cesaret gerektirir (Aktaş, 2017, s.109-110). Ona göre ancak yürekli insan bilgiye ulaşabilir (Dok, 2015, s.99).

MICHEL FOUCAULT

Bilgi

Foucault, iktidar ve bilgi arasında yüksek bir ilişki olduğu sonucuna vardı ve “güç/iktidar” terimini ortaya koydu. Güç/iktidar yeni bir terimdi ve Foucault'un felsefesinin ana konusunu oluşturdu. (Strathern, 2016). Bilginin tanımını; “Bilginin Arkeolojisi” isimli kitabında, “bir söylemsel pratik tarafından düzenli bir biçimde oluşturulmuş ve bilime yer vermekle yükümlü bulunmadıkları halde, bir bilimin kuruluşu için gerekli olan unsurların toplamına bilgi adı verilebilir ... kendisi aracılığıyla özelleşmiş bulunan bir söylemsel pratiğin içinde kendisinden söz edilen şeydir.” sözleriyle ifade etmiştir (Koloş, 2016, s.17; Urhan, 2000, s.32). Foucault'a göre bilgi; bilmelerin toplamı değildir. Foucault tarafından “bilme”; doğru/yanlış, şüpheli/kesin, tutarlı/çelişkili, belirli/belirsiz olma durumlarının söylenmesi gereken şeyler olarak tanımlanır. Bilmedeki bu iki uçlu ayrımların hiçbirinin bilgiyi tanımlamak için uygun olmadığını belirtir. Bilgi; derinlemesine bilgi ve yüzeysel bilgi olarak iki kategoride açıklanmaktadır. Yüzeysel bilgi, bilimsel alanları içerisinde barındırır. Derinlemesine bilgi ise bilimin ifade ettiklerinden fazlasını içinde barındırır. İfadelerde yer alan nesnelere; söyleniş şekillerinin, terimlerin ve kanıların yöntemde, bilimde, romanda, kurumda, siyasi ve hukuki uygulamada yer aldığı onları “bilgi” olarak nitelendirir. Bilginin, bilme terimiyle çözümlenemeyeceğini düşünür. Bilgiyi çözümlenemeyeceğini açıklamak değildir. Bilgiyi çözümlenemeyeceğini, bilimsel olan, bilimselliğini kaybeden, bilimselliği hiç kazanamamış olan ve bilimsel olma çabasını göstermemiş olan ifadelerin var oluşlarını, dönüşümlerini ve kayboluşlarını tarihsel bir süreçle açıklamak ile mümkündür (Urhan, 2000, s.32-33).

Foucault, Kant'ın a priori fikrine farklı bir bakış açısıyla değinmiştir. Onun için a priori olanağını geçici koşullarla ve tarihsel süreçlerle mümkün görmüştür. Foucault'un bilgi kavramı, a priori kategorisinde yer almaz. Aksine tarihsel süreç içerisinde, fark edilmeksizin birbirlerini takip ettikleri belirtilir. Mümkün olan deneyim, belirli bir yer ve zamanda insanların ortaya koyduğu amaçlı davranışları ve bu davranışları yaratan şartları, özellikleri dikkate alarak yapılan tespit demektir. Foucault; insanlar için bu mümkün deneyimin tarihsel a priorisini kurma tarzının tarihsel kesitler incelenerek saptanması gerektiğini söyler (Koloş, 2016, s.16; Urhan, 2000, s.34). Foucault; bilginin, deney ve bilim arasında var olduğunu öne sürmüştür. Ona göre bilginin arkeolojisi, bilme temasını reddetmektedir. Bilgi; kendisini oluşturan bağımsız, öznellikten uzaktır. Herhangi bir amaca veya başlangıca göndermede bulunmaz. Foucault, bilgi tanımlamasını yaparken bazı alanları ifade etmek istemiştir. Örneğin; bilgi kavramı psikiyatrik ifadenin içinde yer aldığı doğru olduğuna inanılanların toplamı değildir, bilimsel olabilecek ya da olamayacak farklı nesnelere oluşturduğu alandır. Tıbbi söylemin içinde yer aldığı öznenin ilgili olduğu nesnelere ifade ederken söylemin içinde durum aldığı alandır. Doğa Tarihi'nde ise bilgi; kavramların oluştuğu, tanımlanmalarının yapıldığı, uygulandığı ve dönüştüğü alandır. Doğa Tarihi bilgisi, var olan bilgilere yenisinin eklendiği yerlerin ve biçimlerin toplamıdır. Foucault, yeni alanlar oluştuğunda arkeolojik kazılar yaptı ve alanların ötesine geçmeyi istedi. Bu çözümlenmeleri yaparken yalnızca kendi düşünceleriyle kalmadı. Başkalarına, dışarıya açık kalarak hem bilişsel (kognitif) hem de pratikteki dil işlevi (konatif) biçimlerinde gidip geldiği görülür. Buradan da anlaşılmaktadır ki Foucault hem bilişsel sınırları kabul etmiş hem de bu sınırların ötesine geçmeyi istemiştir. Düşüncelerin alanını ve olanağını sınırlar belirler ve bu sınırların varsayılmasına “episteme” imkân sağlar. Ona göre; bilimlerden bağımsız olan bilginin varlığı mümkündür, fakat belirli söylemsel pratiklerle bilgi var olabilir, söylemsel pratikler kendisine ait bilgiyle tanımlanabilir. (Urhan, 2000, s.35-36)

Foucault, arkeolojinin “söylemsel pratik-bilgi-bilim” eksenini kat ettiğini ifade eder. Ona göre öznel olan şeylerle arkeoloji ilgilenmez. Kendisine ait olan “Bilginin Arkeolojisi” kitabının bazı yerlerinde; bilgi ve bilmenin farklı olduğu, bilinç ve bilmenin öznel olduğu, söylemsel pratik ve bilginin öznel olmadığı ifadelerinin yer aldığı görülür. Arkeoloji, “bilme” unsurunu bilginin çözümlenmesinde denge noktası olarak

görmüştür. Bilgi uygulamanın, teorinin, düşüncenin, kanının belirli bir zaman dilimindeki doğuşunu mümkün kılar ve yalnızca kanıtlamalarla sınırlı değildir. Düşüncelerin, yönetmeliklerin, yalanların, siyasetin içinde de varlığını sürdürmektedir. Dolayısıyla arkeolojik bölgeler; yalnızca bilimsel yazılarda değil, felsefi ve edebi yazılarda da görülmektedir. Bilimler, bilgi temeli üzerinde oluşur fakat bu oluşumda, bilgi bilimin içerisinde kaybolup gitmez. Bilim, bilgi alanındaki köşesini alır ve farklı ifadelerin içerisinde değişik rolleri alır. Her ifadenin içinde bilgi ile bilim yeni özel bir ilişki kazanır. Arkeoloji, bilimin bilgi içerisindeki işlevini ve nasıl yer aldığına çözümleyerek kesin bir dille ifade etmelidir. Arkeolojinin betimlemek istediği bilginin alanıdır. Çünkü bilgiyi odağına aldığıda bilgiyi farklı yönler açısından da sorgulama imkânı bulur ve bilgiyi farklı ilişkiler içerisinde de çözümleyebilir (Urhan, 2000, s.37-42).

SONUÇ

Nietzsche ve Foucault, bilinen ve sorgulamaya kapalı olan kavramları değerlendirip farklı bakış açıları kazandıran iki önemli düşündürdür. Yaşadıkları dönemin etkileri, önemli bireysel yaşam döngüleri, aldıkları eğitimler görüşlerine yansımıştır. Her iki filozofun bilgi ve iktidar kavramları konusunda farklılaştıkları noktalarla birlikte ortak görüşleri fazlaca bulunmaktadır. Bilginin sabit olmadığı, toplumsal ve bireysel ihtiyaçlarla şekillendiği noktasında ortak görüş ifade etmişlerdir. Foucault bilginin epistemeler çerçevesinde dönemlere ayrıldığını, epistemik kırılmaların olduğunu ve bu dönemlerde bilginin doğruluğunun kriterlerinin değiştiğini savunmaktadır. Bilginin alanlara göre farklı anlamlar ifade edebileceği görüşünü belirtmiştir. Nietzsche, nesnel bilgi imkanına karşı çıkar. Ona göre bilgi, kişisel çıkar ve amaçlardan bağımsız olamaz. Nietzsche; bilginin objektiflik, hakikat, doğruluk gibi kavramlarla açıklanamayacağını ifade eder. Kavramların kullanışlı olması, doğru olduğu anlamına gelmemektedir. Epistemolojinin toplumdaki bir grubun karakterinin temsili olduğunu ve ahlaki konu olduğunu savunur. Ona göre zıt değerler yoktur. Fransız devrimi sonrası iktidarın yönetim aracı, bilgi olmuştur.

KAYNAKÇA

1. Aktaş, O. (2017). *Nietzsche ve dil*. İstanbul: Boğaziçi Üniversitesi.
2. Baykkan, F. (2000). *Nietzsche'nin Felsefesi*. İstanbul: Kaknüs.
3. Chomsky, N. ve Foucault, M. (2017). *İnsan doğası: iktidara karşı adalet*. (T., Birkan, Çev). İstanbul: Bgst.
4. Çevikbaş, S. (2011). *Nietzsche ve Nihilizm*. Atatürk Üniversitesi Sosyal Bilimler Enstitüsü Dergisi. 15(2): 69-82.
5. Dok, B. (2015). *Nietzsche'nin nihilizmi*. Ankara: Birleşik.
6. Dürre, M. (2020). "Nietzsche'nin nihilizm söylem" *Felsefe Arkivi-Archives of Philosophy*, 52: 83-96.
7. Kansu, S. (2020). *Nietzsche ile yaşam ve felsefe*, İstanbul: Nemesis Kitap.
8. Karabulut, D. (2018). Nietzsche'nin decadence kavramı bağlamında felsefi sağaltımın imkanları. *Akademia Sosyal Bilimler Dergisi*, 1, 383-392.
9. Kuçuradi, İ. (2016). *Nietzsche ve insan*. Ankara: Türkiye Felsefe Kurumu.
10. Merquior, J. G. (1986). *Foucault*. (N., Elhüseyni, Çev). İstanbul: Afa.
11. Nebil, A., Tefik, B., Süleyman, M. (2019). *Osmanlı felsefecilerinin gözünden Nietzsche hayatı, eserleri ve felsefesi*. Ankara: Dorlion.
12. Revel, J. (2005). *Michel Foucault: güncelliğin antolojisi*. (K., Atakay, Çev). İstanbul: Otonom.
13. Kansu, S. (2020). *Nietzsche ile yaşam ve felsefe*, İstanbul: Nemesis Kitap.
14. Strathern, P. (2016). *90 Dakikada Foucault*. (D., Dilmen, Çev). İstanbul: Zeplin.
15. Tefik, B. (2012). *Nietzsche yaşamı ve felsefesi*. Ankara: Altınpost.
16. Türkoğlu, M. (2017). *Friedrich Nietzsche*. İstanbul: Maviçatı.
17. Urhan, V. (2000). *Michel Foucault ve arkeolojik çözümleme*. İstanbul: Paradigma.
18. Urhan, V. (2013). *Michel Foucault ve düşünce sistemleri tarihi (arkeoloji, soykütüğü, etik)*. Ankara: Say.



e-ISSN: 2630-631X

Article Type
Research ArticleSubject Area
Graphic DesignVol: 8 Issue: 66
Year: 2022 November
Pp: 2451-2463Arrival
5 November 2022
Published
31 December 2022
Article ID 66812Doi Number
<http://dx.doi.org/10.29228/smryj.66812>How to Cite This Article

İlhan Çakıcıoğlu, F. (2022). "Üniversite Öğrencilerinin Tasarım Fikri Geliştirme Süreçlerinde Zihin Haritalarının Rolü", International Social Mentality and Researcher Thinkers Journal, (Issn:2630-631X) 8(66): 2451-2463



Social Mentality And Researcher Thinkers is licensed under a Creative Commons Attribution-NonCommercial 4.0 International License.

Üniversite Öğrencilerinin Tasarım Fikri Geliştirme Süreçlerinde Zihin Haritalarının Rolü

The Role of Mind Maps in the Design Idea Development Process of University Students

Fatoş Çakıcıoğlu İlhan¹ ¹ Ars. Gör. Dr., Ankara Yıldırım Beyazıt Üniversitesi, Mimarlık ve Güzel Sanatlar Fakültesi, Görsel İletişim Tasarımı Bölümü, Ankara, Türkiye

ÖZET

Tasarım disiplinlerinde kullanılan mevcut yöntemler içinde en çok tercih edilen tasarım odaklı düşünme, fikir üretmek ve geliştirmek üzerine kurgulanmış çoklu basamaklardan oluşan döngüsel bir yaklaşımdır. Bu çalışmanın odak noktasını oluşturan zihin haritaları tasarım odaklı düşünme tekniğinin ilk basamağında yer alan fikir geliştirme sürecinde kullanılmıştır. Araştırmanın amacı 2021-2022 eğitim döneminde sunum tasarımı dersini alan görsel iletişim tasarımı bölümü ikinci sınıf üniversite öğrencilerinin tasarım fikri geliştirme süreçlerinde zihin haritası kullanmanın etkisini ortaya koymaktır. Araştırmada betimsel yöntem kullanılmış ve gözlem ile desteklenmiştir. Harita geliştirme süresinde arka plan araştırmaları zenginleştirilerek öğrencilerin farkındalıkları artırılmaya çalışılmıştır. Zihin haritalarında görsel metaforlar kullanma ve konuya uygun tipografik düzenleme ölçüt olarak belirlenmiş, bu doğrultuda haritalar geliştirilmiştir. Çalışmanın bulguları zihin haritalama tekniğinin araştırmaya katılan öğrenciler tarafından daha önceden bilinmediğini ve herhangi bir alanda kullanılmadığını ortaya koymuştur. Sonuç olarak zihin haritalarının üniversite öğrencilerinin fikir geliştirme süreçlerinin verimini artırdığı, fikirlerini görselleştirmenin başkaları tarafından anlaşılmasını kolaylaştırdığı ve proje sunumlarında kendilerini ifade edebilme yetilerini artırdığı tespit edilmiştir.

Anahtar Sözcükler: Zihin Haritası, Tasarım Odaklı Düşünme, Fikir Geliştirme, Görsel Metafor Kullanımı, Görsel İletişim Tasarımı

ABSTRACT

Among the current methods used in design disciplines, the most preferred design thinking is a cyclical approach consisting of multiple steps built on generating and developing ideas. Mind maps, which form the focus of this study, were used in the idea development process, which is in the first step of the design thinking technique. The aim of the research is to reveal the effect of using mind maps in the design idea development process of second year university students of visual communication design who took the presentation design course in the 2021-2022 academic year. The descriptive method was used in the research and it was supported by observation. During the map development process, it was tried to increase the awareness of the students by enriching the background research. Using visual metaphors in mind maps and typographic arrangement suitable for the subject were determined as criteria, and maps were developed in this direction. The findings of the study revealed that the mind mapping technique was not previously known by the students participating in the research and was not used in any field. As a result, it has been determined that mind maps increase the efficiency of university students' idea development processes, visualizing their ideas makes it easier for others to understand and increase their ability to express themselves in project presentations.

Keywords: Mind map, Design Thinking, Idea Development, Visual Metaphor Use, Visual Communication Design

GİRİŞ

Tasarım yöntemlerinin tümünde karşımıza çıkan araştırma kavramı, yeni gerçekler ortaya koymak, mevcut sorunları çözmek, özgün fikirler veya teoriler geliştirmek amacıyla yapılan bilgi arayışı veya sistematik bir inceleme olarak tanımlanabilir. Tasarım görsel bir disiplindir ve problem çözmenin görsel yöntemlerini aktif olarak kullanmaktadır. Temel tasarım disiplinlerinden olan grafik tasarım ve görsel iletişim tasarımı uygulamaları da çeşitli görsel teknikler kullanır. Bunlar tipik olarak fotoğrafçılık, eskiz, diyagram, hikâye tahtası, model, prototip oluşturma vb. olabilir (Boradkar, 2011, s.150). Araştırma verilerini görsel olarak sunmak ve fikir üretimi aşamasında kullanılacak biçime dönüştürme noktasında zihin haritaları başlıca tekniklerden birisidir. Zihin haritalama yeni bir kavram değildir. Bin yıldan fazla bir süredir vardır ve Leonardo da Vinci ve Picasso gibi sanatçıların bu yöntemi kullandığı bilinmektedir. Tony Buzan 1960'larda ve 1970'lerde tekniği popüler hale getirip ve sistematize etmiştir (Knight, 2012, s.10).

Çalışmanın ilk bölümünde yer alan kavramsal çerçeve kapsamında öncelikle tasarım odaklı düşünme modeli ve aşamaları açıklanmakta, özellikle fikir geliştirme basamağına değinilmektedir. Devamında çalışmanın odak noktasını oluşturan zihin haritalama (*mind mapping*) tekniği ayrıntılı olarak anlatılmakta, beraberinde literatürde sıklıkla karşılaşılan konsept haritaları arasındaki farklar ve öne çıkan özellikleri açıklanmaktadır. Ardından görsel metaforların zihin haritalarındaki kullanımları ve etkileri tartışılmaktadır.



Bu araştırma betimsel analiz ve gözlem yöntemlerine dayanmakta olup tasarım odaklı düşünme ve zihin haritalarının kullanımı çerçevesinde ayrıntılı literatür taraması ile başlamıştır. Elde edilen bilgilerden hazırlanan bir sunum araştırma grubunu oluşturan görsel iletişim tasarımı bölümü ikinci sınıf öğrencileri ile, çalışma öncesinde ön bilgilendirme yapmak amacıyla paylaşılmıştır. Öğrencilerin zihin haritalarını oluşturma aşamalarında gözlem yapılmış olup, çalışma sonunda ortaya konulan zihin haritalarını bilimsel araştırma için kullanılmak üzere onam formu imzalatılmıştır. Gerekli etik kurul onayı 11.05.2022 tarih ve 2022/862 sayılı karar ile ilgili kurumdan alınmıştır. Makale araştırma ve yayın etiğine uygun olarak hazırlanmıştır.

KAVRAMSAL ÇERÇEVE

Tasarım Odaklı Düşünce Kavramına Giriş

Tasarım süreci sonunda ortaya çıkan grafik tasarım uygulamaları çok çeşitli pratik ve teorik uygulamaları kapsamaktadır. Bu süreçte araştırmacılar hem analitik hem de pratik bir araç olarak görsel araştırma metodlarını kullanmaktadır. Tasarım alanında görsel veriler, araştırmacı tarafından üretilen görsel kayıtlar ve katılımcılar tarafından üretilen görseller olarak işbirlikçi bir yaklaşımla ele alınmaktadır (Banks, 1995, s.68). Tasarımcılar her iki araştırma alanını da kullanarak tasarım sürecini geliştirmektedir. Görsel araştırmalar tasarım pratiğinin kendine özgü bir yönüdür ve problem çözme aktivitesinin önemli bir parçasıdır. Tasarımcılar sürekli olarak bir soruşturma sürecine dahil olmaktadır. Bu sürecin sorgulama kavramına dayandığı söylenebilir. Sorgulama süreci daha çok tasarım probleminin etrafında yer alan kavramların ortaya konulmasını kapsar. Sorgulama süreci sonucunda daima tasarım talebinde bulunan müşterinin ihtiyaçlarına göre düzenlenen endüstriyel bir prototip gibi somut bir veriye ulaşılması beklenmemelidir. Ulaşılan sonuçlar daha çok tasarım probleminin çözümüne katkı sağlayan bir önerme veya söylem biçiminde ortaya konulmaktadır.

Tasarım alanında “problem çözme” kavramı daha geniş kapsamda yorumlanırsa, bir analiz ve sentez süreci olarak nitelenebilir. Analiz, proje özeti, konsept ya da belirli bir bağlamın araştırılmasında merkezi olan araştırma, sorgulama ve anlama yöntemleriyle ilgilidir. Sentez ise bir tasarımcının anlamlı bir çözüme ulaşmak için kullandığı ilk analitik çalışma ve araştırmalardır. Bu yol tasarımcılar tarafından izleyici, mesaj, bütçe, materyaller, üretim araçları gibi karmaşık fakat birbiriyle ilişkili sorunların arasında bağlantı kurarak hedef kitleye uygun bir görsel dil ile çözüme ulaşmak için kullanılabilir (Noble ve Bestley, 2005, s.20-21). Bu temel çerçeve grafik tasarım araştırmalarında birçok stratejiye uygulanabilir ve bu metodolojilerin bir kısmı grafik tasarım projelerinin geliştirilmesinde ve aşamalarında neler olduğunu açıklayarak tasarımcılara faydalı olabilmektedir.

Grafik tasarım alanında işlevsel farkındalığın arttığı gündeme doğru yönelme, 1990'ların sonlarında “First Things First” manifestosunun yeniden yazılmasıyla doruğa ulaşmıştır. Tasarımcının rolüne ve toplum içindeki konumuna yeniden odaklanılması gerektiğini duyuran bu çağrı, grafik tasarımın işlevi ve amacı hakkında daha fazla tartışmaya ihtiyaç duyulduğunu göstermiştir (Soar, 2002, s.571). Son yıllarda tasarım araştırmalarının gelecek vizyonlarını yansıtması, yönlendirmesi, koordine etmesi, yanıt vermesi, kıskırtması ve yansıtması gerektiği rekabetçi olması ve yenilikler icat etmesi yönünde görüşler belirtilmektedir (Rodgers ve ark., 2017, s.4458). Günümüzde tasarım alanında değişen anlayışları ve doğan ihtiyaçları karşılamak amacıyla tasarım süreçleri modern tasarım yaklaşımlarına yönelmiştir. Tasarım odaklı düşünce de bu yöntemlerden en çok benimsenip öne çıkan yaklaşım olmuştur.

Tasarım Odaklı Düşünce

Tasarım odaklı düşünceyi eyleme geçiren temel faktör aslında tasarım sürecinin kendisidir. Bu yöntem fikir üretmek ve çözümler geliştirmek üzerine kurgulanmış döngüsel bir yaklaşımdır. Tasarım odaklı düşünmeyi kullanan kişiler genellikle görsel veriler ile çalışmayı tercih ederler. Bilgisayar sistemlerine veri ve bilgi girişi yapmak yerine, duvarları yapışkan notlar ile kaplayıp, soyut kavramlardan bahsetmek yerine hızla prototipler oluştururlar. Yapışkan notlara yalnızca metinler yazmak yerine, hafızaya daha kalıcı olan eskizler oluştururlar. Görsel iletişim sadece sözlü iletişimi kolaylaştırmakla kalmaz, aynı zamanda tasarım düşünürlerinin fikirlerini düzene koymalarına ve yeni yönler düşünmelerine yardımcı olur. Bu özellikler, tasarım düşüncesinin merkezi

süreci olan mikro döngünün temelidir. Mikro döngü Görsel 1’de görüldüğü üzere beş adımdan oluşur (Uebernicket ve ark., 2020, s.24-25).

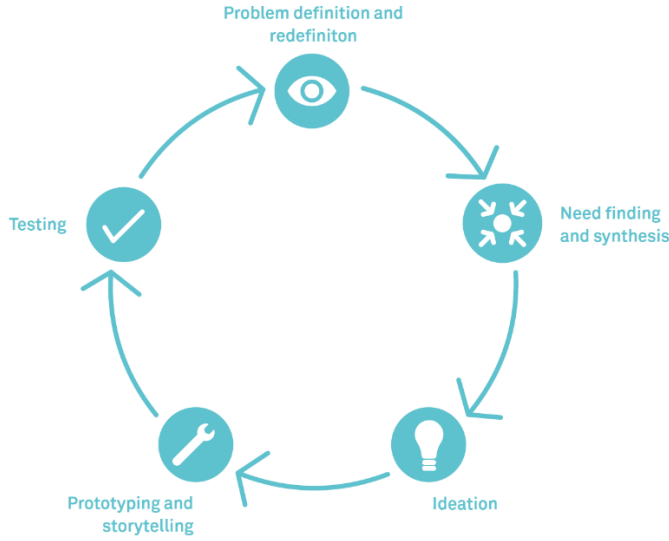

Görsel 1. Tasarım odaklı düşünme döngüsü
Uebernicket ve ark., 2020, s.25.

Tasarım odaklı düşünme yöntemine ait farklı modeller mevcuttur. Yöntemin daha fazla sayıda basamaklardan oluşan sistemler ile de ifade edildiği sistemler görülmektedir. Yönteme dair farklı yaklaşımlar sergilense de temelde hepsi aynı ortak amaca hizmet etmektedir. Farklı şemalar incelendiğinde ortak bir özellik olarak söyleyebiliriz ki başlangıçta tasarım probleminin tanımı ve sonunda bir çözüm vardır. Bu süreçte çözüme yinelemeli bir prosedürle ulaşılır. Tasarım odaklı düşünmenin merkezinde her zaman insan yer alır, bu nedenle tasarım odaklı düşünce modelinden insan merkezli tasarım (human centered design) olarak da bahsedildiği görülmüştür (Lewrik, Link & Leifer, 2018, s.81).

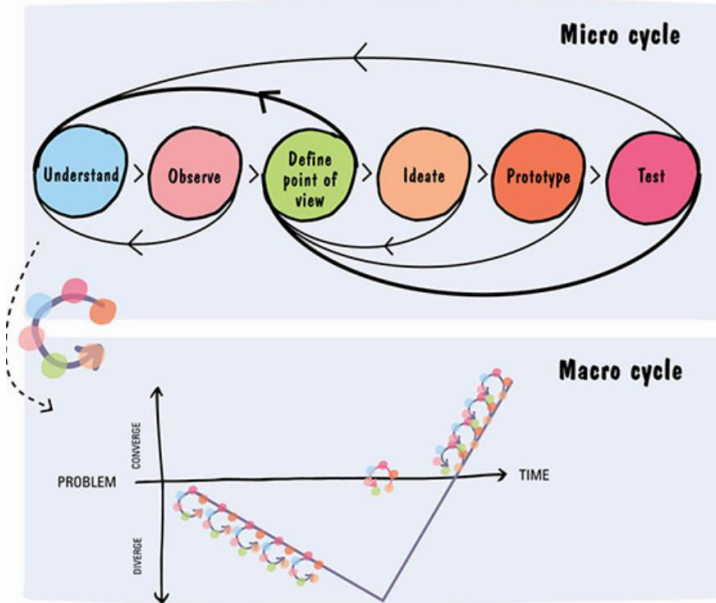

Görsel 2. Mikro döngü ve çok sayıda mikro döngülerden oluşan makro döngü modeli

Lewrik, Link & Leifer, 2018, s.82. Lewrik, Link ve Leifer’in önerdiği (2018) altı basamaklı modelin ilk basamağı olan “anlama” (*understand*) sürecin başlangıç noktasıdır. İlk aşamada ulaşılması gereken, sorunun çözümüne dair bir yanıt değil, sorun çerçevesinde ele alınması gereken kapsamın ortaya konulmasıdır. İkinci basamak olan “gözlem” (*observe*) ise hedef kitlenin ihtiyaçlarına yönelik etkili ve ayrıntılı bir araştırma yapılmasını kapsar (bkz. Görsel 2). Gözlem sonucu elde edilen bulguları belgelemek ve görselleştirmek her zaman çok önemlidir, böylece daha sonra sürece dahil olan başka kişiler ile paylaşılabilirler. Tasarım odaklı düşünce sürecinde katılımcıların çoğu, nitel gözlem yöntemine odaklanmaktadır. Bu aşamanın dokümantasyonu fikir panoları (*mood boards*), fotoğraflara dayalı günlük hikâyeler ve zihin haritalarıyla (*mind maps*) yapılabilir. Tüm bunlar, hedef kitleyi anlamak, sorununu revize etmek ve kullanıcı ile empati

ilişkileri ana hatlarıyla belirtmektir. Kavram haritaları, resimsel ve grafik tasarım elemanlarını kullanmaz (Davies, 2011, s.281). Kavram haritaları birçok yönden zihin haritalarından farklıdır. Zihin haritaları birincil, ikincil ve üçüncül fikirleri açıkça ayırt eden bir ağaç yapısını takip ederken, herhangi bir kavramın veya fikrin diğerine bağlanabileceği bir ağ gibi yapılandırılmışlardır. Buna ek olarak, zihin haritaları anlamı iletmek için renkleri, görüntüleri, kalınlığı vs. kullanırken kavram haritaları kullanmaz (Biktimirov & Nilson, 2006, s.74). Renkler ve görüntüler bu grafiksel araçların bir özelliği değildir, bu da bir kavram haritasının görsel etkisini ve beyne çekiciliğini azaltır. Kavram haritaları genellikle pedagojik bir işleve sahiptir, ezberlenecek bilgileri sunar. Zihin haritaları ise beyin fırtınası yapmak ve yeni stratejiler tasarlamak için bir teknik olarak veya diğer birçok yaratıcı yolla kullanılabilir (Buzan, 2018, s.170). Zihin haritalarının iş hayatı gibi sosyal yaşamın farklı alanlarında kullanıma dair kitaplar yazan Buzan, ilk defa zihin haritası çizen kişiler için aşağıdaki altı basamaktan oluşan bir yönerge sunmaktadır:

1. Haritanız için boş bir kâğıt alın.
2. Merkeze ana fikrinizi temsil eden bir imge çizin. Daima renkleri kullanın. Bu, süreci sizin için daha eğlenceli hale getirirken, beyniniz için hatırlamayı kolaylaştıracaktır.
3. Bir renk seçin merkezden dışarı doğru eğimli bir dal çizin. Bu alana ilişkili bir kavram yazın.
4. Her bir dal için sadece bir kelime kullanın çünkü kendi başına bir kelime düşünceleri harekete geçirmekte sözcük gruplarından ve cümlelerden daha etkilidir. Dalın merkez imgeye değdiğinden emin olun. Dallar kâğıt üzerinde bağlantısını korudukça fikirler de aklınızdaki bağlantısını koruyacaktır.
5. Merkez dallardan dışarı doğru uzanan alt dallar çizin ve temayı genişletmek için kelimeler kullanın.
6. Zihin haritanızı yaratırken resimler çizin, resimler hayal gücünüze eşlik ederken onu harekete geçirecektir. Resimlerin sanat eseri olmasına gerek yoktur, serbest eskizler şeklinde olmaları yeterlidir. Önemli olan görsel imgelerin hafızanızı etkileme gücüdür (Buzan, 2004, s.14-15) (bkz. Görsel 4).

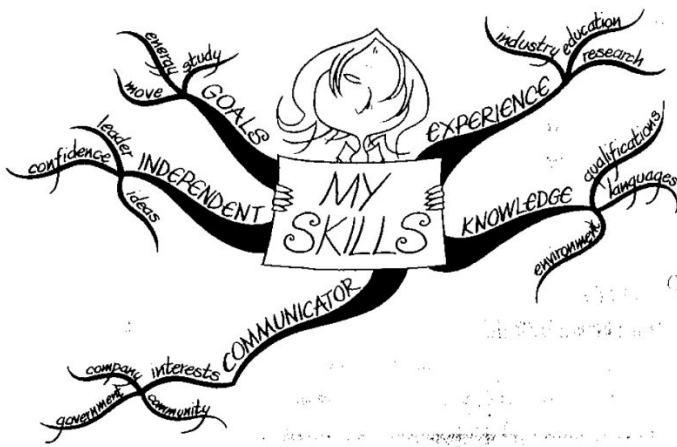

Görsel 4. Zihin haritası örneği

Buzan, 2004, s.15.

Tasarım fikirlerini grafiksel bir dille ifade eden görsel metaforların kullanımı zihin haritalarını güçlü kılan bir özelliktir. Görsel metafor, içeriği anlamlı bir şekilde düzenlemek için tanıdık olan doğal veya insan yapımı eserin veya kolayca tanınabilir bir faaliyetin veya hikâyenin şeklini ve öğelerini kullanan ve içerik hakkında ek anlam ifade etmek için metaforla olan çağrışımları kullanan grafik bir yapıdır. Görsel metaforların başkaları tarafından anlaşılabilirliği metafor kullanılmayan zihin haritalarından daha yüksektir (Eppler, 2006, s.203). Bu nedenle bu çalışma kapsamında üretilen zihin haritalarında öğrenciler oluşturdukları zihin haritalarında görsel metaforlar kullanmaları yönünde teşvik edilmiştir.

YÖNTEM

Bu araştırma 2021-2022 eğitim öğretim yılında Ankara Yıldırım Beyazıt Üniversitesi Mimarlık ve Güzel Sanatlar Fakültesi Görsel İletişim Tasarımı Bölümü'nde eğitim gören ikinci sınıf öğrencilerinin Sunum Tasarımı dersi kapsamında geliştirdikleri zihin haritalarının özgün tasarım fikirleri üretme süreçlerine katkılarının araştırılmasına yönelik yapılmıştır. Tasarım odaklı düşünme yöntemi çerçevesinde hareket edilerek her bir öğrenciden kendi ilgi alanları dahilinde bir tasarım problemine çözüm önerisi geliştirmesi istenmiştir. Fikir geliştirme aşamasında sürecin bir parçası olarak üretilen zihin haritaları ders döneminde

yapılan öğrenci sunumları esnasında kullanılmış, sınıf içi toplu proje tartışmalarında yardımcı görsel materyal olarak yer almıştır. Her bir proje için tasarım çözümleri somut olarak ortaya konulmuş, projelerin gelişimi öğrenci bazında ayrı ayrı gözlemler ile değerlendirilmiştir.

Araştırmanın kavramsal çerçevesinin oluşturulmasında tarama yöntemi kullanılmıştır. Basılı literatür, çevrim içi kaynaklar, web kütüphaneleri ve görsel veri tabanları taranarak ayrıntılı alan yazın taraması yapılmıştır. Elde edilen bilgiler doğrultusunda hazırlanan bir sunum, dersi alan öğrenciler ile ders içeriği olarak paylaşılmış, uygulama öncesinde ders kapsamında öğrencilere örnek bir uygulama eşliğinde anlatılmıştır. Zihin haritalarının tasarım süreçlerinde özgün fikir geliştirme amacı ile kullanımına yönelik örnek durum çalışmaları gösterilmiş çalışmanın amacı açıklanmıştır. Araştırma bulgularının değerlendirilmesinde ise betimsel yöntem kullanılmıştır. Çalışma sonunda öğrencilerin hazırladığı zihin haritalarının bilimsel araştırmada yer alması için öğrencilere gönüllülük esasına dayalı bilgilendirilmiş onam formu imzalatılmıştır. Çalışmaya sunum tasarımı dersini alan her iki şubeden toplamda 42 öğrenci katılmıştır. Bu çalışma için 11.05.2022 tarih ve 2022-862 sayılı karar ile ilgili kurumdan gerekli etik kurul onayı alınmıştır.

BULGULAR

Bir zihin haritası, öğrenilen materyalin bölümleri arasındaki anlamsal veya diğer bağlantıları hiyerarşik olarak temsil eden çok renkli ve görüntü merkezli radyal bir diyagramdır (Eppler, 2006, s.203). Tasarım problemine ait araştırılan alt konuların yaratıcı ve anlaşılır bir şekilde gösterilmesini sağlar. Üretimi esnasında tasarımcının aldığı kişisel notlarını ve inceleme yazılarını içerebilir. Tam ortada daima ana kavram yer alır ve merkezden dışarı doğru uzanan dallar konuya dair ulaşılan alt konulara ulaşır. Buzan (2004, s.14) zihin haritalarını tasarlarırken çizilen dalların da kalınlık-incelik ve renk özellikleri ile hiyerarşik yapıyı desteklemesi gerektiğini vurgulamaktadır. Zihin haritaları tasarımcının geliştirdiği görsel metaforlar ile desteklenebilir. Metafor kullanımının haritaların diğer kişiler tarafından anlaşılabilirliği ve kavramların hatırlanabilirliğini artırdığı çeşitli çalışmalar ile kanıtlanmıştır (Eppler, 2006; Davies, 2011). Öğrenciler çalışma esnasında kavramları sadece tipografik olarak belirtmenin yanında piktogramlar ve illüstrasyonlar ile desteklemeleri konusunda bilgilendirilmiştir. Çeşitli materyal kullanımı ve konuya uygun olarak kolaj gibi teknikler ile haritaların geliştirilmesi için serbestlik sağlanmıştır.

Çalışmanın başlangıcında öğrencilerden dönem boyunca üzerinde çalışıp tasarım fikri geliştirmeleri için ilgi alanları dahilinde bir konu bulmaları istenmiştir. Bu aşamada öğrenciler konu bulmalarına ve kendilerini tanımlarına yardımcı olmak üzere kişisel zihin haritalarını oluşturmuşlardır (bkz. Görsel 5 ve 6). Kişisel zihin haritaları üzerinde belirlenen konulardan bir kısmı şunlardır: Karakter tasarımı, suluboya ile illüstrasyon, grafiti sanatı, oyuncak model araba koleksiyonu, çiçek düzenleme sanatı, minyatür, geri dönüşüm, seramik hamuru, dijital oyun tasarımı ve ders çalışma uygulamaları tasarımı. Çalışmanın konu belirleme aşaması için başlangıçta planlanan süre (bir hafta) tahmin edilenden daha uzun sürmüştür. Öğrencilerin bir kısmı konu belirleme aşamasında daha kararlı davranış gösterirken, azınlıkta olan bir kısım öğrenci grubu konu belirleyememiştir. Bu durumda proje yöneticisi olarak kararsız kalan öğrenciler için tüketici hakları ile ilgili afiş yarışması konusu üzerinde tasarım projelerini sürdürmeleri önerilmiştir. Bir grup öğrenci de sürece sonradan katılmak istediklerini belirtip sınıftaki projelerin gelişimini gördükten sonra tasarım konularını belirlemişlerdir. Bu durum öğrencilerin zihin haritaları konusunda yetersiz bilgiye sahip olduğunu ve süreci nasıl yöneteceklerini bilemediklerini göstermektedir. Her ne kadar çalışma öncesinde teorik bilgi aktarılsa da sınıf arkadaşlarının çalışma yöntemlerini gözlemlemek çekimsiz kalan öğrencilerin tasarım davranışlarını önemli ölçüde geliştiren bir etken olarak gözlenmiştir.

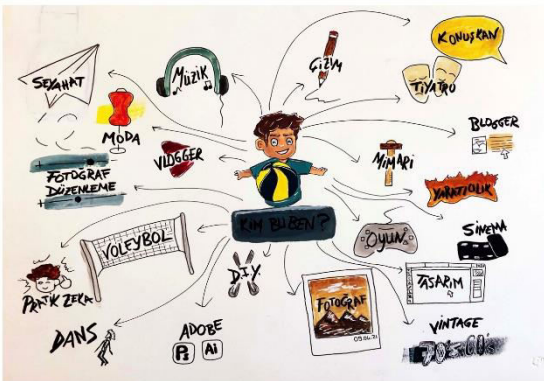

Görsel 5. Öğrenci çalışması (Kişisel arşiv, 2022)



Görsel 6. Öğrenci çalışması (Kişisel arşiv, 2022)

Projenin asıl amacı daha önce de belirtildiği üzere özgün fikir geliştirmektir. Zihin haritaları bu hedef doğrultusunda kullanılan bir araç olarak ele alınmıştır. Zihin haritaları genellikle akıcı ve yoğun bir düşünme

eyleminin hızlı bir şekilde kâğıda geçirilmesi sonucu oluşur. Bu araştırmaya katılan öğrencilerin büyük çoğunluğu zihin haritalarını ilk hali ile teslim etmemişlerdir. İlk çalışılan haritaların büyük bir kısmı çok az sayıda kavram içermiştir bu nedenle öğrenciler çalıştıkları konu ile ilgili daha ayrıntılı araştırma yapmaya yönlendirilmiştir.

Haritaların tasarımında karşılaşılan diğer bir problem de metinlerdeki okunurluk olmuştur. Zihin haritaları her ne kadar tasarımcının kendi notlarını içerirse de fikir geliştirme aşamasında dışardan bakan gözlemcilerin de konu üzerinde tartışabilmesi için metinlerin okunabilir olması önemlidir. Özellikle merkezde yer alan temel kavramın tipografik açıdan konuya uygun olması ve görsel metaforlar ile desteklenmesi yönünde geri bildirimler verilmiştir. Bu nedenle birçok haritada tipografik düzenleme öğrenciler tarafından yeniden yapılmıştır (bkz. Görsel 7 ve 8).



Görsel 7. Öğrenci çalışması (Kişisel arşiv, 2022) Görsel 8. Öğrenci çalışması (Kişisel arşiv, 2022)

Öğrenciler haritalardaki kavramların görsel olarak da desteklenmesi konusunda sürecin başında bilgilendirilmelerine rağmen birçok öğrenci görsel elemanları sonradan haritalarına eklemiştir. Çünkü haritaların ilk halinde görseller için yeterli alan bırakmadıklarını düşünmüşlerdir. Hatta bazı çalışmalarda öğrenciler illüstratif yaklaşımda çalışmayı fazlasıyla benimsedikleri için daha büyük ebatta kâğıtta çalışmalarına devam edip daha özenli ve hevesli bir şekilde haritalarını tamamlamıştır. Görsel 9 ve 10'daki örneklerde çalışmalarını sunulan öğrenciler için zihin haritaları fikir geliştirmeye yardımcı bir eleman olmanın ötesine geçip başlı başına görsel bir sunum halini almıştır. Bu öğrenciler gönüllü olarak tasarım için daha çok zaman harcamayı tercih etmiştir ve farklı boyama materyalleri kullanmıştır.



Görsel 9. Öğrenci çalışması (Kişisel arşiv, 2022)

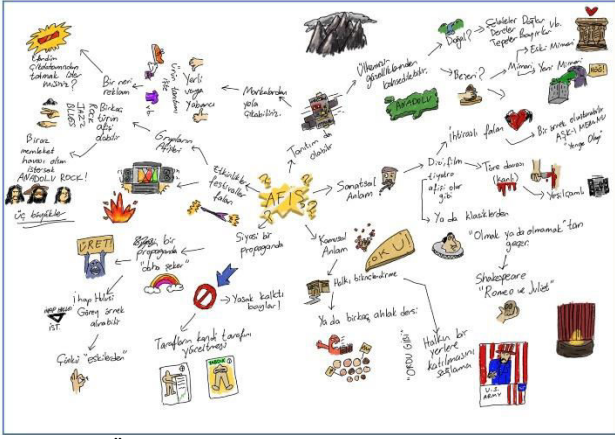

Görsel 17. Öğrenci çalışması (Kişisel arşiv, 2022)

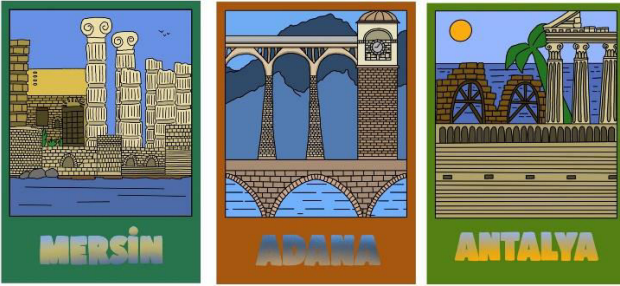

Görsel 18. Öğrenci çalışması proje çıktıları (Kişisel arşiv, 2022)

Öğrencilerin Zihin Haritası Çalışmalarından Diğer Örnekler

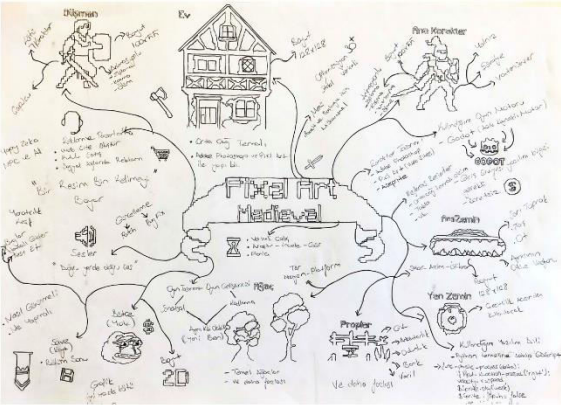

Görsel 19. Öğrenci çalışması (Kişisel arşiv, 2022)

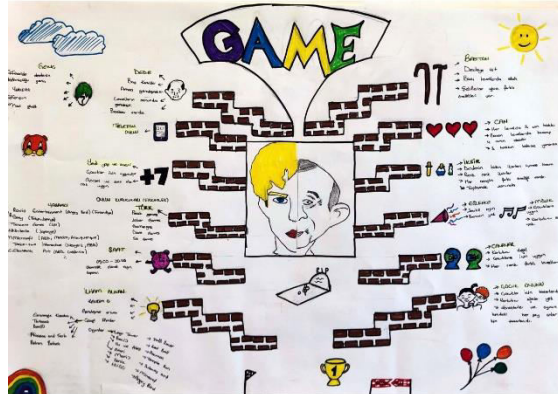

Görsel 20. Öğrenci çalışması (Kişisel arşiv, 2022)

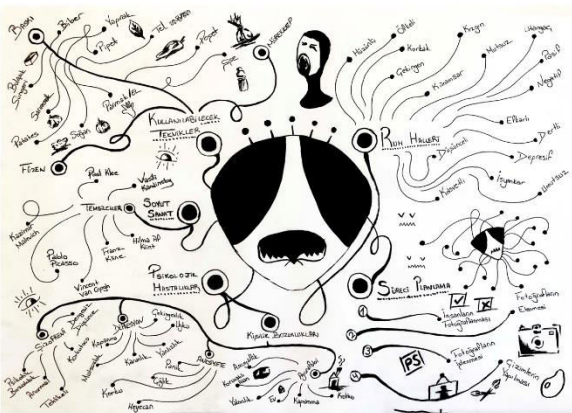

Görsel 21. Öğrenci çalışması (Kişisel arşiv, 2022)

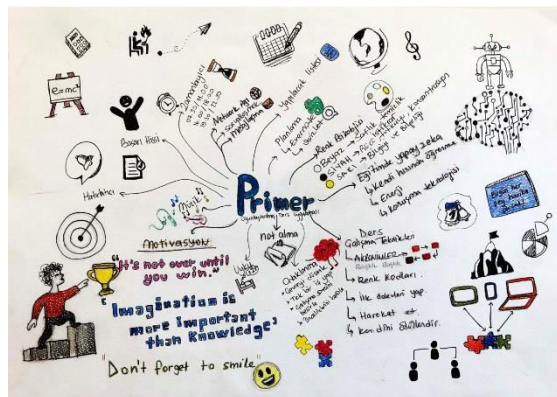

Görsel 22. Öğrenci çalışması (Kişisel arşiv, 2022)

tasarımı alanında haritalar başlı başına görsel bir malzeme olarak ele alınmış, haritalar aşama aşama geliştirilerek son haline getirilmiştir. Çalışmaların ilk taslakları ile son durumları arasında belirgin bir fark gözlenmiştir. Bu durum öğrencilerin daha önceden zihin haritası geliştirmemiş olması ve süreç içinde uygulamalı olarak çalıştıklarında kendilerini ne kadar geliştirebildiklerini ortaya koymuştur.

Zihin haritalarının fikir geliştirme aşamasında kullanılabilirliği için dışarıdan bakan kişiler tarafından anlaşılabilir olması gerekir. Bu nedenle tipografik elemanların okunurluğu önemli bir ölçüttür. Üretilen ilk çalışmalarda okunurluk problemleri gözlenmiştir ancak revizyonlar sonucunda daha okunaklı haritalar geliştirilmiştir. Tipografik elemanlar okunurluğun yanı sıra tasarım kavramını da yansıtmaya noktasında önem taşımaktadır. Haritalardaki yazı karakterlerinin de kavrama uygun olarak tasarlanması ve görseller ile desteklenmesi ilk bakışta algıyı artıran bir etmen olarak belirlenmiştir.

Araştırmaya katılan bütün öğrenciler zihin haritalarını tamamlayarak ders dönemi sonunda tasarım projesi sunumları esnasında kullanmışlardır. Zihin haritalarını özenli bir şekilde geliştiren öğrencilerin sunum sırasında daha özgüvenli oldukları ve proje sunumlarının diğer öğrenciler tarafından daha dikkatli bir şekilde dinlendiği gözlenmiştir. Etkili ve dikkat çekici şekilde hazırlanan haritalar üzerinde tartışılma süresi daha uzun olmuştur. Bu durum ayrıntılı ve dikkat çekici şekilde hazırlanan zihin haritalarının fikir geliştirme sürecine olumlu katkıları bulunduğunu ve sınıf içi tartışmalarda kullanılacak etkili bir sunum materyali olduğunu ortaya koymuştur.

Bu araştırma esnasında görsel iletişim tasarımı öğrencilerinin zihin haritalarını görsel olarak geliştirmeye istekli oldukları gözlenmiştir. Haritalar üzerindeki kavram sayısı arttıkça, tipografik elemanlar düzenlendikçe ve görsel metaforlar ile zenginleştirildikçe çok daha dikkat çekici ve etkili tasarımlar ortaya konulmuştur. Zihin haritaları sadece fikir üretme aşamasında kullanılacak bir materyal olmanın ötesine geçip başlı başına bir tasarım konusu olarak benimsenmiş aşamalı olarak geliştirilerek son şekillerine ulaşılmıştır.

KAYNAKÇA

1. Banks, Marcus. (1995). *Visual research methods*. Guildford: Department of Sociology, University of Surrey.
2. Biktimirov, E. N., & Nilson, L. B. (2006). Show them the money: Using mind mapping in the introductory finance course. *Journal of Financial Education*, 72-86.
3. Boradkar, Prasad. (2011). Visual research methods in the design process. *The Sage handbook of visual research methods*, 150-168.
4. Brinkmann, Astrid. (2003). Graphical knowledge display mind mapping and concept mapping as efficient tools in mathematics education. *Mathematics Education Review*, 16(4), 35-48.
5. Budd, John W. (2004). Mind Maps as Classroom Exercises, *The Journal of Economic Education*, 35:1, 35-46, doi: 10.3200/JECE.35.1.35-46.
6. Buzan, Tony. (2004). *Mind maps at work. How to be the best at your job and still have time to play*. Thorsons Press.
7. Buzan, Tony. (2018). *Mind Map Mastery: The Complete Guide to Learning and Using the Most Powerful Thinking*. Watkins Publishing.
8. Davies, Martin. (2011). Concept mapping, mind mapping and argument mapping: what are the differences and do they matter? *Higher Education*, 62(3), 279-301.
9. Eppler, Martin. J. (2006). A comparison between concept maps, mind maps, conceptual diagrams, and visual metaphors as complementary tools for knowledge construction and sharing. *Information visualization*, 5(3), 202-210.
10. Knight, Kam. (2012). *Mind mapping: Improve memory, concentration, communication, organization, creativity and time management*. CreateSpace Independent Publishing Platform.
11. Lewrik M., Link P. & Leifer L. (2018). *The Design Thinking Playbook: Mindful Digital Transformation of Teams, Products, Services, Businesses and Ecosystems*, Wiley, USA.
12. Lupton, Ellen. (Ed.). (2011). *Graphic design thinking: Beyond brainstorming*. Princeton Architectural Press.
13. Noble, I. & Bestley, R. (2005). *Visual Research an Introduction to Research Methodologies in Graphic Design*. Switzerland: Ava Publishing.

14. Rodgers, P. A., Innella, G., & Bremner, C. (2017). Paradoxes in design thinking. *The Design Journal*, 20(sup1), 4444-4458.
15. Soar, Matthew. (2002). The first things first manifesto and the politics of culture jamming: Towards a cultural economy of graphic design and advertising. *Cultural Studies*, 16(4), 570-592.
16. Uebernickel, F., Jiang, L., Brenner, W., Pukall, B., Naef, T. & Schindlholzer, B. (2020). *Design Thinking the Handbook*. World Scientific Publishing.
17. Wheeldon, J., & Faubert, J. (2009). Framing experience: Concept maps, mind maps, and data collection in qualitative research. *International journal of qualitative methods*, 8(3), 68-83.



e-ISSN: 2630-631X

Article Type
Research Article**Subject Area**
Traditional Turkish
ArtsVol: 8 Issue: 66
Year: 2022 November
Pp: 2464-2475Arrival
5 November 2022
Published
31 December 2022
Article ID 66813Doi Number
<http://dx.doi.org/10.29228/smryj.66813>**How to Cite This Article**Elver, H. (2022).
“Anadolu Halı Motiflerinde Ejderha”,
International Social
Mentality and
Researcher Thinkers
Journal, (Issn:2630-
631X) 8(66): 2464-
2475Social Mentality And
Researcher Thinkers is
licensed under a
Creative Commons
Attribution-
NonCommercial 4.0
International License.

Anadolu Halı Motiflerinde Ejderha

Dragon in Anatolian Carpet Motifs

Hatice Elver¹ ¹ Arş. Gör., Kafkas Üniversitesi, Güzel Sanatlar Fakültesi, Geleneksel Türk Sanatları Bölümü, Kars, Türkiye

ÖZET

Türk süsleme sanatlarında bezeme konuları oldukça çeşitlilik arz etmektedir. Hayvansal, yazılı, mimari, nesnel, sembolik şeklinde sınıflandırılan bezemeler arasında hayvan figürlü olanlar tarihin her döneminde, geleneksel Türk sanatının birçok dalında sevilerek kullanılmıştır. Kadınlar; korku, üzüntü, oç alma, gelenek, süsleme vb. nedenlerle çeşitli hayvan şekillerini dokudukları ürünlere işlemişlerdir. Duygu ve düşüncelerin şekillenmesinde de çok önemli bir yer tutan hayvanlar halılarının dili olmuştur.

Türk halı sanatında gerçek hayvanlardan ve gerçekdışı varlıklardan yoğun bir şekilde söz edilmektedir. Mitolojik ya da hayali canlı olarak adlandırılan, halılarda sıklıkla tasvir edilen efsanevi hayvanlardan birisi de ejderdirdir. Ejder motifinin Anadolu dokumalarında kullanılması oldukça eski tarihlere dayanmaktadır. Milletimizin geçmiş çağlardaki inançlarını ve yaşam felsefesini yansıtan bu motif birçok kültür tarafından benimsenmiş ve farklı şekillerde dokumalara aktarılmıştır.

Bu araştırma ejderha motifli halılar hakkında bilgi sahibi olmak açısından büyük önem taşımaktadır. Çalışmada; Anadolu halı motiflerinde mitik dönemin anılarını, izlerini yansıtan ejderha motifleri üzerinde durulacak, ejderhanın hangi anlam ve amaçlarla Anadolu halılarında motif olarak seçildiği değerlendirilecektir. Araştırma kapsamında; Uşak, Konya, Bergama-İzmir, Saruhanlı-Manisa, Gördes-Manisa ve Konya yörelerine ait 9 taban halısı teknik, desen, renk, motif, kompozisyon özellikleri ve kullanım alanları bakımından ayrıntılı olarak ele alınacaktır. Literatür taraması sonucu elde edilen destekleyici bilgilerle konu anlatımı güçlendirilerek aktarılacaktır.

Anahtar Kelimeler: Halı, Mitoloji, Motif, Ejderha

ABSTRACT

Decoration subjects in Turkish decorative arts are quite diverse. Among the ornaments classified as animal, written, architectural, objective and symbolic, those with animal figures have been used lovingly in many branches of traditional Turkish art in every period of history. Women; fear, sadness, revenge, tradition, embellishment, etc. For various reasons, they processed various animal shapes into the products they weaved. Animals, which have a very important place in the shaping of emotions and thoughts, have been the language of carpets.

In Turkish carpet art, real animals and unreal beings are mentioned extensively. One of the mythological animals often depicted on carpets, called a mythological or imaginary creature, is the dragon. The use of the dragon motif in Anatolian weaving dates back to ancient times. This motif, which reflects the beliefs and life philosophy of our nation in the past, has been adopted by many cultures and transferred to weaving in different ways.

This research is of great importance in terms of having information about dragon motif carpets. In the study; The dragon motif, which reflects the memories and traces of the mythical period in Anatolian carpet motifs, will be emphasized, and the meaning and purpose of the dragon will be evaluated as a motif in Anatolian carpets. In the scope of the research; 9 floor carpets belonging to Uşak, Konya, Bergama-İzmir, Saruhanlı-Manisa, Gördes-Manisa and Konya regions will be discussed in detail in terms of technique, pattern, color, motif, compositional features and usage areas. With the supporting information obtained as a result of the literature review, the subject will be strengthened and conveyed.

Keywords: Carpet, Mythology, Motif, Dragon

GİRİŞ

İnsan, mitik dönemden beri yaşadığı çevreyi algılama ve adlandırma çabası içerisinde olmuş; çevresindeki canlı-cansız varlıklar, doğadaki değişimler (gece-gündüz, mevsimler, vd.) ve meydana gelişler (depresyon, yangın, sel baskını, vb.) hakkında kendince açıklamalar üretmiştir. Tüm bu çaba ve açıklamalar, yaşadığı dönemde mitik bilgiyi oluşturmuştur. Kuşaktan kuşağa geleneksel yolla aktarılan bilgilere yeni bilgiler ve yaşama biçimleri eklenerek ya da var olan yaşama biçimi ve bilgi bütünü güncellenerek toplumun ortak inançları, değerleri şeklinde toplumun kültürünü oluşturmuştur. Mitlerin toplamı, bütünü olarak da mitoloji olarak adlandırılmıştır.

Mitoloji kavramı, sosyal bilimlerde, her araştırma alanına özgü kuram ve yöntemlerle ele alınmış, buna dayalı olarak hem tanımı hem de içeriği hakkında çeşitlilik ortaya çıkmıştır. Sözelimi psikanalistler, mitlerde ve mitlerle bağlantılı destanlarda insanın çocukluktan yetişkinliğe geçişte yaşadıklarını dikkate alıp biyografik çözümleme yapmışlardır. Felsefeciler, mitlerde dile getirilen kavramları, olguları, metafor, alegori ve simgeleri insanın varoluşu temelinde yorumlamışlardır. Antropologlar ve sosyologlar ise, genelde birey ve toplum ilişkisi çerçevesinde mitlerin işlevlerini tespit etmeye, mitolojik anlatıların mesajlarını çözümlenmeye çalışmışlardır. Din tarihçileri, mitlerde ortaya çıkan kutsallık kavramıyla bağlantılı, anlam alanlarını, törenleri yorumlamışlardır. Halk bilimciler, halk kültürü içinde hala varlığını sürdüren mitolojik sembollerini tespit edip yorumlamışlardır. Sanat tarihçileri ise sanat eserlerinin çağrışım alanını, derinliğini açıklamak için mitolojiden yararlanmışlardır. İşte bu çeşitlilik, doğal olarak mitolojinin tanımını da



güçleştirmiştir (Kaya, 2007:19.); ancak yukarıda da belirtildiği üzere her disiplin, kendi araştırma amaçlarına ve araştırma alanına uygun bir yöntem geliştirerek mitolojiden yararlanma yoluna gitmiştir.

Çalışmamızda, Anadolu halı motiflerinde mitik dönemin anılarını, izlerini yansıtan ejderha motifi üzerinde durulacak, ejderhanın hangi anlam ve amaçlarla Anadolu halılarında motif olarak seçildiği değerlendirilecektir.

TÜRK MİTOLOJİSİNDE HAYVANLAR

Türk mitolojisinde çeşitli hayvanların nasıl yaratıldıkları, nasıl oluştuğu pek çok efsanede anlatılır. Efsanelerde bunların kökeniyle ilgili bilgiler verilmesi, hatta dünyanın, tabiatın yaratılışıyla ilgili efsanelerde bu unsurların bulunması efsaneyle mitolojiyi yakınlaştırır (Kaya, 2007:130).

Türk mitolojisinde veya mitoloji izleri görülen anlatımlarda, doğaüstü veya yaşanan dünyada karşılaşılabilecek hayvanlardan, özellikle yırtıcı hayvanlardan yoğun bir biçimde söz edilmektedir. Geniş bozkırlarda yaşamış Türkler için bu, gayet doğal bir durumdur (Çoruhlu, 1999:138). Aslında bu olağanüstü hayvanlar, çeşitli milletlerin mitolojilerinde de karşımıza çıkmaktadır. Bu unsurların milletler arasındaki çeşitli etkileşimler yoluyla türediğini ve kültürler arası ortaklaşa paylaşıldığını söyleyebiliriz. Ancak milletler, tarih içinde ayrı coğrafyalarda yürürken, Türkler yapıları gereği çok değişik kültür daireleri içine girmiş ve doğal olarak başka milletlerin kültür unsurlarını da benimsemişlerdir (İvgin, 2001:50).

Türklerin mitik çağlardan beri yaşamakta oldukları coğrafyada iklim oldukça sert ve katıydı; dolayısıyla hayat şartları da oldukça zordu. Kışlar soğuk, yazlar ise çok sıcak ve kuraktı. Türkler bu iklim ve yaşayışa uygun olarak kendilerinin ve hayvanlarının sağlığı ve devamı için gerekli olan besinlere ve sulara ulaşmak için mevsimlere göre yaylak ve kışlak arasında göç ediyordu. Oldukça dinamik ve kendini savunabilecek bir güçte olmaya özen gösteriyor. Bu nedenlerden dolayı Türklerin sanatı da kahramanlıklarla ilgiliydi. Hayvanlarla yakından ilgili olan Türk kültürü ürünlerinin, ki başta keçe, kilim ve halılarının da Türk yaşayışına uygun motiflerle bezemesi oldukça olağandı. Elbette, hayvanları motif olarak kullanmalarının arka planında, hayvanları anlamlandırmaları ve sanatsal gerçeğe uygun olarak stilize etmeleri bulunuyordu. Bu nedenle üslupları gerçekçi olmakla beraber, tabiata yakın değildi ve heyecanlı olayları anlatırken şekilleri tabiat dışı görünümlere sokmakta idiler (Birold ve Derman, 1995:129).

Ejderha

İslam sanat eserlerinde sık sık tasvir edilen efsanevi hayvanlar arasında ejder, önemli bir yer tutar. Ejder ve yılan terimlerinin aynı anlama geldiği eski devirlerde, yılanın Mısır'da krallık ve egemenlik işareti olması gibi, Çin'de de ejder, kraliyet mührü ve krallık sembolüydü.

Dede Korkut Oğuznâmeleri'nde ejder, dört ayaklı, iki kanatlı, yedi başlı, uzun kalın kuyruklu olarak tasvir edilir. Dört ayaklı ejderler, Çin ejderini hatırlatır ve İslam sanatında Moğol istilasından sonra görülmeye başlamıştır (Birold ve Derman, 1995:129). O; güç, bolluk ve iktidar sembolü sayılmıştır. Çeşitli dünya mitlerinde ise ejder hem iyi hem de kötü bir tiptir. Çoğu mitte kötü iken, Çin mitolojisinde Tanrı'ya ait sarayın koruyucusu, yağmur ve rüzgârın ilahı, deniz ve akarsuların tanrısı gibi kutsal ve olumlu özelliklere sahiptir. Kelt mitolojisinde de gücü temsil eder.

Leach, sözlüğünde ejderha hakkında şu bilgileri vermektedir: "Eski ve yeni dünyanın tüm insanların bilgisine göre mitik bir yaratıktır. Tüm ejderhaların vücudu ve derisi, yılan ve timsaha; kafaları da aslan, kartal ve şahine benzemektedir. Birçoğunun kanatları vardır. Genellikle ateş püskürürler. Korkunç bir sesi olan bu varlıklar, hazinelere bekçilik eder; akarsu, göl, mağara ve bulutlarda yaşar. Ejderha, eski zamanlarda insanların çoğu tarafından tanrı ile ilişkili bir varlık gibi ya da bazı kültürlerce tanrı olarak kabul edilmiştir." (Akt. Gökçimen, 2010:175).

Ejderha; Türk boylarının kültüründe, zaman zaman rastlanan ve rengârenk mitolojik görünüşlerle bağlı olup doğa olaylarını sembolize eden şeytanî, kötü ruhlu bir varlıktır. Çuvaş dilinde "Astaha" şeklini alan bu sözcüğün bir anlamı, "hikâyelerde rastlanan kanatlı yılan", diğer bir anlamı ise "acıklı ruh"tur. O, Çuvaş hikâye ve rivayetlerinde çok sayıda başı olan, insanları ve hayvanları yutarak yiyen, mitolojik bir varlıktır (Beydili, 2003:191-192).

Çeşitli Asya milletleri, ejdere farklı isimler vermişlerdir (Birold ve Derman, 1995:129). Türkler genelde ejdere yilbegen, jilbegen, celbegen derlerdi. Kâşgarlı Mahmut' un Divanü Lugati't-Türk adlı eserinde ejdere yilbuke denilir (Bayat, 2012:255). Türklerin ejder veya ejderha diye adlandırdıkları hayvan, Farsça 'azi Dşâka' sözcüğünden türemiştir. Bu hayvan bazı metinlerde evren diye adlandırılır (Boratav, 2012:66). Araplar tannin, Çinliler lung, Moğollar moghur ve İranlılar ejderha derler (Birold ve Derman, 1995:129).

Vücudu balık pulları ile örtülü, ayakları timsah ayağına benzer, kanatlı, kuyruklu, boynuzlu olarak tasavvur edilen bu yaratık (dinozorları hatırlatır), inanca göre yılanın uzun yaşaması sonucunda dönüşüm yaşamış varlıktır. Bir başka inanca göre ejder, yılanla vahşi mandanın veya ceylanın çiftleşmesinden ortaya çıkmıştır (Bayat, 2012:256). Kubâdâbâd sarayı cinlerinde ve Ahlat mezar taşlarında görülen ejder motifleri, bu özellikleri taşımaktadır (Birold ve Derman, 1995:129).



Resim 1,2. Ejderha (Keskiner, 2001:52-61).

Ejdere, epik metinlerde, şövalye romanlarında ve sözlü aktarımın masal, efsane şarkı vb. farklı türlerinde de rastlanır. Dîvânü Lügati't-Türk'te ve Dede Korkut Kitabı'nın "*Salur Kazan Esir Olup Oğlu Uruz'un Çıkardığı Destanı Beyan Eder*" adlı boyunda (Ergin, 2003:134-135) yedi başlı ejderi öldürdüğü için övünen Kazan adlı kahraman da onu bir yılan olarak adlandırır. Ejderin yedi başlı bir canavar biçiminde gösterilmesi veya ağzından ateş çıkarabilme gücüne sahip olması, Türklerde, farklı milletlerde de rastlandığı gibi, ejdere verilen diğer özelliklerdir.

Ejder, masalarda su kaynaklarının koruyucusudur; halkın su ihtiyacı onun emrindedir ve ondan su alabilmek için, ona kurban olarak insan götürülmelidir (çoğunlukla bir bakire). Başka yerel efsanelerde, onu doyurulması için düzenli olarak küçükbaş hayvan sunulması gereken saygıdeğer bir varlık olarak tasvir eder. Efsane ve epik metinlerde bir mağarada yaşadığı belirtilir (Boratav, 2012:66).

Ejderha bütün dünyada Çin mitolojisi ve sanatına ait kabul edilirse de Türk mitolojisi ve sanatında da büyük yer tutmuştur (Çoruhlu, 2000:152). Ancak bozkır kültürünün şartları dolayısı ile Türk kültüründeki ejder yeterince tanınmamıştır (Çoruhlu, 2014:30). Bu mitik hayvan, gök ve yer-su unsurlarına bağlı olarak geniş bir uygulama alanı bulmuş; Türklerde özellikle erken dönemlerde bereket, refah, güç ve kuvvet simgesi olarak kabul edilmiştir. Ön Asya kültürleriyle ilişkiye geçildiğinde bu anlamları zayıflamış ve daha çok alt edilen kötülüğün simgesi olmuştur (Çoruhlu, 2000:152).

Çin kaynaklarından Shih-chi ve Hou-han-shu'da gök ve yer ibadetlerinden söz edilirken, Hunların bir ejder festivali düzenlediğinden de söz edilir. Hsiung-nuların merkezlerinin Ejder Şehri olarak anılışı da belki eskiden bazı Türklerde ejder kültü olduğunu ortaya koymaktadır.

Ejderin Türk kozmolojisiyle de ilişkisi vardır. Buna bağlı olarak yer ejderi ve gök ejderi ortaya çıkmıştır. Yerin altında veya derin sulara bulunan yer ejderi bahar dönümünde yerin altından çıkıyor, pul ve boynuzları oluşarak gökyüzüne yükseliyor, bulutların arasına karışıyordu. Böylece yağmur yağmasını sağlayarak bereket ve refahın oluşmasına katkıda bulunuyordu (Çoruhlu, 1999:143).

Çin mitolojisinde imparatorluk simgesi olan ve bazen hayat iksiri efsaneleriyle ilişkilendirilen ejder bu yönüyle de Türkleri etkilemiş, Türk mitolojisinde su, bolluk ve yeniden doğuşun timsali sayılmıştır (Çoruhlu, 2000:153). Çin mitolojisinde ejder, genellikle bir devenin başına, bir erkek geyiğin boynuzlarına, bir tavşanın veya cinin gözlerine, bir öküzün kulaklarına, bir filin dişlerine, bir yılanın boynuna veya vücuduna, bir balığın (sazan balığı) pullu derisine, bir kaplanın ayaklarına veya ayasına, bir kurbağanın (ya da deniz tarağının) karnına, bir kartalın veya şahinin pençesine ve yılanvari uzun bir kuyruğa sahip olarak tasvir edilmiştir. Bu tasvir eski Çin kaynaklarında Wang-Fu'da yer almaktadır.

Uygur devrinde ejder iyilik verici bir sembol olmaya devam etmiş, bununla birlikte eski Hind mitolojisinden gelen bazı kavramlar onun kötülük sembolü olarak algılanmasını sağlamıştır. Özellikle İslamiyet'ten sonra kötülük sembolü ejder kavramı, yiğitliği temsil eder şekilde onu öldürme teması ile beraber gelişmiştir. Zira Türkler'in gireceği ön Asya kültür dairesinde ejder daha ziyade kötülüğün veya kaosun sembolü olarak görülmektedir (Çoruhlu, 2014:36-38).

Ejderin bazen de ilahlarla ilgili olduğu görülmektedir. Gök çarkını bir çift ejderin çevirdiği düşünülüyordu. Öte yandan Uygur mitolojisinde yarı insan yarı ejder özellikleri gösteren ejder hanlarından da bahsedilmektedir; bu halleriyle Fuh-si ve Nu-wa tasvirlerini hatırlatırlar (Çoruhlu, 2000:153).

Türk mitolojisinde büyük yılan biçimli olarak betimlenen ejderhaların üçten yediye kadar değişen sayıda başları bulunmaktadır. Yedi başlı ejderha anlamına gelen “büke” sözcüğü Yakut Türkleri tarafından büyüklere unvan olarak verilir. Ejderha Türk mitolojisinde zaman zaman dünyayı taşıyan bir hayvan olarak da kabul edilir. Dört yön ile ilişkisi vardır ve gök ile yer-su kültürlerinin varlığı nedeniyle astrolojiyle ilişkili olarak farklı sembolik anlamlar yüklenmiştir (Armutak, 2004:153).

Zıt prensipleri belirleyen Yin ve Yang sembolizmi, yani karanlık yer ve parlak gök (kararış ve yaruk) sembolizmi Türkler’deki temel unsurlardandır ve çok geniş uygulama alanı bulmuştur. Bu tasavvurlar birbirleriyle zıt gibi görünürse de aslında birbirlerini tamamlayan kavramları dile getirirler (Çoruhlu, 2014:31).

Ejderhaların, karanlık yer ejderi, gök ejderi, sarı ejder, ağaç ejderi ve kırmızı ejder gibi tipleri bulunmaktadır. Kökenini timsahtan aldığı ileri sürülür. Ejderha, Eski Türklerin “12 hayvanlı takvim” de de yer almıştır. Ejderhanın Çin’de olduğu gibi, Türklerde de bir hukuki sembol olarak kullanılmış olduğu düşünülmektedir (Armutak, 2004:153).

Ejderin en önemli formu gök ejderidir. Türkçe Kök-Luu denilen bu ejder, ilkbahar geldiği zaman, gün-tün eşitliğinde (ekinoks) yeraltından yukarıya doğru çıkarak yeryüzüne erişir. Bu çıkış sırasında ejder gök unsurunun özelliklerine sahip olmaya başlar. Başı üzerinde tepe gibi bir yumru meydana gelir. Kanatlar, boynuzlar, pullarla değişimini tamamladıktan sonra gökyüzüne çıkar ve bulutların arasında uçmaya başlar. Yıldırım ve rüzgârın rolünü üstlenerek yağmurun yağmasını sağlar. Böylece Türk mitolojisi ve sanatında gök ejderi, su, bolluk ve yeniden doğuşun timsali olur. Bezeklik tapınaklarından birinde bulunan ve dağlar arasında sıkışmış bir göldeki ejderi gösteren freskoda gök ejderi olma aşamasına erişmiş bir yer ejderi söz konusu edilmiş olmalıdır.

Ejder, Türk mitolojisinde bazen balığın veya kaplumbağanın yerine dünyayı taşıyan hayvan olarak kabul edilmiş, ayrıca hayat ağacını bekleyen koruyucu simgelerden sayılmıştır. Ejder zaman zaman yer altı tanrılarının ağacını beklediği için kötülüğün, düşmanlığın, karanlığın veya cehennem de sembolü olmuştur.

Kaynaklarda ejderin şekli üzerinde çok durulmuştur. Onun çeşitli hayvanların özelliklerini bünyesinde toplayan ve bundan dolayı bütün hayvanların gücünü ve niteliklerini toplu olarak sembolize eden tarafı çok ilgi görmüştür (Çoruhlu, 2014:33-36).

Anadolu Halı Motiflerinde Ejderha

Türk halı sanatı, Türklerin geleneksel sanatı olarak Türk sanatı tarihinde köklü bir yer alır. Halı sanatı, Türk tarihinin akışı içinde sürekli gelişimini sürdürmüştür. Halıya, dokuma sanatı içinde karakterini veren düğümlü halı tekniği ilk kez Orta Asya’da Türklerin bulunduğu bölgelerde ortaya çıkmış, gelişmesini Türklerle sürdürmüş ve bütün İslam alemine Türkler tarafından tanıtılmıştır.

Türklerin geleneksel sanatı olarak, varlığını sağlam tekstil motifleri ve düğüm tekniği ile günümüze kadar sürdürmüştür. Türk halısının bu karakteri düzenli ve sürekli gelişmesinin en büyük dayanağı olmuştur. Buluntular, düğümlü halının ilk kullanıldığı yerin Orta Asya olduğunu göstermiştir. Büyük sanat değeri kazanacak olan bu dokuma şeklinin Türklerin bulunduğu bölgede, Altayların eteğinde Pazırık kurganlarının birinde ortaya çıkmasıdır (Yetkin, 1993:312).

Türklerin anayurdu Orta Asya’nın en önemli özelliği, tarıma elverişli olmayan geniş bozkırlara sahip bir kuşaktan oluşmasıdır. Göçerevli Türklerin yaşadığı bu coğrafi ortam, bütün hayatın hayvancılığa bağlı olması sonucu doğmuştur. Bu durumdan dolayı Türkler, hayvanların öncelikle etinden, sütünden, derisinden, yününden, boynuz gibi unsurlarından ya da gücünden, binek olma özelliklerinden yararlanarak hayatlarını sürdürmeye çalışmışlardır. Orta Asya’da, göçerevli hayatın en önemli unsuru ve ekonomik değeri olan en önemli hayvanlar at, koyun ve keçidir. Bunlardan özellikle koyun ve keçinin yününden elde edilen yün, çadır ve çeşitli giyeceklerin yapımında ve en önemlisi de halı ve düz dokuma yaygı yapımında kullanılmıştır. Bununla birlikte, göçerevli yaşam biçiminin kaçınılmaz bir sonucu olarak gerek evcil gerekse yabani hayvanlar, Türk duygu ve düşüncesinin şekillenmesinde de çok önemli bir yer tutmuştur. Bu nedenle, tarihin her döneminde, inanç sistemlerinde ve Türk kültürünün her ögesinde, örneğin geleneksel Türk sanatının her dalında, hayvan süslemeleriyle karşılaşılacaktır.

Orta Asya kökenli olmasına rağmen, Türk halı ve düz dokuma yaygı sanatı Anadolu’da yaşamaya devam etmiştir. Bu sahada üretilen halı ve düz dokuma ürünlerinde hayvan yanırları çok önemli bir yer tutmaktadır. Kadınlar; korku, öç alma, süsleme vb. nedenlerle çeşitli hayvan şekillerini dokudukları ürünlere işlemişler. Halı ve düz dokumalardaki her biçim (yanış), adıyla var olduğundan dolayı, bu ürünlere dokunan her hayvan yanışının da elbette bir adı bulunmaktadır. Bu yanış adlarındaki hayvanlar da iklim, bitki örtüsü, yaşam biçimi, inanç vb. konulara bağlı olarak çeşitlilik göstermektedir.

Anadolu sahası Türk halı ve düz dokuma ürünlerindeki hayvan yanıřları gerek hayvanlardan ya da olađanüstü varlıklardan oluřmaktadır. Gerek hayvanlardan kaynaklanan yanıř adları göz önüne alındıđında, daha ok kara hayvanlarının bu adlandırmalarda kullanıldıđı görülmektedir. Yanıř adlarında uan hayvanlar ve az da olsa su hayvanları da görülmektedir. Bu gerek hayvanlar halı ve düz dokumanın üretildiđi yöredeki varlıklarına, eřitlerine, renklerine, bazı niteliklerine ve yörede kullanılan ađız özelliklerine göre adlandırılmıřtır.

Gerek hayvanlardan hareketle oluřturulmuř yanıř adlarının dıřında gerekdışı varlıklardan hareketle de bazı yanıř adlarının adlandırıldıđı görülmektedir. Bu tür canlılara, mitolojik canlı ya da hayali canlı adı verilmektedir: Canavar, ejderha, karakaki, can kuřu, řahmaran gibi. Bu varlıklar da eřitli özellikleriyle yanıř adı olarak kullanılmaktadır (Karatař, 2013:100-104).

Türk sanatına in'den getiđi ve Orta Asya kökenli bir yanıř olduđu belirtilen ejder, XIV-XV. yüzyıl Anadolu-Türk halılarında sıklıkla kullanılmıř ve bu tür halılar "Hayvanlı Halılar" bařlıđı altında incelenmiřtir. Ayrıca, Anadolu'nun ok farklı dokuma merkezlerinde hem halılara hem de düz dokumalar bu yanıřın dokunduđu ve in bulutu (saray halıları), karabulut (Manisa-Yunddađ), yılan (Muđla-Milas), yılan dolandı (anakale), eđri, dolařık, dolařa evren (Balıkesir, Mersin, İzmir-Bergama), gibi farklı adlarla adlandırıldıđı belirtilmiřtir (Deniz, 1998:102-106).

Ejder motifinin Anadolu dokuma ve el sanatlarında kullanılması oldukça eski tarihlere dayanmaktadır. Genelde aslan peneli, kuyruđu yılanı anımsatan kanatlı bir hayvan olarak stilize edilen ejder, birok kültür tarafından benimsenmiř farklı řekillerde karřımıza ıkmıřtır (Resim 3-4-5-6-7-8). Ejderin, bulut, hayat ađacı ve kuř motifleriyle aynı anlamda kullanıldıđı birok söylence vardır.



Resim 3-4-5-6-7-8. Ejderha motifi (Keskiner, 2001:51-63).

Ejder motifi, Dođu Türkistan, Orta Asya, Sümer, Hitit, Frig, Urartu, Helen, Roma, Bizans, Fars, İřlam, Seluklu, Osmanlı kültüründe ölümsüzlük, bekilik, koruyuculuk ve nadiren de řifa sembolü olarak kullanılmıřtır. Ejder ile Zümrüt-ü Anka'nın kavgası (Resim 9) ise bereketli ilkbahar yađmurları getirir.



Resim 9. Konya Halısı 15. yy (TC. Kültür Bakanlığı, 1992).

Anadolu uygarlıklarında bulutu anımsatan bir stilizeyle halı-kilim, cicim dokumalarında, minyatür, işleme, çini, taş, bakır, deri işçiliğinde ve cam, seramik gibi el sanatlarında kullanılmıştır (Erbek, 2002:146). Türk halılarında uygulanan hayvan şekilleri, ejder kuş, ve böcek gibi belli birkaç çeşitten oluşmaktadır.

Hayvan figürlü halılar Türk halı sanatında çok önemli bir grubu içine almaktadır. 14. yüzyıl başından 15. yüzyılın sonuna kadar Türk halılarında esas motif olarak yer almış olan hayvan figürleri bu gruba ismini vermiştir. Ancak dünyanın çeşitli müzelerinde ve bazı özel koleksiyonlarda muhafaza edilen ve özellikle erken devre tarihlendirilen orijinal parça olarak bilinenler çok azdır. Çoğu da henüz neşredilmediği için tam olarak sayıları bilinmemektedir. Bunun için her yeni buluntu Türk halı sanatı için büyük kazanç olmaktadır (Yetkin, 1973:291).

Günümüze ulaşan el sanatları arasında yer alan Hayvan figürlü halılar içinde ilk bulunan orijinal halı Ming halısı (Resim 10) olmuştur. Orta İtalya'da bir kilisede bulunup sonra Roma'da bir antikacıya intikal eden halı 1890'da Wilhelm von Bode tarafından Berlin Müzesi için satın alınmıştır (Yetkin, 1974:28). Şimdi Doğu müzesinde bulunan Mink halısı adı ile tanınan parça halı, ejder ve Zümrüd-ü Anka mücadelesini canlandıran bir hayvan halısıdır. Zemin iki büyük kareye bölünmüş, köşeler çengellerle düzenlenerek sekizgen haline getirilmiştir. Bu bölümler içerisinde kompozisyon iki defa tekrarlanıyor. İyice üsluplanmış dekoratif şekiller haline gelmiş ejder, Anka, Çin sanatından gelmez, ayrıca zemin rengi olan sarı, Çin İmparatorluğuna mahsustur.

Ejder Anka mücadelesi, kompozisyonu ile, halı tasvirleri 15. yüzyılda çok meşhur olup, Floransa resminde çok görülürdü (Aslanapa, 1987:40). Böyle bir kompozisyon XV. yüzyıl ortalarında Ospedale della scalada (Siyana), Domenico di Bartolo'nun yaptığı bir freskde de görülür. Aslında bir Çin arması olan bu motiften halılara yalnız olarak ejder şekilleri de işlenmiştir. Bunlar bazen bir madalyon etrafında müstakil tek süs motifleri, bazen de tamamen stilize olmuş mükerrer motifler olarak kullanılır. Ayrıca ejderin anka ile mücadelesini tasvir eden ve yine tamamen stilize olmuş örnekler de vardır (Çolak, 1965:22). Dünya halı literatüründe en fazla ismi geçen bu halıda zemin iki büyük kareye bölünmüş olup, ortalarında birer sekizgen bulunmaktadır. Sekizgenlerin ortasına, aşağıda pençelerinde kanca şeklinde kıvrımlar olan stilize bir ejderle, yukarıda buna saldıran kuyruk tüylerinden bir Zümrütü Anka olduğu anlaşılan stilize bir kuş figürü yerleştirilmiştir. Figürler mavi renkte olup, kırmızı ile konturlanmıştır. Zemin rengi Çin imparatorluk rengi olan sarı renktir. Ejder ve Zümrütü Anka figürü de Çin sanatına has bir motiftir. Özellikle Ming devri eserlerinde görülmektedir. Bu yüzden halı "Ming halısı" adı ile adlandırılmıştır.

Ancak Ming devri eserlerinde Ejderle, Zümrütü Anka mücadele halinde gösterilmedikleri halde burada hareketli bir kompozisyon içinde verilmeleri, Türklerin, aldıkları yabancı motifleri, kendi zevklerine göre şekillendirip kullanabilecek üstün bir tezyini anlayışa sahip olduklarını göstermektedir. Bu halıya benzeyen bir halı parçasına da Fustat'da ortaya çıkan parçalar arasında rastlanmıştır. Halı Kahire'de bir antikacıda bulunmaktadır. Çok küçük bir parça halinde ve harap olmasına rağmen yine de sekizgen bölüm içindeki Zümrütü Ankanın başı ve alttaki ejderin kalıntısı seçilebilmektedir (Yetkin, 1974:36).



Resim 10. Ming Halısı, 15. yy (Aslanapa).

Ejderha Motifli Halı Örnekleri



Resim 11. Uşak Halısı 16. yy (TC. Kültür Bakanlığı, 1992).

16. yüzyıldan kalma bir taban halısı olan Uşak halısında kırmızı, sarı, mavi, kahverengi ve beyaz renkler kullanılmıştır. Halının bezemesinde bitkisel unsur olarak; ağaç, penç ve dal, hayvanî unsur olarak da; ejderha ve kuş motiflerine yer verilmiştir. Halıda ana temayı kuş, ejderha ve hayat ağacı motifleri oluşturmaktadır. Orta zemine hayat ağacı, kuş ve ejderha motifleri boş yer kalmayacak şekilde birbirini takip ederek yerleştirilmiştir. Birlikte kullanılan bu üç motif ruh ve ölümsüzlüğün devamlılığı anlamına gelmektedir. Hayat ağacı üzerindeki kuşlar yaşam ve ruhun sembolüdür. Ejderha ise hayat ağacını korumaktadır. Geniş bordürü bulut formunda stilize edilen ejderha motifleri oluşturmaktadır. Bu motifler birbirine penç ve dal motifleriyle bağlanmıştır. Bu halı örneği ejderhalı Uşak halısı olarak adlandırılmaktadır.



Resim 12. Konya Halısı 18. yy (TC. Kültür Bakanlığı, 1992).

18. yüzyıldan kalma bir taban halısı olan Konya halısında kırmızı, sarı, mavi, siyah ve beyaz renkler kullanılmıştır. Halının bezemesinde bitkisel unsur olarak; ağaç, penç, dal, geometrik unsur olarak; yıldız, hayvani unsur olarak; ejderha ve kuş, sembolik unsur olarak da; göz, ok, canavar ayağı, koçboynuzu ve çengel motiflerine yer verilmiştir. Orta göbekte kuş, ejderha, hayat ağacı ve yıldız motifleri birlikte kullanılmıştır. Bu motifler birlikte kullanıldığı zaman ruh ve ölümsüzlüğün devamlılığı anlamına gelmektedir. Hayat ağacı üzerindeki kuşlar yaşam ve ruhu temsil etmektedir. Ejderha ise hayat ağacını korumaktadır. Yıldızlar hayat ağacının sonsuzluğunu göstermektedir. Orta zeminin etrafında dört adet ejderha ve çift olarak yerleştirilmiş kuş motifleri yer almaktadır. Dokumanın uzun bölümünde iki, kısa bölümünde ise üç adet bordür bulunmaktadır. İnce bordür su yolu motifinin aralarında yer alan ok motifleriyle bezenmiştir. Ortada yer alan bordürde çengel motifleri kullanılmıştır. En dış bordürde ise kubbe şeklinde motifler yer almaktadır.



Resim 13. Uşak Halısı 16. yy (TC. Kültür Bakanlığı, 1992).

17. yüzyıldan kalma bir taban halısı olan Uşak halısında kırmızı, mavi, siyah ve beyaz renkler kullanılmıştır. Halının bezemesinde bitkisel unsur olarak; ağaç, dal, çiçek, geometrik unsur olarak; yıldız, hayvansal unsur olarak; ejderha ve kuş, sembolik unsur olarak da; çengel motiflerine yer verilmiştir. Ana temayı, kuş, ejderha, yıldız ve hayat ağacı motifleri oluşturmaktadır. Orta zeminde birbirine bağlı olarak yer alan bu motifler birlikte kullanıldıkları zaman ruh ve ölümsüzlüğün devamlılığı anlamına gelmektedir. Hayat ağacı üzerindeki

kuşlar yaşam ve ruhu temsil etmektedir. Ejderha ise hayat ağacını korumaktadır. Halıda iki adet bordür bulunmaktadır. Geniş bordür stilize edilmiş çiçek buketlerinden, dar olan bordür ise çengel motiflerinden oluşmaktadır. Bu halı örneği Ejderhalı Uşak halısı olarak adlandırılmaktadır.



Resim 14. Bergama-İzmir Halısı 19. yy (TC. Kültür Bakanlığı, 1992).

19. yüzyıldan kalma bir taban halısı olan Bergama-İzmir halısında kırmızı, mavi, siyah, sarı, hardal rengi ve beyaz renkler kullanılmıştır. Halının bezemesinde bitkisel unsur olarak; ağaç, dal, gül, elma, geometrik unsur olarak; yıldız, hayvani unsur olarak; ejderha ve kuş, sembolik unsur olarak da; çengel ve anahtar motiflerine yer verilmiştir. Ana temayı, kuş, ejderha, yıldız ve hayat ağacı motifleri oluşturmaktadır. Orta zeminde yer alan bu motifler birlikte kullanıldığı zaman ruh ve ölümsüzlüğün devamlılığı anlamına gelmektedir. Halının orta bölümünün dört köşesinde ağaç üzerinde kuş motifleri yer almaktadır. Bu kuşlar ruh ve yaşamı temsil etmektedir. Ejderha ise hayat ağacını korumaktadır. Orta göbekte yer alan yıldız motifleri hayat ağacının ölümsüzlüğünü göstermek için kullanılır. Halının orta bölümünde düz hat üzerine karşılıklı olarak yerleştirilmiş anahtar motifleri yer almaktadır. Halıda üç adet bordür kullanılmıştır. Geniş olan bordürde elma çiçeği, dar olan bordürlerde ise gül motifleri yer almaktadır. Bu iki motif birlikte kullanıldığı zaman cennet bahçesini temsil etmektedir. Yine geniş bordürde yer alan muska (nazarlık) motifleri ise koruyucu amaç için kullanılır.



Resim 15. Kula Manisa Halısı 16. yy (TC. Kültür Bakanlığı, 1992).

16. yüzyıldan kalma bir taban halısı olan Uşak halısında kırmızı, mavi, siyah ve beyaz renkler kullanılmıştır. Halının bezemesinde bitkisel unsur olarak ağaç, dal, çarkifelek, hayvanî unsur olarak; ejderha ve kuş, geometrik unsur olarak; yıldız, sembolik unsur olarak da; çengel motiflerine yer verilmiştir. Halıda ana temayı kuş, ejderha ve hayat ağacı motifleri oluşturmaktadır. Halının orta bölümünde yer alan ejderha ve Anka kuşunun mücadelesi ilkbahar yağmurlarının verimliliğini sembolize etmek için kullanılır. Orta zeminde yer alan kuş, ejderha ve yıldız motifleri birlikte kullanıldıkları zaman ruh ve ölümsüzlüğün devamlılığı anlamına

gelmektedir. Ejderha hayat ağacını korumaktadır. Yıldız motifleri ise hayat ağacının sonsuzluğunu göstermek için kullanılır. Yine orta zeminde yer alan çarkifelek motifleri cennetin sembolik bir çarkı olarak nitelendirilmektedir. Halıda iki adet bordür bulunmaktadır. Geniş bordürde ejderha, ince bordürde ise çengel motifleri yer almaktadır.



Resim 16. Saruhanlı Manisa Halısı 19. yy (TC. Kültür Bakanlığı, 1992).

19. yüzyıldan kalma bir taban halısı olan Saruhanlı Manisa halısında Kırmızı, lacivert, mavi, siyah, beyaz, hardal rengi ve yeşil renkler kullanılmıştır. Halının bezemesinde bitkisel unsur olarak ağaç, çiçek, dal, hayvanî unsur olarak; ejderha, geometrik unsur olarak; yıldız motiflerine yer verilmiştir. Halıda ana temayı kuş, ejderha ve hayat ağacı motifleri oluşturmaktadır. Birlikte kullanılan bu üç motif ruh ve ölümsüzlüğün devamlılığı anlamına gelmektedir. Hayat ağacı üzerindeki kuşlar yaşam ve ruhun sembolüdür. Kuş ve hayat ağacı motifleri kubbe şeklinde bulunan motif içine yerleştirilmiştir. Kubbenin daralan bölümlerinde yer alan yıldız motifleri ise hayat ağacının ölümsüzlüğünü göstermektedir. Halıda üç adet bordür kullanılmıştır. Dar bordürlerde çiçek motifleri, geniş bordürde ise birbirine bitişik olarak yerleştirilmiş ejderha motifleri yer almaktadır. Bu ejderhalar hayat ağacını korumaktadır.



Resim 17. Gördes Manisa Halısı 19. yy (TC. Kültür Bakanlığı, 1992).

19. yüzyıldan kalma bir taban halısı olan Gördes Manisa halısında kırmızı, lacivert, mavi, siyah, beyaz, hardal rengi, sarı, yeşil, krem rengi ve turuncu renkler kullanılmıştır. Halının bezemesinde bitkisel unsur olarak ağaç, dal, gül, karanfil, goncagül, hayvanî unsur olarak; ejderha motiflerine yer verilmiştir. Orta zeminde kubbe şeklindeki ana motifin içinde bir gül olarak stilize edilmiş hayat ağacı motifi yer almaktadır. Bu motifin üst bölümüne yan yana karanfil motifleri yerleştirilmiştir. Karanfillerin üstünde ve alt bölümde dikdörtgen bir form içine yerleştirilmiş ejderha motifleri yer almaktadır. Halıda üç adet bordür bulunmaktadır. Geniş bordürde dal üzerine yerleştirilmiş üçlü gül motifleri, dar bordürde ise birbirini sıralı şekilde takip eden

goncagül motifleri yer almaktadır. Bu halı örneğinde motifler çiçek formunda gösterilmiştir. Gül, gonca ve karanfil motifleri cennet bahçesini ifade etmektedir.



Resim 18. Konya Halısı 17. yy (TC. Kültür Bakanlığı, 1992).

17. yüzyıldan kalma bir taban halısı olan Konya halısında kırmızı, mavi, siyah, beyaz, lacivert, turuncu, krem rengi, kahverengi ve sarı renkler kullanılmıştır. Halının bezemesinde hayvanî unsur olarak; ejderha ve kuş, sembolik unsur olarak da; bulut motiflerine yer verilmiştir. Orta zeminde ejderha ve Anka kuşu mücadelesi yer almaktadır. Bu mücadele ilkbahar yağmurlarının verimliliğini sembolize etmek için kullanılır. Yine orta bölüm içine yerleştirilmiş bulut motifleri zemini doldurmaktadır. Halının bordüründe stilize bulut motifleri bulunmaktadır. Sadece iki kısa kenarında yer alan en dış bordürde ise kubbe şeklinde motifler yer almaktadır.



Resim 19. Konya Halısı 15.yy (TC. Kültür Bakanlığı, 1992).

15. yüzyıldan kalma bir taban halısı olan Konya halısında kırmızı, mavi, siyah, beyaz, pembe ve mor renkleri kullanılmıştır. Halının bezemesinde bitkisel unsur olarak; ağaç, dal, çiçek, geometrik unsur olarak; yıldız, sekizgen, altıgen, üçgen, baklava, artı (haç), hayvani unsur olarak; ejderha ve kuş, sembolik unsur olarak da; çengel motiflerine yer verilmiştir. Kırmızı zemin üzerine sekizgen ve ortasında artı motifinin yer aldığı kompozisyon ana temayı oluşturmaktadır. Bu motifin etrafına yıldız ve stilize kuş motifleri yerleştirilmiştir. Bunları iki taraftan başları ters yöne çevrili ejder motifleri tamamlamaktadır. Halının köşelerinde üçgen motifler yer almaktadır. Halıda iki adet geniş bordür bulunmaktadır. Bu bordürlerden birinde kufiden gelişmiş örgülü kancalı motifler arasında dolgulu ve köşeli küçük 'S' ler, diğer bordürde ise kubbe biçiminde motifler yer almaktadır. Halının büyük bir bölümü yıpranmıştır.

SONUÇ

Türk halı sanatında çok önemli bir grubu temsil eden hayvan figürlü halı motifleri; gerçek hayvanlardan ve gerçekdışı mitolojik varlıklardan oluşmaktadır. Mitolojik hayvanlar arasında sıklıkla tasvir edilen efsanevi hayvanlardan birisi de ejderdir.

Ejder motifinin Anadolu dokumalarında kullanılması oldukça eski tarihlere dayanmaktadır. Aslan pençeli, kanatlı, kuyruğu yılanı anımsatan bir hayvan olarak stilize edilen ejder motifi birçok kültür tarafından benimsenmiş ve farklı yöre dokumalarında kullanılmıştır. Uşak, Konya, Bergama-İzmir, Saruhanlı-Manisa, Gördes-Manisa ve Konya bu yörelerden bazılarıdır.

İncelenen halılar 15. ve 16. yy arasında tarihlendirilmektedir. Halılarda kırmızı, sarı, mavi, kahverengi, beyaz, siyah, hardal rengi, lacivert, yeşil, krem rengi, turuncu, pembe, mor ve bu renklerin farklı tonlarında yün ip kullanılmıştır.

Halıların bezemesinde bitkisel unsur olarak; ağaç, penç, karanfil, goncagül, dal, çiçek, gül, elma, çarkıfelek, geometrik unsur olarak; yıldız, sekizgen, altıgen, üçgen, baklava, artı (haç), hayvanî unsur olarak; ejderha, kuş ve sembolik unsur olarak; göz, ok, muska, canavar ayağı, koçboynuzu, çengel, anahtar ve bulut motifleri kullanılmıştır.

Halılar iki veya üç bordürlüdür. Bordür bezemelerinde; bulut formunda stilize edilen ejderha, ok, muska, çengel, penç, dal, gül, çiçek, goncagül, karanfil ve elma çiçeği kullanılmıştır. Bitkisel motifler birlikte kullanıldığında cennet bahçesini ifade eder. Muska (nazarlık) motifi ise koruma amaçlıdır.

Halıların orta bölümünde kuş, ejderha, hayat ağacı ve yıldız motifleri birlikte kullanılmıştır. Bu birliktelik ruh ve ölümsüzlüğüm devamlılığı anlamına gelmektedir. Hayat ağacı üzerindeki kuşlar yaşam ve ruhu temsil etmektedir. Ejderha ise hayat ağacını korumaktadır. Yıldızlar hayat ağacının sonsuzluğunu göstermektedir. Ejderha ve anka kuşunun mücadelesi ise ilkbahar yağmurlarının verimliliğini sembolize etmek için kullanılır.

KAYNAKÇA

1. ARMUTAK, A. (2004). “*Mitolojik Hayvanlar*”, Veteriner Fakültesi Dergisi, sayı 30 (2), 152-153.
2. ASLANAPA, O. (1987). Türk Halı Sanatı'nın Bin Yılı, Eren Yayıncılık, İstanbul.
3. BAYAT, F. (2012). Türk Mitolojik Sistemi, Ötüken Yayınları, İstanbul.
4. BEYDİLİ, C. (2003). Türk Mifoloji Sözlüğü (Türk Mitolojisi Ansiklopedik Sözlük), Yurtkitap Yayınları, Ankara.
5. BİROL, İ.A., Derman, Ç. (1995). Türk Tezyini Sanatlarında Motifler, Kubbealtı Akademisi Kültür ve Sanat Vakfı, İstanbul.
6. BORATAY, P.N. (2012). Türk Mitolojisi Oğuzların-Anadolu, Azerbaycan ve Türkmenistan Türklerinin Mitolojisi, Bilge Su Yayıncılık, Ankara.
7. ÇOLAK, O. (1965). “*Desen Çalışmaları Hakkında Görüşler*”, Halı Semineri Özel Sayısı Sümerbank, 21-28.
8. ÇORUHLU, Y. (1999). Türk Mitolojisinin ABC'si, Kabalcı Yayınevi, Ankara.
9. ÇORUHLU, Y. (2000). Türk Mitolojisinin Ana Hatları, Kabalcı Yayınevi, Ankara.
10. ÇORUHLU, Y. (2014). Türk Sanatı'nda Hayvan Sembolizmi (Proto-Türk Devrinden, M. S. 14. Yüzyıla Kadar Efsanevi ve Yırtıcı Hayvanların Sembolizmi Üzerine Bir Deneme), Kömen Yayınları, Konya.
11. DENİZ, B. (1998). Ayvacık Çanakkale Yöresi Düz Dokuma Yaygıları, Atatürk Kültür Merkezi, Ankara.
12. ERBEK, G. (2002). Çatalhöyük' ten Günümüze Anadolu Motifleri, Dumot Offset Ltd, Ankara.
13. ERGİN, M. (2003). Dede Korkut Kitabı, Hisar Kültür Gönüllüleri, İstanbul.
14. GÖKÇİMEN, A. (2010). “*Türkmen Masallarında Mitolojik Hayvanlar ve Fonksiyonları*”, Türkbilig, sayı (20), 165-178.
15. İVGİN, H. (2001). “*Türk Dünyası Kültüründe Bazı Mitolojik Hayvanlar*”, Türksöy, sayı (4), 50.
16. KAYA, M. (2007). Mitolojiden Efsaneye Türk Mitolojisinin Türkiye'deki Efsanelerde İzleri, Bağlam Yayıncılık, İstanbul.
17. KARATAŞ, M. (2013). Türk Dilinde Yanış (Motif) Adları -Anadolu Sahası-, Muğla Sıtkı Koçman Üniversitesi Basımevi, Muğla.
18. KESKİNER, C. (2001). Turkish Motifs, Turkish Touring And Automobile Association, İstanbul.
19. T.C. Kültür Bakanlığı. (1992). Sevinç Matbaası, Ankara.
20. YETKİN, Ş. (1973). Sanat Tarihi Yıllığı V 1972-1973, İstanbul Üniversitesi Edebiyat Fakültesi Sanat Tarihi Enstitüsü, İstanbul.
21. YETKİN, Ş. (1974). Türk Halı Sanatı, İş Bankası Kültür Yayınları, İstanbul.
22. YETKİN, Ş. (1993). Bazı Selçuklu ve Beylikler Devri Taş Süslemelerindeki Figürlü Plastik İlgili İknografik Yorumlar, Sanat Tarihinde İknografik Araştırmalar Güner İnal' a Armağan, HÜ. Edebiyat Fakültesi Armağan Dizisi, Ankara.



e-ISSN: 2630-631X

Article Type
Research ArticleSubject Area
Education ManagementVol: 8 Issue: 66
Year: 2022 November
Pp: 2476-2484Arrival
5 November 2022
Published
31 December 2022
Article ID 66818Doi Number
<http://dx.doi.org/10.29228/smrj.66818>How to Cite This
ArticleBaşkonuş, S. &
Başkonuş, F. (2022).
"Kadın ve Erkek Okul
Müdürlerinin
Yöneticilik
Tercihlerinin Altında
Yatan Nedenlerin
Karşılaştırılması",
International Social
Mentality and
Researcher Thinkers
Journal, (Issn:2630-
631X) 8(66): 2476-
2484Social Mentality And
Researcher Thinkers is
licensed under a
Creative Commons
Attribution-
NonCommercial 4.0
International License.

Kadın ve Erkek Okul Müdürlerinin Yöneticilik Tercihlerinin Altında Yatan Nedenlerin Karşılaştırılması¹

Comparison of the Reasons Underlying the Administrative Preferences of Male and Female School Principals

Samet Başkonuş¹ Fatma Başkonuş² ^{1,2} Öğretmen., MEB, İzmir, Türkiye

ÖZET

Günümüze bakıldığında kadınların çalışma hayatında eski dönemlere nazaran çok daha aktif ve etkin olduğu görülmektedir. Fakat Türk örf ve adetleri, aile yapılanması düşünüldüğünde, kadın ve erkek için birtakım kalıp yargılar yine de göze çarpmaktadır. Bazı meslek gruplarının kadınlar için bazılarının ise erkekler için daha uygun olduğu yorumlarına sıkça rastlanmaktadır. Örneğin; öğretmenlik mesleğinin kadınlar için daha uygun olduğu düşüncesi ağır basmakta iken yöneticilik gibi meslek gruplarında erkeklerin daha başarılı olacağı inancı daha yaygın görülmektedir. Eğitim kurumlarımıza baktığımızda, erkek okul müdürlerinin kadın okul müdürlerine oranı çok daha yüksek olduğu gözlemlenmektedir. Bu nedenle yaptığımız araştırma, kadın ve erkek okul müdürlerinin yöneticilik tercihlerinin altında yatan nedenlerin karşılaştırılması amacı ile yapılmıştır. Veri toplama aracı olarak iki bölümden oluşan Likert tipi bir ölçek kullanılmıştır. Araştırmanın verileri, İzmir ili sınırları içinde Gaziemir, Menderes, Torbalı, Buca ilçelerinde Milli eğitim Bakanlığı'na bağlı ilkököl, ortaokul, lise (AL, AIHL, MTAL) ve yaygın eğitim kurumlarında (HEM, ASO) görev yapmakta olan okul müdürlerinin doldurduğu anket yardımı ile toplanmıştır. Toplam 70 okul müdüründen toplanan veriler sonucunda ortaya çıkan bulgular neticesinde, kadın öğretmenlerin yöneticilik mesleğinde daha etkin olmalarını sağlamak ve kadın ve erkeklerin okul müdürlüğüne yönelik tercihlerin altında yatan nedenleri yorumlayarak yöneticilik mesleğini özendirme adına birtakım öneriler geliştirilmiştir. Buna yönelik olarak sistemin aksayan yönlerine ilişkin olarak da öneriler eklenmiştir.

Anahtar Kelimeler: Okul Yönetimi, Okul Müdürü, Yöneticilik Tercihleri

ABSTRACT

Today, it is seen that women are much more active and effective in working life than in the past. However, when Turkish customs and traditions and family structure are considered, some stereotypes for men and women still stand out. It is common to come across comments that some occupational groups are more suitable for women and some are more suitable for men. For example, while the idea that teaching is more suitable for women, the belief that men will be more successful in professions such as management is more common. When we look at our educational institutions, it is observed that the ratio of male school principals to female school principals is much higher. For this reason, this study was conducted to compare the reasons underlying the preferences of male and female school principals. A two-part Likert-type scale was used as a data collection tool. The data of the study were collected with the help of a questionnaire filled out by school principals working in primary, secondary, high schools and non-formal education institutions affiliated to the Ministry of National Education in some districts of İzmir province. As a result of the data collected from a total of 70 school principals, various suggestions were made to ensure that female teachers are more effective in the principalship profession. In addition, some suggestions have been developed in order to encourage the directorate profession by interpreting the reasons underlying the preferences of women and men for school directorate. To this end, suggestions have also been added regarding the failing aspects of the system.

Keywords: School Management, School Principal, Administrative Preferences

GİRİŞ

Bir eğitim örgütü olan okul; eğitim sisteminin amaç ve ilkeleri doğrultusunda öğrencilere bilgi, beceri ve davranışları kazandırmayı amaçlayan (Balci, 2005), eğitim hizmetlerinin yürütüldüğü yerdir. Okullar, bir eğitim sisteminin eylemsel sınırlarını ve çevresini belirler. Bu nedenle bir bütün olarak eğitim sistemlerinin başarısı açısından okulların işleyişi oldukça önemlidir. Ancak sistem kuramı bakımında okul diğer örgütlerden farklılaşmaktadır. (Şişman ve Turan, 2004). Okulun kendine özgü farklılıkları, okul yönetiminin diğer organizasyonlardan farklı olmasına sebep olmaktadır. Bu bağlamda okul bir işletme gibi yönetilmesi doğuracağı sonuçlar bakımından pek uygun değildir. Çünkü okul örgütünde tüm paydaşların sürece katılımı, etkileşimi ve iletişimlerinin güç olması beklenmektedir. (Turan, 2007).

Okul örgütü okul müdürü tarafından yöneticilik ve toplumda yer edinen okul müdürü kadar okuldur sözü okulların etkili hizmet verebilmeleri için okul müdürlerinin önemine işaret etmektedir. Sahip olmaları gereken bilgi, kültür, deneyim, vizyon ve becerileri ile okulun verdiği eğitim kalitesine katkı sağlar, eğitim politikasına yön verir ve planlama yaparak okulda gerçekleştirilecek değişime öncülük eder. (Garies ve Tschannen-Moran, 2005). Bu sebeple okul müdürü seçimi ve seçilen okul müdürlerinin yeterlilikleri üzerinde önemle durulması gereken bir konudur.

¹ Bu makale Dumlupınar Üniversitesi Eğitim Yönetimi ve Teftişi Tezsiz Yüksek Lisans Programı öğrencisi 1. yazarın proje ödevinden üretilmiştir.



Türk Eğitim Sisteminde okul müdürleri öğretmenler arasından Millî Eğitim Bakanlığına Bağlı Eğitim Kurumlarına Yönetici Görevlendirme Yönetmeliği' hükümleri doğrultusunda gönüllülük esasına göre görevlendirilir. İlgili yönetmelikle yöneticilerin görevlendirmeleri, yer değiştirmeleri, istifaları ve yeniden görevlendirmeleri gibi hususlar belirlenmiştir. Okul müdürü atamada, okul türü ve atamaya esas branş ve atama puanı üstünlüğü dışında herhangi bir ölçüt bulunmamaktadır. Bu bağlamda ilgili yönetmelik hükümlerine göre okul müdürlüğü için "cinsiyet" etkili değildir. Okul müdürlüğüne atanma kriterleri incelendiğinde, bu göreve atanma konusunda kadınların aleyhine işleyecek herhangi bir hüküm bulunmamaktadır. OECD ortalamasında kadın öğretmen oranı yüzde 68,3 iken kadın okul müdürü oranı yüzde 47'dir. Raporda Türkiye'de kadın öğretmen ve kadın okul müdürü oranları arasında ise çok önemli bir fark var; Türkiye'de öğretmenlerin yüzde 55,8'i, okul müdürlerinin sadece yüzde 7,2'si kadınlardan oluşmaktadır (<https://www.memurlar.net/haber/852816/okul-mudurlerinin-sadece-yuzde-7-si-kadin.html>).

Yukarıda belirtilen sayılara bakıldığında kadınların okul müdürlüğündeki oranı ile toplam öğretmen sayısındaki oranı arasında bulunan orantısızlığın kanun ve yönetmeliklerden kaynaklanması görülmektedir. Sonuçta ortaya çıkan bu durum, eğitimi oluşturan personel yapısına uymamaktadır.

Geçmişten günümüze ülkemizde yönetici seçiminde izlenen politika sık sık değişmektedir. Bu politika doğrultusunda kriterleri belirleyen yönetici atama/ görevlendirme yönetmeliği 1990 yılından 2018 yılına kadar geçen 28 yıllık zaman dilimi içinde 14 kez değiştirilmiştir (<https://tedmem.org/vurus/okul-muduru-basogretmendir>). Bu kadar çok değişikliğin olması bu konuda siyasi, toplumsal ve bürokratik anlamda bir mutabakat sağlanmadığını gözler önüne sermektedir. Yöneticiler sadece 4 yıllığına görevlendirilmektedir. 4 yılın sonunda yöneticiliğe engel teşkil edecek bir durum oluşmamişsa yeniden başvuru yaparak görevlendirme başvurusunda bulunmaktadırlar. Millî Eğitim Bakanı Sn. Ziya Selçuk tarafından kamuoyuna duyurulan ve Millî Eğitim Bakanlığı'nın eğitim politikasında yol haritası olacağı belirtilen 2023 Vizyon Belgesi'nde de bu duruma atıfta bulunularak "Okul yöneticiliği yüksek lisans düzeyinde mesleki uzmanlık becerisine dayalı profesyonel bir kariyer alanı olarak yapılandırılacaktır." denilmiş ancak bu zamana kadar bu konuda herhangi bir somut adım atıldığı söylenemez.

Öğretmenler ile aralarında anlamlı bir ek ders ücreti farkı olmaması, üstlendiği görev ve sorumlulukların büyük olması, her 4 yılda bir görev süresinin sonlanması, öğretmenlere göre mesai süresinin ve izin sürelerinin daha az olması, İSG Kanuna göre işveren olmaları sebebiyle karşılaşabilecekleri kanuni sorumluluklar gibi konulara rağmen okul müdürlüğü halen tercih edilmekte ve her yapılan sınava on binlerce başvuru yapılmaktadır. Bu çalışmada çeşitli dezavantajları olmasına rağmen erkek ve kadın okul müdürlerinin yöneticiliği tercih etme nedenleri araştırılarak karşılaştırmalar yapılmış ve bu konuda çeşitli önerilerde bulunulmuştur.

Araştırmanın Amaçları

Millî Eğitim Bakanlığı Yönetici görevlendirme yönetmeliğinde okul müdürü olmak isteyen kadın öğretmenler aleyhinde herhangi bir madde olmamasına rağmen kadınların okul müdürlüğünü kendilerinin tercih etmediğini söyleyebiliriz. Yukarıdaki veriler ışığında erkek ve kadın okul müdürlerinin yöneticiliği tercih etme nedenlerinin karşılaştırılarak ortaya çıkan sonuçların değerlendirilmesi bu çalışmanın problem durumunu oluşturmaktadır.

Araştırma, kadın ve erkek okul müdürlerinin yöneticilik tercihlerinin altında yatan nedenlerin karşılaştırılması amacı ile yapılmıştır. Araştırmanın bir diğer amacı ise, kadın öğretmenlerin yöneticilik mesleğini tercih etmelerinin altında yatan nedenleri ortaya çıkarmak ve bu meslekte daha etkin olmalarını sağlamaktır. Bunun yanı sıra, okul müdürlüğüne yönelik tercihlerin altında yatan nedenleri yorumlayarak bir öngörü elde etmek araştırmanın diğer bir amacıdır. Böylece yöneticilik mesleğini özendirmek adına birtakım öneriler geliştirilerek eğitim kurumlarına nitelikli bir yönetim yapısı sağlanacağı düşünülmektedir.

YÖNTEM

Araştırmanın Modeli

Araştırma nicel bir çalışmadır. Nicel veriler anket ölçeği kullanılarak elde edilmiştir. Elde edilen nicel veriler sayısallaştırılmıştır.

Evren ve Örneklem

Araştırmanın evrenini, 2020-2021 eğitim-öğretim yılında İzmir ili sınırları içinde bulunan Millî Eğitim Bakanlığı'na bağlı ilkököl, ortaokul, lise ve yaygın eğitim kurumlarındaki okul müdürleri oluşturmaktadır.

Araştırmanın örnekleme kota örnekleme yoluyla seçilmiş olan okul müdürlerinden oluşmaktadır. Bu araştırmadaki örneklem Gaziemir, Menderes, Torbalı, Buca ilçelerindeki kadın ve erkek okul müdürlerinin rastgele seçilmesi ile oluşturulmuştur.

Örneklem üzerinde yapılan araştırma İzmir ili Milli eğitim Bakanlığa bağlı Gaziemir, Menderes, Torbalı, Buca ilçelerindeki ilkököl, ortaokullar, lise ve yaygın eğitim kurumlarında yürütülmüştür. Sözü geçen okulların tamamına yakını tam gün olarak eğitim vermektedir. Bu okullar, araştırmada yer almak için istekli olmaları nedeni ile seçilmiştir.

Veri Toplama Araç ve Teknikleri

Veri toplama aracı olarak iki bölümden oluşan Likert tipi bir ölçek kullanılmıştır (Ek-1). Ölçeğin birinci bölümünde katılımcılara ilişkin kişisel bilgi formu yer almaktadır. Bu form, okul müdürlerinin cinsiyet, yaş, medeni durum, meslek kıdemi, eğitim düzeylerine yönelik beş sorudan oluşmaktadır. Ölçeğin ikinci bölümünde ise okul müdürlerinin yöneticilik tercihlerinin altında yatan nedenleri belirlemek amacıyla “Okul Yöneticiliği Tercih Etmeye Yönelik Tutum Ölçeği (OYTEYTÖ)” kullanılmıştır. OYTEYTÖ, 5’li Likert türünden 14 madde içermekte ve 3 alt boyuttan oluşmaktadır. “Okul Yöneticiliği Tercih Etmeye Yönelik Tutum Ölçeği’nin geliştirilmesi sürecinde öncelikle literatür taraması yapılmış, bu alanda yapılan çeşitli çalışmalardan yararlanılarak yazılan 70 madde arasından, 35 taslak madde hazırlanmıştır. Sonrasında ise, ölçek formunun alanında uzman kişiler tarafından incelenmesi sağlanarak görüşleri alınmıştır. Alınan görüşler doğrultusunda ölçek maddeleri yeniden düzenlenmiştir. Son hali ile 14 maddeden oluşan, “Hiç Katılmıyorum” dan “Tamamen Katılıyorum” a doğru 5’li Likert tipinde bir ölçek olarak hazırlanmıştır.

Verilerin Toplanması

Google form üzerinden online ortamda oluşturulan “Okul Müdürlüğünü Tercih Etmeye Yönelik Tutum Ölçeği (OMTEYTÖ)” kurum yöneticileri bilgilendirilerek e-mail adreslerine gönderilmiştir. Yapılan çalışmanın gönüllülük çerçevesinde gerçekleşmesi gerektiği ve toplanan verilerin hiçbir şekilde olumsuz bir amaç için kullanılmayacağı ile ilgili bilgiler açıkça ifade edilmiştir.

Verilerin Analizi

Araştırmada elde edilen veriler SPSS (Statistical Package for Social Sciences) for Windows 25.0 programı kullanılarak analiz edilmiştir. Verileri değerlendirilirken tanımlayıcı istatistiksel metotları (sayı, yüzde, ortalama, standart sapma) kullanılmıştır. Verilerin analizinde niteliksel verilerin ilişkisi için bağımsız örneklemlerde Ki kare analizi yapılmıştır. Ki kare analizi yapılırken minimum beklenen değeri 5’ten küçük hücre sayısı %20 üzerinde ise Fisher Exact Ki kare; %20 altında ise Pearson Ki kare kullanılmıştır. Ayrıca likert tipi ölçek sorularındaki ifadelerin yanıtlarında birleştirme yapılmıştır.

BULGULAR

Araştırmaya katılan katılımcıların %50’si kadın, %50’si erkektir. Katılımcıların öğrenim düzeyine ilişkin dağılım incelendiğinde ise %72,9’unun lisans, %27,1’inin yüksek lisans düzeyinde olduğu tespit edilmiştir. Katılımcıların %14,3’ünün okul öncesi, %70’inin ilkököl/ortaokul ve %15,7’sinin lisede görev yaptığı görülmektedir. Müdürlerin %25,7’sinin 1 ile 4 yıl aralığında, %25,7’sinin 5 ile 8 yıl aralığında, %15,7’sinin 9 ile 12 yıl aralığında, %14,3’ünün 13 ile 17 yıl aralığında ve %18,6’sının 18 yıl ve üstü hizmet verdiklerini ifade etmiştir.

Tablo 1. Katılımcıların Okul Müdürlüğünü Tercih Etmeye Yönelik Tutum Ölçeğine ilişkin özellikleri

	Kesinlikle Katılmıyorum		Katılmıyorum		Kararsızım		Katılıyorum		Kesinlikle Katılıyorum	
	n	%	n	%	n	%	n	%	n	%
S1	2	2.9	3	4.3	5	7.1	10	14.3	50	71.4
S2	28	40.0	20	28.6	6	8.6	12	17.1	4	5.7
S3	3	4.3	3	4.3	1	1.4	17	24.3	46	65.7
S4	3	4.3	5	7.1	6	8.6	10	14.3	46	65.7
S5	2	2.9	1	1.4	3	4.3	17	24.3	47	67.1
S6	1	1.4	2	2.9	8	11.4	13	18.6	46	65.7
S7	33	47.1	9	12.9	6	8.6	12	17.1	10	14.3
S8	21	30.0	18	25.7	11	15.7	11	15.7	9	12.9
S9	23	32.9	13	18.6	9	12.9	12	17.1	13	18.6
S10	24	34.3	16	22.9	13	18.6	12	17.1	5	7.1
S11	6	8.6	4	5.7	8	11.4	12	17.1	40	57.1
S12	30	42.9	18	25.7	10	14.3	7	10.0	5	7.1
S13	6	8.6	4	5.7	8	11.4	12	17.1	40	57.1
S14	30	42.9	18	25.7	10	14.3	7	10.0	5	7.1

Araştırmaya katılan katılımcıların okul müdürlüğünü tercih etmeye yönelik tutum ölçeği ile ilişkili dağılımları Tablo 1 verilmiştir. “Öğretmenlikte edindiğim tecrübeyi kullanmak istediğim için müdürlüğü tercih ettim.” ifadesi için katılımcıların %71,4’ünün kesinlikle katıldığı tespit edilmiştir. “Şehir merkezinde çalışmak istediğim için müdürlüğü tercih ettim.” ifadesi için katılımcıların %40’ının kesinlikle katılmadığı ve %28,6’sının ise katılmadığı tespit edilmiştir. “Kendi projelerimi hayata geçirme fırsatı bulabileceğim düşüncesiyle müdürlüğü tercih ettim.” ifadesi için katılımcıların %65,7’sinin kesinlikle katıldığı ve %24,3’ünün ise katıldığı tespit edilmiştir. “Yöneticilik deneyimi kazanmak için müdürlüğü tercih ettim.” ifadesi için katılımcıların %65,7’sinin kesinlikle katıldığı ve %14,3’ünün ise katıldığı tespit edilmiştir. “Liderlik yeteneğim olduğuna inandığım için müdürlüğü tercih ettim.” ifadesi için katılımcıların %67,1’inin kesinlikle katıldığı ve %24,3’ünün ise katıldığı tespit edilmiştir. “Ekip çalışması yapmak istediğim için müdürlüğü tercih ettim.” ifadesi için katılımcıların %65,7’sinin kesinlikle katıldığı ve %18,6’sının ise katıldığı tespit edilmiştir. “Amirimın yoğun ricası üzerine müdürlüğü tercih ettim.” ifadesi için katılımcıların %47,1’inin kesinlikle katılmadığı ve %17,1’inin ise katıldığı tespit edilmiştir. “Toplumdaki saygınlığının artacağını düşündüğüm için müdürlüğü tercih ettim.” ifadesi için katılımcıların %30’unun kesinlikle katılmadığı ve %25,7’sinin ise katılmadığı tespit edilmiştir. “Ek ders ücreti öğretmenlerden daha yüksek olduğu için müdürlüğü tercih ettim.” ifadesi için %32,9’unun kesinlikle katılmadığı ve %18,6’sının ise kesinlikle katıldığı tespit edilmiştir. “Uzun süre mesai yapmayı sevdiğim için müdürlüğü tercih ettim.” ifadesi için katılımcıların %34,3’ünün kesinlikle katılmadığı ve %22,9’unun ise katılmadığı tespit edilmiştir. “Öğretmenlik yorucu olduğu için okul müdürlüğünü tercih ettim.” ifadesi için katılımcıların %57,1’inin kesinlikle katıldığı ve %17,1’inin ise katıldığı tespit edilmiştir. “Yaşadığım mobbing durumundan kurtulmak için müdürlüğü tercih ettim.” ifadesi için katılımcıların %42,9’unun kesinlikle katılmadığı ve %25,7’sinin ise katılmadığı tespit edilmiştir. “Kariyer basamaklarında ilerleyebilmek için müdürlüğü tercih ettim.” ifadesi için katılımcıların %57,1’inin kesinlikle katıldığı ve %17,1’inin ise katıldığı tespit edilmiştir. “Evde uzun süre kalmak istemediğim için müdürlüğü tercih ettim.” ifadesi için katılımcıların %42,9’unun kesinlikle katılmadığı ve %25,7’sinin ise katılmadığı tespit edilmiştir.

Tablo 2. Katılımcıların Cinsiyeti ile Okul Müdürlüğünü Tercih Etmeye Yönelik Tutum Ölçeği maddeleri arasındaki ilişki

		Cinsiyet		X ²	p değeri
		Kadın n(%)	Erkek n(%)		
Öğretmenlikte edindiğim tecrübeyi kullanmak istediğim için müdürlüğü tercih ettim.	Katılmıyorum	0	5 (14,3)	6,589	0,036*
	Kararsızım	4 (11,4)	1 (2,9)		
	Katılıyorum	31 (88,6)	29 (82,9)		
Şehir merkezinde çalışmak istediğim için müdürlüğü tercih ettim.	Katılmıyorum	21 (60)	27 (77,1)	3,015	0,243
	Kararsızım	3 (8,6)	3 (8,6)		
	Katılıyorum	11 (31,4)	5 (14,3)		
Kendi projelerimi hayata geçirme fırsatı bulabileceğim düşüncesiyle müdürlüğü tercih ettim.	Katılmıyorum	1(2,9)	5 (14,3)	3,817	0,106
	Kararsızım	0	1 (2,9)		
	Katılıyorum	34 (97,1)	29 (82,9)		
Yöneticilik deneyimi kazanmak için müdürlüğü tercih ettim.	Katılmıyorum	1 (2,9)	7 (20)	6,187	0,048*
	Kararsızım	2 (5,7)	4 (11,4)		
	Katılıyorum	32 (91,4)	24 (68,6)		
Liderlik yeteneğim olduğuna inandığım için müdürlüğü tercih ettim.	Katılmıyorum	0	3 (8,6)	3,267	0,231
	Kararsızım	1 (2,9)	2 (5,7)		
	Katılıyorum	34 (97,1)	30 (85,7)		
Ekip çalışması yapmak istediğim için müdürlüğü tercih ettim.	Katılmıyorum	0	3 (8,6)	3,135	0,211
	Kararsızım	5 (14,3)	3 (8,6)		
	Katılıyorum	30 (85,7)	29 (82,9)		
Amirimin yoğun ricası üzerine müdürlüğü tercih ettim.	Katılmıyorum	18 (51,4)	24 (68,6)	7,851	0,015*
	Kararsızım	1 (2,9)	5 (14,3)		
	Katılıyorum	16 (45,7)	6 (17,1)		
Toplumdaki saygınlığının artacağını düşündüğüm için müdürlüğü tercih ettim.	Katılmıyorum	18 (51,4)	21 (60)	2,849	0,295
	Kararsızım	4 (11,4)	7 (20)		
	Katılıyorum	13 (37,1)	7 (20)		
Ek ders ücreti öğretmenlerden daha yüksek olduğu için müdürlüğü tercih ettim.	Katılmıyorum	17 (48,6)	19 (54,3)	0,637	0,794
	Kararsızım	4 (11,4)	5 (14,3)		
	Katılıyorum	14 (40)	11 (31,4)		
Uzun süre mesai yapmayı sevdiğim için müdürlüğü tercih ettim.	Katılmıyorum	21 (60)	19 (54,3)	0,236	0,897
	Kararsızım	6 (17,1)	7 (20)		
	Katılıyorum	8 (22,9)	9 (25,7)		
Öğretmenlik yorucu olduğu için okul müdürlüğünü tercih ettim.	Katılmıyorum	20 (57,1)	23 (65,7)	1,203	0,687
	Kararsızım	6 (17,1)	3 (8,6)		
	Katılıyorum	9 (25,7)	9 (25,7)		
Yaşadığım mobbing durumundan kurtulmak için müdürlüğü tercih ettim.	Katılmıyorum	26 (74,3)	28 (80)	2,980	0,219
	Kararsızım	5 (14,3)	1 (2,9)		
	Katılıyorum	4 (11,4)	6 (17,1)		
Kariyer basamaklarında ilerleyebilmek için müdürlüğü tercih ettim.	Katılmıyorum	2 (5,7)	8 (22,9)	10,639	0,005*
	Kararsızım	1 (2,9)	7 (20)		
	Katılıyorum	32 (91,4)	20 (57,1)		
Evde uzun süre kalmak istemediğim için müdürlüğü tercih ettim.	Katılmıyorum	26 (74,3)	22 (62,9)	1,933	0,421
	Kararsızım	3 (8,6)	7 (20)		
	Katılıyorum	6 (17,1)	6 (17,1)		

*p<0,05

Katılımcıların cinsiyeti ile Okul Müdürlüğünü Tercih Etmeye Yönelik Tutum Ölçeği arasındaki ilişki ki kare analizi ile araştırılmıştır.

Katılımcıların cinsiyeti ile “Öğretmenlikte edindiğim tecrübeyi kullanmak istediğim için müdürlüğü tercih ettim” ifadesi arasında istatistiki olarak anlamlı bir ilişki olduğu tespit edilmiştir (p<0,05). Kadınların %88,6’sı, erkeklerin ise %82,9’u katılıyorum yanıtını vermiştir.

Katılımcıların cinsiyeti ile “Şehir merkezinde çalışmak istediğim için müdürlüğü tercih ettim.” ifadesi arasında istatistiki olarak anlamlı bir ilişki olmadığı tespit edilmiştir (p>0,05).

Katılımcıların cinsiyeti ile “Kendi projelerimi hayata geçirme fırsatı bulabileceğim düşüncesiyle müdürlüğü tercih ettim.” ifadesi arasında istatistiki olarak anlamlı bir ilişki olmadığı tespit edilmiştir (p>0,05).

Katılımcıların cinsiyeti ile “Yöneticilik deneyimi kazanmak için müdürlüğü tercih ettim.” ifadesi arasında istatistiki olarak anlamlı bir ilişki olduğu tespit edilmiştir (p<0,05). Kadınların %94,1’i, erkeklerin ise %68,6’sı katılıyorum yanıtını vermiştir.

Katılımcıların cinsiyeti ile “Liderlik yeteneğim olduğuna inandığım için müdürlüğü tercih ettim.” ifadesi arasında istatistiki olarak anlamlı bir ilişki olmadığı tespit edilmiştir (p>0,05).

Katılımcıların cinsiyeti ile “Ekip çalışması yapmak istediğim için müdürlüğü tercih ettim.” ifadesi arasında istatistiki olarak anlamlı bir ilişki olmadığı tespit edilmiştir ($p>0,05$).

Katılımcıların cinsiyeti ile “Amirimın yoğun ricası üzerine müdürlüğü tercih ettim.” ifadesi arasında istatistiki olarak anlamlı bir ilişki olduğu tespit edilmiştir ($p<0,05$). Kadınların %51,4’ü, erkeklerin ise %68,6’sı katılmıyorum yanıtını vermiştir.

Katılımcıların cinsiyeti ile “Toplumdaki saygınlığının artacağını düşündüğüm için müdürlüğü tercih ettim.” ifadesi arasında istatistiki olarak anlamlı bir ilişki olmadığı tespit edilmiştir ($p>0,05$).

Katılımcıların cinsiyeti ile “Ek ders ücreti öğretmenlerden daha yüksek olduğu için müdürlüğü tercih ettim.” ifadesi arasında istatistiki olarak anlamlı bir ilişki olmadığı tespit edilmiştir ($p>0,05$).

Katılımcıların cinsiyeti ile “Uzun süre mesai yapmayı sevdiğim için müdürlüğü tercih ettim.” ifadesi arasında istatistiki olarak anlamlı bir ilişki olmadığı tespit edilmiştir ($p>0,05$).

Katılımcıların cinsiyeti ile “Öğretmenlik yorucu olduğu için okul müdürlüğünü tercih ettim.” ifadesi arasında istatistiki olarak anlamlı bir ilişki olmadığı tespit edilmiştir ($p>0,05$).

Katılımcıların cinsiyeti ile “Yaşadığım mobbing durumundan kurtulmak için müdürlüğü tercih ettim.” ifadesi arasında istatistiki olarak anlamlı bir ilişki olmadığı tespit edilmiştir ($p>0,05$).

Katılımcıların cinsiyeti ile “Kariyer basamaklarında ilerleyebilmek için müdürlüğü tercih ettim.” ifadesi arasında istatistiki olarak anlamlı bir ilişki olduğu tespit edilmiştir ($p<0,05$). Kadınların %91,4’ü, erkeklerin ise %57,1’i katılmıyorum yanıtını vermiştir.

Katılımcıların cinsiyeti ile “Evde uzun süre kalmak istemediğim için müdürlüğü tercih ettim.” ifadesi arasında istatistiki olarak anlamlı bir ilişki olmadığı tespit edilmiştir ($p>0,05$).

TARTIŞMA, SONUÇ VE ÖNERİLER

Araştırmaya katılan katılımcıların %50’si kadın, %50’si erkektir. Çalışmada kadın ve erkeklerin sayısında eşitlik sağlanmasının, cinsiyet değişimini doğrultusunda erkek ve kadın okul müdürlerinin yöneticiliği tercih etme nedenlerinin karşılaştırılmasında daha net sonuçlara ulaşılabileceğini destekleyeceği düşünülmektedir.

Bulgular neticesinde, okul müdürlerinin “öğretmenlikte edindiğim tecrübeyi kullanmak”, “kendi projelerimi hayata geçirme fırsatı”, “yöneticilik deneyimi kazanmak isteğim”, “liderlik yeteneğim olduğuna inancım”, “ekip çalışması yapmak isteğim”, “kariyer basamaklarında ilerleyebilmek” gibi nedenlerle bu mesleği tercih ettikleri görülmektedir. Sonuç olarak okul müdürlerinin kişisel gelişim, mesleki deneyim ve kariyer odaklı bu mesleğe yöneldikleri düşünülmektedir. Öğretmenlikte edindikleri tecrübeleri kullanarak ekip odaklı çalışmalar yapma istekleri ve bu doğrultuda liderlik vasıflarını çok daha rahat geliştirebileceklerini düşündükleri yorumlanabilir. Bir yandan ise bu mesleğe yönelmelerinin nedenleri arasında “öğretmenlik mesleğinin daha yorucu” olduğunu ifade edenlerin sayısı da oldukça fazladır. Bu bulguların yanı sıra, “Amirimın yoğun ricası” ve “Ek ders ücretinin öğretmenlerden daha yüksek olması” nedenlerine yüksek oranda katılım sağlanmadığı gözlenmekle beraber katılanların da olduğu görülmektedir. Bu bulgular ışığında, okul müdürlüğüne yönelik tercih nedenlerinin kariyer odaklı olduğu, dışarıdan gelen herhangi bir baskı sonucu seçilmediği ya da sadece gelir hedefli olarak algılanmadığı yorumu yapılabilir. Ayrıca “Şehir merkezinde çalışmak isteğim”, “Uzun süre mesai yapmayı sevdiğim için”, “Evde uzun süre kalmak isteğim”, “Yaşadığım mobbing durumundan kurtulmak”, “Toplumdaki saygınlığının artacağı düşüncesi” şeklindeki ifadelerine katılmıyorum-kesinlikle katılmıyorum seçeneğinin tercih edildiği görülmektedir. Bu bulgu doğrultusunda, okul müdürlerinin mesleği tercih etme nedenleri arasında herhangi bir problemden kaçınma durumunun ön plana çıkmadığı, ayrıca okul müdürlüğünün statüsel bir saygınlık için seçilmediği ifade edilebilir.

Millî Eğitim Bakanlığına bağlı devlet okullarında kadın yönetici sayısının %5’lerde olduğu ihmal edilmemesi gereken bir konudur ve bakanlık tarafından bu konuda kadın yöneticilerin sayısının artırılmasına yönelik tedbirler alınması gerekmektedir. Her ne kadar Millî Eğitim Bakanlığı Yönetici Görevlendirme Yönetmeliği’nin 26. Maddesinde; (5) Öğrencilerinin tamamı kız olan eğitim kurumlarının müdürleri ile bu kurumlar ve yatılı kız öğrencisi bulunan eğitim kurumlarının müdür yardımcılarında en az biri kadın adaylar arasından görevlendirilir. (6) Karma eğitim yapılan ve müdür yardımcısı sayısı üç ve daha fazla olan eğitim kurumlarının müdür yardımcılarında en az biri kadın adaylar arasından görevlendirilir. (7) Bu maddenin beşinci ve altıncı fıkralarında belirtilen niteliklerde yeterli sayıda aday bulunmaması hâlinde, erkek öğretmenler arasından da görevlendirme yapılabilir. Maddeleri eklenerek bu konuda tedbir alınmaya çalışılmış olsa da bunun yeterli olmadığı açıktır. Bu konuda kadın yöneticilerin yaşadığı en büyük sorunların başında uzun mesai saati gelmektedir. Millî Eğitim Bakanlığı tarafından kadın yöneticilere mesai esnekliği sağlanarak, ek ders ücretlerinde artış sağlanarak, ekstra derece ve kademe terfileri vererek veya yöneticilikte

geçirilen süreleri yıpranma payı hesabına dahil ederek tedbir alması kadın yöneticilerin sayısında artış sağlayacağı düşünülmektedir.

Analiz sonuçlarına bakıldığında hem kadın hem de erkek yöneticilerin büyük çoğunluğu yöneticiliği kendi projelerini hayata geçirmek için seçtiklerini ifade etmektedir. Bu doğrultuda milli eğitim bakanlığının okul tabanlı yönetim uygulamalarının yaygınlaştırması, okul idarelerini karar alma mekanizmalarına dahil etmesi ve okul politikalarını belirlemede daha fazla yetkilendirmesi bu konuda istekli yöneticileri teşvik edecek ve örnek uygulamaların ortaya çıkmasına katkı sağlayacağı düşünülmektedir. Bu konuda bürokratik süreçlerin azaltılması etkili olabilir. Örneğin okul müdürlüklerine çeşitli kurumlarla protokol yapabilme imkânı sağlanması, makam onayı işlem sürelerinin kısaltılması (Bu süreç haftalar sürebilmektedir), bazı konularda makam onayını okul idarelerine bırakılması gibi tedbirler alınarak okul idarelerine destek sağlanabilir.

Yapılan çalışmaya katılan okul müdürlerinin anlamlı bir çoğunluğu yöneticilik tecrübesi kullanmak istediği için müdürlüğü tercih ettiğini belirtmişlerdir. Ancak edinilen tecrübelerin kullanılacağı ve liyakat esaslı bir yönetici kariyer sisteminin kurulması gerekli görülmektedir. Bu sistemde belirli ölçütleri taşıyan yöneticilerin kendi kariyer planlarını yapabilecekleri ve belirli kriterlerin tamamlandığı bir üst yönetim kademesine başvurabilecekleri şekilde tasarlanması yöneticilerin motivasyonlarını ve verimini artıracaktır. Mevcut sistemde müdür yardımcısı, okul müdürü ve şube müdürü olabilmek için yönetici seçme sınavı uygulaması bulunurken daha üst kademelerdeki yöneticilik pozisyonları için (İlçe milli eğitim müdürlüğü, il milli eğitim müdür yardımcılığı, il milli eğitim müdürlüğü, daire başkanlığı, genel müdür yardımcılığı, genel müdürlük, ateşelik, müşavirlik vb.) herhangi bir kariyer sınavı bulunmamakta ve atamalar merkezi olarak yapılmaktadır. Bu durum okul müdürlerinin ne kadar başarılı olursalar olsunlar belirli bir noktadan sonra kariyer yapamayacakları algısı oluşturmaktadır. Ayrıca 1739 sayılı Milli Eğitim Temel Kanunu'nda ve Milli Eğitim Bakanlığı Yönetici Görevlendirme Yönetmeliği'nde geçen okul müdürlüğünün "ikinci görev" tanımının değiştirilmesi ve genel idari hizmetleri sınıfına geçirilmesi okul müdürlüğünün profesyonelleşmesine katkı sağlayacağı ve daha nitelikli adayları okul müdürlüğüne teşvik edeceği düşünülmektedir.

Ankete katılan müdürlerin liderlik yeteneği olduğu için müdürlüğü tercih ettim diyenlerin sayısı/oranı yüzde 91,4 tür. Ancak yine aynı anketin verilerine bakıldığında lisans üstü eğitim alan okul müdürü oranı yüzde 27,1'dir. Doktora mezunu okul yöneticisine bu çalışmada rastlanmamıştır. Yüksek Lisans ve Doktora mezunu yöneticilerin akademik liderlik yeteneklerinin gelişmesine ve eğitim kalitesine de katkı sağlayacağı düşünülmektedir. Bunun için Milli Eğitim Bakanlığının ve üniversitelerin sadece eğitim yöneticilerinin kabul edileceği programlar açması düşünülmelidir. Çünkü mevcut programlar mevcut yöneticilerin taleplerini karşılayacak kontenjan kapasitesine sahip değildir. Özellikle tezli programlara girişte ALES puanı ve yabancı dil puanı gibi şartlar yöneticilerin yeni mezun üniversite öğrencilerinin gerisine düşürmekte mesleğe dahi başlamayan birçok öğretmen adayı eğitim yönetiminde yüksek lisans yaparken hali hazırda eğitimi yönetenlerin programlara katılarak kendilerini geliştirme fırsatlarından mahrum kalmalarına sebep olmaktadır. Sadece yöneticilere açılacak programlar bu sorunu ortadan kaldıracaktır.

Okul yöneticilerinin çalıştıkları okulda yöneticilik vasfı taşıyan öğretmenleri bu konuda cesaretlendirmesi yol göstermesi ve de yardımcı olması daha nitelikli yöneticilerin iş başı yapmalarına katkı sağlayacağı düşünülmektedir.

KAYNAKÇA

1. Açıkalin, A. (1998, Mayıs). Dahabir -Kaosu Yönetmek-. *Kuram ve Uygulamada Eğitim Yönetimi*, 14(14), s. 149-150.
2. Akçadağ, T., & Sarpkaya, R. (2008). *Yönetim Süreçleri*. Ankara: Anı.
3. Akçay, A. (2008). *Okul Müdürleri Öğretmenlerini Etkileyebiliyor mu?*
4. Alici, G. (2008). Ortaöğretim Kurumlarında Yönetici Pozisyonun Kadın İstihdamı ve Yaşanılan Sorunları İçeren Bir Uygulama. *Gazi Üniversitesi Eğitim Bilimleri Enstitüsü Büro Yönetimi Eğitimi Anabilim Dalı Yüksek Lisans Tezi*.
5. Altınışık, S. (1995). Kadın Öğretmenlerin Okul Müdürü Olmasının Engelleri. *Kuram ve Uygulamada Eğitim Yönetimi Dergisi*(Güz 1995), 333-334.
6. Apple, M. W. (1994). Is Change always good for teachers? Gender, class, and teaching in history, in K. Borman & N. Greenman (eds). *Changing American Education*. Albany, NY, SUNY Press.
7. Arıkan, G. (2007). Milli Eğitim Bakanlığının Okul Yöneticilerini Atama Sürecinde İzlediği Politikaların Ve Uygulamaların İncelenmesi. *Beykent Üniversitesi Sosyal Bilimler Enstitüsü İşletme Yönetimi Anabilim Dalı Eğitim Yönetimi Ve Denetimi Bilim Dalı Yüksek Lisans Tezi, İstanbul*.

8. Arlı, D. (2007). İlköğretim okulu yöneticilerinin yönetim biçimlerinin bazı değişkenler açısından incelenmesi. *Yayımlanmamış Yüksek Lisans Tezi, Ege Üniversitesi, İzmir.*
9. Aşıkoğlu, M. (1986). İşgören Yönetiminde İletişim ve Şişe-Cam Endüstrisinde Bir Uygulama Örneği. *Yayımlanmamış Yüksek Lisans Tezi Anadolu Üniversitesi.*
10. Aydın, M. (2000). *Eğitim Yönetimi*. Ankara: Hatipoğlu Yayınevi.
11. Aydoğan, İ., & Helvacı, M. A. (2010). *Kuram Ve Uygulamada Eğitim Bilimi*. Ankara: Öncü kitap.
12. Balyer, A. Y. (2011). *Değişik Ülkelerde Okul Müdürlerinin Yetiştirilmesi: Türk Eğitim Sistemi İçin Bir Model Önerisi*. Afyon: Afyon Kocatepe Üniversitesi, Kuramsal Eğitimbilim, 4 (2), 182-197.
13. Barutçugil, İ. (2003). *21.Yüzyılda Yönetim Ve Kadın Yönetici. Kişisel Gelişim Dergisi, S.3 Başaran, İ. (1982). Eğitim Psikolojisi. Ankara: Emel Matbaacılık.*
14. Başaran, İ. E. (2000). *Eğitim Yönetimi Nitelikli Okul*. Ankara: Feryal Matbaası.
15. Başaran, İ. E. (2000). *Yönetim*. Ankara: Umut Yayın Dağıtım.
16. Binbaşıoğlu, C. (1993). *Eğitim Yöneticiliği*. Ankara: Binbalıoğlu Yayınevi.
17. Boydak, Ö., & Akpınar, B. (2002). *Okul Yönetiminde Kadın Yöneticilerin Başarısı. Fırat Üniversitesi Sosyal Bilimler Dergisi. Elazığ 12- 2 , 219-234. Bradley, K.S. Texas Women Principals: Why Were We Hired. Women As School Executives: Research And Reflections On Educational Leadership, 60-63.*
18. Bursalıoğlu, Z. (2000). *Okul Yönetiminde Yeni Yapı ve Davranış*. Ankara: Pegem.
19. Bursalıoğlu, Z. (2005). *Okul Yönetiminde Yeni Yapı Ve Davranış*. Ankara: Pegem.
20. Bursalıoğlu, Z. (2012). *Okul yönetiminde yeni yapı ve davranış, On Yedinci Basım*. Ankara: Pegem Akademi.
21. Çelikten, M., & Yeni, Y. (2004). *Okul Müdürlerinin Liderlik Ve Yöneticilik Özelliklerinin Cinsiyet Açısından Değerlendirilmesi. Kastamonu Eğitim Dergisi. 305-314.*
22. Çiçek, B. (2008). *Kadın Öğretmenlerin Yöneticilik Rol Alguları (Bingöl-Tunceli İlleri Örneği). Yüksek Lisans Tezi. Fırat Üniversitesi Sosyal Bilimler Enstitüsü Eğitim Bilimleri Anabilim Dalı. Elazığ.*
23. Demirtaş, Z., & Yıldırım, N. (2010). *Aday Öğretmenlerin Kendi Yönetimsel Yeterliklerine İlişkin Alguları. Turkish Studies International Periodical For the Languages, Literature and History of Turkish or Turkic Volume 5/4 .*
24. Efil, İ. (2004). *İşletme Yönetimi Yönetim Düşüncesi Fonksiyonları ve Yeni Yönetim Teknikleri*. İstanbul: Alfa Yayıncılık.
25. Erdoğan, İ. (2008). *Eğitim ve Okul Yönetimi*. İstanbul: Alfa Yayıncılık.
26. Ergün, Ş. (1996). *İlköğretim Müfettişlerinin Okul Yönetiminde Kadınların ve Erkeklerin Yeteneklerine İlişkin Tutumları", Çağdaş Eğitim (Aralık), 21, (227), 24-29.*
27. Gümüšoğlu, F. (2003). *Ders Kitaplarındaki Cinsiyetçiliğin Seksen Yıllık Serüveni*. http://www.huksam.hacettepe.edu.tr/Turkce/SayfaDosya/ders_kitaplarindaki_cinsiyetcilik.pdf.
28. Güney, S. (2000). *Yönetim Ve Organizasyon El Kitabı . Ankara: Nobel Yayın Dağıtım 251 Haar, J. M. (2002). Characteristics Of Effective Women School Leaders . Women As School Executives: Research And Reflections On Educational Leadership , 22-27.*
29. Gürbüz, R., Erdem, E., & Yıldırım, K. (2013). Başarılı okul müdürlerinin özellikleri, Dicle Üniversitesi Ziya Gökalp Eğitim Fakültesi Dergisi, 20, 167-179.
30. Hoy, W. K., & Miskel, C. G. (2010). *Educational Administration. Theory, Research and Practice*. (Çev: Selahattin TURAN) America: R.R. Donnelley & Sons Company was printer and binder.
31. <https://2023vizyonu.meb.gov.tr/>
32. <https://www.memurlar.net/haber/852816/okul-mudurlerinin-sadece-yuzde-7-si-kadin.html>
33. Işık, H. (2003). Okul Müdürlerinin Yetiştirilmelerinde Yeni Bir Model Önerisi. Hacettepe Üniversitesi Eğitim Fakültesi Dergisi. 24, 206-211.
34. Işıksoğlu, M. K. (1997). "Öğretmen Eşitlikçi Toplum ve Kadın Eğitimi", Çağdaş Eğitim. 22, (236), 3-5.

- 35.Kayıkçı, K. (2001). Yönetici yetiştirme sorunu, *Millî Eğitim Dergisi*, 150.
- 36.Keskinkılıç, K. (2007). *Türk Eğitim Sistemi Ve Okul Yönetimi*. Ankara: Pegem Akademi Yayıncılık.
- 37.Koçel, T. (1999). *İşletme Yöneticiliği, İstanbul Kültür Üniversitesi, İİBF, Beta Yayınları, 7. Baskı, İstanbul*.
- 38.Korkmaz, M. (2005). *Okul yöneticilerinin yetiştirilmesi: Sorunlar-çözümler ve öneriler, Gazi Eğitim Fakültesi Dergisi, 25(3), 237-252*.
- 39.Massie, J. L. (1983). *İşletme Yönetimi (Çeviri: Prof.Dr. Şan ÖZALP)*. Eskişehir: Bayteş Yayıncılık.
- 40.MEB. (1993). *14. Millî Eğitim Şûrası, http://ttkb.meb.gov.tr/www/suralar/dosya/12. Erişim tarihi 10 Ağustos 2014*.
- 41.MEB. (1999). *Millî Eğitim Bakanlığı Yönetici Atama, Değerlendirme, Görevde Yükselme ve Yer Değiştirme Yönetmeliği, Resmî Gazete, No: 23681 http://www.hukuki.net/kanun/9912654.35.text.asp. Erişim tarihi 15 Ağustos 2014*.
- 42.MEB. (2018). *Millî Eğitim Bakanlığı Yönetici Görevlendirme Yönetmeliği (2018, Sayı: 30455)*.
- 43.Megan, T. M., & Cristopher, R. G. (2005). *Finally, principals who adopted an enabling stance toward the degree*.
- 44.Memduhoğlu, H. (2010). *Yönetimde Yeni Yaklaşımlar*. Ankara: Pegem Akademi.
- 45.Naisbitt, J. J., & Aburdene, P. (1999). *Megatrends For Women Kadınların Önenemeyen Yükselişi*. İstanbul: Form Yayınları.
- 46.Olum, Y. (2004). *Modern Management Theories And Practices, Department of Political Science and Public Administration Makerere University*.
- 47.Örgüt Kuram Ve İlkeleri Modern Yönetim Ve Örgüt Teorisi Araştırması Yüksek Lisans Tezi, İstanbul. . (2003).
- 48.Özdemir, S. (2009). *Türk Eğitim Sistemi ve Okul Yönetimi*. Ankara: Nobel Yayıncılık.
- 49.Schlueter, K., & Walker, J. (2008). *Selection of school leaders: A critical component for change, NASSP Bulletin, 92(1), 5-18*.
- 50.Shum, L. C., & Cheng, Y. C. (1997). *"Perceptions of Women Principals' Leadership and Teachers' Work Attitudes", Journal of Educational Administration, 35 (2), 165-184*.
- 51.Streitmatter, J. (1999). *For Girls Only. Albany, NY, Suny Press*.
- 52.Şimşek, N. (2010). *Kadın Öğretmenlerin Yönetici Olmalarını Engelleyen Önyargı Ve Diğer Faktörlerin İncelenmesi. Yeditepe Üniversitesi Eğitim Yönetimi Ve Denetimi Bölümü Yüksek Lisans Tezi, İstanbul*.
- 53.Tan, M. (1998). *"Eğitim Yönetiminde Bir Kadın Profili." Türkiye'de Eğitim Yönetimi. İstanbul: Kültür Koleji Eğitim Yayınları*.
- 54.Tan, M. (2002). *Eğitim Yönetiminde Kadınlara Yer/Gerek Var mı? 21.Yüzyıl Eğitim Yöneticilerinin Yetiştirilmesi Sempozyumu (s. 37-46). Ankara: Ankara Üniversitesi Eğitim Bilimleri Fakültesi Yayınları Yayın No:191*.
- 55.Taymaz, H. (1995). *Okul Yönetimi*. . Ankara: Saypa Yayın Dağıtım ve Kitabevi.
- 56.Taymaz, H. (2003). *İlköğretim ve Ortaöğretim Okul Müdürleri İçin Okul Yönetimi*. Ankara: Pegem A Yayıncılık.
- 57.Turan, S. (2007). *Đşini bil okuluna sahip ol. Đçinde: A. Açıkalın, M. Şişman ve S. Turan (Editörler), Bir insan olarak okul müdürü (ss. 81-100). Ankara: Pegem Akademi*.
- 58.Turan, S., & Ebiçlioğlu, N. (2002). *Okul Müdürlerinin Liderlik Özelliklerinin Cinsiyet Açısından Değerlendirilmesi. 04 07, 2012 tarihinde PEGEM.NET: http://www.pegem.net/dosyalar/dokuman/768-2011070816513-turanbiclioglu. pdf adresinden alınmıştır*.
- 59.Tutar, H. (2003). *Örgütsel İletişim*. Ankara: Seçkin Yayıncılık.



e-ISSN: 2630-631X

Article Type
Review ArticleSubject Area
Work safetyVol: 8 Issue: 66
Year: 2022 November
Pp: 2485-2491Arrival
6 November 2022
Published
31 December 2022
Article ID 66839Doi Number
<http://dx.doi.org/10.29228/smryj.66839>How to Cite This ArticleGüzel, A. (2022).
“Hasta Bina Sendromunun İşin Güvenliği, Verimi ve İş Görenlerin Sağlığı Üzerine Etkileri”, International Social Mentality and Researcher Thinkers Journal, (Issn:2630-631X) 8(66): 2485-2491

Social Mentality And Researcher Thinkers is licensed under a Creative Commons Attribution-NonCommercial 4.0 International License.

Hasta Bina Sendromunun İşin Güvenliği, Verimi ve İş Görenlerin Sağlığı Üzerine Etkileri

The Effects of Sick Building Syndrome on Occupational Safety, Work Efficiency, and Worker Health

Ahmet Güzel¹ ^{1,2}Erciyes Üniversitesi, Kayseri, Türkiye

ÖZET

Günümüzde birbirinden farklı alanlarda görev yapan birçok çalışan, genellikle çalışma sürelerini kapalı ortamlarda geçirmektedir. İş görenler kapalı çalışma ortamlarında geçen bu zaman dilimini genellikle başka bireyler ile de paylaşmaktadır. Bu paylaşımın oluşan durum, çalışma ortamındaki havayı kirletmektedir. Ayrıca doğru seçilmemiş bir binada, bir çalışma ortamı dizayn edilmesi de iç ortamların kirlenmesine katkı sunmaktadır. Bu ve bu gibi faktörlerin etkilediği çalışma mekanları, içinde buldukça ve zaman geçirdikçe iş göreni hasta eden ortamlara dönüştürmektedir. Bu dönüşüm ortam sıcaklığına ve nemine bağlı gelişen rahatsızlıklara; yanlış ve/veya eksik havalandırmadan kaynaklı rahatsızlıklara, mikroorganizmalardan, alerjenlerden ve uçucu organik bileşiklerden kaynaklı rahatsızlıklara sebebiyet vermektedir. İş yerlerindeki bu kirlilik, çalışma mekanlarında iş görenlerin verimli çalışmasını engel olan Hasta Bina Sendromuna da (HBS) sebep olmaktadır. İş ortamında çalışma esnasında iş görenlerin kapalı ortam hava kirleticilerine uzun süre maruz kalması sorunu, zamanla bireyde performans düşüklüğüne, işten uzaklaşmaya ve işe devamsızlığa sebebiyet vermektedir. Hasta bir binada çalışan iş görende yoğunluk hissiyatı, alerjen rahatsızlıklar, stres, motivasyon kaybı, duygusal istikrarsızlık gibi fiziksel ve psikolojik rahatsızlıklar oluşması kaçınılmaz olacaktır. Bu çalışma, iş ortamında hasta bina sendromuna neden olan faktörleri inceleyerek, hasta bina sendromundan kaynaklı rahatsızlıkların en aza indirilmesine ve iş görene konforlu bir çalışma ortamını sağlanmasına yönelik çözüm yollarını ve önerileri sunmayı amaçlamaktadır.

Anahtar Kelimeler: Hasta Bina Sendromu; İşin Güvenliği; İşçi Sağlığı; İş Verimi

ABSTRACT

Today, many workers working in different fields generally spend their working time indoors. Workers generally share this period spent in closed working environments with other individuals. This sharing pollutes the shared air in the working environment. In addition, designing a study room in a building that is not selected correctly will contribute to the pollution of the indoor environment. Internal working areas affected by such factors turn into environments that make employees sick. This transformation causes discomfort due to ambient temperature and humidity. In addition, this transformation causes inconvenience caused by wrong and/or incomplete ventilation, causes discomfort caused by microorganisms, discomfort caused by allergens, and discomfort caused by volatile organic compounds. This pollution in the workplace also causes Sick Building Syndrome (SBS), which prevents employees from working efficiently in the workplace. In the work environment, as a result of long-term exposure of employees to indoor air pollutants, low performance, alienation from work, and absenteeism are observed in the individual over time. A worker working in sick building experiences physical and psychological disturbances such as a feeling of intensity, allergen disturbances, stress, loss of motivation, and emotional instability. This study examined the factors that cause sick building syndrome in the work environment. In addition, this study aims to provide solutions for minimizing the discomfort caused by sick building syndrome and providing a comfortable working environment for the individual.

Keywords: Sick Building Syndrome; Occupational Safety; Worker Health; Work Efficiency

GİRİŞ

Hasta Bina Sendromu

“Hasta Bina” kavramı, içerisinde bireyin yaşamını sürdürdüğü veya çalıştığı bir binanın bireyin sağlığına zararlı olarak betimlenen ve solunan havanın kalitesini bozabilen veya düşürebilen herhangi bir kirletici tarafından sarılması veya istila edilmesi nedeni ile ortaya çıkan olumsuz durumdur (Özyaral vd. 2006; Otlu, 2012). Murphy’ye göre (2006) 1980’den önce literatürde “Hasta Bina Sendromu” (HBS) diye tanımlanan bir olgu bulunmamaktadır çünkü bir binanın hasta olması için belirli bir tür bina yapısının ortaya çıkması gerekme idi. Bu dönüşüm 1970 yılların Amerika’sında ortaya çıkmıştır. Amerika’da 1970 yıllarda ofis binaları, enerji verimliliği sağlamak adına açık planlı bir mimaride ve havadar olmayacak şekilde düzenlenemeye başlamıştır. Ağca’ya göre (2005) ise hasta bina sendromu ve iç hava kalitesi kavramı 1980’li yıllarda, petrol krizi ve enerji darboğazının gündeme gelmesi ile ortaya çıkmıştır. Sıkı enerji tasarruf politikaları uygulanmış ve bu politikalar neticesinde iç ortam hava sirkülasyonunu en az düzeye indirilmiştir ve bu durum havalandırılma düzeyini yetersiz hale dönüştürmüştür. Ayrıca binalarda dış mekanlara açılmayan pencerelerin bulunması ve binanın mimarisinin klima cihazlarının kullanılmasına ve sızdırmaz bina yapısı oluşturulmasına sebebiyet verecek şekilde tasarlanmış olması, mekanların iç hava kalitesinde önemli sorunlar yaratmıştır. Sağlıksız inşaat malzemesi kullanımı, rutubet ve kötü havalandırma sistemi binaları birer bakteri yuvası haline getirmiştir. Yine Murphy’e göre (2006) 1970 yıllarda ofis iç ortamları, bilgisayarların hakim olduğu ve yeni



tür malzemelerin (plastikler, solventler, yapıştırıcılar, sentetik halı, yonga levhalar (sunta), kuru duvar, akustik karolar vb.) kullanıldığı ortamlara dönüşmüştür. O dönemde klimalı ve halı kaplı ofis binaları insanlar için tehlikeli ortamlara sahip fabrikalara, atölyelere ve endüstriyel çalışma alanlarına nazaran daha çekici bir mekan haline gelmiştir. Ek olarak o dönemde dış ortamlardaki hava kirliliği ve uygun olmayan iklim koşulları nedeni ile bu tür iç ortamlar, dış ortama kıyasla daha güvenilir olarak kabul edilmiştir (Güler ve Çobanoğlu, 1994; McKenzie vd. 2002; Otlu, 2012).

1980'li yıllarda yapılan çalışmalarla kapalı ortam havasının yapı ve temizlik malzemeleri, boya maddeleri ve ısınma sonucu ortaya çıkan atıklar nedeni ile insan sağlığı üzerine olumsuz etkileri fark edilmiştir. 1990'lı yıllarda gelindiğinde ise prefabrike konut yapımının ve sentetik yapı malzemesi kullanımının artması ve bilgisayarların yaygınlaşmasının bu sorunu daha da karmaşık hale getirmiştir (Güler ve Çobanoğlu, 1994; McKenzie vd. 2002; Otlu, 2012). İnsanların hızlı yaşam temposuna ayak uydurabilmeleri, daha konforlu, daha güvenli ve modern teknoloji aracılığıyla daha rahat bir yaşam sürmeleri adına tasarlanan çağımız binaları ve yapıları, aynı zamanda çağımız insanların sağlıklarını tehdit eden, nitelikli, verimli ve üretken yaşamalarını engel olan bir öge olmuştur (Zeybek, 2014).

Ofislerde, kurumsal binalarda ve diğer kamu erişimli binalarda insan sağlığı ve konforu ile ilgili şikayetlerin kaynağının çoğu düşük iç hava kalitesi ile ilişkilidir. Binada, o bina hakkında iç hava kalitesi ile ilgili araştırma yapmasına gerek duyulmasına yetecek kadar şikayete maruz kaldığında, binanın kendisi "sorunlu" veya "hasta" bina olarak nitelendirilmektedir (Godish, 2018). İç hava kalitesi tek başına binayı sorunlu ya da hasta yapmamaktadır. Soğutma Klima İmalatçıları Derneği'ne göre (İSKİD, 2022) hasta bina sendromunun sebebi genellikle binalardaki klima sistemleri veya havadaki yetersiz hijyen oranıdır. Daha geniş çerçevede ise tanımlanması gerekirse Hasta Bina Sendromu, havalandırmanın yetersiz olması, dış çevreden gelen kirleticiler, bina içinden kaynaklı kirleticiler, bina yapımında kullanılan inşaat malzemeleri, yetersiz ışık, uygun olmayan nem ve sıcaklık, kokular, ses ve elektromanyetik kirlilik nedenleriyle ortaya çıkan bir sendromdur (Demirarslan ve Başak, 2018; Bulut Karaca, 2022)

Çalışmanın amacı yukarıda belirtilen açıklamalar doğrultusunda tanımlanan İngilizce adı ile "Sick Building Syndrome" (SBS) Türkçe adı ile "Hasta Bina Sendromu"nun (HBS) işin güvenliği, verimi ve iş görenlerin sağlığı üzerine etkilerini irdelemektir. Bu bağlamda çalışmanın ilk bölümünde hasta bina sendromunun ortaya çıkışı, tanımı, nedenleri, göstergeleri ve türleri incelenerek bu sendrom hakkında genel bir çerçeve çizilmeye çalışılmıştır. İkinci bölümde bu konuda yapılmış saha çalışmaları incelenmiştir. Üçüncü bölümde iş ortamında hasta bina sendromuna neden olan faktörler incelenmiş, sonraki bölümde konu hakkında çözüm yolları ve öneriler üzerinde durulmuştur

Hasta Bina Sendromunun Nedenleri ve Belirtileri

Bir çok iş yerlerinde rastlanabilen Hasta Bina Sendromu, %70 iş, %20 ev olmak üzere toplam zamanlarının %90'ını kapalı mekanlarda geçiren yüz binlerce bireyi tehdit eder konuma gelmiştir. Fakat bu sorunun gerektiği kadar önemsenmemesinin sebebi, kapalı ortamlardaki hava kirliliği ile ortaya çıkabilecek sorun ve rahatsızlıkların genellikle uzun vadede ortaya çıkması ve bireyin hayatını direkt olarak veya acil olarak tehdit etmemesidir (Ağca, 2005). HBS konusunda çeşitli risk etmenlerinin birleşimi yoluyla insanlarda çıktığına dair bir fikir birliği bulunmaktadır. Bu açıdan HBS belirtilerinin ortaya çıkmasında bazı faktörler potansiyel rol oynamaktadır. Bunlar düşük nem düzeyi, gün içerisinde keskin sıcaklık değişimleri, havadaki kirleticiler (mantar, toz, temizlik malzemesi, ve diğer kimyasallar), yetersiz temizlik, yetersiz havalandırma, mikroorganizmalar, sigara dumanı, fotokopi makinelerinden açığa çıkan ozon, mobilyalardan açığa çıkan formaldehit gibi kirleticilerdir. Bulunulan ortamın yeterince havalandırılmaması durumunda yukarıda bahsi geçen kirleticilerin ortamda yoğunluğu artmakta ve hastalık yapmaktadırlar (Tulchinsky ve Varavikova, 2009; Palteki, 2022).

1982 yılında Dünya Sağlık Örgütü (WHO) Hasta Bina Sendromunda (HBS) belirtilerini beş sınıf altında gruplamıştır.

- ✓ Boğazda, gözde ve burunda tahriş oluşması,
- ✓ Baş dönmesi ve ağrısı, bulantı ve kusma, zihinsel ve fiziksel yorgunluk, konsantrasyon eksikliği ve hafıza kaybı gibi genel sağlık veya nörolojik belirtileri,
- ✓ Bireyin derisinde kızarıklık, kaşıntı, kuruluk ve ağrı oluşması gibi deride gözlenen tahriş,
- ✓ Göz ve burun akıntısı, astım rahatsızlığı olmayan bireylerde astım benzeri semptomlar görülmesi gibi sebebi belirlenemeyen aşırı duyarlılık reaksiyonları,

- ✓ Koku ve tat duyusunda farklılıklar gelişmesi gibi koku ve tat dair bulgular (chang vd., 1993; spellman, 2008; zeydan vd. 2009).

İş Sağlığı ve Güvenliği

İş Sağlığı ve Güvenliği Kanunu işyerlerinde iş sağlığı ve güvenliğinin sağlanması ve mevcut sağlık ve güvenlik şartlarının iyileştirilmesi için işveren ve çalışanların görev, yetki, sorumluluk, hak ve yükümlülüklerini düzenlenmesini amaçlar. (İş Sağlığı ve Güvenliği Kanunu, 2012). Uluslararası Çalışma Örgütüne göre (ILO, 2016) iş sağlığı ve güvenliği küresel boyutta bir sorun teşkil etmektedir. ILO'nun 2016 raporuna göre her sene 3,2 milyondan fazla insan, işle ilgili kaza ve hastalıklar sonucunda vefat etmektedir. Ayrıca her yıl 160 milyon yeni meslek hastalığı vakası ile 300 milyon ölümcül olmayan iş kazası meydana gelmektedir. İşle ilgili hastalık ve ölümlerin yarattığı ekonomik yük ile verimlilik kaybı küresel GSYH'nin %4'ünü teşkil etmektedir (ILO, 2016). İşle ilgili hastalık arasında meslek hastalıkları dikkat çekmektedir. Meslek hastalığı, iş gören sigortalının çalıştığı veya yaptığı işin niteliğinden dolayı tekrarlanan bir sebeple veya işin yürütüm şartları yüzünden uğradığı geçici veya sürekli hastalık, bedensel veya ruhsal özrürlük halleridir (Sosyal Güvenlik Kurumu [SGK], 2022). Dünya Sağlık Örgütü (DSÖ) meslek hastalıklarını, işyeri ortamında bulunan faktörlerin etkisi ile meydana gelen hastalıklar şeklinde nitelendirmektedir. Her yıl 1000 (bin) çalışanın 4 ila 12'sinde meslek hastalığı geliştiği tahmin edilmektedir (İstanbul İl Sağlık Müdürlüğü, 2021).

Meslek hastalıkları çoğunlukla erkek iş görenlerde kadınlara nazaran daha sık görülmektedir. 2014 yılında, 494 meslek hastalığı vakasından 470'i erkeklerde görülürken yalnızca 24'ü kadınlarda görülmüştür. Meslek hastalıklarının türüne bakıldığında, en sık görülen hastalıklar toz maruziyeti kaynaklı pnömokonyoz ve gürültü maruziyeti kaynaklı işitme kaybıdır. 230 vakada, hastalık teşhisi işçinin emekli olmasından sonra konulmuştur (ILO, 2016).

HBS ÜZERİNE SAHA ÇALIŞMALARI

Özyaral ve diğerleri (2006) İstanbul'da bir Tıp Fakültesinin Göğüs Hastalıkları Anabilim Dalına başvuran hastalar üzerinde çalışmışlardır. Öyküleri alınan bu hastaların çeşitli alerjenlere karşı hassasiyetleri tespit edilmiş ve hastaların evlerinde teşhise yönelik bir dizi mikolojik analiz yapılmasına karar vermişlerdir. Tamamlanan analizler sonucunda ev içi ortamı küf florasına hastaların duyarlılık kazanmış oldukları belirlenmiştir. Hastalar rahatsızlıkları ile ev ortamındaki küfler arasında %75 oranında doğrudan bir ilişki olduğu tespit edilmiştir.

Çoşgun (2008), çalışmasında Antalya'da adalet binası ve üç adet eğitim kurumunda iç hava kalitesi ve insan sağlığı üzerine etkileri üzerine bir çalışma yürütmüştür. Çalışması sonucunda bu binalarda görev yapan ve bulunan bireylerin, özellikle kış aylarında kullanılan ısıtma cihazları ve klimalar nedeniyle iç ortamdaki hava sıcaklığının artmasından ve buna ek olarak kapalı ortamlarda yoğunlaşan insan faktörü nedeniyle CO₂ değerinin de artmasından rahatsız oldukları tespit edilmiştir.

Menteşe ve diğerleri (2013), Çanakkale'de farklı özellik ve farklı lokasyonlardaki konut, yurt, okulların iç mekanları ve dış mekanlarda anket yapmış ve bu ortamlarda hava kaynaklı bakteri seviyesini ölçmüşlerdir. Çalışma neticesinde, dış havada ölçülen bakteri seviyesini, iç ortama kıyasla daha düşük bulunmuşlardır. Kamusal iç mekanları arasında en yüksek bakteri seviyeleri kreşlerde tespit edilmiştir. Konut iç mekânları arasında ise mutfaktaki bakteri seviyelerinin daha yüksek olduğu belirtilmiştir. Ayrıca aldıkları hava örneklerinin %71'inde küf üremesi de tespit edilmiştir.

Çınar ve diğerleri (2016), konut iç mekanlarındaki mobilya ve donatılarda kullanılan malzeme türlerinin tespiti, iç hava kalitesine etkisi ve bu konudaki kullanıcı memnuniyetini incelemişlerdir. Çalışmalarının sonuçlarında, mobilya ve donatı elemanlarında çok çeşitli bileşenlerden olduğu, bu bileşenlerin kapalı ortamlarda ciddi gaz salınımları oluşturduğu ve iç hava kalitesine yönelik kullanıcı memnuniyetini olumsuz etkilediğini tespit edilmiştir.

Aslan ve Gülistan (2020), Hasta Bina Sendromu (HBS) üzerine Hatay Devlet Hastanesi çalışanlarının üzerine gerçekleştirdikleri araştırmalarında, çalışanların bu sendromu yaşama durumları, görülen semptomlar ve nedenleri araştırılmışlardır. Araştırmanın sonucuna göre en çok görülen HBS belirtileri arasında sırasıyla yorgunluk, genel adele-eklem ağrısı, uyku hali ve baş ağrısını tespit edilmiştir. HBS nedeniyle bu çalışanların %90'ından fazlasının doktora başvurmadığı veya ilaç kullanmadığını tespit edilmiştir. Ayrıca araştırmacılar bu sendromun iş ortamında engellemesi adına iş ortamının fiziksel özelliklerini iyileştirilmesini önermektedirler.

Başol ve Aytaç (2021) Hasta Bina Sendromu semptomları ile stres ilişkisini ortaya koymak ve COVID-19 pandemisi nedeniyle uzun süre kapalı alanlarda kalanlarda görülebilecek semptomlara dikkat çekmek amacı ile bir AVM mağaza çalışanları üzerinde araştırma gerçekleştirmişlerdir. Araştırmacılar, mağaza çalışanlarında COVID-19 belirtileri ile eşleşen boğaz kuruluğu, burun akıntısı, nefes darlığı ve genel kas-eklem ağrısı semptomlarının görüldüğünü tespit etmişlerdir. Ayrıca alışveriş merkezlerinde görülen hasta bina sendromu belirtilerinin çalışanların stres seviyelerini yükselttiğini de tespit edilmişlerdir.

İŞ ORTAMINDA HBS NEDEN OLAN FAKTÖRLER

HBS'un ortaya çıkmasında rol alan belli başlı etmenler arasında sırasıyla; binaların havalandırılma şekli veya sistemi, hava kaynaklı kirleticiler, iş stresi, binaları saran veya istila eden mikroorganizmalar bulunmaktadır (Otlu, 2012). İş ortamında HBS ye neden olan faktörler. Tablo 1'de verilmiştir. Tablo 1'de bahsedildiği gibi iş ortamında fiziksel, biyolojik, kimyasal, psikolojik, bireysel, mesleki faktörler etkilemektedir. Fiziksel faktörler arasında iç ortamların sıcaklığı ve nem seviyesi; iç ortamlardaki havalandırma sistemleri varlığı ve niteliği; iç ortamın hava kalitesi, havalandırma oranı ve hava akım hızı; iç ortamdaki gürültü ve ses seviyesi; ortamın aydınlatılması; iç ortamda radyasyon ve varlığı ve seviyesi yer almaktadır. HBS ye neden olan faktörler arasında yer alan biyolojik faktörler toz, polen, küf, mantar, mantar sporları, bakteri, virüsleri içermektedir. Bunların arasındaki en geniş grup biyoaerosollerdir. Biyoaerosol terimi yaşayabilirliği, enfektivitesi, alerjenitesi, toksisitesi, farmakolojik veya diğer biyolojik özellikleri sayesinde hayvanlarda ve bitkilerde biyolojik bir etki sergileyen biyolojik kökenli bir "aerosol" anlamına gelmektedir (Cox ve Wathes, 1995). Kısacası biyoaerosollar allerjenler, mantar sporları, bakteriler, virüsler ve çok halkalı aromatik hidrokarbonlardır (PAH) olmaktadır (Zeydan vd.2009).

Tablo 1. İş Ortamında HBS Ye Neden Olan Faktörler

Hasta Bina Sendromuna Neden Olan Faktörler					
Fiziksel	Biyolojik	Kimyasal	Psikolojik	Bireysel	Mesleki
✓ Sıcaklık	✓ Küf	✓ Uçucu Organik Bileşikler	✓ Stres	✓ Cinsiyet	✓ İş Stresi
✓ Nem	✓ Mantar	✓ Yapı Malzemeleri	✓ Statü	✓ Yaş	✓ Aşırı İş Yükü
✓ Havalandırma Sistemleri	✓ Mantar Sporları	✓ Formaldehit	✓ Monoton Çalışma	✓ Sağlık Durumu	✓ İş Doyumu
✓ Havalandırma Oranı	✓ Bakteri	✓ Partikül Maddeler	✓ Motivasyon	✓ Zararlı Alışkanlıklar (Sigara vb.)	✓ İş Hiyerarşisi
✓ Hava Akım Hızı	✓ Virüs	✓ CO2 Konsantrasyonu	✓ Anksiyete		✓ İş Birliği Eksikliği
✓ Gürültü	✓ Toz	✓ Asbest	✓ Alınganlık		✓ Çalışanlar Arasında Destek
✓ Hava Kalitesi	✓ Polen	✓ Radon	✓ Duygusal İstikrar		✓ İşyerinde Çatışma
✓ Aydınlatma		✓ Tütün Dumanı			✓ Uzun Süre Bilgisayar Kullanımı
✓ Radyasyon		✓ Yanma Sonucu Oluşanlar Gazlar - Karbondioksit - Karbonmonoksit - Kükürt Dioksit - Nitrojen Oksitler			✓ Tehlikeli Cihazlarla Uzun Süre Etkileşim

Kaynak. Zeydan vd. 2009; Otlu, 2012; Aytaç ve Tüfekçi, 2018; Palteki, 2022'den yararlanılarak oluşturuldu

Hasta bina sendromuna neden olan faktörler arasında kimyasal faktörler de bulunmaktadır. Bunlardan çoğunluğu oluşturan grubu gazlar oluşturmaktadır. Zeydan ve diğerlerine göre (2009) İç mekanlardaki hava kirleticiler olan gazlar arasında karbondioksit (CO₂), karbon monoksit (CO), azot dioksit (NO₂), ozon (O₃), kükürt dioksit (SO₂), formaldehit, uçucu organik bileşikler (UOB) ve radon yer alır. Tablo 1'de Kimyasal faktörler arasında ise yapı malzemelerindeki kimyasallar, partikül maddeler, asbest ve tütün dumanı da yer almaktadır.

Tablo 1'de yer alan psikolojik faktörler arasında bireyin stresi, statüsü, monoton çalışması, motivasyon durumu, anksiyete seviyesi, alınganlık ve bireyin duygusal istikrara sahip olma ya da olamama durumu gibi haller yer almaktadır. bireysel faktörler arasında ise iş görenin cinsiyeti, yaşı, mevcut sağlık durumu, sahip olduğu zararlı alışkanlıklar (sigara vb.) yer almaktadır. Mesleki faktörler arasında ise öncelikle iş durumu ve iş görenler arasındaki iletişim seviyesi önemli yer kaplamaktadır. İş görenlerin iş yükü çok önemlidir. Çünkü

çalışanlar üzerinde aşırı iş yükü ve iş stresi işe olumsuz etki yaparken; iş yerindeki hiyerarşi, çalışanlar arasındaki çatışma, iletişim ve iş birliği eksikliği de işin üzerinde olumsuz tesir bırakmaktadır. Ek olarak uzun süreler bilgisayar vb. cihazların kullanımı ile tehlikeli sınıfa giren makine, cihaz ve teçhizatla iş görenin uzun süre etkileşim halinde olması da mesleki acıdan riskler doğurmaktadır.

ÖNLEM VE ÇÖZÜM ÖNERİLERİ

İş ortamında, Hasta Bina Sendromu belirtilerini ortaya çıkmasını engellemek işin güvenliğini sağlamak, iş verimini ve iş doyumunu arttırmak, iş görenin sağlığını korumak açısından çok önemlidir. Aytaç, ve Tüfekçi'ye göre (2018), hasta bina sendromu semptomlarının ortaya çıkmasını engellemeye yönelik olarak alınabilecek bazı önlemlerle söz konusu sendromun görülme sıklığını azaltılabilecektir. Böylece, devamsızlık, performans kaybı gibi olumsuz iş sonuçlarının azalması sağlanabilecektir (Yücel vd., 2011; Aytaç, ve Tüfekçi, 2018). Hasta Bina Sendromunu ortaya çıkaran faktörler arasında binaların havalandırılma şekli veya sistemi, hava kaynaklı kirleticiler, iş stresi, binaları saran veya istila eden mikroorganizmalar yer almaktadır (Otlu, 2012). Bu sendromunun yaşanmasının önüne geçilmesi için iş ortamının, havalandırma ve ısıtma sistemlerinin iyileştirilmesi, çalışma alanının genişletilmesi, araç-gereçlerin ergonomik seçimi ve benzeri fiziksel özelliklerin düzenlenmesi gerekmektedir (Aslan ve Gülistan, 2020).

Giray ve diğerlerine göre de (2019) hasta bina sendromunun önlenmesi bu sendromuna bağlı olarak ortaya çıkan belirtilerin azaltılması gerekmektedir. Bu belirtileri azaltmak için ise hem kirletici emisyonlarının azaltılması hem de uygun iklimlendirme şartlarının oluşturulması şarttır. Bu maksatla ısıtma, soğutma ve iklimlendirme cihazları gibi HVAC cihazlarının bakımı periyodik olarak yapılmalıdır. İnşaların bulunduğu mekânların ortam ısısı ve nemi kontrol edilmelidir. İç mekanların temizliğe ve hijyene dikkat edilmeli, toz oluşumu engellenmelidir ve tozlardan arındırılmalıdır. Ek olarak bu ortamların nemini artıracak uygulamalar yapılmamalıdır. İç mekanlarda silinebilen duvar kaplama malzemeleri tercih edilmelidir. Halıdan uzak durulmalı ve zemin kaplaması alternatifi olarak tercih edilmemelidir. Islak hacimler sık sık havalandırılarak nem oluşumu engellenmelidir. Bu ortamlarda su sızıntıları önlenmeli ve aşırı nem oluşması engellenmelidir. ıslak hacimler, çocuk odaları ile oturma odaları halı ve benzeri malzeme ile kaplanmamalıdır (Giray vd., 2019).

Ağca'ya göre (2005) iş ortamlarında ideal iç hava kalitesinin yakalanması için kirlilik kaynaklarının belirlenmesi ve bu alanda doğru önlemlerin alınması gerekmektedir. Bu önlemler, binaların yapımı ve işletimi sırasında alınacak önlemler şeklinde ikiye ayrılmaktadır. Binaların yapımı aşamasında alınacak önlemler arasında ilk olarak yapı malzemeleri arasında kabul edilen radyoaktivite sınırlarına sahip malzemeler bina tercih edilmelidir. Diğerleri ise ısı yalıtımı için asbest kullanılmaması, iç cephelerde kurşun içeren boyalar kullanılmaması, bina temellerinde bodrum ve zemin katların izolasyonu iyi yapılması, binaların havalandırma açıklıklarının, çevreden gelecek kirlilik kaynaklarından uzakta olacak şekilde tasarlanması, bacaların yalıtımlarına dikkat edilmesi ve sızdırmalara karşı önlem alınması şeklinde sıralanabilir. Binaların işletimi sürecinde alınacak önlemler arasında ilk olarak kapalı ortamlarda etkin ve doğru havalandırma yapılması gelmektedir. Havalandırma, binadan radon ve diğer zararlı gazlar bina dışına çıkartılması içinde çok önemlidir. Diğer önlemler ise ısı, nem dengesine dikkat edilmesi; işyerlerinde sigara yasağına uyulması; kazan dairelerinin iyi havalandırılması; yakıt ayarlarına ve kalitesine dikkat edilmesi; kimyasal maddelerin depolandığı yerlerin iyi havalandırılması; bilgisayarlar ve diğer elektronik cihazların her altı ayda bir hijyenik donanım temizleyicileri ile temizlenmesi; silinebilen yüzeyli malzemeler kullanılması; halı vb. materyallerin kapalı ortamlara yerleştirilmeden önce uçucu maddelerden temizlenmesinin sağlanması; radon birikme düzeyi yüksek olabileceğinden, 20 yıldan eski olan binalarda çatlakların kapatılması, yalıtım ve bakımın sürekli yapılmasıdır.

SONUÇ

Çağımız insanı sahip olduğu zamanın çoğunu gerek dinlenmek gerekse çalışmak veya başka maksatlar ilke iş ortamlarda geçirmektedir. Özellikle iş yerlerinde gibi kapalı ortamlarda geçen bu zaman dilimini, iş görenler genellikle başka bireyler ile de paylaşmaktadır. Bu paylaşım ek olarak yapının kendisinden kaynaklı olabilen, ortam sıcaklığı ve nemine bağlı gelişen ya da yanlış ve/veya eksik havalandırma kaynaklı oluşabilen faktörlerin varlığı (mikroorganizma ve alerjenler; formaldehit ve uçucu organik bileşikler; partikül maddeler, karbondioksit yayılımı, radon, sigara dumanı vb.) çeşitli sağlık sorunlarına ve kapalı ortam hava kirliliğine yol açmaktadır. Bu durum çalışma mekanlarında iş görenlerin verimli çalışmasını engel olan Hasta Bina Sendromu (HBS) sebep olmaktadır. İş ortamında çalışma esnasında iş görenlerin kapalı ortam hava kirleticileri ile uzun süre maruz kalması sorunu, zamanla bireyde performans düşüklüğüne ve işten uzaklaşmaya, iş devamsızlığına sebebiyet verecektir. Hasta bir binada çalışan iş görende yoğunluk hissiyatı, alerjen rahatsızlıklar, stres, motivasyon kaybı, duygusal istikrarsızlık gibi fiziksel ve psikolojik rahatsızlıklar oluşabilmektedir.

Hasta Bina Sendromunun engellenmesi için işin planlaması yapılırken en başta doğru ve hasta olmayan bina ve/veya mekan secimi işle başlamalıdır. Şayet bu imkân yok ise var olan ve iş görülen çalışma ortamları, yapının bulunduğu coğrafya, lokasyon ve mevsime göre doğru konumlandırılmalı ve ayarlanmalıdır. İç ortamdaki nemin kontrol edilmesi; gün ışığının ısı ve aydınlatma olanaklarından doğru ve verimli yararlanılması, iç mekanları doğru ve verimli ısıtılması; doğal ve yapay havalandırma olanaklarını verimli kullanılması; gürültüye neden olan faktörlerin kontrol altına alınması, temizlik ve hijyene önem verilmesi gibi önlemler ile iş görene konforlu bir çalışma ortamını sağlayacaktır. Ayrıca bu tedbirlerin alınması HBS kaynaklı rahatsızlıklar en aza indirilmesi ve dolayısı ile iş güvenliğini, iş verimini ve iş gören sağlığını korumaya yardımcı olabilecektir. Son olarak çalışmanın genelinden de çıkarılacağı üzere Hasta Bina Sendromu tıp alanından mimariye ve çeşitli mühendislik dallarına kadar çok disiplinin ortak ilgi alanına girmektedir. İş ortamlarında bu sorunun çözülmesi için gerek hükümetlerin ve işverenlerin gerekse çalışanların ve temsilcilerinin iş birliği ve iletişim halinde olması faydalı olacaktır.

KAYNAKÇA

1. Ağca, B. (2005). İç Hava Kalitesi ve Hasta Bina Sendromu. *Uluslararası Ekonomik Sorunlar Dergisi*, Sayı: 16. Retrieved from <https://www.mfa.gov.tr/ic-hava-kalitesi-ve-hasta-bina-sendromu.tr.mfa>
2. Aslan, S. & Gülistan, Ş. (2020). Çalışanların Hasta Bina Sendromu Yaşama Durumlarının İncelenmesi: Hatay Devlet Hastanesi Örneği. *SDÜ Sağlık Yönetimi Dergisi*, 2 (2) , 138-149. Retrieved from <https://dergipark.org.tr/en/pub/sdusyd/issue/60581/851176>
3. Aytaç, S., & Tüfekçi, U. (2018). Hasta Bina Sendromunun Azaltılmasında Ergonomik Önlemlerin Önemi. *Mühendislik Bilimleri ve Tasarım Dergisi*, 6, 137-142.
4. Avcıoğlu, G. Ş. (2017). Emek, Siberetik ve Toplum. *Selçuk Üniversitesi Edebiyat Fakültesi Dergisi* , (37) , 515-518. DOI: 10.21497/sefad.328649
5. Başol, O., & Aytaç, S. (2021). Covid-19, Hasta Bina Sendromu ve Stres. *Journal of Social Inquiry* 14(2).
6. Bulut Karaca, Ü. (2022). İç Ortam Kalitesinin Önemi Üzerine Bir Araştırma, Kent Akademisi Dergisi, 15(4):1724-1741.
7. Çınar, H., Döngel, N., Musa, A. T. A. R., & Aydın, İ. (2016). Konutlarda Hava Kalitesini Etkileyen Kirleticiler Ve Kullanıcı Memnuniyetinin Tespit Edilmesi. *Tünav Bilim Dergisi*, 9(3), 31-40.
8. Chang, C.C., Ruhl, R.A., Halpern, G.M. and Gershwin, M.E. (1993). The Sick Building Syndrome. I. Definition and Epidemiological Considerations, *Journal of Asthma*, 30, 4, 285-295.
9. Cox, C. S., & Wathes, C. M. (Eds.). (1995). *Bioaerosols Handbook*. Florida: CRC Press.
10. Çoşgun, A. (2008). Antalya ilinde bazı toplu çalışma alanlarındaki iç hava kalitesi üzerine bir araştırma, Sakarya Üniversitesi, Yüksek Lisans Tezi.
11. Giray, G., Giray, A. D., & Asan, A. (2019, September). Hasta Bina Sendromu Ve Mikroorganizmaların Etkisi. In 2nd International Eurasian Mycology Congress (Emc'19) (P. 46).
12. Godish, T. (2018). *Sick Buildings: Definition, Diagnosis And Mitigation*. Florida: CRC press.
13. Güler, Ç. & Çobanoğlu, Z. (1994.). *Kapalı Ortam Hava Kirlenmesi*. T.C. Sağlık Bakanlığı Temel Sağlık Hizmetleri Genel Müdürlüğü. Ankara; 1994.
14. Demirarslan, K. O., Başak, S., (2018). Hasta Bina Sendromu Kavramı Literatür Araştırması Ve Çeşitli Mekânların İç Hava Kalitelerinin Karşılaştırılması. *Mühendislik Bilimleri ve Tasarım Dergisi*, 6(2), 190-201. <https://doi.org/10.21923/jesd.340029>
15. İklimlendirme Soğutma Klima İmalatçıları Derneği .(2022). <https://iskid.org.tr/ichavakalitesi/ichavakalitesi/hasta-bina-sendromu-nedir/> (E. T.: 03.10.2022).
16. İstanbul İl Sağlık Müdürlüğü Süreyyapaşa Göğüs Hastalıkları ve Göğüs Cerrahisi Eğitim Ve Araştırma Hastanesi. (2021). Meslek Hastalığı, <https://sureyyapasaeah.saglik.gov.tr/TR-407294/meslek-hastaliklari.html>, (E. T.: 02.10.2022).
17. İş Sağlığı ve Güvenliği Kanunu. (2012). <https://www.mevzuat.gov.tr/mevzuat?MevzuatNo=6331&MevzuatTur=1&MevzuatTertip=5>, (Erişim 01.10.2022).

18. Mentese, S., Böce, T., Mutlu, M. B., Özdemirpençe, S. S., Nişancı, S. Y., Palaz, E., Çetin, B., Taşdibi, D., Seçuk, B. & Karagöz, S. (2013). Havadan Kaynaklı Bakteri Seviyesinin Çanakkale'deki Ev, Yurt Ve Okullarda Mekansal Değişimi. Ulusal Tesisat Mühendisliği Kongresi-17/20 Nisan.
19. Murphy, M. (2006). Sick building syndrome and the problem of uncertainty: Environmental politics, technoscience, and women workers. Duke University Press.
20. McKenzie J. F., Pinger R. R. & Kotecki J. E. (2002). An Introduction to Community Health. 4th edition. Massachusetts: Jones and Barlett Publishers. 442-511.
21. Otlu M. (2012), "Turgut Özal Tıp Merkezi Çalışanlarında Hasta Bina Sendromu Görülme Sıklığı Ve Etkileyen Faktörler", Yayınlanmamış Uzmanlık Tezi, İnönü Üniversitesi.
22. Özyaral O, Keskin Y, Hayran O, (2006). Mimari Yapının Hasta Bina Sendromu Üzerindeki Etkileri, II. Ulusal Çevre Hekimliği Kongresi Bildiri Kitabı, Ankara, 18-21.
23. Özyaral, O., Keskin, Y., Erkan, F., & Hayran, O. (2006). Nedeni Bilinmeyen Semptomların Ardındaki Hasta Bina Sendromu Olguları. *Taf Preventive Medicine Bulletin*, 5(5).
24. Palteki, A., S.(2022). Hasta Bina Sendromu. Ed. Prof. Dr. Haydar Sur, Doç. Dr. Tunçay Palteki, Dr. Öğr. Üyesi Gülay Yazıcı içinde, *Sağlık Çalışanlarının Güvenliği*, 291-299, İstanbul: Nobel Tıp Kitabevleri.
25. Spellman, F.R., (2008). *The Science of Air, Concepts and Applications*, 2nd Ed., CRC Press.
26. SGK, Sosyal Güvenlik Kurumu. (2022). Meslek Hastalığı, <https://www.sgk.gov.tr/Content/Post/3143d4d2-bd45-4478-b117-3a45618f44b2/Meslek-Hastaligi-2022-05-15-05-05-31>, (E.T.: 02.10.2022).
27. Tulchinsky, T. H., & Varavikova, E. A. (2009). *Nutrition And Food Safety. The New Public Health*, 2nd edn. Elsevier Academic Press, San Diego, 310.
28. Uluslararası Çalışma Örgütü (ILO). (2016). İş Sağlığı Ve Güvenliği Profili: Türkiye Raporu, https://www.ilo.org/wcmsp5/groups/public/---europe/---ro-geneva/---ilo-ankara/documents/publication/wcms_498818.pdf, (E.T.: 01.10.2022).
29. Yücel, A., Aycan, S., Özkan, S., Vaizoğlu, S., 2011. Bir Kamu Binası Çalışanlarında Hasta Bina Sendromu. *Sağlık ve Toplum*, Yıl 21, Sayı: 3, 19-27
30. Zeydan, Z. E., Zeydan, Ö., & Yıldırım, Y. (2009). Hasta Bina Sendromu. IX. Ulusal Tesisat Mühendisliği Kongresi, 06-09.
31. Zeybek, I. (2014). Modern Yaşamın Göstergelerinden Yüksek Binalarda Renk-Işık Faktörü Bağlamında "Hasta Bina Sendromu" Ve İletişimsel Boyutta Etkileri. *The Turkish Online Journal of Design, Art and Communication - TOJDAC*, 4(4), 33-38.



e-ISSN: 2630-631X

Article Type
Research ArticleSubject Area
PhilosophyVol: 8 Issue: 66
Year: 2022 November
Pp: 2492-2499Arrival
7 November 2022
Published
31 December 2022
Article ID 66893Doi Number
<http://dx.doi.org/10.29228/smrj.66893>**How to Cite This Article**
İstanbulu Alishbah, E. (2022). "Yurtsever Bir Evrenselciliğin İmkânı: Kwame Anthony Appiah'ta Kısmi Kozmopolitizm", *International Social Mentality and Researcher Thinkers Journal*, (Issn:2630-631X) 8(66): 2492-2499Social Mentality And
Researcher Thinkers is
licensed under a
Creative Commons
Attribution-
NonCommercial 4.0
International License.

Yurtsever Bir Evrenselciliğin İmkânı: Kwame Anthony Appiah'ta Kısmi Kozmopolitizm

The Possibility of a Patriotic Universalism: Partial Cosmopolitanism on Kwame Anthony Appiah

Elif İstanbullu Alishbah¹ ^{1,2} Doktora Öğrencisi., Hacı Bayram Veli Üniversitesi, Ankara, Türkiye

ÖZET

Appiah'a göre yabancıları dışlayan katı bir ulusalcı anlayıştan da kendi yurttaşlarını ve yakınlarını başka herkesle aynı kefiye koyan katı bir kozmopolitizmden de kaçınıp bir orta yol bulmak mümkündür. Appiah bunlar arasında bir tercih yapmanın yersiz olduğunu ve evrensel insani özümüz ile özel ilişkilerimizden ve aidiyetlerimizden kaynaklanan yerelliklerimizden aynı anda faydalanan bir yaklaşım geliştirebileceğimizi söyler. Onun kısmi ya da yurtsever kozmopolitizm olarak adlandırdığı bu yaklaşımının iki ana ilkesi vardır. Bunlardan ilki ötekilere karşı yükümlülüklerimizden olduğu anlamına gelen evrensel duyulan kaygı; ikincisi, tekil, somut insan hayatına duyulan saygı ve ilgiyi ifade eden meşru farklılıklara saygıdır. Bu iki ilke çerçevesinde ortaya konan kozmopolit yaklaşımın ereği ise ona göre şöyledir. İnsanlık tarihini sürekli ötekiyle kurulan ilişkinin tüm kimlik ve kültürleri melezleştirdiği bir küreselleşme tarihi olarak alan Appiah açısından söyleşi salt gerçek anlamında alınmaz, ona göre bir sanat eseri okumak, turistik bir gezi yapmak gibi başka kültürlerle kurulan ilişkiler de birer söyleşidir. Söyleşinin ana hedefi ise konsensüs ya da uzlaşma değil alışmadır. Alışma kavramı birbirimizin farklılıklarını, bu farklılıklara aktif olarak ilgi de duymak suretiyle tolere etmeyi ifade eder. Bunun yolu Appiah'a göre aynı etnik kültürü ya da değerleri değil aynı politik kültürü paylaşmaktır. Söz konusu politik kültür liberal demokratik devlet ve onun kurumlarına duyulan bağlılığı ifade eder.

Anahtar Kelimeler: Yurtsever Kozmopolitizm, Kısmi Kozmopolitizm, Ulusalcılık, Kırılma, Söyleşi

ABSTRACT

According to Appiah, it is possible to find a middle ground by avoiding a rigid nationalist mentality that excludes foreigners and a rigid cosmopolitanism that equates its own citizens and relatives with everyone else. Appiah says that it is inappropriate to make a choice between them, and that we can develop an approach that simultaneously benefits from our universal human essence and our localities arising from our special relationships and affinities. His approach, which he calls partial or patriotic cosmopolitanism, has two main principles. The first is concern for the universal, which means that we have obligations to others; the second is respect for legitimate differences, which expresses respect and interest in singular, concrete human life. The aim of the cosmopolitan approach put forward within the framework of these two principles is the conversation. For Appiah, who constantly takes the history of humanity as a history of globalization in which the relationship with the other hybridizes all identities and cultures, the conversation is not taken just in its true sense. According to him, the relations established with other cultures such as reading a work of art and making a touristic trip are also kinds of conversations. The main goal of the conversation is not consensus or compromise, but habituation. The concept of habituation refers to tolerating each other's differences by actively engaging in those differences. The way to do this, according to Appiah, is to share the same political culture, not the same ethnic culture or values. This political culture expresses a commitment to the liberal democratic state and its institutions.

Keywords: Patriotic Cosmopolitanism, Partial Cosmopolitanism, Nationalism, Contamination, Conversation

GİRİŞ

'Dünya yurttaşlığı' kavramı ile ifade edilen kozmopolitizm felsefe tarihi boyunca kültürel, ahlaki, siyasi ve pek çok farklı biçimde ifade edilmiş en eski ve en ihtilafli yaklaşımlardan biridir. İki eski Yunanca sözcüğün birleşiminden oluşan kozmopolitizm ona yüklenen tüm içeriklerden önce sadece bu iki kelime arasındaki zıtlık itibariyle bile çelişkili, belki de ironik bir anlam ihtiva eder. Düzen, dünya düzeni ve evren anlamına gelen ve bu açıdan sonsuzluğa, sınırsızlığa işaret eden 'cosmos' ve 'polis'in, yani keskin coğrafi ve politik sınırları bulunan şehir devletinin yurttaş anlamına gelen 'polites' (Preus, 2015: 74, 105). Yani sınırsız olanı -cosmos'u- insani amaçlar için sınırlandırma ya da yine aynı insani amaçlar için sınırlı olanın -polites/polis'in- sınırlarını aşma denemesi...

Farklı kaynaklarda değişik hikayelerle başka başka isimlere atfedilmesine karşın bu anlamda kozmopolitizm kavramının ilk kullanımı, 'nereli' olduğu sorusuna kozmopolit olduğu yanıtını veren Diyojen'e ve Kiniklere dek geri götürülür (Nussbaum, 2019: s.1). Ancak Diyojen'in ve Kiniklerin bir tür dünya yurttaşlığı ideali gütmedikleri ve esasında kelimenin çelişik anlamından faydalanmak suretiyle yaşam karşısındaki genel tavırlarını yansıttıkları görülür. Onlar kozmopolit olduklarını söylemekle hiçbir aidiyeti kabul etmediklerini ifade etmek isterler. Bu çerçevede Kiniklerde ve Diyojen'de 'dünya yurttaşlığı' kavramı izlenecek bir ideal değil, aksine yurttaşlığın topyekûn inkarına dönüşmüştür.



Benhabib, Kiniklerin bu esasında aidiyetleri yadsıyıcı negatif kozmopolitan yaklaşımlarının Stoacılar eliyle pozitif bir içerik kazandığının altını çizer. Buna göre insanların paylaştığı ortak akılsallıktan, logos'tan yola çıkarak insanları saygıya layık varlıklar olarak alan Stoacı doğal hukuk öğretisi kozmopolitanizmi hem orta çağ Hıristiyan düşüncesiyle hem de günümüz kozmopolitan yaklaşımına kökenlik eden sosyal sözleşme teorileriyle bağlar. Günümüzün birbirinden oldukça farklı perspektiflere sahip olan kozmopolitan görüşlerinin bütün bu çeşitliliğine karşın kökenlerinde yatan büyük ölçüde Kant düşüncesidir. Benhabib'e göre Kant'la beraber kozmopolit olan, yurttaşlığın yadsınması olmaktan çıkıp gerçekten bir dünya yurttaşlığı fikrine evrilmiştir (Benhabib, 2013: 27-28).

Burada yurttaşlık kavramının siyasi içeriminin açıklığına karşın muhakkak bütün halkları kapsayacak tekil bir dünya devleti nosyonuna gönderme yapmadığı hatırlanmalıdır. Dünya yurttaşlığı fikrini ortaya atıp savunan Kant bir dünya cumhuriyetini esasında aklın bir gereği olarak görmekte ve nasıl tek tek insanlar akıl gereği vahşi özgürlüklerini bırakıp kamusal yasaların denetimi altına girmişlerse bunu birbirleriyle daimî bir savaş tehdidi altında bulunan devletlerin de yapması gerektiğini düşünmektedir. Ancak diğer yandan kendi hırslarından ödün vermeyecek olan devletlerin buna yanaşmayacağından bahisle Kant, dünya cumhuriyeti fikrinin dünyada kalıcı bir barış için ne kadar arzu edilir olsa da teoride uygun ancak pratikte uygulanamaz olduğunun farkında olduğunu ifade eder. O bu çerçevede dünya yurttaşlığı hukukunun ya da kozmopolitan hakkın evrensel konukseverlik ilkesiyle sınırlandırılmasını gerekli ve yeterli görür. Söz konusu ilke; topraklarımıza bir biçimde gelen yabancıların düşmanca muamele görmemesi ve aksi ölümüne sebep olacaksa geri çevrilemeyerek kendisine geçici bir ikamet hakkı verilmesi gerektiği biçiminde özetlenebilir (Kant, 1960: 25- 26).

Kant'ın henüz o dönemlerde geliştirdiği bu yaklaşım hem uluslararası hukuk alanında hem de çağdaş siyaset felsefesi yaklaşımlarında çok önemli bir yer kazanmıştır. Uluslararası insan hakları hukukunun temel belgelerinden biri haline gelmiş olan Cenevre Sözleşmesi adıyla da anılan Mültecilerin Hukuki Durumuna Dair Sözleşme (1951)'nin 33. maddesinde ifadesini bulan 'geri çevrilememe ilkesi' (non refoulement) bunun somutlaşmış biçimidir. Diğer yandan çağdaş kozmopolitan düşünceler de büyük ölçüde ya Kant'ın bu evrensel konukseverlik ilkesi fikrinden temellenmekte ya da en azından onunla hesaplaşmaksızın yola çıkmamaktadır.

Kant'ın günümüz kozmopolitan düşünceleri için kurucu niteliğinin farkında olan Khanna, Kant'ın kozmopolitan hak kavramını, yabancıya konukseverlik gösterme doğal hakkının seküler karşılığı olarak öne sürdüğünü ve bu anlamda 'yabancı' kavramının kozmopolitan tarihin temeli olduğunu söyler (Khanna, 2018: 280). Bu çerçevede tüm çağdaş kozmopolitan düşüncelerle birlikte Appiah'ın kozmopolitan yaklaşımında da yabancı ya da öteki ile kurulan ilişkiler, bu ilişkilerin sınırları ve niteliği bir başlangıç noktasıdır. Appiah yurtsever kozmopolitanizm olarak adlandırdığı yaklaşımını evrensel-tikel, eşitlikçi-tarafgir, bireysel-toplumsal gibi dikotomileri aşacak ve bütünleştirecek, insanın ve insanlığın ortak ve farklı yönlerini görüp tasdik edecek bir zemin arayışı olarak sunar.

İnsanın iç içe geçen birtakım unsurlarla toplumsal ilişkiler bağlamında kimlik kazandığı gerçeğini dikkate alan Appiah, evrensel insan özü kadar tikel bağlılıklara verilen önemin de altını çizer. Ulus, etnisite, kabile gibi daha geniş yapılanmaların yanında ait olunan daha dar topluluklar olarak okul, mahalle, aile, mensup olunan dernekler gibi sivil topluma ait çoklu yapılar da insan hayatının vazgeçilmezidir. İnsan kimliğini, bu geniş ve dar topluluklara üyeliği çerçevesinde kendi seçimleri doğrultusunda biçimlendirmektedir. Appiah'a göre bunlar arasında bir tercih yapmak yersizdir ve evrensel insani özümüz ile özel ilişkilerimizden ve aidiyetlerimizden kaynaklanan yerelliklerimizden aynı anda faydalanan bir yaklaşım geliştirmek mümkündür. O, bu çerçevede felsefi kuramını yaşadığımız döneme dair sosyolojik analizlerle de destekler. Bu kapsamda Appiah, çağımıza özgü bir fenomen olarak ele alınan küreselleşme olgusunu inceleyerek yol çıkar.

KÜRESELLEŞME OLARAK İNSANLIK TARİHİ

Bugünü ya da yirminci yüzyılın son çeyreğinden günümüze uzanan dönemi incelemek için kullanılan ana kavramlardan biri şüphesiz ki küreselleşme olgusudur. Küreselleşme bu anlamda birbirine zıt iki biçimde kullanılmaktadır. Küreselleşmeden öncelikle iletişim ve ulaşım teknolojilerindeki olağanüstü gelişme dolayısıyla dünya uluslarının ve insanların birbirlerinden haberdar olması; refahın ve teknolojik gelişmelerin yaygınlaşması; insan hakları, demokrasi gibi değerlerin git gide yayılması gibi son derece olumlu bir anlam çıkartılabilmektedir. Diğer yandan küreselleşme dendiğinde yukarıda sıralanan olumlu özelliklerin esasında emperyalist amaçların kılıfı olarak kullanılması ve birtakım kültürlerin diğerleri üzerinde hakimiyet kurmak suretiyle kendi yapay değerlerini dayatması da anlaşılabilir. Günümüzde kozmopolitan yaklaşımlar da sıklıkla bu olumsuz içerik yüklenen küreselleşme olgusuyla ilişkilendirilmekte, hatta zaman zaman onunla hatalı biçimde özdeşleştirilmek suretiyle eleştirilmektedir. Söz konusu eleştirilerin ana aksı küreselleşmenin yakın bir gelecekte dünya kültürlerinin otantikliğini ortadan kaldırma ve tektipleştirme tehdidi barındırıyor

olmasıdır. Appiah'ın bu noktada kozmopolitanizmi küreselleşme ile eşitleyen ve olumsuz gören yaklaşımlara cevabı iki ana unsurdan oluşur. O, öncelikle küreselleşmenin son yüzyılın meselesi olduğuna karşı çıkarken; ikinci olarak da dünya çapında kültürel homojenleşmenin insan toplumlarının doğasına aykırı olduğunu öne sürer.

Küreselleşmenin genellikle yeni, son birkaç on yıla ait bir kavram olduğu düşünülmektedir. En yaygın kullanımları dikkate alındığında küreselleşme olgusu ile dünya genelinde aynı markaların satışta ve revaçta olması; ünlülerin küre çapında tanınıyor olması; Birleşmiş Milletler gibi uluslararası oluşumlar aracılığıyla demokrasi ve insan haklarının yayılması; bilimsel, sanatsal faaliyetler vasıtasıyla İngilizcenin geçerlilik kazanması; hemen her eve radyo, televizyon ve son yıllarda gittikçe artan biçimde bilgisayar ve internetin girmesi anlaşılmaktadır. Dilde, değerlerde, kültürde, sanat ve edebiyatta, teknolojide bu biçimde dünya çapında bir şeylerin yayılıyor olması pek çoklarınca insan türünün kendi içinde iletişimine dair yeni bir olgu gibi ele alınır. Oysa Appiah'a göre kültürler daima diğer kültürlerle, insanlar daima diğer insanlarla iletişim halinde olmuştur; sanat eserlerinin, kültürel yapıtların bir biçimde el değiştirmesi, seyahat etmesi bir yana insanlık tarihi boyunca insanlar da sürekli yer değiştirme gereği duymuşlardır. Kimi zaman istilacı bir güçten kaçınmak, kimi zaman yaşanan coğrafyanın beslenme ve gelişme imkânı tanımayı bırakması, kimi zaman siyasi baskı, doğal afetler, salgın hastalıklar gibi bir felaketten kaçınmak ve kimi zaman da keşfetmeye duyulan ilgiyle, gezme dürtüsüyle insanlar hareket etmişlerdir. Göç ve seyahat olgularının kadimliği Appiah'a göre "insan türünün tarihi[ni] bir küreselleşme süreci" olarak almayı gerektirir (Appiah, 2005: 216).

Bu çerçevede küreselleşme hiç de iddia edildiği gibi son birkaç on yılın bir patolojisi değildir. Küreselleşmenin bu biçimde kadim bir olgu olarak alınması onu bir felaket gibi algılayanlara dönük bir cevaptır. Buna göre küreselleşme olumsuz sonuçları olması bir yana insan toplumlarının doğal bir niteliğidir. Bu anlamda küreselleşme insanlık tarihinin bir özelliği olarak her zaman olmuştur ve olmaya da devam edecektir. Küreselleşen dünyada kültürler iç içe geçecek ve birbirleri üzerine etkiler bırakacak, insanlar gönüllü olarak seyahat etmeye ya da zorunlu olarak yerlerinden edilmeye devam edecek ve hareket kadar hareketten kaynaklanan etkileşim de biteviye sürecektir.

Diğer yandan küreselleşmenin birtakım değerleri, kültürel unsurları dayatmak suretiyle kültürleri ortadan kaldırıp homojenleştireceği iddiası da Appiah'a göre gerçekleri yansıtmaz. Karşılıklı ilişkiler ve yer değiştirme insan toplumu için daimî olmakla beraber bugün karşılıklı bağımlılıklarımızın ve bu bağımlılıklara dair farkındalıklarımızın arttığı bir gerçektir. Appiah'a göre küreselleşmenin bir anlamda homojenleştirdiği doğrudur; ancak bu temiz suya ya da ilaçlara erişimin tüm küre çapında genişlemesi gibi son derece olumlu bir açıdan gerçekleşmiştir. Buradan dünyanın bir tür 'küresel köy'e evrilmekte olduğu sonucu çıkartılamaz. Pek çok unsur bu süreçte evrenselleşirken insanlar kendi coğrafyalarında, kendi kültürleri içinde yeni yeni yaşama biçimleri yaratmaya devam ederler. İnsanlar daima yeni argolar, yeni giyim kuşam biçimleri, hatta Appiah'a göre yeni dinler bile üretmeye devam etmektedirler. Bu anlamda küreselleşmenin otantikliği tehdit ettiğini iddia etmek anlamlı değildir çünkü evrensellik daima yeni yerelliklerin üretilmesiyle iç içedir. Bu çerçevede de Appiah, küreselleşmenin homojenlik üretebileceği gibi homojenliği tehdit de edebileceğinin altını çizerek (Appiah ve diğerleri, 2006: 40-42).

Appiah kozmopolitanizm karşıtlarının sıklıkla işaret etmeyi sevdiği 'otantik kültür' olgusuna da değinir. Onlara göre kültürlerin doğal birtakım temelleri vardır ve kültürler diğer bütün kültürlerden aralarına cetvelle çizilmiş sınırlar getirilmişçesine düzgün biçimde ayırır ve kendi içlerinde de bir bütün teşkil ederler. Oysa Appiah'a göre hiçbir kültür ya da kimlik saf otantik değildir, olamaz. Teknolojik olarak karmaşık olmayan, yüz yüze ilişkilerden oluşan kabile toplumu fantezisinde herkes aynı dili konuşur, aynı vokabüleri paylaşır. Bu geleneksel toplumlarda paylaşılan değer, sembol ve inançlardan oluşan bir ortak kültürden bahsedilebilir. Appiah'a göre bugün bu hayali geniş topluluklara ulus diyoruz ve bu geniş toplulukların böylesine bir ortak kültürünün olması sadece ulus devletlerin büyüklüğü ve barındırdıkları insani çeşitlilik düşünüldüğünde bile mümkün değildir (Appiah, 1996: 20-21; Appiah, 1997: 629).

Saf otantik kültürün imkansızlığını gösterirken Appiah bir takım kültürel eserleri korumak ile otantik bir kültürü korumak arasında fark olduğuna dikkat çeker. Ona göre kültürel muhafazakârlar ya da kozmopolitanizm karşıtları bu çerçevede bunlardan ikincisini korumanın peşine düşenlerdir; fakat bu anlamda bir otantikliğin ne olduğu sorgulanmaya muhtaçtır. Örneğin der Appiah; Batı Afrika'ya özgü olarak bilinen canlı renkli, baskılı kumaşlar buranın otantik kültürünün bir unsuru sayılır ancak tarihleri dikkate alındığında on dokuzuncu yüzyılda Java'dan getirilip Hollandalılar tarafından işlendikleri görülür. Bu küçük araştırmayla otantik kültürün unsuru olarak alınan bu kumaşların hem menşeinin farklı olduğu hem de bir zamanlar gelenek değil yenilik oldukları ortaya çıkmış olur. Buna göre Appiah "Kültürler süreklilikler ve değişimlerden oluşur ve bir toplumun kimliği bu değişimler sayesinde hayatta kalabilir" der. Ona göre değişmeyen toplumlar "otantik değil, ölüdür" (Appiah ve diğerleri, 2006: 44).

Saf otantik kültür fikrini hayali bulduğunu ifade eden Appiah'a göre bu anlamda tüm kültürler -üstelik salt çağımızda değil, eski çağlardan beri- farklı kültürler, göçmenler ve sanat eserleri tarafından devamlı olarak 'kirlenmektedir'(Appiah, 2017: 126-127). Ancak buradan kirlenme kavramına pejoratif bir içerik yüklediği anlamı çıkartılmamalıdır. Appiah kültürel saflık fikrinin tehlikelerinden korunmak için saflığın karşıtı olarak küreselleşme olgusuna da işaretle 'kirlenme' kavramına başvurur. Kastettiği tüm toplumların diğerlerince şekillendirildiği, kültürlerarası melezleşme süreçleri sonucunda saf bir kültürün kalmadığı ya da saflığın mümkün olamayacağıdır (Ostby, 2018: 262).

Saf otantikliğin mümkün olmaması kültürleri önemsememeyi ya da hakir görmeyi gerektirmez. Önemli olan onlara mutlak değişmez unsurlar olarak bakmamak ve diğer toplum ve kültürlerin kendi kültürümüz üzerindeki etkisini görebilmek ve takdir edebilmektir. İnsanlar çağlar ve kuşaklar boyu daima birbirleriyle bir etkileşim içinde olmuşlardır ve olmaya da devam edeceklerdir. Bu anlamda aslanan kültürlerin birbirlerine karşı kendi içlerinde bir üstünlük taşımadıklarının, melezliğin kültürel bir deformasyon değil doğal bir olgu olduğunun ve saflık kadar kendiyile özdeş statik bir bütün olmanın da dünya kültürleri için mümkün olmadığını farkına varmaktır.

Böyle bakıldığında iç içe geçen, melez kültürlerden oluşan bir dünyada – ki bu Appiah açısından içinde yaşadığımız dünyanın temel gerçekliğidir – saf otantiklik iddia edilemeyecek ve peşinden koşulmaması gereken bir şeye dönüşür. Bu çerçevede kozmopolitizm salt bir ideal değil bu dünyaya uygun yegâne gerçeklik çerçevesi olarak görünür hale gelir. Appiah bu noktada kozmopolit yaklaşımını inşa ederken kültürel kirlenme gerçeğini de göz önünde bulundurarak ulus kavramına ve ulusalcılık ile kozmopolitizm arasında genellikle kurulan karşıtlığa eğilir.

ULUSALCILIK KARŞISINDA YURTSEVER KOZMOPOLİTANİZM

Afolayan'a göre yaşadığımız dönem ulusalcılıkla kozmopolitizm arasında çatallanmıştır. Üyeler arası dayanışmaya dayanan ulusalcı yaklaşım üye olan ile olmayan; yurtsever ile politik yabancı arasında katı sınırlar çeken dışlayıcı bir görüştür ve yabancının ahlaki statüsü meselesini gündeme getirir (Afolayan, 2020: 464). Appiah bu kapsamda öncelikle ulus kavramını analiz eder ve daha sonra da kozmopolitizm ile ulus ya da ulusalcılık arasında yaratılmak istenen zıtlığı eleştirir. Ona göre ulus ya da daha geniş biçimde tüm kimlikler ve kültürler özünde doğal temelleri olmayan, tarihsel olarak kurulmuş unsurlardır. Her bir kültür ve kimliğin arkasında kendisine ait mitsel, yanlış varsayımlar, icat edilmiş tarihsel, hatta yine icat edilmiş biyolojik bağılıklar vardır. Kimlikler çoğunlukla diğer kimliklere karşıt olarak ortaya çıkan ve ekonomik, politik, kültürel güçlere verilen tepkilerin değişmesinden doğan çoklu ve karmaşık unsurlardır. Bütün kimliklerin kökeninde birçok mitsel ya da gerçek dışı öge vardır ve bu anlamda kimliklerin kuruluşunda akla pek yer yoktur. Bütün bunlar kimliklerin politik anlamının tarihsel ve coğrafi olarak da göreceli olduğunun göstergesidir (Appiah, 1998: 39-45).

Ulusalcı cenahtan kozmopolitizme yöneltilen eleştirilerin başında kozmopolitizmin odağa aldığı 'insanlık' kavramının muğlaklığı yer alır. Buna göre insanlık bir kimlik duygusu oluşturmaktan uzak, son derece genel bir kavram olarak ulusa bir alternatif teşkil edemez. Appiah'a göre insanlık, zaten en başından ulusa bir alternatif olarak ele alınmamalıdır; ancak bu argümandaki esas sorun ulus kavramının kendisinin de oldukça genel bir kategori olmasıdır. On sekizinci yüzyıldan sonra önem kazanan ulus kavramı gittikçe "yalınayak katedilmesi mümkün olmayan mesafelere", birbirlerini güç bela anlayan lehçelere yayılmış olarak yaşanmaktadır. Bu durumda tıpkı kozmopolitizmin önemseydiği insanlığın tüm fertleriyle yüz yüz iletişim nasıl mümkün değilse bugünün kalabalık ulus devletlerinde ve devletin sınırları dışında ulusun üyeleri ile de yüz yüze bir etkileşim olanaklı değildir (Appiah, 2005: 216-217).

Bu çerçevede ulusal tarafgirlik ile kozmopolitizm, genel kategorileri dikkate almak anlamında birbirlerine zıt değildirler. Ulusalcılık da tıpkı kozmopolitizm gibi bizleri ve sınırlı, yüz yüze etkileşimlerimizden oluşan küçük çevrelerimizi aşan soyut bir bağlılığa dayanır (Appiah, 2005: 239). Bu anlamda ulus devlet "her zaman gerçek bir yoldaşlıkla değil, hayali bir kimliklenme ile bir arada durmuştur". Appiah buna örnek olarak yüz yüze etkileşimin imkânsız olduğu, sayısız farklı lehçe konuşan Çin halkını gösterir. Bir milyanın üzerindeki Çinli nüfusu gündelik hayatlarında sorunsuzca bir Çinli kimliği sürdürmektedirler (Appiah, 2019). Bu ölçekte kalabalık bir nüfusun birbirleriyle dayanışma içinde gerçek ve yüz yüze ilişkiler geliştirmesi mümkün olmadığı gibi aralarında kültürel ve bireysel olarak da çok önemli farklılıklar barındıracakları açıktır. Bu anlamda ortak Çinli kimliği 'insanlık' denen genel kategoriden sadece bir parça daha dardır.

Diğer yandan tekrar vurgulanmalıdır ki Appiah'ta ulus, arkasında kendi mitsel inanışlarını barındıran yapma bir kavram olarak kozmopolitizmin dayandığı insanlık fikrinden farklıdır. 'İnsanlık', 'ulus'tan farklı olarak doğaldır. Ancak kavramın yapılması analizlerimizde onu dikkate almamız gerektiği anlamına gelmez. Appiah'a göre ulus kavramı değerlidir ve ulus ve ulusal aidiyet dikkate alınmalıdır; ancak bu kavramın değeri

kendinde değil, insanların ona değer veriyor olmasındandır. Dünyanın ulus-devletler biçiminde örgütlediği günümüzde ulusa böyle bir içerik yükleyen Appiah açısından devlet ise hiç de keyfi değildir. Ulusun aksine içsel bir değeri olan devlet birçok modern insan amacını gerçekleştirmek için zaruri bir oluşumdur (Appiah, 2005: 244-246).

Appiah'ın modern insan amaçları olarak aldığı liberal amaçlar için önerdiği genellikle kozmopolitanizmle eşleştirilen tek dünya devleti fikri değildir. Tekil bir küresel devletin olası sorunları ona göre; kontrolsüz gücün yanında yerel ihtiyaçlara duyarsızlık ve kurumsal deneyim çeşitliliğini azaltmaktır (Appiah, 2017: 175-176). Bu çerçevede tek dünya devleti istenir değil kaçınılması gereken bir şeydir ve Appiah'ın devletin gerekliliğine dair övgüsü bağımsız, tekil ulus devletlere dönüktür. Her ne kadar uluslar icat edilmiş olsa da ulus ve ulus altı bağılıklarımız gerçektir ve insani ihtiyaçlarımızın ürünü olarak bizler için kıymetlidir. Kozmopolitanizmin anlamı bu bağılıkları aşmak değil, bu bağılıklarımızı kendi seçimlerimiz doğrultusunda sürdürürken insanlığa karşı genel sorumluluklarımızı da hatırd tutmaya devam etmektir. Bu çerçevede Appiah yerel bağılıklarımızla daha genel insani bağılıklarımızı ifade etmek için etik ile ahlak arasında bir ayrıma gider.

Appiah, Ronald Dworkin'in yaptığı etik ile ahlak arasındaki ayrımı sürdürür ki bu da belirli özel kimlik unsurlarını paylaştığımız kişilerle olan ilişkilerimiz ile ortaklığımızın salt insanlık temelinde olduğu yabancılarla olan ilişkilerimizi bir anlamda birbirinden ayırır (Afolayan, 2020: 465). Ancak burada hemen bu ayrımın teorik olduğu, pratikte ise aralarında belirli bir süreklilik öngörüldüğü ifade edilmelidir. Bu ikisinin birlikteliği insani kimliğin ve bireysellik ile toplumsallık arasındaki dengenin ana unsurudur. Bu çerçevede insan etik ilişkiler ve ahlaki ilişkiler ile kimliklenen bir varlık olarak alındığından Appiah'ın savunduğu türden kozmopolitan bir yaklaşımın da temelde bu iki tür ilişkinin ikisini de dikkate aldığı ve bu anlamda çelişik gibi görünen 'yurtsever kozmopolitanizm' biçimine büründüğü söylenebilir.

Dworkin'den alınan yaklaşıma göre etik alan kişi için hangi tür yaşantıların iyi ya da kötü olduğuna dair kanaatler içerirken ahlak alanı kişinin öteki kişilere nasıl davranması gerektiğine dair ilkeler içerir (Appiah, 2006: 17). Appiah'ın bu kavramlara yüklediği içerikle ise etik belirli topluluklara aidiyetimizle ilişkilidir. Söz konusu aidiyetler bir ulusa ya da bir etnisiteye olan üyeliğimizi kapsayabileceği gibi daha dar, daha özel birtakım ilişkileri de ifade eder. Birinin arkadaşı, birinin çocuğu, bir başkasının eşi olarak takındığımız roller bu özel ilişki alanına aittir ve bu anlamda da bu ilişkiler bir takım özel yükümlülükler gerektirir. Diğer yandan ahlak alanı ise bizi tüm insanlıkla birleştiren evrensel bir veçhete sahiptir ve bu nedenle özel yükümlülükler gerektirmez. Appiah'a göre etik alanı yoğun (thick) ilişkilere dayanırken ahlak alanı seyrek (thin) ilişkilere dayanır. Ancak burada yine belirtilmelidir ki bu alanlar birbirinin muadili değildir, bunlar ancak birlikte var olabilirler. Evrensel ahlak alanı ile özel etik alanı arasında daima bir müzakere gerektiğinden bunlardan birinden vazgeçmek de birinin diğerine üstünlük sağlaması da söz konusu değildir (Afolayan, 2020: 465-466).

Bu etik ile ahlak arasında yapılan ayrımla ya da özel ile evrensel; yoğun ilişkiler ile seyrek ilişkiler arasında yapılan ayrımla Appiah kozmopolitanizminin ana hatları çizilmiş olmaktadır. Appiah'ın yurtsever kozmopolitanizmi bireyi hem insanlığın hem de daha yerel ve daha özel birtakım toplulukların üyesi olarak almaktadır. Buna göre kozmpolitanizme sıkça yöneltilen 'köksüzlük' eleştirisi de boşa çıkar. Appiah'ın anlayışında kozmopolitan olmak insani çeşitliliği desteklemeyi ve insanlığımız dışında hiçbir ortaklığımız olmayan ötekilerle dayanışmayı gerektirmekle beraber yerel bağılıklarımıza; ulusal, kabilevi, ailesel bağlarımıza arkamızı dönmemizi gerektirmez. İnsan bütün bu iç içe bağılıklar zincirinin bir parçası ve bir ürünüdür.

Appiah kozmopolitlik ile yurtseverliğin, ulusalcılık gibi birer ideoloji değil birer fikir olduğunun altını çizer. Buna göre farklı ideolojilerle kozmopolitan yurtseverliğin bir arada bulunması mümkündür; yurtsever bir kozmopolit bu anlamda muhafazakâr olabileceği gibi sosyalist yönelimli de olabilir (Appiah, 1997: 619). Ancak elbette kozmopolitanizmin bir çekirdek anlayışı vardır. Söz konusu anlayış kozmopolitanizmin ya da evrensel ahlak fikrinin özü olarak "Tanıdığımız ve etkileyebileceğiniz her insan kendisine karşı sorumluluk taşıdığımız birisidir" biçimde formüle edilir. Ancak yukarıda ele alınan görüşler ışığında da hatırlanmalıdır ki Appiah'a göre yabancıları dışlayan katı bir ulusalcı anlayıştan da kendi yurttaşlarını ya da yakınlarını başka herkesle aynı kefeye koyan katı bir kozmopolitanizmden de yana tavır almak durumunda değiliz. Bu katı kavram çiftleri arasında bir seçim yapmak yerine ona göre yapılması gereken kısmi bir kozmopolitan bakış açısı benimsemektir (Appiah, 2017: 11-15).

KISMİ KOZMOPOLİTANİZM VE SÖYLEŞİ MODELİ

Appiah'a göre çağımızda kozmopolitanizme dönük iki ana tehdit bulunmaktadır. Söz konusu yaklaşımlar esasında kozmopolitanizmin altını oymakla beraber kamuoyunda evrenselci hedefleri varmış gibi göründükleri için haksız biçimde kozmopolitanizmle ilişkilendirilirler. Bu iki tehlike Appiah tarafından 'karşıt

kozmpolitanizm' ya da 'toksik kozmpolitanizm' olarak da isimlendirilir. Bunlardan ilki yeni köktenci (neofundamentalist) hareketlerdir. Köktencilik dendiğinde zaman zaman teröre de başvurmaktan çekinmeyen köktendinci hareketler akla gelmektedir. Appiah kendi görüşlerini dayatmayı amaç edinen ve bu anlamda yayılmacı olan bu hareketleri toksik kozmpolitan hareketler olarak alırken bunlardan tamamen farklı olarak kendini din karşıtlığı temelinde örgütleyen Marksist diktatörlükleri de bu kapsamda değerlendirir. Appiah'a göre yaşadığımız çağda kozmpolitanizme tehlike teşkil eden ikinci yaklaşım ise anti-evrenselciliktir. Naziler başta olmak üzere her türden ırkçı yaklaşım, "herkesin önemli olmadığını" söylemekle bu cepheyi oluşturmakta ve kozmpolitanizmi tehdit etmektedir (Ostby, 2018: 265).

Gerek farklı formlarıyla köktenci yaklaşımlar gerekse anti-evrenselcilik yayılmacı bir karakter sergiler ve asla ortaya çıktıkları devlet ya da bölge ile yetinmeyerek tüm dünyaya kendi görüşlerini dayatmayı ve dünyayı bu doğrultuda dizayn etmeyi amaçlarlar. Bu anlamda sıkça evrenselci ve kozmpolitanist görüşlermişcesine kendilerini lanse ederler. Ancak unutulmamalıdır ki iki cenahta yer alanlar da evrensellik peşinde koşmak yerine kendilerine ait herhangi bir dilsel, dinsel, ırksal, siyasal aidiyeti tüm dünyaya zorla dayatmanın gayreti içindedirler. Bu karşıt kozmpolitanlar kendilerinden olmayan yerel aidiyetleri yok etmekte bir sakınca görmez ve aynı zamanda kendilerine ait tekil bir niteliği, bir inancı ya da bir dünya görüşünü evrenselleştirmek için insani çeşitliliği ortadan kaldırmaktan çekinmezler. Bu çerçevede karşıt kozmpolitanlar Appiah'ın yerellelikle evrensellikliği uzlaştıran ve bireysel kimlik ile toplumsal aidiyetleri çığnemededen gerçekleştirmeye çalışan yurtsever ya da kısmi kozmpolitan yaklaşımının en büyük düşmanlarıdır.

Appiah'ta kozmpolitan, insanı aileden başlayıp tüm insanlığı kuşatacak şekilde iç içe geçen üyeliklerle yaşamı şekillenen bir varlık olarak ele alır (Appiah, 2019). Buradan da anlaşılabilirliği üzere Appiah'a göre kozmpolitan bir yaklaşım ahlakın öznesi olarak ulus ya da halkı değil benlik kazanmasında toplumsal aidiyetlerinin hayati bir yeri olan bireyleri almalıdır (Appiah ve diğerler, 2006: 40). Appiah'ta kozmpolitanizm iç içe iki unsurdan oluşur, bunlar; 'evrensel duyulan kaygı' ve 'meşru farklılıklara saygı' şeklinde ifade edilir. Evrensel duyulan kaygı ile ötekilere karşı yükümlülüklerimizin olduğu ifade edilir. Burada öteki insanlara, bize tamamen yabancı olsalar, onlarla hiçbir kişisel ilişkimiz, hatta aynı devletin yurttaşı olmak gibi formel bir bağımız olmasa da genel bir ahlaki yükümlülüğümüz olduğu kastedilir. Diğer yandan meşru farklılıklara saygı insan yaşamının değerinin yanında tek tek insanların, belirli, somut kişilerin de yaşamlarının değerli olduğunun tanınması anlamına gelir. Bu noktada farklılığa saygı Appiah'ta salt soyut bir değer, bir bağlılık sözü olarak alınmaz; ona göre meşru farklılıklara saygı ilkesi karşımızdaki somut insan varlıklarının yaşamlarına değer katan adet, inanç ve pratiklerine aktif bir ilgi göstermeyi de içerir (Appiah, 2017: 13; Appiah, 2007: 31).

Appiah bu noktada 'söyleşi' (conversation) kavramını öne sürer. Ona göre bir ideal olarak alındığında kozmpolitanizmin ereği söyleşi olmalıdır. Kimlik Appiah'ta "sadece sahip olanın değildir; kimlikler daima ötekilerle diyalektik birtakım süreçler aracılığıyla inşa edilir" (Appiah ve Bhabha, 2018: 181-182). Bu durumda insanlar arasında ve sınırlar aşan söyleşiler yapmak sağlam kimlikler inşa etmenin de ana yoludur. Ancak burada Appiah'ın söyleşi kavramıyla ne kastettiği açıklmalıdır. O söyleşiyi sadece düz anlamıyla kullanmaz; bu çerçevede söyleşi sadece farklı kimselerin karşılıklı aktif ve diyalojik bir etkinliğinden daha fazlasını ifade eder. Appiah'a göre söyleşi "başkalarının fikir ve deneyimleriyle bağlantı kurmayı sağlayan bir metafor" olarak değerlendirilmelidir. Bu kapsamda başka bir ülkeye yapılan turistik bir seyahat, başka bir kültürden bir sanat eserini izlemek, başka bir yazınsal kültürden bir kitap okumak öteki ile ya da öteki kültür ile belirli bir türden ilişkilenecek ve o kimselere ve kültürlerle ilgi göstermek anlamına geldiğinden Appiah açısından kültürler ve sınırlar arası söyleşinin formlarıdır (Appiah, 2017: 102).

Söyleşi modeline dönük eleştiriler ya da kaygılar farklı toplumların ya da kimselerin farklı değerlere sahip olmasından ileri gelir. Hiçbir kültürün saf otantik olamayacağı ve diğer kültürlerle etkileşimle melezleşmenin ya da kirlenmenin kaçınılmaz olduğu daha evvel ifade edilmişti. Ancak yine de kültürler ya da halklar ve bireyler arasında pek çok değer farklılığının olduğu bir gerçektir. Pek çokları bu değer farklılıklarının insanlar arası anlaşmayı zorlaştırıp söyleşiyi anlaşmazlığa götüreceği noktasında kaygılıdır. Appiah bu noktada öncelikle değerler üzerinde uzlaşmanın anlaşmayı garantilemeyeceğini öne sürer. Onun buna örneği Avrupa'nın sömürgelerinin bağımsızlık mücadelelerinin özgürlük, eşitlik, demokrasi gibi kökeni Batı olan değerlere dayanmasıdır. Bu uluslar Avrupa'dan bağımsızlaşmak için Avrupa'nın değerlerini öne sürmüşlerdir ve bu anlamda Avrupa ile aynı değerleri paylaşmaktadırlar (Appiah, 2017: 86, 96-97).

Bu biçimde aynı değerleri paylaşmanın çatışmayı ortadan kaldırmak bir yana yeni çatışma biçimleri yaratabileceği örnekler çoğaltılabilirken Appiah aynı değerleri paylaşmanın çok da önemli olmadığını altını çizer. Ona göre nedenleri üzerinde anlaşmasak da ahenk içinde birlikte yaşayabiliriz. Zaten onun modelinde söyleşinin amacı değerler üzerinde uzlaşma doğurması değil, "başka yerlerdeki insanları tanımaya çalışmamız,

medeniyetleriyle ve kanıtlarıyla, yanlışlarıyla ve kazanımlarıyla ilgilenmemiz” ve böylece birbirimize ‘alışmamızdır’ (Appiah, 2017: 89, 95).

Aynı etnik, ulusal bağlılığı ya da kültürel değerleri sürdürmek bir yana Appiah’a göre kozmopolitan yurtseverlerden oluşan bir düzende bütün yurttaşların kozmopolitanizmi benimsemesi ya da yurtsever olması bile gerekmez (Appiah 1997: 633). Kozmopolitanın evrenselciliği kozmopolitan olmayı da kapsayacak şekilde genişler. Buna göre bir şekilde sadece kendi geleneklerine sahip olan kişilerce kuşatılmayı, diğer kültürlerden uzak durmayı isteyen de bunu yapmaya hakkının olduğu kozmopolitan bir düzende tanınır (Appiah, 2019). Bu noktada vurgulanmalıdır ki Appiah’a göre, ötekilerle iletişimde bireyselliği biçimlenen bir varlık olarak insanın önünde açık olan olasılıklar arasından tercih yaparak kendi yaşantısını şekillendirmesi salt kendisine ait bir karar olarak görülmelidir (Appiah, 2006: 18).

Uzlaşmayı ya da konsensüsü değil ‘alışmayı’ yani bir anlamda birbirimizin farklılıklarını tolere edebilmeyi merkeze koyan Appiah açısından bir devletin yurttaşlarını ya da genel olarak kozmopolitan bir düzende her biri kendi müstakil devletine sahip olan halkları bir arada tutacak olan şey ise devlete ve kurumlarına duyulan ortak bağlılıktır. Bizleri bir arada ve barış içinde tutacak olan ortak bir etnik ya da ulusal kültür çerçevesinde değil, liberal demokratik ilkeler çerçevesinde yani ortak bir politik kültür çerçevesinde örgütlenmiş olmaktadır. Bu noktada Appiah’ın değerler konusunda bir uzlaşmayı zorunluluk olarak görmediği tekrar hatırlanmalıdır. O, bu çerçevede kurumlara olan bağlılığımızın yeterli olduğunu, söz konusu kurumlara aynı değeri vermek durumunda olmadığımızı özenle belirtir (Appiah, 1997: 629-630; Appiah, 1996: 24). Yani Appiah’a göre liberal bir demokratik devlette bir yasaya; birlikte yaşamın anahtarı olarak yasaya saygı duymanızdan ötürü uymanız ya da olası sonuçlarından korkmanız ya da ona bir kutsiyet atfettiğiniz için uymanız arasında bir fark yoktur. Burada aslanan yasaya ve gerekliliklerine bir biçimde saygı duymanızdır.

SONUÇ

Amacı uzlaşmak ya da anlaşmak değil birbirinin farklılığına alışmak ve tolere etmek olan yaklaşımıyla Appiah’ın kozmopolitanizmde devletin önemli bir rolü vardır. Daha önce de ulusun sonradan oluşturulmuş olmak anlamında keyfi bir kuruluşu olmasına karşın devletin insani amaçlar için gerekli görüldüğü ifade edilmişti. Bu çerçevede Appiah’a göre sahip olduğumuz tüm bireysel farklılıklara karşın bir konuda uzlaşma içinde olmamız gerekir ki bu da liberal, demokratik bir devletin ve onun kurumlarının gerekliliğidir. Bu kapsamda söz konusu devlet yapısının ana gereklilikleri tüm yurttaşlarına ahlaken eşit mesafede durması, bireysel seçim alanlarına müdahale etmemesi ve temel insan hak ve özgürlüklerini korumasıdır.

Uzun kozmopolitan düşünceler tarihinin günümüzdeki önemli bir temsilcisi olarak düşünceleri yukarıda özetlenen Appiah hem bu düşüncelerden beslenmiş hem de bir anlamda radikal bir kopuşu temsil etmiştir. Tek dünya devleti fikri Appiah düşüncesinde tamamen dışarıda bırakılmıştır, ulus ve kimlik kavramları kendisi tarafından sorgulanmış olmakla beraber sırt çevrilmesi gereken unsurlar olarak ele alınmamışlardır. Diğer taraftan kendisine gelene dek yerel tarafgirliklere ya da ulusal, etnik, kültürel kimliklere dair büyük ölçüde göz ardı etmeye dönük kozmopolitan yaklaşım da onda görülmez. Onun anlayışı yerelle evrensellik, bireysellik ile toplumsallık arasında bir denge kurma denemesidir. O bu çerçevede evrensel olarak insanın değerinin tasdik edilmesinin yerel bağlılıkları ve özel aidiyetleri ve ilişkileri yok saymayı gerektirmeyeceğini düşünür. Bireysel kimlik ailevi, kabilesel, ulusal pek çok aidiyetin izlerini taşır; kişinin kendi yaşantısı için bu bağlılıklar içinde yaptığı seçimlere dayanır. Bu çerçevede Appiah’ta bireyselleşmenin anahtarı sosyalleşmektir denebilir.

Fardon, Appiah’ın kozmopolitanizminin karşılıklı yükümlülüklerle minimal bir bağlılık, insanlar arası farklılıklara saygı, yanlışlanabilirliğe bağlılık ve plüralizmden oluştuğunu ifade eder (Fardon, 2008: 250). Buna göre Appiah’ın anlayışı bireyselliğe değer verirken bireyci değildir; çeşitliliğe değer verirken çeşitliliği kendinde bir değer olarak alıp dayatmaz. Bireylerin kendi yaşantıları için bireysel seçimlerini merkezi bir unsur olarak alırken bireysel kimliğin toplumsal kuruluşundaki ısrarı onu katı bir bireyci olmaktan çıkartır. Diğer yandan yine bu bireysel seçimlerin devlet ve toplum tarafından dokunulmazlığına işaret ederek çeşitliliği önemseydiği anlaşılan Appiah, kozmopolitan bir yaklaşım benimsemek istemeyen ve sadece kendi ile aynı değerleri taşıyan kimselerden oluşan bir düzende yaşamak isteyenlerin kapalı, yarı-kapalı toplumuna müdahale edilemeyeceğini öne sürmekle çeşitliliğin de dayatılmayacağını savunmuş olmaktadır.

Appiah’ın kozmopolitan yaklaşımının kavramın tarihinde bir kopuşu temsil ettiği ifadesi de burada açığa çıkmaktadır. Appiah’ın yaklaşımı evrenselcilik adına bir dayatmada bulunmaması, kozmopolitan olmayanların da bir yaşam alanı bulacağı bir toplumsal ve siyasi yapı öngörmesi açısından kavram tarihinde yer alan düşünceler bütünlüğünden farklılık arz eder. Diğer yandan onun yurtsever kozmopolitan yaklaşımı bu yaklaşıma eklediği ‘söyleşi’ modeli ile de diğer kozmopolitan anlayışlardan ayrılır. Söyleşi, Appiah’ta evrenselciliğin pasif bir hoşgörü unsuru olmaktan çıkartılması anlamına gelir. Bu anlayışta bireylerin

birbirlerine, kültürlerin öteki kültürlere sadece katlanması yeterli görülmez ve alışmak gerektiği ifade edilirken meşru farklılıklara saygının bireysel düzlemde ilgi duymayı da gerektirdiği vurgulanır. Bu çerçevede bir metafor olarak alınan söyleşi toleransı ötekine ilgi duymayı içeren aktif bir eylem haline getirir.

KAYNAKÇA

1. Afolayan, A. (2020). “Stangers and Patriots: Anthony Kwame Appiah and the Ethics of Identity”. (Ed. Nimi Wariboko ve Toyin Falola), The Palgrave Handbook of African Social Ethics, ss. 453-472. Palgrave Macmillan.
2. Appiah, K. A. (1996). “Against National Culture”. *English in Africa*, 23(1): 11-27.
3. Appiah, K. A. (1997). “Cosmopolitan Patriots”. *Critical Inquiry*, 23(3): 617-639.
4. Appiah, K. A. (1998). “The Limits of Pluralism”. (Ed. Arthur M. Melzer & Jerry Weinberger & M. Richard Zinman), *Multiculturalism and Democracy*, ss. 37-54, University Press of Kansas.
5. Appiah, K. A. (2005). *The Ethics of Identity*. Princeton University Press, Princeton.
6. Appiah, K. A. (2006). “The Politics of Identity”. *Daedalus*, 135(4): 15-22.
7. Appiah, K. A. (2007). “Ethics in a World of Strangers: W.E.B. Du Bois and the Spirit of Cosmopolitanism”. *Justice, Governance, Cosmopolitanism, and the Politics of Difference*, ss.15-43. Humboldt-Universität, Berlin.
8. Appiah, K. A. (2017). *Kozmopolitizm: Dünya Yurttaşlığının Felsefesi*. Fezal Gülfidan (Çev.), Nika Yayınevi, Ankara.
9. Appiah, K. A. (2019). “The Importance of Elsewhere: In Defense of Cosmopolitanism”. *Foreign Affairs*. <https://www.foreignaffairs.com/world/importance-elsewhere>.
10. Appiah, K. A. & Bhabha, H. (2018). “Cosmopolitanism and Convergence”. *New Literary History*. 49(2): 171-198.
11. Appiah, K. A.; Greenfort, T. & Holten, K. (2006). “The Case for Contamination”. *RSA Journal*. 153: 38-45.
12. Benhabib, Ş. (2013). *Buhran Çağında Haysiyet*. (Çev. Barış Yıldırım). Koç Üniversitesi Yayınları, İstanbul.
13. Fardon, R. (2008). “Cosmopolitan Nations, National Cosmopolitans”. (Ed. Pnina Werbner). *Anthropology and the New Cosmopolitanism*: ss. 233-259, Berg.
14. Kant, I. (1960). *Ebedî Barış Üzerine Felsefi Deneme*. (Çev. Yavuz Abadan ve Seha L. Meray). Ankara Üniversitesi Siyasal Bilgiler Fakültesi Yayınları, Ankara.
15. Khanna, R. (2018). “Stranger”. *New Literary History*. 49(2): 275-278.
16. Nussbaum, M. C. (2019). *The Cosmopolitan Tradition: a Noble but Flawed Ideal*. The Belknap Press of Harvard University Press.
17. Otsby, M. (2018). “Cosmopolitanism”. *New Literary History*. 49(2): 261-266.
18. Preus, A. (2015). *Historical Dictionary of Ancient Greek Philosophy*. Rowman&Littlefield Publisher.



e-ISSN: 2630-631X

Article Type
Research ArticleSubject Area
MarketingVol: 8 Issue: 66
Year: 2022 November
Pp: 2500-2513Arrival
8 November 2022
Published
31 December 2022
Article ID 66918Doi Number
<http://dx.doi.org/10.29228/smryj.66918>How to Cite This Article

Erdoğan, Y. & Kartal, C. (2022). "Yerli ve Yabancı Markaların Satın Alma Üzerindeki Etkisinin İncelenmesine Yönelik Bir Araştırma", International Social Mentality and Researcher Thinkers Journal, (Issn:2630-631X) 8(66): 2500-2513



Social Mentality And Researcher Thinkers is licensed under a Creative Commons Attribution-NonCommercial 4.0 International License.

Yerli ve Yabancı Markaların Satın Alma Üzerindeki Etkisinin İncelenmesine Yönelik Bir Araştırma

A Research on the Effect of Local and Foreign Brands on Purchasing

Yelda Erdoğan¹ Cihat Kartal² ¹ Yüksek Lisans Öğrencisi., Kırıkkale Üniversitesi, SBE, İşletme ABD, Kırıkkale, Türkiye² Dr. Öğr. Üyesi., Kırıkkale Üniversitesi, İktisadi ve İdari Bilimler Fakültesi, İşletme Bölümü, Kırıkkale, Türkiye

ÖZET

Markalar tüketicilerin satın alma davranışlarının önemli bir belirleyicisi olduğu kadar, ürüne kişilik katan, hatta tüketici algılarını biçimlendirmede önemli bir stratejik araç olarak değerlendirilmektedir. Bu özellikleri nedeniyle son dönem akademik yazınları, markayı işletmenin en önemli entelektüel sermayesi içinde değerlendirmektedir. İyi belirlenmiş marka kişiliği, tıpkı bir insan kişiliği gibi kendisine has özel değerler ile de tanımlanabilir. Örneğin; sevecen, samimi, kaliteli ve maskülen marka gibi öznel kavramlar ile markaların ulusal ve uluslar arası arenada ilişkilendirildiğine şahit olmaktadır. Bugün birçok işletme markalarına eklenen yakıştırmalar ile rakiplerinden farklılaşmayı ve tüketicilerin akıllarında daha kuvvetli biçimde kalmayı amaçlamış durumdadır. Diğer yandan markaların tüketici zihinleri üzerindeki etkisi kadar, tüketici algılarının da markalar üzerindeki etkisinden bahsetmek mümkündür. Örneğin yabancı markaların daha kaliteli algılanması gibi reel olmayan hususlar tüketicilerin alışveriş eğilimlerini, işletmelerin ürün geliştirme ve satış stratejilerini belirlemektedir.

Diğer yandan ürün, marka ve işletme dışındaki diğer faktörlerin de; teknoloji, ekonomi, kültür ve siyasal yaşam gibi çevresel koşulların, tüketicilerin marka tercihlerini etkilediğini söyleyebiliriz. Bilhassa teknolojik gelişim inovasyona yönelik animatörlü ifadelerin daha kullanılmasına, ülkeler arasındaki siyasal anlaşmazlıkların belli markaların terk edilmesine, ekonomik faktörler nedeniyle tüketici zihninde bazı markaların daha pahalı olarak algılanmasına ya da kültürel faktörler nedeniyle belli markalara daha çok benimsenmesine neden olduğunu görebiliriz. Bütün bu faktörler işletmelerin çok daha etkili marka yönetim stratejilerini geliştirmelerine neden olmaktadır. Ayrıca küreselleşmenin etkilerine bağlı olarak birçok yabancı markanın küresel piyasalarda rahatlıkla dolaşabilmesi tüketicilerin bu ürünlere karşı olan ilgisini de önemli ölçüde artırmıştır. Bu çerçevede yabancı markalara yönelik kalite ve bu markalara sahip olmanın tüketiciler üzerinde oluşturduğu psikolojik faktörler, tüketici davranışlarının önemli belirleyicileri haline gelmiştir. Çalışma, bu anlamda tüketicilerin yabancı markalı ürünleri satın almada elde etmiş oldukları fayda olgusunu da ortaya koymayı amaçlamıştır.

Sonuç olarak bu çalışmada, marka ile ilgili temel kavramlar, markanın pazarlama açısından önemi, marka oluşturma stratejileri ve marka ismi teorik temelde ayrıntılı biçimde araştırılmış ve istatistiksel analizler yorumlanmıştır. Yani sıra bu çalışma, marka genişlemesine yönelik tüketici tutumuna etki eden unsurların tespit edilmesi ve bu etkilerin yerli ve yabancı markalara göre farklılıklarını da ortaya koymaktadır.

Anahtar Kelimeler: Yerli Marka, Yabancı Marka, Tüketici Davranışları

ABSTRACT

Brands are considered as an important strategic tool that adds personality to the product and even shapes consumer perceptions, as well as being an important determinant of consumers' purchasing behavior. Due to these features, recent academic literature evaluates the brand as the most important intellectual capital of the enterprise. A well-defined brand personality can be defined by its own subjective values, just like a human personality. For example; We witness that brands are associated with subjective concepts such as caring, sincere, quality and masculine brands in the national and international arena. Today, many businesses aim to differentiate from their competitors and stay more strongly in the minds of consumers with the ascriptions added to their brands. On the other hand, it is possible to talk about the impact of consumer perceptions on brands as well as the impact of brands on consumer minds. For example, unreal issues such as the perception of higher quality of foreign brands determine the shopping tendencies of consumers, product development and sales strategies of enterprises.

On the other hand, other factors outside the product, brand and business; We can say that environmental conditions such as technology, economy, culture and political life affect consumers' brand preferences. In particular, we can see that technological development causes more reminders of innovation, political disagreements between countries cause certain brands to be abandoned, some brands to be perceived as more expensive in the minds of consumers due to economic factors, or more adoption to certain brands due to cultural factors. All these factors cause businesses to develop more effective brand management strategies. In addition, depending on the effects of globalization, the fact that many foreign brands can easily navigate in the global markets has significantly increased the interest of consumers towards these products. In this context, the quality of foreign brands and the psychological factors of owning these brands on consumers have become important determinants of consumer behavior. In this sense, the study aimed to reveal the benefit of consumers in purchasing foreign branded products.

As a result, in this study, the basic concepts of the brand, the importance of the brand in terms of marketing, brand building strategies and brand name were investigated in detail on a theoretical basis and statistical analyzes were interpreted. In addition, this study also reveals the factors that affect the consumer attitude towards brand extension and the differences of these effects according to domestic and foreign brands.

Keywords: Domestic Brand, Foreign Brand, Consumer Behavior

GİRİŞ

Tüketici olmanın temelinde tüketicinin gerçekleştirdiği satın alma davranışı yatmaktadır. Tüketicileri satın alma davranışlarını sistematik bir şekilde anlatmak için birden fazla model geliştirilmiştir. Sonucunda elle tutulur ve güvenilir bilgiler pek elde edilemese de bu satın alma sürecinde ortaya konulan işlemlerle müşteri tercihleri konusunda önemli bir yol alınmıştır. Satın alma davranışının ve tüketim alışkanlıklarının arkasında yatan sebepleri anlamak ve açıklamak oldukça zor ve karmaşıktır. Bu bir yandan kişinin istek ve ihtiyaçlarına, kişiliğine, inançlarına göre değişmektedir. Diğer yandan ise içinde bulunduğu toplumun ekonomik ve kültürel yapısına, sosyal sınıf ve referans grubuna göre şekil almaktadır.



Günümüz modern pazarlama anlayışı küresel boyutta düşünüp hareket eden ve tüketicilerin değişen istek ve ihtiyaçlarını karşılayan tüketici odaklı bir anlayışa sahiptir. Küreselleşme olgusu ile yerel pazara artık pek çok uluslararası firma girmekte ve böylece tüketiciler birçok uluslararası markalara da rahatlıkla ulaşabilmektedirler. Dolayısıyla yerel markalar kadar yabancı isme sahip markaların sayıları da güç geçtikçe artmaktadır. Ülkemizde yabancı markaların önemli ölçüde faaliyet gösterdiği sektörlerden biride ev tekstili sektörüdür. Ülkemizde bu sektörde yerli ve yabancı marka olarak birçok şirket bulunmaktadır. Bununla birlikte, markasının Türk olup adının yabancı olduğu şirketler de oldukça fazla sayıdadır. Şirketler bir markaya yabancı ad koyarken birden çok faktörü göz önüne bulundurlar. Bunlardan en mühim olanı yabancılık faktörüdür. Yani bir ünün yabancı olarak düşünülmesi hedef kitle için bir kalite belirtisi olabilmektedir. Yabancı bir marka adına sahip olması aynı zamanda etnosentrizm düzeyi yüksek ve düşük olan tüketicilerin ürünleri değerlendirmeleri açısından da iyi bir gösterge olarak düşünülmektedir.

KAVRAMSAL ÇERÇEVE

Marka Tanımı ve Temel Kavramlar

TDK Sözlüğünde marka; ‘‘Ticari bir malı veya objeyi anlatmaya, benzerlerinden ayırmaya yarayan özel isim ya da belirtir’’ şeklinde tanımlanır. Başka bir deyimle marka ‘‘üretici veya satıcı işletmenin ürünlerinin kimliği ve başka ürünlerden farklı olmasının sembolü ve adıdır. Geçmişte alım satım yapılmaya başlanmasıyla birlikte ürün ve hizmetlerin başka ürün ve hizmetlerden ayrılması mecburiyeti doğmuştur. Bu yüzden uzun zamandır yararlanılan bir terim olan marka veya markalaşma, bir şirketin ürün ve hizmetlerini diğerlerinden ayırır. Zaman içinde bu kavram başka evrelerden geçmiştir. İlk olarak M.Ö. 2000’li yıllarda hayvan çiftliklerinde markaya yönelik uygulamalara rastlanmıştır. Bu çiftliklerin sahipleri, hayvanları temyiz etmek ve hayvanların maliklerini belli etmek için hayvanların derilerini yakıp damga vurmuşlardır. Firmalarda bundan dolayı ürün ve hizmetlerin özelliklerini tüketicilere markalama kavramını kullanarak anlatırlar.

Marka kişiliği, marka kimliği, marka imajı, marka değeri, algılanan kalite, marka farkındalığı, marka çağrışımları ve marka sadakati gibi terimlerin anlaşılabilmesi için marka kavramının anlaşılması önemlidir. Çünkü bu kavramlar bir markanın diğerlerinden ayrılıp o markanın tercih edilmesine neden olur. Bu kavramları sırayla aşağıdaki biçimde açıklanabilir;

Marka kişiliği, bir markanın oluşturulmasında ve diğer markalardan ayrılmasında en olmazsa olmaz unsurdur. Çünkü bir ürünün pazara yerleşmesine neden olan sadece sahip olduğu özellikler değildir. Aynı zamanda o ürün markasının hedef kitle için ne anlam taşıdığı da önemlidir. Bu nedenle hedef kitle için marka kişiliği, kişisel anlamlılığı anlatır. Günümüz tüketicileri ulaşmayı istedikleri kişilik modelleri için markaları kullanırlar. Bu nedenle marka kişiliği kavramı tüketicilerle bağ, bağlılık ve algı gibi öğeleri barındırır.

Marka kimliği, temsil ettiği ürünün özellikleri, amacı, yönelimi ve vizyonu hakkında tüketicilere marka hakkında bilgi verir, neyi temsil ettiğini yansıtır. Marka adı, sloganı, logosu ve kullandığı firma rengiyle piyasada güçlü bir marka kimliği oluşturulabilir.

Marka imajı, pazarlamacılar tarafından tüketicilere sunulan marka kişiliği, kimliği ve değeri kavramlarının nasıl algılandığı ve yorumlandığı ile ilgilenir. Bu kavramlar kullanılarak tüketicinin zihninde bıraktığı izlenim olarak açıklanmaktadır.

Marka değeri, günümüz yeni ekonomi anlayışı ve hızla gelişen teknoloji ile yaratıcı fikirlerle yapılan pazarlama yatırımları sonucunda o markayla özdeşleşen ve diğer markalardan ayrılan ürün ve değerler toplamıdır. Bu değerler toplamı dört temel bileşen göz önüne alınarak belirlenmelidir. Bunlar; algılanan kalite, marka farkındalığı, marka çağrışımları ve marka sadakatidir (Aaker, 1996:8).

Marka İsmi Ve Önemi

Bir markanın piyasada tutunabilmesi için isim çok önemli bir faktördür. İsim hem müşterilere marka hakkında bilgiler verir hem de pazarda diğer rakiplerinden ayrılıp fark edilebilir olmasını sağlar. Tüketici ve üretici arasında bir köprü görevi görür. Mal ve hizmetlerin halka pazarlanmasında, onlardan kabul görmesinde, başarı ve başarısızlıklarında önemli rol oynar. İyi seçilmiş bir marka ismi markanın değerinin arttırarak işletmeye katkı sağladığı gibi, kötü seçilmiş bir marka ismi de marka değerini düşürerek işletmeye zarar verebilir. Ayrıca bir marka ismi tüketicilerin satın alma kararlarındaki hızı da etkiler. Başarılı, güvenilir, kaliteli ve isim yapmış bir markanın ürünleri tereddüt etmeden satın alınabilir.

ARAŞTIRMANIN METODOLOJİSİ VE BULGULAR

Araştırmanın Metodolojisi

Araştırmanın Amacı

Bu araştırmada yerli ve yabancı markaların, tüketicilerin satın alma davranışları üzerindeki etkileri incelenmiştir. Bir markanın kendisinin veya isminin, yerli ve yabancı olması tüketicilerin o ürünü satın almasını ne ölçüde etkilediğinin ortaya konması küresel piyasalar için oldukça önemlidir. Tüketici, aldığı ürünü değerlendirirken ürün özelliklerini, kendisi için ifade ettiği önemi, markaya olan inançları ile bağlılıklarını ve sahip olduğu varlığın hangi fonksiyonlara sahip olduğunu dikkate alır. Tüketicilerin satın aldıkları ürünü tercih etmelerinin nedeni, markanın ün ve prestij sahibi olması mı? Yoksa o ürüne gerçekten ihtiyaç duyuyor olmaları mıdır? Bu soru bilhassa uluslararası piyasalar için önemli bir sorunsaldır. Tüketiciler satın alacakları ürün hakkında; reklam, referans grupları, ürün deneme, geçmiş deneyimler ve marka bilinirliği gibi birçok faktörlerden etkilenirler. Bazen bir reklam tüketiciyi çok daha fazla etkileyebilmektedir. Kimi zamanda fiyat başlı başına satın almada önemli bir faktör olabilmektedir.

Araştırmanın Yöntemi, Ölçeği, Evreni ve Örneklemi

Araştırmadaki veriler, ana kütleden anket kullanılarak elde edilmiş olup, analiz SPSS 25.0 paket programı ile yapılmıştır. Anket formu, Çakar'ın (2016) "*Tüketicilerin Etnosentrik Eğilimlerine Göre Yabancı Marka İsimli Ürünlere Karşı Tutumlarının İncelenmesi*" isimli tezinde kullanılmış olan ölçekten yararlanılarak hazırlanmıştır. Araştırmanın ana kütlesini Türkiye'nin çeşitli şehirlerinde satılan ev tekstili markalarını kullanan tüketiciler oluşturmuştur. Araştırmanın çeşitli kısıtları nedeniyle hedef kitlenin tamamına ulaşmak olası değildir Bu nedenle ulaşılması mümkün kapsam ve çerçevede örneklem büyüklüğü Ankara, Antalya, İstanbul, İzmir ve Mersin gibi şehirler başta olmak üzere toplam 10 şehirden fazla olmamak kaydıyla belirlenmiştir. Araştırma kapsamında kolayda örneklem yöntemi kullanılmıştır.

Anket formu üç bölümden oluşan 43 soruya sahiptir. Anketin giriş bölümünde tüketici tercihleri, ürünlerin üretim yerleri, marka menşee ve menşee markanın tüketici için önemini sorgulayan dört soru bulunmaktadır. Birinci bölümde tüketici etnosentrizmini tespitiye yönelik on yedi soru bulunmaktadır. İkinci bölümde tüketicilerin yabancı marka ismine yönelik tutum, kalite ve satın alma niyet boyutlarına yönelik on yedi soru yer almaktadır. Son bölümde demografik özelliklerin tespitine beş soru bulunmaktadır. Anketin ilk iki bölümündeki ifadeler beşli Likert kullanılarak hazırlanmıştır.

Araştırmanın Hipotezleri

Araştırma kapsamında aşağıda yer alana hipotezler kurgulanmıştır;

H₁: Cinsiyete göre Etnosentrizm düzeyleri farklılaşmaktadır

H₂: Alınan Ürünün Üretilen Yerine Dikkat Etme Durumlarına göre Etnosentrizm düzeyleri farklılaşmaktadır.

H₃: Alınan Ürünün Türk Markası Olup Olmamasına Dikkat Etme Durumlarına göre Etnosentrizm düzeyleri farklılaşmaktadır.

H₄: Alınan Ürünün Marka İsmine Önemli Olmasına göre Etnosentrizm düzeyleri farklılaşmaktadır.

H₅: Yaşlara Göre Etnosentrizm düzeyleri farklılaşmaktadır.

H₆: Eğitim Durumlarına Göre Etnosentrizm düzeyleri farklılaşmaktadır.

H₇: Gelir Gruplarına Göre Etnosentrizm düzeyleri farklılaşmaktadır.

H₈: Kendini Tanımlama Şekline Göre Etnosentrizm düzeyleri farklılaşmaktadır.

H₉: Birinci Sırada Gördükleri Marka Türüne Göre Etnosentrizm düzeyleri farklılaşmaktadır.

H₁₀: Cinsiyete göre tutum, algılanan kalite ve satın alma düzeyleri farklılaşmaktadır.

H₁₁: Alınan Ürünün Üretilen Yerine Dikkat Etme Durumlarına göre tutum, algılanan kalite ve satın alma düzeyleri farklılaşmaktadır.

H₁₂: Alınan Ürünün Türk Markası Olup Olmamasına Dikkat Etme Durumlarına göre tutum, algılanan kalite ve satın alma düzeyleri farklılaşmaktadır.

H₁₃: Alınan Ürünün Marka İsmine Önemli Olmasına göre tutum, algılanan kalite ve satın alma düzeyleri farklılaşmaktadır.

H₁₄: Yaşlara Göre tutum, algılanan kalite ve satın alma düzeyleri farklılaşmaktadır.

H₁₅: Eğitim Durumlarına Göre tutum, algılanan kalite ve satın alma düzeyleri farklılaşmaktadır.

H₁₆: Gelir Gruplarına Göre tutum, algılanan kalite ve satın alma düzeyleri farklılaşmaktadır.

H₁₇: Kendini Tanımlama Şekline Göre tutum, algılanan kalite ve satın alma düzeyleri farklılaşmaktadır.

H₁₈: Birinci Sırada Gördükleri Marka Türüne Göre tutum, algılanan kalite ve satın alma düzeyleri farklılaşmaktadır.

H₁₉: Katılımcıların Etnosentrizm düzeyleri ile tutum, algılanan kalite ve satın alma düzeyleri arasında anlamlı bir ilişki vardır.

Verilerin Değerlendirilmesi

Veriler %95 güven düzeyinde SPSS 25.0 programları ile analiz edilmiştir. Ölçeğin güvenilirliklerinin belirlenmesi için sırası “Cronbach’s Alpha” analizi yapılmıştır. Araştırmanın her bir katılımcının demografik özelliklerinin belirlenmesi için “Frekans Analizleri” ve “Betimleyici Analizler” yapılmıştır. Verilerin dağılımının belirlenmesi için “Basıklık-Çarpıklık” ve Merkezi Eğilim Ölçümlerinden “Ortalama-Medyan” değerleri incelenmiş ve verilerin normal dağılım gösterdiği belirlendiğinden parametrik testler kullanılmıştır. Katılımcıların ölçüm araçlarından elde ettikleri puanların incelenmesi için “Betimsel Analizler” yapılmıştır. Verilerin dağılımının normal olması sonucu 2’li grupların karşılaştırılması için “Bağımsız Örneklem T-Testi” ikiden fazla grupların karşılaştırılması için “Tek Yönlü Anova Testi” yapılmıştır. Ölçek Boyutları arasındaki ilişkilerin incelenmesi için “Pearson Korelasyon” analizi yapılmıştır. Anlamlılık seviyesi olarak 0.05 kullanılmış olup $p < 0.05$ olması durumunda ilişki ve farklılık analizlerinin sonuçlarının anlamlı olduğu $p > 0.05$ olduğu durumlarda ise anlamlı olmadığı belirtilmiştir.

Araştırmanın Bulguları

Güvenirlik Analizi

Araştırmada yer alan “Etnosentrizm” ve “Yabancı Marka İsmi” ölçeğinin alt boyutlarının güvenilirlik değerlerinin incelenebilmesi amacıyla hesaplanan Cronbach Alpha değerleri Tablo 3.1’de sunulmuştur.

Tablo 3.1: Ölçeklere Ait Güvenirlik Sonuçları

Ölçümler	Madde Sayısı	Cronbach's Alpha
Etnosentrizm	17	0,953
Tutum	5	0,886
Algılanan Kalite	8	0,952
Satın Alma Niyeti	4	0,945

Tablo 3.1 incelendiğinde ölçeklerin iç tutarlıklarının incelenmesi için yapılan Cronbach’s Alpha analizi sonucu etnosentrizm güvenilirlik düzeyinin 0.9953, tutum boyutunun 0.886, algılanan kalite boyutunun 0.952 ve satın alma niyetinin 0.945 olduğu belirlenmiş olup bu değerlerin ölçüm araçlarına ait güvenilirlik düzeylerinin yüksek seviyede olduğunu göstermektedir.

Araştırma Değişkenlerinin Normallik Testi Bulguları

Araştırma değişkenlerinin normal dağılımının test edilebilmesi amacıyla merkezi eğilim ölçülerinden ortalama ve medyan değerlerinin yanı sıra basıklık ve çarpıklık değerleri incelenmiş, analiz sonuçları tablo 3.2’de sunulmuştur.

Tablo 3.2: Verilerin Dağılımına İlişkin Sonuçlar

Değişkenler	ort.	Medyan	Basıklık	Çarpıklık
Etnosentrizm	2,88	2,88	0,240	-0,408
Tutum	2,27	2,00	0,772	0,563
Algılanan Kalite	2,20	2,00	0,788	0,253
Satın Alma Niyeti	2,18	2,00	0,865	0,320

Verilerin dağılımını incelerken merkezi eğilim ölçülerinden ortalama ve medyanın yakınlığının yanı sıra çarpıklık ile basıklık değerlerinin -2 ile +2 arasında olduğundan dağılımın normal olduğu belirlenmiştir (George ve Mallery 2010).

Katılımcılara Yönelik Demografik Bulgular

Araştırmada yer alan katılımcıların sosyo-demografik özelliklerine ilişkin frekans ve yüzde değerleri Tablo 3.3’te sunulmuştur.

Tablo 3.3: Demografik Özelliklere Göre Dağılımlar

Demografik	Grup	n	%
Cinsiyet	Kadın	246	74,3
	Erkek	85	25,7
Yaş	18-24	64	19,3
	25-34	186	56,2
	35-44	63	19,0
	45 üzeri	18	5,4
Eğitim Durumu	Lise veya altı	44	13,3
	Üniversite	212	64,0
	Yüksek Lisans/Doktora	75	22,7
Aylık Gelir	0 - 999 TL	56	16,9
	1000 - 2999 TL	56	16,9
	3.000 TL - 4.999 TL	94	28,4
	5000 - 7999 TL	69	20,8
	8000 ve üzeri	56	16,9
Kendini Tanımlama Şekli	Milliyetçi	89	26,9
	Demokrat	87	26,3
	Muhafazakâr	29	8,8
	Sosyalist	83	25,1
	Liberal	31	9,4
	Dindar	12	3,6
1. Sıraya Koyulan Marka	Madame Coco	79	23,9
	Taç	56	16,9
	English Home	29	8,8
	Karaca	95	28,7
	Diğer Markalar	72	21,8
Ürünün Nereden Üretildiğinde Dikkat Etme	Hayır	147	44,4
	Evet	184	55,6
Türk Malı Olup Olmadığını Bilme	Hayır	138	41,7
	Evet	193	58,3
Satın Almak İstedikleri Markanın İsmi'nin Önemli Olması	Hayır	83	25,1
	Evet	248	74,9
	Toplam	331	100,0

Demografik dağılımlar incelendiğinde katılımcıların %74,3'ünün (n=246) kadın, %25,7'sinin (n=85) erkeklerden oluştuğu belirlenmiştir. Katılımcıların çoğunluğunun 25-34 yaş aralığında (%56,2; n=186), üniversite mezunu (%64; n=212), 3.000 TL-4.999 TL arasında gelire sahip (%28,4; n=94) oldukları ve kendilerini milliyetçi olarak tanımladıkları (%26,9; n=89) tespit edilmiştir. 1. Sıraya en çok karaca markasını koydukları (%28,7; n=95), ürünün nereden üretildiğine dikkat ettikleri (%55,6; n=184), inceledikleri ürünün Türk malı olduğuna dikkat ettikleri (%58,3; n=193) ve satın almak istedikleri markanın adının önemli olduğunu düşündükleri (%74,9; n=248) belirlenmiştir.

Tablo 3.4: Katılımcıların Etnosentrizm, Tutum, Algılanan Kalite İle Satın Alma Niyetleri Düzeylerine Ait Betimsel Bulgular

Değişkenler	ort.	s.s
Etnosentrizm	2,88	0,96
Tutum	2,27	0,89
Algılanan Kalite	2,20	0,96
Satın Alma Niyeti	2,18	1,02

Tablo 3.4 incelendiğinde; katılımcıların etnosentrizm ölçeğinden (=2.88; ss:0.96) tutum boyutundan (=2.27; ss:0.89), algılanan kalite boyutundan (=2.20; ss:0.96) ve satın alma niyeti boyutundan (=2.18; ss:1.02) düşük düzeyde puanlar aldıkları görülmüştür. Diğer bir deyişle katılımcıların etnosentrizm, tutum, algılanan kalite ve satın alma niyetlerinin düşük düzeyde olduğu belirlenmiştir.

Hipotez Testlerine Ait Bulgular

Araştırmanın amacı doğrultusunda oluşturulan "H₁: Cinsiyete göre Etnosentrizm düzeyleri farklılaşmaktadır." hipotezinin test edilebilmesi amacıyla gerçekleştirilen bağımsız örneklem t-test sonuçları Tablo 3.5'de yer almaktadır.

Tablo 3.5: Cinsiyet Değişkenine Göre Katılımcıların Etnosentrizm Düzeylerinin Karşılaştırılması

Cinsiyet	n	ort	s.s	t	p
Kadın	246	2,96	,99	2,443	,015*
Erkek	85	2,67	,83		

*p<0.05; Bağımsız Örneklem T-Testi yapılmıştır.

Tablo 3.5 incelendiğinde katılımcıların cinsiyetlerine göre etnosentrizm düzeylerinin ($t=2.443$; $p=0.015<0.05$) anlamlı derecede farklılık gösterdiği belirlenmiştir. Sonuçlar incelendiğinde kadınların etnosentrizm düzeylerinin ($=2.96$) erkeklerden ($=2.67$) daha yüksek olduğu görülmektedir.

Araştırmanın amacı doğrultusunda oluşturulan “H₂: Alınan Ürünün Üretilen Yerine Dikkat Etme Durumlarına göre Etnosentrizm düzeyleri farklılaşmaktadır.” hipotezinin test edilebilmesi amacıyla gerçekleştirilen bağımsız örneklem t-test sonuçları Tablo 3.6’da yer almaktadır.

Tablo 3.6: Üretim Yerine Dikkat Etme Değişkenine Göre Katılımcıların Etnosentrizm Düzeylerinin Karşılaştırılması

Üretilen Yere Dikkat Etme	n	ort	s.s	t	p
Hayır	147	2,67	,88	-3,691	,001*
Evet	184	3,06	,99		
*p<0.05; Bağımsız Örneklem T-Testi yapılmıştır.					

Tablo verilerine göre katılımcıların satın aldıkları ürünün üretim yerine dikkat etme durumlarına göre etnosentrizm düzeylerinin ($t=-3.691$; $p=0.001<0.05$) anlamlı derecede farklılık göstermektedir. Sonuçlar incelendiğinde ürünün üretim yerine dikkat edenlerin ($=3.06$) etnosentrizm düzeylerinin üretim yerine dikkat etmeyenlerden ($=2.67$) daha yüksek olduğu görülmektedir.

Araştırmanın amacı doğrultusunda oluşturulan “H₃: Alınan Ürünün Türk Markası Olup Olmamasına Dikkat Etme Durumlarına göre Etnosentrizm düzeyleri farklılaşmaktadır.” hipotezinin test edilebilmesi amacıyla gerçekleştirilen bağımsız örneklem t-test sonuçları Tablo 3.7’de yer almaktadır.

Tablo 3.7: Alınan Ürünün Türk Markası Olup Olmamasına Dikkat Etme Değişkenine Göre Katılımcıların Etnosentrizm Düzeylerinin Karşılaştırılması

Türk Markası Olup Olmadığını Bilme	n	ort	s.s	t	p
Hayır	138	2,61	,88	-4,489	,001*
Evet	193	3,08	,97		
*p<0.05; Bağımsız Örneklem T-Testi yapılmıştır.					

Tablo 3.7 incelendiğinde katılımcıların satın aldıkları ürünün Türk markası olup olmadığına dikkat etme durumlarına göre etnosentrizm düzeylerinin ($t=-4.489$; $p=0.001<0.05$) anlamlı derecede farklılık gösterdiği belirlenmiştir. Sonuçlar incelendiğinde ürünün Türk markası olup olmadığına dikkat edenlerin ($=3.08$) etnosentrizm düzeylerinin Türk markası olup olmadığına dikkat etmeyenlerden ($=2.61$) daha yüksek olduğu görülmektedir.

Araştırmanın amacı doğrultusunda oluşturulan “H₄: Alınan Ürünün Marka İsmine Önemli Olmasına göre Etnosentrizm düzeyleri farklılaşmaktadır.” hipotezinin test edilebilmesi amacıyla gerçekleştirilen bağımsız örneklem t-test sonuçları Tablo 3.8’de yer almaktadır.

Tablo 3.8: Alınan Ürünün Marka İsmine Önemli Olma Durumu Değişkenine Göre Katılımcıların Etnosentrizm Düzeylerinin Karşılaştırılması

Marka İsmine Önemli Olması	n	ort	s.s	t	p
Hayır	83	2,68	,82	-2,231	,026*
Evet	248	2,95	1,00		
*p<0.05; Bağımsız Örneklem T-Testi yapılmıştır.					

Tablo 3.8 incelendiğinde katılımcıların satın aldıkları ürünün marka ismini önemli olması durumlarına göre etnosentrizm düzeylerinin ($t=-2.231$; $p=0.026<0.05$) anlamlı derecede farklılık gösterdiği belirlenmiştir. Sonuçlar incelendiğinde marka ismini önemli görenlerin ($=2.95$) etnosentrizm düzeylerinin marka ismini önemli görmeyenlerden ($=2.68$) daha yüksek olduğu görülmektedir.

Araştırmanın amacı doğrultusunda oluşturulan “H₅: Yaşlara Göre Etnosentrizm düzeyleri farklılaşmaktadır.” hipotezinin test edilebilmesi amacıyla gerçekleştirilen tek yönlü anova testi sonuçları Tablo 3.9’da yer almaktadır.

Tablo 3.9: Yaş Değişkenine Göre Katılımcıların Etnosentrizm Düzeylerinin Karşılaştırılması

Yaş	n	ort	s.s	F	P
18-24	64	2,74	,95	2,131	,077
25-34	186	2,87	1,00		
35-44	63	3,01	,86		
45 Yaş Üzeri	18	2,95	,78		
Tek Yönlü Anova Testi Yapılmıştır					

Tablo 3.9 incelendiğinde katılımcıların yaş gruplarına göre etnosentrizm düzeylerinin ($F=2.131$; $p=0.077>0.05$) anlamlı derecede farklılık göstermediği belirlenmiştir.

Araştırmanın amacı doğrultusunda oluşturulan “H₆: Eğitim Durumlarına Göre Etnosentrizm düzeyleri farklılaşmaktadır.” hipotezinin test edilebilmesi amacıyla gerçekleştirilen tek yönlü anova testi sonuçları Tablo 3.10’da yer almaktadır.

Tablo 3.10: Eğitim Durumu Değişkenine Göre Katılımcıların Etnosentrizm Düzeylerinin Karşılaştırılması

Eğitim Durumu	n	ort	s.s	F	P
Lise veya altı	44	2,96	1,01	2,201	,818
Üniversite	212	2,88	,96		
Yüksek Lisans/Doktora	75	2,85	,94		
Tek Yönlü Anova Testi Yapılmıştır					

Tablo 3.10 incelendiğinde katılımcıların eğitim durumu gruplarına göre etnosentrizm düzeylerinin (F=2.201; p=0.818>0.05) anlamlı derecede farklılık göstermediği belirlenmiştir.

Araştırmanın amacı doğrultusunda oluşturulan “H₇: Gelir Gruplarına Göre Etnosentrizm düzeyleri farklılaşmaktadır.” hipotezinin test edilebilmesi amacıyla gerçekleştirilen tek yönlü anova testi sonuçları Tablo 3.11’de yer almaktadır.

Tablo 3.11: Gelir Düzeyi Değişkenine Göre Katılımcıların Etnosentrizm Düzeylerinin Karşılaştırılması

Gelir Düzeyi	n	ort	s.s	F	P
0 - 999 TL	56	3,18	,97	1,805	,127
1000 - 2999 TL	56	2,88	,95		
3.000 TL - 4.999 TL	94	2,86	1,03		
5000 - 7999 TL	69	2,78	,83		
8000 ve üzeri	56	2,76	,97		
Tek Yönlü Anova Testi Yapılmıştır					

Tablo 3.11 incelendiğinde katılımcıların gelir düzeyi gruplarına göre etnosentrizm düzeylerinin (F=1.805; p=0.127>0.05) anlamlı derecede farklılık göstermediği belirlenmiştir.

Araştırmanın amacı doğrultusunda oluşturulan “H₈: Kendini Tanımlama Şekline Göre Etnosentrizm düzeyleri farklılaşmaktadır.” hipotezinin test edilebilmesi amacıyla gerçekleştirilen tek yönlü anova testi sonuçları Tablo 3.12’de yer almaktadır.

Tablo 3.12: Kendini Tanımlama Değişkenine Göre Katılımcıların Etnosentrizm Düzeylerinin Karşılaştırılması

Kendini Tanımlama	n	ort	s.s	F	P	Scheffe
Milliyetçi	89	3,09	,90	8,643	0,001*	(3>5)
Demokrat	87	2,70	,90			
Muhafazakâr	29	3,67	1,02			
Sosyalist	83	2,75	,94			
Liberal	31	2,33	,70			
Dindar	12	3,07	1,04			
*p<0.05; Tek Yönlü Anova Testi Yapılmıştır						

Tablo 3.12 incelendiğinde katılımcıların kendini tanımlama şekli gruplarına göre etnosentrizm düzeylerinin (F=8.643; p=0.001<0.05) anlamlı derecede farklılık gösterdiği belirlenmiştir. Farklılığın hangi gruplar arasında olduğunu incelemek maksadıyla gerçekleştirilen Scheffe testi sonucunda muhafazakar olanların (=3.67) etnosentrizm düzeylerinin liberal olarak kendini tanımlayanlardan (=2.33)) anlamlı olarak daha yüksek seviyede olduğu belirlenmiştir.

Araştırmanın amacı doğrultusunda oluşturulan “H₉: Birinci Sırada Gördükleri Marka Türüne Göre Etnosentrizm düzeyleri farklılaşmaktadır.” hipotezinin test edilebilmesi amacıyla gerçekleştirilen tek yönlü anova testi sonuçları Tablo 3.13’de yer almaktadır.

Tablo 3.13: Birinci Sırada Gördükleri Marka Türüne Değişkenine Göre Katılımcıların Etnosentrizm Düzeylerinin Karşılaştırılması

I. Sıraya Koyulan Marka	n	ort	s.s	F	P
Madame Coco	79	2,93	1,04	,776	,541
Taç	56	2,90	,98		
English Home	29	2,62	,88		
Karaca	95	2,96	,87		
Diğer Markalar	72	2,83	1,00		
Tek Yönlü Anova Testi Yapılmıştır					

Tablo 3.13 incelendiğinde katılımcıların birinci sıraya koydukları marka türüne göre etnosentrizm düzeylerinin (F=0.776; p=0.541>0.05) anlamlı derecede farklılık göstermediği belirlenmiştir.

Araştırmanın amacı doğrultusunda oluşturulan “H₁₀: Cinsiyete göre tutum, algılanan kalite ve satın alma düzeyleri farklılaşmaktadır.” hipotezinin test edilebilmesi amacıyla gerçekleştirilen bağımsız örneklem t-test sonuçları Tablo 3.14’de yer almaktadır.

Tablo 3.14: Cinsiyet Değişkenine Göre Katılımcıların Tutum, Algılanan Kalite Ve Satın Alma Düzeylerinin Karşılaştırılması

Ölçüm	Cinsiyet	n	ort	s.s	t	p
Tutum	Kadın	246	2,17	,83	-3,577	,001*
	Erkek	85	2,56	,98		
Algılanan Kalite	Kadın	246	2,09	,92	-3,782	,001*
	Erkek	85	2,55	1,02		
Satın Alma Niyeti	Kadın	246	2,05	,93	-3,866	,001*
	Erkek	85	2,54	1,17		

*p<0.05; Bağımsız Örneklem T-testi yapılmıştır.

Tablo 3.14 incelendiğinde katılımcıların cinsiyetlerine göre tutum (t=-3.577; p=0.001<0.05), algılanan kalite (t=-3.782; p=0.001<0.05) ve satın alma niyetlerinin (t=-3.866; p=0.01501<0.05) anlamlı derecede farklılık gösterdiği belirlenmiştir. Sonuçlar incelendiğinde erkeklerin tutum düzeylerinin (=2.56), algılanan kalite düzeylerinin (=2.55) ve satın alma niyeti düzeylerinin (=2.54) kadınlardan daha yüksek olduğu görülmektedir.

Araştırmanın amacı doğrultusunda oluşturulan “H₁₁: Alınan Ürünün Üretilen Yere Dikkat Etme Durumlarına göre tutum, algılanan kalite ve satın alma düzeyleri farklılaşmaktadır.” hipotezinin test edilebilmesi amacıyla gerçekleştirilen bağımsız örneklem t-test sonuçları Tablo 3.15’de yer almaktadır.

Tablo 3.15: Üretim Yere Dikkat Etme Değişkenine Göre Katılımcıların Tutum, Algılanan Kalite Ve Satın Alma Düzeylerinin Karşılaştırılması

Ölçüm	Üretilen Yere Dikkat Etme	n	ort	s.s	t	p
Tutum	Hayır	147	2,24	,94	-,527	,598
	Evet	184	2,29	,85		
Algılanan Kalite	Hayır	147	2,21	1,03	,096	,923
	Evet	184	2,20	,91		
Satın Alma Niyeti	Hayır	147	2,23	1,04	,903	,367
	Evet	184	2,13	1,00		

Bağımsız Örneklem T-testi yapılmıştır.

Tablo 3.15 incelendiğinde katılımcıların satın aldıkları ürünün üretim yerine dikkat etme durumlarına göre tutum (t=-0.527; p=0.598>0.05), algılanan kalite (t=0.096; p=0.923>0.05) ve satın alma niyetlerinin (t=0.903; p=0.367>0.05) anlamlı derecede farklılık göstermediği belirlenmiştir.

Araştırmanın amacı doğrultusunda oluşturulan “H₁₂: Alınan Ürünün Türk Markası Olup Olmamasına Dikkat Etme Durumlarına göre tutum, algılanan kalite ve satın alma düzeyleri farklılaşmaktadır.” hipotezinin test edilebilmesi amacıyla gerçekleştirilen bağımsız örneklem t-test sonuçları Tablo 3.16’da yer almaktadır.

Tablo 3.16: Alınan Ürünün Türk Markası Olup Olmamasına Dikkat Etme Değişkenine Göre Katılımcıların Tutum, Algılanan Kalite Ve Satın Alma Düzeylerinin Karşılaştırılması

Ölçüm	Türk Markası Olup Olmadığını Bilme	n	ort	s.s	t	p
Tutum	Hayır	138	2,29	,97	,399	,690
	Evet	193	2,25	,82		
Algılanan Kalite	Hayır	138	2,29	1,06	1,421	,156
	Evet	193	2,14	,89		
Satın Alma Niyeti	Hayır	138	2,29	1,07	1,749	,081
	Evet	193	2,10	,97		

Bağımsız Örneklem T-testi yapılmıştır.

Tablo 3.16 incelendiğinde katılımcıların satın aldıkları ürünün Türk malı olup olmaması durumlarına göre tutum (t=0.388; p=0.690>0.05), algılanan kalite (t=1.421; p=0.156>0.05) ve satın alma niyetlerinin (t=1.749; p=0.081>0.05) anlamlı derecede farklılık göstermediği belirlenmiştir.

Araştırmanın amacı doğrultusunda oluşturulan “H₁₃: Alınan Ürünün Marka İsmi'nin Önemli Olmasına göre tutum, algılanan kalite ve satın alma düzeyleri farklılaşmaktadır.” hipotezinin test edilebilmesi amacıyla gerçekleştirilen bağımsız örneklem t-test sonuçları Tablo 3.17’de yer almaktadır.

Tablo 3.17: Alınan Ürünün Marka İsmi'nin Önemli Olma Durumu Değişkenine Göre Katılımcıların Tutum, Algılanan Kalite ve Satın Alma Düzeylerinin Karşılaştırılması

Ölçüm	Marka İsmi'nin Önemli Olması	n	ort	s.s	t	p
Tutum	Hayır	83	2,15	,99	-1,441	,151
	Evet	248	2,31	,85		
Algılanan Kalite	Hayır	83	2,03	,98	-1,904	,058
	Evet	248	2,26	,95		
Satın Alma Niyeti	Hayır	83	2,06	1,07	-1,254	,211
	Evet	248	2,22	1,00		

Bağımsız Örneklem T-testi yapılmıştır.

Tablo 3.17 incelendiğinde katılımcıların satın aldıkları ürünün marka ismi'nin önemli olup olmaması durumlarına göre tutum ($t=-1.441$; $p=0.151>0.05$), algılanan kalite ($t=-1.904$; $p=0.058>0.05$) ve satın alma niyetlerinin ($t=-1.254$; $p=0.211>0.05$) anlamlı derecede farklılık göstermediği belirlenmiştir.

Araştırmanın amacı doğrultusunda oluşturulan “H₁₄: Yaşlara Göre tutum, algılanan kalite ve satın alma düzeyleri farklılaşmaktadır.” hipotezinin test edilebilmesi amacıyla gerçekleştirilen tek yönlü anova testi sonuçları Tablo 3.18’de yer almaktadır.

Tablo 3.18: Yaş Değişkenine Göre Katılımcıların Tutum, Algılanan Kalite ve Satın Alma Düzeylerinin Karşılaştırılması

Ölçümler	Yaş	n	ort	s.s	F	P	Scheffe
Tutum	18-24	64	2,43	,89	2,131	,096	
	25-34	186	2,27	,95			
	35-44	63	2,21	,75			
	45 Yaş Üzeri	18	1,86	,51			
Algılanan Kalite	18-24	64	2,45	1,00	3,564	0,015*	(1>3)
	25-34	186	2,22	1,01			(1>4)
	35-44	63	2,01	,77			
	45 Yaş Üzeri	18	1,77	,62			
Satın Alma Niyeti	18-24	64	2,38	1,05	2,039	,108	
	25-34	186	2,20	1,06			
	35-44	63	1,96	,83			
	45 Yaş Üzeri	18	2,00	,95			

*p<0.05; Tek Yönlü Anova Testi Yapılmıştır

Tablo 3.18 incelendiğinde katılımcıların yaş gruplarına göre algılanan kalite düzeylerinin ($F=3.564$; $p=0.015<0.05$) anlamlı derecede farklılık gösterdiği belirlenmiştir. Farklılığın hangi gruplar arasında olduğunu incelemek amacıyla gerçekleştirilen Scheffe testi sonucunda 18-24 yaşında olanların ($=2.45$) algıladıkları kalite düzeylerinin 35-44 ($=2.01$) ve 45 yaş veya üzerindekiilerden ($=1.77$) anlamlı olarak daha yüksek seviyede olduğu belirlenmiştir. Öte yandan katılımcıların yaş gruplarının tutum ($F=2.131$; $p=0.096>0.05$), ve satın alma niyetlerinin ($F=2.039$; $p=0.108>0.05$) anlamlı derecede farklılık göstermediği belirlenmiştir.

Araştırmanın amacı doğrultusunda oluşturulan “H₁₅: Eğitim Durumlarına Göre tutum, algılanan kalite ve satın alma düzeyleri farklılaşmaktadır.” hipotezinin test edilebilmesi amacıyla gerçekleştirilen tek yönlü anova testi sonuçları Tablo 3.19’da yer almaktadır.

Tablo 3.19: Eğitim Durumu Değişkenine Göre Katılımcıların Tutum, Algılanan Kalite ve Satın Alma Düzeylerinin Karşılaştırılması

Ölçümler	Eğitim Durumu	n	ort	s.s	F	P
Tutum	Lise veya altı	44	2,15	,92	,534	,587
	Üniversite	212	2,27	,84		
	Yüksek Lisans/Doktora	75	2,32	1,00		
Algılanan Kalite	Lise veya altı	44	2,07	,96	,525	,592
	Üniversite	212	2,21	,90		
	Yüksek Lisans/Doktora	75	2,24	1,14		
Satın Alma Niyeti	Lise veya altı	44	2,18	1,13	,059	,943
	Üniversite	212	2,17	,96		
	Yüksek Lisans/Doktora	75	2,21	1,11		

Tek Yönlü Anova Testi Yapılmıştır

Tablo 3.19 incelendiğinde katılımcıların eğitim durumu gruplarına göre tutum ($F=0.534$; $p=0.587>0.05$), algılanan kalite ($F=0.525$; $p=0.592>0.05$) ve satın alma niyetlerinin ($F=0.059$; $p=0.943>0.05$) anlamlı derecede farklılık göstermediği belirlenmiştir.

Araştırmanın amacı doğrultusunda oluşturulan “H₁₆: Gelir Gruplarına Göre tutum, algılanan kalite ve satın alma düzeyleri farklılaşmaktadır.” hipotezinin test edilebilmesi amacıyla gerçekleştirilen tek yönlü anova testi sonuçları Tablo 3.20’de yer almaktadır.

Tablo 3.20: Gelir Düzeyi Değişkenine Göre Katılımcıların Tutum, Algılanan Kalite ve Satın Alma Düzeylerinin Karşılaştırılması

Ölçümler	Gelir Düzeyi	n	ort	s.s	F	P
Tutum	0 - 999 TL	56	2,06	,84	1,681	,154
	1000 - 2999 TL	56	2,30	,85		
	3.000 TL - 4.999 TL	94	2,21	,92		
	5000 - 7999 TL	69	2,33	,74		
	8000 ve üzeri	56	2,47	1,05		
Algılanan Kalite	0 - 999 TL	56	2,07	1,00	,513	,726
	1000 - 2999 TL	56	2,29	,90		
	3.000 TL - 4.999 TL	94	2,16	,91		
	5000 - 7999 TL	69	2,28	,94		
	8000 ve üzeri	56	2,21	1,11		
Satın Alma Niyeti	0 - 999 TL	56	2,00	,93	,726	,575
	1000 - 2999 TL	56	2,24	1,01		
	3.000 TL - 4.999 TL	94	2,16	,98		
	5000 - 7999 TL	69	2,19	,97		
	8000 ve üzeri	56	2,31	1,21		

Tek Yönlü Anova Testi Yapılmıştır

Tablo 3.20 incelendiğinde katılımcıların gelir düzeyi gruplarına göre tutum ($F=1.681$; $p=0.154>0.05$), algılanan kalite ($F=0.513$; $p=0.726>0.05$) ve satın alma niyetlerinin ($F=0.726$; $p=0.575>0.05$) anlamlı derecede farklılık göstermediği belirlenmiştir.

Araştırmanın amacı doğrultusunda oluşturulan “ H_{17} : Kendini Tanımlama Şekline Göre tutum, algılanan kalite ve satın alma düzeyleri farklılaşmaktadır.” hipotezinin test edilebilmesi amacıyla gerçekleştirilen tek yönlü anova testi sonuçları Tablo 3.21’de yer almaktadır.

Tablo 3.21: Kendini Tanımlama Değişkenine Göre Katılımcıların Tutum, Algılanan Kalite ve Satın Alma Düzeylerinin Karşılaştırılması

Ölçümler	Kendini Tanımlama	n	ort	s.s	F	P	Scheffe
Tutum	Milliyetçi	89	2,21	,79	1,173	,322	
	Demokrat	87	2,20	,75			
	Muhafazakâr	29	2,26	1,19			
	Sosyalist	83	2,43	,95			
	Liberal	31	2,34	1,01			
	Dindar	12	1,90	,86			
Algılanan Kalite	Milliyetçi	89	2,15	,91	1,805	,111	
	Demokrat	87	2,15	,84			
	Muhafazakâr	29	2,12	1,14			
	Sosyalist	83	2,42	1,02			
	Liberal	31	2,22	1,18			
	Dindar	12	1,65	,38			
Satın Alma Niyeti	Milliyetçi	89	2,10	,94	3,334	0,006*	(5>3)
	Demokrat	87	2,18	,97			
	Muhafazakâr	29	1,85	,99			
	Sosyalist	83	2,41	1,09			
	Liberal	31	2,40	1,14			
	Dindar	12	1,42	,51			

* $p<0.05$; Tek Yönlü Anova Testi Yapılmıştır

Tablo 3.21 incelendiğinde katılımcıların kendini tanımlama şekli gruplarına göre satın alma niyetleri düzeylerinin ($F=3.334$; $p=0.006<0.05$) anlamlı derecede farklılık gösterdiği belirlenmiştir. Farklılığın hangi gruplar arasında olduğunu incelemek amacıyla gerçekleştirilen Scheffe testi sonucunda muhafazakar olanların ($=1.85$) satın alma niyeti düzeylerinin liberal olarak kendini tanımlayanlardan ($=2.40$) anlamlı olarak daha düşük seviyede olduğu belirlenmiştir. Öte yandan katılımcıların kendini tanımlama şekillerinin tutum ($F=1.173$; $p=0.322>0.05$) ve algıladıkları kalite düzeylerinin ($F=1.805$; $p=0.111>0.05$) anlamlı derecede farklılık göstermediği belirlenmiştir.

Araştırmanın amacı doğrultusunda oluşturulan “ H_{18} : Birinci Sırada Gördükleri Marka Türüne Göre tutum, algılanan kalite ve satın alma düzeyleri farklılaşmaktadır.” hipotezinin test edilebilmesi amacıyla gerçekleştirilen tek yönlü anova testi sonuçları Tablo 3.22’de yer almaktadır.

Tablo 3.22: Birinci Sırada Gördükleri Marka Türüne Değişkenine Göre Katılımcıların Tutum, Algılanan Kalite ve Satın Alma Düzeylerinin Karşılaştırılması

Ölçümler	Kendini Tanımlama	n	ort	s.s	F	P	Scheffe
Tutum	Madame Coco	79	2,48	,93	2,228	,066	
	Taç	56	2,03	,79			
	English Home	29	2,19	,71			
	Karaca	95	2,26	,77			
	Diğer Markalar	72	2,27	1,08			
Algılanan Kalite	Madame Coco	79	2,44	1,05	2,907	0,022*	(1>2)
	Taç	56	1,97	,87			(1>3)
	English Home	29	1,99	,79			(5>2)
	Karaca	95	2,11	,81			(5>3)
	Diğer Markalar	72	2,32	1,12			
Satın Alma Niyeti	Madame Coco	79	2,38	1,03	3,040	0,018*	(1>2)
	Taç	56	1,96	,99			(1>3)
	English Home	29	1,85	,74			(5>2)
	Karaca	95	2,10	,83			(5>3)
	Diğer Markalar	72	2,37	1,25			

*p<0.05; Tek Yönlü Anova Testi Yapılmıştır

Tablo 3.22 incelendiğinde katılımcıların birinci sırada gördükleri marka türüne göre satın alma niyetleri düzeylerinin (F=3.040; p=0.018<0.05) ve algılanan kalite düzeylerinin (F=2.907; p=0.022<0.05) anlamlı derecede farklılık gösterdiği belirlenmiştir. Farklılığın hangi gruplar arasında olduğunu incelemek maksadıyla gerçekleştirilen Scheffe testi sonucunda Madam Coco ve diğer markaları birinci sırada olarak görenlerin algıladıkları kalite düzeyleri ve satın alma niyeti düzeylerinin Taç ve English Home markalarını birinci sırada görenlere göre daha yüksek düzeyde olduğu belirlenmiştir. Öte yandan katılımcıların birinci sırada gördükleri marka türünün tutum (F=2.228; p=0.066>0.05) düzeyleri anlamlı farklılık göstermemiştir.

Araştırmanın amacı doğrultusunda oluşturulan “H₁₉: Katılımcıların Etnosentrizm düzeyleri ile tutum, algılanan kalite ve satın alma düzeyleri arasında anlamlı bir ilişki vardır.” hipotezinin test edilebilmesi amacıyla gerçekleştirilen Pearson Korelasyon analizi sonuçları Tablo 3.23’de yer almaktadır.

Tablo 3.23: Değişkenler Arasındaki İlişkinin İncelenmesi

Değişkenler	Etnosentrizm	Tutum	Algılanan Kalite	Satın Alma Niyeti
Etnosentrizm	r	1	0,044	-0,025
	p		0,421	0,101
Tutum	r	1	,713*	,661*
	p		0,000	0,000
Algılanan Kalite	r		1	,822*
	p			0,000
Satın Alma Niyeti	r			1
	p			

*p<0.05; Pearson Korelasyon analizi yapılmıştır.

Tablo 3.23 incelendiğinde katılımcıların etnosentrizm düzeyleri ile tutum (p=0.421>0.05), etnosentrizm ile algılanan kalite (p=0.648>0.05) ve etnosentrizm ile satın alma düzeyleri (p=0.101>0.05) arasında anlamlı bir ilişki olmadığı belirlenmiştir.

SONUÇ VE TARTIŞMA

Marka ve pazarlama kavramları bir bütündür, ayrı düşünülemez. Markaların tüketicilerin zihinlerinde rakiplerinden ayrılarak yer alabilmeleri firmaların ürünlerini ve isimlerini markalaştırmalarıyla gerçekleşmiştir. Bu yoğun rekabet ortamında ise etkin bir şekilde pazarlanmayan marka kimliğini ve tüketici gözündeki değerini kaybeder. Oysa güçlü bir pazarlama stratejisi uygulayarak piyasada güçlü bir yer edinen markayı tüketiciler pek çok marka arasından seçerek satın alır. Bu çalışma yerli ve yabancı markaların satın alma üzerindeki etkisini incelemeye yönelik bir araştırmadır. Etnosentrizm ile tüketicilerin yabancı isim koyan markalara karşı nasıl bir tutum ve davranış sergilediğinin ölçülmesi amaçlanmıştır. Anket formunda kullanılan ölçek Çakar’ın (2016) “Tüketicilerin Etnosentrik Eğilimlerine Göre Yabancı Marka İsimli Ürünlere Karşı Tutumlarının İncelenmesi” isimli Yüksek Lisans Tezindeki araştırmada kullanılan ölçekten faydalanılmıştır. Bu ölçeğin literatürü; Etnosentrizm, Algılanan Kalite, Satın Alma Niyeti Araştırmada kullanılan ölçeklere öncelikle güvenilirlik ve geçerlilik analizi yapılmıştır. Frekans Analizleri” ve katılımcıların ölçüm araçlarından elde ettikleri puanların incelenmesi için “Betimsel Analizler” yapılmıştır. Ölçek Boyutları arasındaki ilişkilerin incelenmesi için “Pearson Korelasyon” analizi yapılmıştır.

Verilerin dağılımın belirlenmesi için “Basıklık-Çarpıklık” ve Merkezi Eğilim Ölçümlerinden “Ortalama-Medyan” değerleri incelenmiş ve verilerin normal dağılım gösterdiği belirlendiğinden parametrik testler kullanılmıştır. Verilerin dağılımın normal olması sonucu 2’li grupların karşılaştırılması için “Bağımsız Örneklem T-Testi” ikiden fazla grupların karşılaştırılması için “Tek Yönlü Anova Testi” yapılmıştır. Araştırma kapsamında Ankara, Antalya, İstanbul, İzmir ve Mersin gibi şehirler başta olmak üzere toplam 10 şehirden fazla olmamak kaydıyla 331 kişiye bu anket formu online olarak doldurulmuştur. Araştırma kapsamında kolayda örneklem yöntemi kullanılmıştır. Katılımcıların birinci sırada gördükleri marka türüne göre satın alma niyetleri düzeylerinin anlamlı derecede farklılık gösterdiği belirlenmiştir. Öte yandan katılımcıların birinci sırada gördükleri marka türünün tutum düzeylerinin anlamlı derecede farklılık göstermediği belirlenmiştir. Katılımcıların Etnosentrizm düzeyleri ile tutum, algılanan kalite ve satın alma düzeyleri arasında anlamlı bir ilişki vardır.” hipotezinin test edilebilmesi amacıyla gerçekleştirilen Pearson Korelasyon analizi sonuçlarına göre ise etnosentrizm düzeyleri ile tutum, etnosentrizm ile algılanan kalite ve etnosentrizm ile satın alma düzeyleri arasında anlamlı bir ilişki olmadığı belirlenmiştir.

Globalleşen dünyada tüketiciler istedikleri her ürün ve markaya kolayca ulaşabildikleri için yerli firmalar ürünlerinin yabancı ve global bir marka olarak algılanması için yabancı marka isimler tercih edilmektedir. Ve bu durum bazı tüketiciler üzerinde olumlu bir izlenim bırakmaktadır. Aynı zamanda küreselleşmenin yaygınlaşması ile karşıt görüşte bazı tüketiciler ise milliyetçilik duygularına kapılarak yabancı isimli markaları satın almamaktadır. Araştırmanın amacı doğrultusunda ev tekstili ürünleri kullanan tüketicilere yönelik yapılan çalışma sonucunda, etnosentrizm ile satın alma niyeti, satın alma tutumu ve algılanan kalite arasındaki ilişki anlamlı çıkmamıştır.

KAYNAKÇA

1. Aaker, David A. (1996). Building Strong Brands. New York: Free Press, 1996.
2. Aaker, A. D. (1997). Dimensions of Brand Personality: Journal Of Marketing Research
3. Aaker, David A.: Güçlü Markalar Yaratmak, Çev. E. Demir, Mediacat, İstanbul, 2013.
4. Aaker, David A.: Managing Brand Equity, New York, 1996, p. 118.
5. Aaker, D.A. (2014). Marka Değeri Yönetimi. İstanbul: MediaCat Yayınları.
6. Ak, Mehmet. *Firmalarda Markalarda Kurumsal Kimlik ve İmaj*. İstanbul: Grafik Sanatlar Dizisi, 1998.
7. Ak, T. (2009). Marka Yönetimi Ve Tüketici Karar Sürecine Etkileri (YL Tezi). Karamanoğlu Mehmetbey Üniv. SBE
8. Aktuğlu, Işıl K.: Marka Yönetimi, Güçlü ve Başarılı Markalar İçin Temel İlkeler, 4.bs., İstanbul: İletişim Yayınları., 2011.
9. Aktuğlu, Karpat, I.(2004). Marka Yönetimi Güçlü ve Başarılı Markalar İçin Temel İlkeler. İstanbul: İletişim Yayınları.
10. Arpacı, T., Ayhan D. Y., Böge, E., Tuncer T., Üner, M. M. (1992) Pazarlama, Ankara: Gazi Yayınları
11. Aynısoy, C. (2019). Influencer’ların Marka Kişilikleri ve Takipçilerin Kişiliklerinin Yeni Ürün Satın Alma Niyetine Etkisi ve Bir Araştırma (YL Tezi). Marmara Üniv. SBE
12. Azoulay, A. & Kapferer, J-N. (2003). Do Brand Personality Scales Really Measure Brand Personality. Brand Management, 11(2), November, 146-147.
13. Berthon, Pierre, Hulbert, James M., Pitt, Leyland F.: “Branding Management Prognostications“, Sloan Management Review, C., Vol: 2, Winter 1999, p.53.)
14. Cemalcılar, İ. (1983). Pazarlama, Kavramlar, Kararlar. Beta Basım Yayın Dağıtım A.Ş. Yayın no:217.
15. Clifton, Rita: Brands and Branding, Canada: The Economist in Association with Profile Books Ltd. The Economist Newspaper Ltd., 2009.
16. Craig, C. Samuel, Susan P. Douglas: “Building Global Brands In The 21st Century“, Japan and The World Economy, Vol. 12, Issue 3, 1 September 2000, pp. 273-283.
17. Cravens, David W.: Strategic Marketing, 2. Edition., Homewood Illinois, Irwin, 1987, p. 367.
18. Çakar, H. (2016). Tüketicilerin Etnosentrik Eğilimlerine Göre Yabancı Marka İsimli Ürünlere Karşı Tutumlarının İncelenmesi (YL Tezi). Aksaray Üniv. SBE

- 19.Çavuşoğlu, S. B. (2007). İstanbul'daki Üniversite Öğrencilerinin Tüketici Davranışları Açısından Marka Sadakatinin Ölçülmesi Üzerine Bir Araştırma. Marmara Üniv., SBE, Halkla İlişkiler Anabilim Dalı. Yüksek Lisans Tezi
- 20.Çengel, K Tansel. (2006). Marka Yönetiminde Hedef Tüketicilerin Maskot Kullanılan Markalı Ürünler Yönelik Algısı Üzerine Etki Eden Faktörlerin Belirlenmesi Ve Temizlik Ürünleri Sektöründe Bir Uygulama (YL Tezi). İstanbul: İstanbul Üniv. SBE.)
- 21.Çiftci, S. (2006). Marka Ve Marka Sadakati Üniversite Öğrencilerinin Kot Pantolon Marka Tercihleri ve Marka Sadakatlari İle İlgili Bir Araştırma (YL Tezi). Bolu: Abant İzzet Baysal Üniv., SBE.)
- 22.Doğanlı, B. & Bayri, O. (2012). Üniversitelerin Marka Kişiliklerinin Belirlenmesine İlişkin Ampirik Bir Araştırma: Adnan Menderes Üniversitesi Örneği. Süleyman Demirel Üniv. İİBF Dergisi, 17(3), s.163-176.
- 23.Erdil, T. Sabri, Yeşim Uzun: Marka Olmak, 2.bs., İstanbul: Beta Yayınları, 2010.
- 24.Farquhar, Peter H.: "Managing Brand Equity", Marketing Research, Vol:1(3), September 1989, s. 24-33.
- 25.Fırlar, Belma Güneri: "Günümüzde Marka ve Konumunun Belirlenmesi ", Pazarlama Dünyası, Yıl: 14, Sayı 2003-03, 2000, s. 21.
- 26.Gemci, R. & Gülşen G.& Kabasakal. F.M. (2009). Markalar ve Markalaşma şartları. Uludağ Üniv. Mühendislik-Mimarlık Fakültesi Dergisi, 14(1), 105-114.)
- 27.Hacıoğlu Deniz, M. (2011). Sosyal Siyaset Konferansları. Journal of Social Policy Conferences, 61(2), 243-268.)
- 28.Hisrich, Robert D., Michael P. Peters: Marketing Decisions for New and Mature Products: Planning, Development, and Control, Columbus Ohio, Charles E. Merrill Publishing Company, 1984, p. 300.)
- 29.İlhan, F. (2006). Yeni Ürün Geliştirme Süreci Ve Yeni Ürünün Pazara Sunulmasında Markanın Etkisi (YL Tezi). Marmara Üniv. SBE.
- 30.İslamoğlu, A.Hamdi. Pazarlama Yönetimi ve Uygulamaları. Kocaeli: Yayınevi yok, 1996.
- 31.Keller, Kevin Lane. Strategic Brand Management: Building, Measuring and Managing Brand Equity. New Jersey: Prentice Hall, 2008.
- 32.Keller, L. K. (2003). Strategic Brand Management: Building, Measuring And Managing Brand Equity (2.Baskı) Pearson International Education. Londra: Prentice Hall.
- 33.Kotler, P. (1984). Marketing Management. New Jersey: Prentice Hall
- 34.Kotler, Philip: Marketing Management, Nineth Edition, Prentice Hall, International Inc., Boston, 1997, p.443.
- 35.Kotler, Philip: Soru ve Cevaplarla Günümüzde Pazarlamanın Temelleri, Çev. Ü. Şensoy, İstanbul: Optimist Yayınları., 2012.
- 36.Kuruşçu, M. (2014). Uluslararası Pazarlara Açılma Sürecinde Marka İsmi'nin Etkisi: Kayseri İli Uygulaması. Erciyes Üniv., SBE YLisans Tezi.
- 37.Mucuk, İ. (2001). Pazarlama ilkeleri. İstanbul: Türkmen Kitapevi.
- 38.Özer, Alper. *Küresel Ürün ve Marka*. Ankara: Türmob SBF Yayın, 2003.
- 39.Peker, A. (2017). Yerli ve Yabancı Markalı Ürünlerde Marka Genişlemesine Yönelik Tüketici Tutumlarına Etki Eden Faktörlerin İncelenmesi: Kahve Zincirlerine Yönelik Bir Uygulama. (YL Tezi). İstanbul Üniv., SBE.
- 40.Phillips, D. (2012). İsmi'nin Marka Hali (2.Baskı) . Mediacat yayınları, Aralık.
- 41.Sezer, F. (2014). Gıda Sektöründe Yeni Ürün Markalaması: Farklı Ürünlerin Markalanmasında Karşılaştırmalı Analiz (YL Tezi). İstanbul Kültür Üniv. SBE.
- 42.Stanton, William J. Fundamentals of Marketing. New York: McGraw-Hill Book Company, 1975.
- 43.Süzer, H. D., (2002). Markanın Yeni Tanımı/Don Schultz Röportajı. Capital, Aylık Ekonomi Dergisi. Nisan

- 44.Tayfur, G. (2012). Tüketicilerin Yerli ve Yabancı Markalara Yönelik Marka Kişiliği Algısı ve Marka Bağlılığı İlişkileri Üzerine Bir Araştırma: Beyaz Eşya Sektöründe Bir Araştırma. *Doktora Tezi*. Erzurum Atatürk Üniv., SBE, İşletme Anabilim Dalı.
- 45.Tosun, B. N.(2010). İletişim Temelli Marka Yönetimi. İstanbul: Beta Yayıncılık.
- 46.Uztuğ, Ferruh: “Marka Değeri: Kavram ve Yönetimi”, Pazarlama Dünyası, Sayı:61, 1997, s.19.
- 47.Wilke, Ricky, Zaichkowsky, Judith Lynne: “Brand Imitation and Its Effect on Innovation, Competition, and Brand Equity“, Business Horizons, Vol. 42, Issue 6, November-December 1999, pp.9-18.



e-ISSN: 2630-631X

Article Type
Research ArticleSubject Area
Social Studies
EducationVol: 8 Issue: 66
Year: 2022 November
Pp: 2514-2523Arrival
9 November 2022
Published
31 December 2022
Article ID 66922Doi Number
<http://dx.doi.org/10.29228/smryj.66922>**How to Cite This Article**

Doğan, E. & Yılmaz, C. (2022). "Sosyal Bilgiler Öğretiminde Eğitim Teknolojilerinin Kullanılmasına Yönelik Yapılan Tezlerin İncelenmesi", International Social Mentality and Researcher Thinkers Journal, (Issn:2630-631X) 8(66): 2514-2523



Social Mentality And Researcher Thinkers is licensed under a Creative Commons Attribution-NonCommercial 4.0 International License.

Sosyal Bilgiler Öğretiminde Eğitim Teknolojilerinin Kullanılmasına Yönelik Yapılan Tezlerin İncelenmesi

Examination of Theses on the Use of Educational Technologies in Social Sciences Teaching

Edip Doğan¹ Cevdet Yılmaz² ¹ Öğretmen., MEB, Samsun, Türkiye² Prof. Dr., Ondokuz Mayıs Üniversitesi, Eğitim Fakültesi, Türkçe ve Sosyal Bilimler Eğitimi Bölümü, Samsun, Türkiye**ÖZET**

Bu araştırmanın amacı sosyal bilgiler öğretiminde eğitim teknolojilerinin kullanılmasına yönelik yapılan tez çalışmalarında ülkemizdeki mevcut durumu ortaya çıkarmaktır. Bu amaç doğrultusunda Yüksek Öğretim Kurumu Ulusal Tez Merkezi veritabanında 2022 yılı kasım ayı itibariyle "sosyal bilgiler" ve "teknoloji", "sosyal bilgiler" ve "bilişim", "sosyal bilgiler" ve "sanal" anahtar kelimeleri tez başlıkları içerisinde aratılmış, 2011-2022 yılları arasında yapılan 39' u yüksek lisans tezi, 9' u doktora tezi olmak üzere 48 tez çalışmanın örnekleme olarak belirlenmiştir. Bu tez çalışmaları araştırmacı tarafından önceden hazırlanan tez betimleme formundaki tezlerin yayım yılı, araştırma yöntem, veri toplama aracı, örneklem grubu ve büyüklüğü, konuları, yayımlanan üniversite gibi sorulara cevap aranarak incelenmiştir. Yapılan inceleme sonucunda tez çalışmalarında en fazla üzerinde durulan konuların eğitim bilişim ağı, teknolojik pedagojik alan bilgisi, sanal müze, eğitim öğretimde teknoloji kullanımı ile bilgi ve iletişim teknolojileri olduğu görülmüştür. Ayrıca tez çalışmalarının genelinde nice yöntemin ağırlıklı olarak kullanıldığı ancak karma yönteminde giderek kullanımında artış olduğu görülmüştür. Bununla birlikte ölçek, yarı yapılandırılmış görüşme formu ve anketin en çok tercih edilen veri toplama araçları olduğu, örneklem grupları olarak daha kolay ulaşılabilir olan öğretmenlerin ilk sırada yer aldığı, örneklem grubu büyüklüğü olarak daha küçük grupların tercih edildiği görülmüştür. Bu araştırma sonucunda öğretmenlerin eğitim öğretim süreçleri içerisinde teknoloji kullanımına yönelik yaşadıkları sorunları çözebilmelerine üzerine yeni çalışmaların yapılmasına dair öneride bulunulabilir.

Anahtar Kelimeler: Sosyal Bilgiler, Teknoloji, Bilişim, Sanal**ABSTRACT**

The aim of this research is to reveal the current situation in our country in thesis studies on the use of educational technologies in social studies teaching. For this purpose, the keywords "social studies" and "technology", "social studies" and "informatics", "social studies" and "informatics", "social studies" and "virtual" were searched in the National Thesis Centre database of the Council of Higher Education as of November 2022, and 48 theses, 39 of which were master's theses and 9 of which were doctoral theses, conducted between 2011 and 2022 were determined as the sample of the study. These thesis studies were analysed by searching for answers to questions such as year of publication, research method, data collection tool, sample group and size, subjects, university of publication in the thesis description form prepared in advance by the researcher. As a result of the examination, it was seen that the most emphasised subjects in thesis studies were educational information network, technological pedagogical content knowledge, virtual museum, use of technology in education and information and communication technologies. In addition, it was seen that the nice method was predominantly used in most of the thesis studies, but there was an increase in the use of mixed method. In addition, it was seen that scale, semi-structured interview form and questionnaire are the most preferred data collection tools, teachers who are more easily accessible are in the first place as sample groups, and smaller groups are preferred as sample group size. As a result of this research, it can be suggested that new studies should be carried out on how teachers can solve the problems they experience regarding the use of technology in educational processes.

Keywords: Social Studies, Technology, Informatics, Virtual**GİRİŞ**

21. yüzyılda hızla artan bilgi birikimiyle birlikte teknolojik gelişmelerde ivme kazanmıştır. Buna bağlı olarak yeni bilgi üretimi ve bunun servis edilmesi de artmıştır. Yaşanan bu teknolojik gelişmeler karşısında eğitim öğretim hizmetlerinin de durağan bir süreç içerisinde kalması mümkün olmayacağı gibi kaliteli bir eğitim sisteminin ortaya çıkması için bilim ve teknolojiye bağlı gelişmeleri takip edebilen, toplum içerisinde üretici konumunda olan kişilerin topluma kazandırılması gerekmektedir. Bununla birlikte bilimsel ve teknolojik gelişmelerin de eğitim öğretim hizmetlerine entegrasyonunun sağlanması gerekmektedir (Çelen, Çelik, & Seferoğlu, 2011, s. 768).

Eğitim öğretim süreçlerinde eğitim teknolojilerinden faydalanmak, öğrenmenin gerçekleşmesine katkı sağladığı gibi öğrencilerin ilgisini çekmek içinde yardımcı olur. Teknolojik gelişmeleri yakından takip etmek ve bu yenilenen teknoloji ürünlerini gündelik yaşantımız içerisinde etkin bir şekilde kullanabilmek bireylerin kazanması gereken beceriler arasındadır. Eğitim öğretim süreçleri içerisinde kullanabilmek adına bu becerileri öncelikle eğitimciler kazanmalı ve daha sonra öğrencilere aktarabilmelidirler.

Eğitim ve teknolojinin yadsınamaz bütünleşmesi "Eğitim Teknolojisi" kavramının doğmasına sebep olmuştur. 1960'lı yıllarda Amerika Birleşik Devletleri'nde eğitim literatürüne giren eğitim teknolojisi kavramı, yine bu



tarihten itibaren ülkemizde de kullanılmıştır (Akcengiz, 2012, s. 12). Eğitim öğretim süreçlerinde geleneksel yöntem ve teknikleri kullanarak dersi soru-cevap ya da düz anlatım söz konusu olduğunda ise teknoloji dünyasında doğmuş ve yetişmiş olan öğrencilerin ilgi ve derse katılımlarının istenen seviyede olması mümkün olmamaktadır.

Teknoloji sayesinde önceden imkânı olmayan yeni öğrenme ve öğretme olanakları ortaya çıkmıştır. Teknolojik açıdan zenginleştirilmiş bir eğitim ortamı, öğretmen ve öğrenciler için dinamik ve etkileşim içerisinde öğrenme ortamları oluşturmaktadır. Öğrenilen bilginin %83'ünü görme yoluyla, %11'ini ise duyarak öğrenmekteyiz ve bu şekilde öğrendiklerimizin %50'sinin kalıcı öğrenmeyi sağladığı dikkate alındığında (Çilenti, 1988, s. 35-36); hem görsel hem işitsel araçlar olan akıllı tahtaların, cep telefonlarının, bilgisayarların ve daha pekçok bilgi ve iletişim teknolojisinin eğitim öğretim süreci içerisinde kullanılmasının önemi daha iyi anlaşılmış olur.

Sosyal Bilgiler dersinin temel hedefi, demokratik ortamı oluşturarak, nitelikli ve iyi birer vatandaş yetiştirmektir (Braun, 1999). İyi ve nitelikli bir vatandaş olmanın yolu da toplumsal sorunlara kulak veren ve bunları çözmek amacıyla demokratik unsurları arguman olarak kullanan, olayları eleştirel bir bakış açısıyla analiz edebilen, sosyal bilgiler öğretim programında var olan hedefleri kendisine prensip haline getirmeyi başaran kişi olmaktan geçer (Braun, 1999; Sunal & Haas, 2005).

Şimşek (2015)' e göre öğrenciler sosyal bilgiler dersinde; bilimsel ve teknolojik gelişmelerin farkına varır, öğrenir ve günlük yaşantısında bunları kullanarak kavrar. Bununla birlikte bilimsel düşünmeyi merkeze alarak elde edilen bilgiyi, etik değerler içerisinde kullanabilme becerisine sahip olurlar (MEB, 2006).

Ülkemizde teknoloji alanında meydana gelen gelişmeler toplumu da hemen hemen her alanda da etkilemektedir. Teknoloji alanındaki bu gelişmeler ülkemizde eğitim alanında değişim ve gelişimleri de meydana getirmiştir. Çünkü dünya genelinde ar-ge ve eğitim süreçlerinde teknolojiyi verimli kullanan ülkelerin daha başarılı olacakları düşünülmektedir. Bu amaçla son yıllarda ülkemizde de eğitimde teknoloji kullanımına ağırlık verilmiş ve bu doğrultuda projeler geliştirilmiştir. Bu projelerden birisi de Milli Eğitim Bakanlığı tarafından uygulamaya koyulan FATİH (Fırsatları Artırma Teknolojiyi İyileştirme Hareketi) projesidir. FATİH projesinin temel yapı taşlarından birisi olan içerik üretip yaygınlaştırmak amacıyla EBA (Eğitim Bilişim Ağı) 'da Milli Eğitim Bakanlığı tarafından oluşturularak öğrenci ve öğretmenlerin hizmetine sunulmuştur (Gökdemir, 2020).

Bu çalışmada, hızla gelişen eğitim teknolojilerinin sosyal bilgiler öğretmenleri tarafından kullanılmasyla ilgili alanyazında bulunan tez çalışmalarını incelemektir. Bu bağlamda bu çalışmanın alanyazındaki eksikleri belirleyeceği ve bundan sonra yapılacak olan çalışmalara yön vereceği düşünülmektedir. "Sosyal bilgiler öğretiminde eğitim teknolojilerinin kullanılmasına yönelik 2011-2022 yılları arasında yapılan tezler nasıldır?" sorusuna yanıt aradığımız bu çalışmada, aşağıdaki alt sorulara cevaplar aranmıştır;

- ✓ Sosyal bilgiler öğretiminde eğitim teknolojilerinin kullanılmasına yönelik yapılan tez çalışmalarının türlerine göre dağılımı nasıldır?
- ✓ Sosyal bilgiler öğretiminde eğitim teknolojilerinin kullanılmasına yönelik yapılan tez çalışmalarında araştırmacıların cinsiyeti dağılımı nasıldır?
- ✓ Sosyal bilgiler öğretiminde eğitim teknolojilerinin kullanılmasına yönelik yapılan tez çalışmalarının yıllara göre dağılımı nasıldır?
- ✓ Sosyal bilgiler öğretiminde eğitim teknolojilerinin kullanılmasına yönelik yapılan tez çalışmalarının üniversitelere göre dağılımı nasıldır?
- ✓ Sosyal bilgiler öğretiminde eğitim teknolojilerinin kullanılmasına yönelik yapılan tez çalışmalarının araştırma konuları nasıl bir eğilim göstermektedir?
- ✓ Sosyal bilgiler öğretiminde eğitim teknolojilerinin kullanılmasına yönelik yapılan tez çalışmalarının araştırma modeline göre dağılımı nasıldır?
- ✓ Sosyal bilgiler öğretiminde eğitim teknolojilerinin kullanılmasına yönelik yapılan tez çalışmalarının veri toplama araçlarına göre dağılımı nasıldır?
- ✓ Sosyal bilgiler öğretiminde eğitim teknolojilerinin kullanılmasına yönelik yapılan tez çalışmalarındaki örneklem büyüklüğüne göre dağılımı nasıldır?
- ✓ Sosyal bilgiler öğretiminde eğitim teknolojilerinin kullanılmasına yönelik yapılan tez çalışmalarındaki örneklem gruplarına göre dağılımı nasıldır?

YÖNTEM

Araştırmanın Modeli

Bu araştırmada sosyal bilgiler öğretiminde eğitim teknolojilerinin kullanılmasıyla ilgili tez çalışmalarını incelemek amacıyla betimsel içerik analizi yöntemi kullanılmıştır. Betimsel içerik analizi, belirli bir konu üzerine yapılan tez, makale, bildiri vb. gibi nitel, nicel ve karma çalışmaların derinlemesine incelenmesi anlamındadır (Ültay, Akyurt, & Ültay, Sosyal Bilimlerde Betimsel İçerik Analizi, 2021, s. 189). İçerik analizleri sosyal bilimler alanında eğitim bilimleri araştırmalarında çok sık kullanılan araştırma yöntemlerinden birisidir (Loomis, Davis, Cruden, Padilla, & Drazen, 2021; Ültay, Dönmez Usta, & Durmuş, 2017; Ültay & Ültay, 2014). Bu analiz yöntemiyle elde edilen sonuçların, gelecekte yapılacak olan çalışmalarda hedeflere ulaşma konusunda yol göstermesi beklenmektedir (Yıldırım & Şimşek, 2018; Lune & Berg, 2017). Betimsel içerik analizi yönteminde frekans ve yüzde dağılımları analiz için kullanılmakta ve bulgulara ulaşmak amacıyla betimsel istatistiklere göre hareket ederek genel eğilimlerin belirlenmesi amaçlanmaktadır (Dinçer, 2018).

Evren ve Örneklem

Araştırmanın evreni sosyal bilgiler öğretiminde eğitim teknolojilerinin kullanılmasına yönelik yapılan tez çalışmalarından oluşmaktadır. Örneklemi ise ölçüt örnekleme yöntemi kullanılarak belirlenmiştir. Ölçüt (kriter) örnekleme yöntemi; araştırmacı tarafından araştırma öncesinde oluşturulan ya da daha önceden hazırlanmış belirli ölçütler listesi kullanılarak, bu ölçütleri karşılayan bütün durumların çalışılması şeklinde tanımlanabilir (Marshall & Rossman, 2014).

Araştırmada Yüksek Öğretim Kurumu Ulusal Tez Merkezi veritabanında bulunan, araştırmanın yapıldığı 2022 yılı kasım ayına kadar olan sosyal bilgiler öğretiminde eğitim teknolojilerinin kullanımına yönelik yapılan tez çalışmaları incelenmiştir. Yüksek Öğretim Kurumu Ulusal Tez Merkezi gelişmiş tarama bölümündeki arama sekmesinde “sosyal bilgiler” ve “teknoloji”, “sosyal bilgiler” ve “bilişim”, “sosyal bilgiler” ve “sanal” anahtar kelimeleri ile tez başlıkları içerisinde yapılan arama sonucunda ulaşılabilen 2011-2022 yılları arasındaki Türkçe olarak yayımlanmış doktora ve yüksek lisans tezleri araştırmanın örneklemini oluşturmuştur. Belirlenen tezler araştırmacı tarafından oluşturulan tez betimleme formundaki ölçütlere göre betimsel olarak analiz edilmiştir.

BULGULAR

Bulgular bölümünde araştırma problemlerinin cevaplarına yer verilerek genel eğilim sunulmuştur.

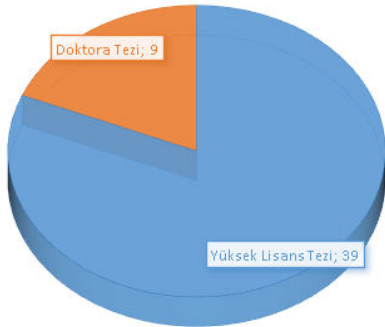

Grafik 1. Tez Çalışmalarının Türü

Araştırma kapsamında Grafik 1'e göre sosyal bilgiler öğretiminde eğitim teknolojilerinin kullanımına yönelik yapılan tez çalışmalarının 39 (%81,3)' u yüksek lisans tezi, 9 (%18,8)'u doktora tezi olmak üzere toplamda 48 tez çalışması üzerinde inceleme yapılmıştır.

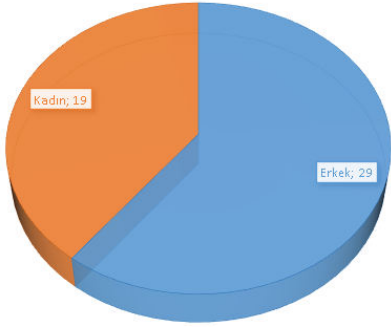

Grafik 2. Araştırmacıların Cinsiyeti

Grafik 2 incelendiğinde erkek araştırmacıların (%60,4) kadın araştırmacılardan (%39,6) daha fazla sosyal bilgiler öğretiminde eğitim teknolojilerinin kullanımına yönelik tez çalışması yaptığı anlaşılmaktadır.

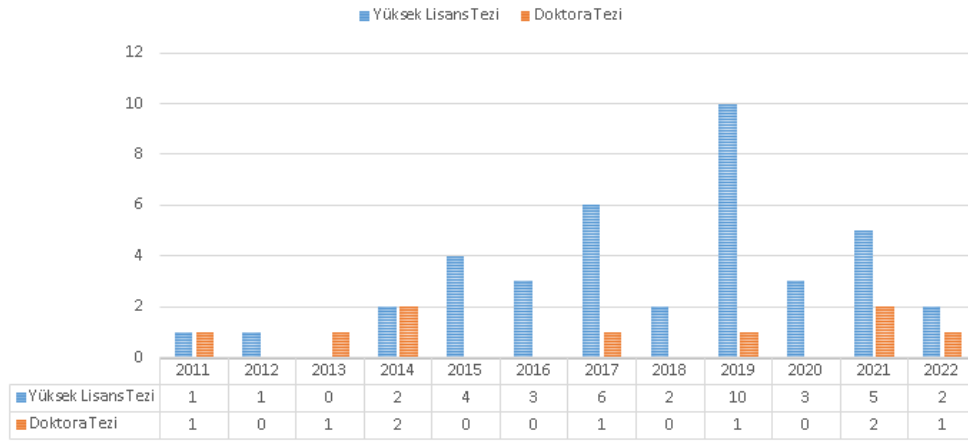

Grafik 3. Tez Çalışmalarının Yıllara Göre Dağılımı

Grafik 3 incelendiğinde sosyal bilgiler öğretiminde eğitim teknolojilerinin kullanımına yönelik yapılan tez çalışmalarında 2014 yılından itibaren genel artış eğilimi olduğu görülmektedir. 2019 yılında 10'u yüksek lisans tezi, 1 tanesi de doktora tez olmak üzere toplam 11 (%23) tez ile en fazla çalışmanın gerçekleştirildiği yıl olduğu anlaşılmaktadır. 2020 yılında covid-19 pandemisiyle mücadele sürecinden kaynaklı olarak yaşanan sokağa çıkma yasakları ile okul/kurumların kapatılarak uzaktan eğitim yapılmasının tez çalışmalarının sayısındaki azalmada etkisi olduğu düşünülmektedir.

Tablo 1. Sosyal bilgiler öğretiminde eğitim teknolojilerinin kullanılmasına yönelik yapılan tez çalışmalarının yayımlandıkları üniversitelere dağılımı

Üniversite Adı	f	%
Adıyaman Üniversitesi	1	2,1
Adnan Menderes Üniversitesi	2	4,2
Afyon Kocatepe Üniversitesi	3	6,3
Ağrı İbrahim Çeçen Üniversitesi	1	2,1
Akdeniz Üniversitesi	1	2,1
Aksaray Üniversitesi	4	8,3
Atatürk Üniversitesi	1	2,1
Balıkesir Üniversitesi	1	2,1
Çanakkale Onsekiz Mart Üniversitesi	1	2,1
Dokuz Eylül Üniversitesi	3	6,3
Dumlupınar Üniversitesi	1	2,1
Erzincan Üniversitesi	1	2,1
Fırat Üniversitesi	1	2,1
Gazi Üniversitesi	1	2,1
Gaziantep Üniversitesi	1	2,1
Gaziosmanpaşa Üniversitesi	1	2,1
İnönü Üniversitesi	1	2,1
İstanbul Üniversitesi	2	4,2
Karabük Üniversitesi	1	2,1
Kastamonu Üniversitesi	2	4,2
Kütahya Dumlupınar Üniversitesi	1	2,1
Marmara Üniversitesi	5	10,4
Mersin Üniversitesi	1	2,1
Necmettin Erbakan Üniversitesi	1	2,1
Niğde Ömer Halisdemir Üniversitesi	1	2,1
Ondokuz Mayıs Üniversitesi	1	2,1
Pamukkale Üniversitesi	2	4,2
Sakarya Üniversitesi	1	2,1
Sivas Cumhuriyet Üniversitesi	1	2,1
Trabzon Üniversitesi	3	6,3
Uşak Üniversitesi	1	2,1
Toplam	48	100

Tablo 1' e bakıldığında sosyal bilgiler öğretiminde eğitim teknolojilerinin kullanımına yönelik yapılan tez çalışmalarının 5 (%10,4) tane ile en fazla Marmara Üniversitesinde ve 4 (%8,3) tez çalışması ile Aksaray Üniversitesinde olduğu görülmektedir. Afyon Kocatepe Üniversitesi, Dokuz Eylül Üniversitesi ve Trabzon Üniversitelerinde 3 (%6,3) 'er tane tez çalışması ve Adnan Menderes Üniversitesi, İstanbul Üniversitesi, Kastamonu Üniversitesi ile Pamukkale Üniversitelerinde ise 2 (%4,2)' şer tane tez yapıldığı, diğer üniversitelerde ise 1 (%2,1)' er tane tez çalışması yapıldığı görülmektedir.

Tablo 2. Sosyal bilgiler öğretiminde eğitim teknolojilerinin kullanılmasına yönelik yapılan tez çalışmalarının araştırma konuları

Tez Konusu	f	%
Bilgi ve İletişim Teknolojileri	5	9,8
Bilgisayar Kullanımı	1	2
Bilişimsel Düşünme Becerisi	1	2
Dijital Vatandaşlık	1	2
EBA (Eğitim Bilişim Ağı)	8	15,7
Eğitim Öğretimde Teknoloji Kullanımı	5	9,8
E-İçerik	1	2
FATİH Projesi	1	2
Hibrit Öğrenme	1	2
Küresel Eğitim	1	2
Mekansal Teknolojiler	1	2
Sanal Gerçeklik	2	3,9
Sanal Müze	6	11,8
Sanal Tur Uygulamaları	2	3,9
Teknoloji Okuryazarlığı	2	3,9
Teknoloji Yeterliliği	2	3,9
Teknolojik Pedagojik Alan Bilgisi	8	15,7
Tersyüz Öğrenme Modeli	1	2
Web 2.0 Teknolojileri	2	3,9
Toplam	51	100

Sosyal bilgiler öğretiminde eğitim teknolojilerinin kullanılmasına yönelik yapılan tez çalışmalarında araştırma konularının nasıl bir eğilim gösterdiği sorusuna yanıt aranmıştır. Tablo 2'de görüldüğü gibi tez çalışmalarının incelenmesi sonucunda en çok teknolojik pedagojik alan bilgisi (%15,7), EBA (Eğitim Bilişim Ağı) (%15,7), sanal müze (%11,8), bilgi iletişim teknolojileri (BİT) 5 (%9,8) ve eğitim öğretimde teknoloji kullanımı 5

(%9,8) konularına genel eğilim olduğu anlaşılmaktadır. Bununla birlikte sanal gerçeklik, sanal tur uygulamaları ve web 2.0 teknolojileri gibi yeni nesil teknolojilerin tezlerin çalışma konularında yer almaya başladığı söylenebilir.

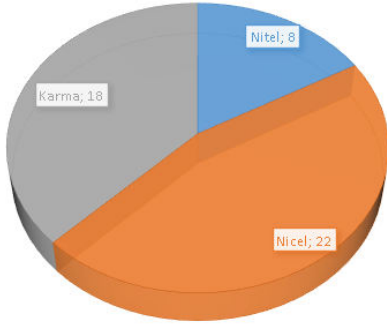

Grafik 4. Araştırma Yöntemi

Sosyal bilgiler öğretiminde eğitim teknolojilerinin kullanılmasına yönelik yapılan tezlerin incelenmesi sonucunda kullanılan araştırma yöntemleri Grafik 4'te görüldüğü gibi nicel yöntem 22 (%45,8) en fazla kullanılan yöntem olmuştur. Nitel yöntem ile yapılan tez çalışması ise 8 (%16,7) adettir. Nicel ve nitel yöntemin bir arada kullanıldığı karma yöntemli tez çalışmalarının ise 18 (%37,5) adet olduğu anlaşılmaktadır.

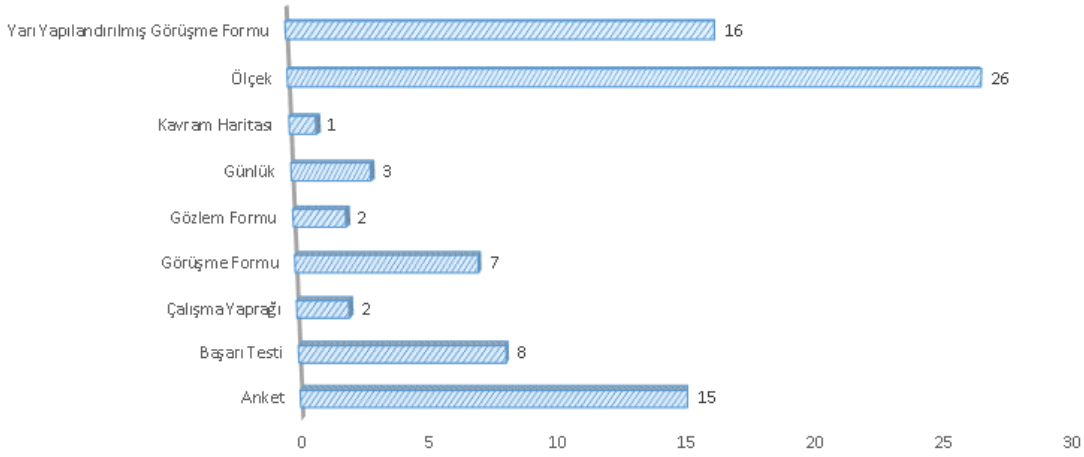

Grafik 5. Veri Toplama Aracı

Grafik 5 incelendiğinde sosyal bilgiler öğretiminde eğitim teknolojilerinin kullanıma yönelik yapılan tez çalışmalarında en çok kullanılan veri toplama aracı olarak ölçek (%32,5) görülmektedir. Nitel araştırma yöntemlerinde sıklıkla kullanılan yarı yapılandırılmış görüşme formu (%20) ve anket (%18,8)'lerde sıklıkla en çok kullanılan veri toplama araçları olarak tespit edilmiştir. Birden çok araştırma yöntem ve deseninin bir arada kullanıldığı tez çalışmalarının olması, veri toplama araçlarında da çeşitliliğe neden olduğu söylenebilir. Örneklem grubunun akademik başarı düzeylerini tespit etmek amacıyla yapılan tez çalışmalarının fazla olması başarı testlerinin (%10) de sıklıkla kullanılan veri toplama araçları arasında olmasını sağladığı söylenebilir.

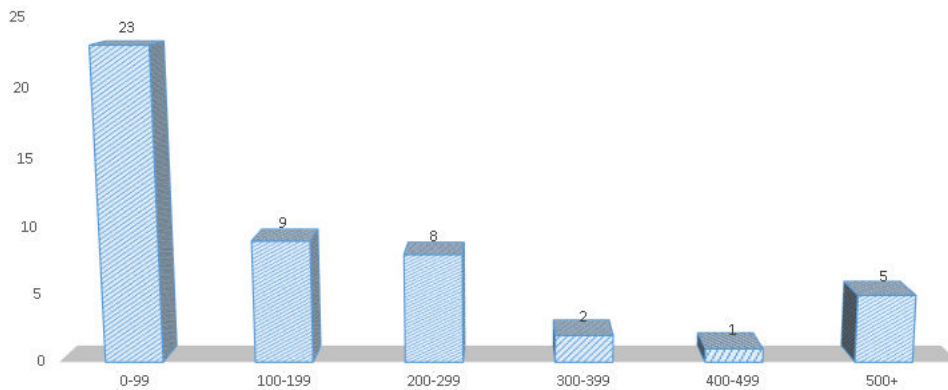

Grafik 6. Örneklem Büyüklüğü

Sosyal bilgiler öğretiminde eğitim teknolojilerinin kullanılmasına yönelik yapılan tez çalışmalarında örneklem büyüklükleri Grafik 6' da görülmektedir. 0-99 arasındaki (%47,9) örneklem büyüklüğünün yapılan tez

çalışmalarında en çok tercih edilen grup büyüklüğü olduğu görülmektedir. Buna göre sosyal bilgiler öğretiminde eğitim teknolojilerinin kullanılmasına yönelik yapılan tez çalışmalarında genellikle daha küçük örneklem grupların tercih edildiği söylenebilir.

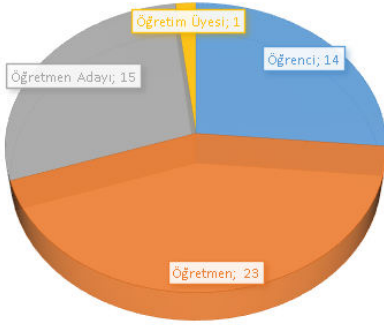

Grafik 7. Örneklem Grupları

Grafik 7'ye bakıldığında en çok öğretmenlerin (%43,4), öğretmen adaylarının (%28,3) ve öğrencilerin (%26,4) örneklem grubu olarak kullanıldığı görülmektedir. Öğretim üyelerinin (%1,9) örneklem grubu olarak 1 tez çalışmasında kullanıldığı görülmektedir.

SONUÇ, TARTIŞMA VE ÖNERİLER

Bu araştırmada sosyal bilgiler öğretiminde eğitim teknolojilerinin kullanılmasına yönelik yapılan tez çalışmalarının genel eğilimini belirlemek amacıyla, Yüksek Öğretim Kurumu Ulusal Tez Merkezi veri tabanında bulunan 39 yüksek lisans tezi ve 9 doktora tezi olmak üzere toplam 48 tez çalışması incelenmiştir. Bir alandaki genel eğilimin ve o alandaki eksikliklerin belirlenmesi yeni yapılacak olan araştırmalara yön vermesi açısından önem taşımaktadır (Gündoğdu, Yüksel, Akyol, & Vural, 2016).

Yapılan tez çalışmalarının yıllara göre dağılımına bakıldığında 2014 yılından itibaren bir artış olduğu görülmektedir. Bu artış miktarının son yıllarda bilgi ve iletişim teknolojilerinin ülkemizde yaygınlaşmasıyla doğru orantılı olduğu söylenebilir. Türkiye İstatistik Kurumu (TÜİK, 2022)'nin, Bilgi Toplumu İstatistikleri incelendiğinde 16-74 yaş aralığındaki bireylerin internet kullanım oranları 2011 yılında %45 iken, 2014 yılında %53,8 ve 2022 yılında %85 oldu. Aynı yaş grubundaki bireylerin bilgisayar kullanım oranları ise 2011 yılında %46,4 iken 2014 yılında %53,5 'tir. Covid-19 pandemi sürecinin ülkemizde 2020 yılının ilk çeyreğinde başlamasıyla birlikte sokağa çıkma yasağı ve okul/kurumların kapalı olması gibi sebeplerden dolayı 2020 yılında yapılan tez çalışmasında azalma olduğu düşünülebilir.

Sosyal bilgiler öğretiminde eğitim teknolojilerinin kullanımına yönelik yapılan tez çalışmalarının en fazla Marmara Üniversitesinde (%10,4) ve Aksaray Üniversitesinde (%8,3) olduğu görülmektedir. Tez çalışmalarının 31 farklı üniversite tarafından yayınlanması, sosyal bilgiler öğretiminde eğitim teknolojilerinin kullanılmasına yönelik çalışmaların ülkemizin farklı bölgelerinde tespit edilen ve üzerinde çalışma yapılmasına ihtiyaç duyulan bir tez konusu olduğu söylenebilir.

Araştırmada elde edilen bulgulara göre sosyal bilgiler öğretiminde eğitim teknolojilerinin kullanımına yönelik yapılan tez çalışmalarında en çok tercih edilen araştırma yönteminin nicel yöntem (%45,8) olduğu, bunu takiben karma yöntemin (%37,5) ve nitel yöntemin (%16,7) kullanıldığı görülmektedir. Alanyazında bulunan benzer araştırmalar incelendiğinde bu çalışmayla örtüşen sonuçlar bulunduğu görülmektedir (Akgün & Akgün, 2021; Baş & Sağırılı, 2017; Göktaş, ve diğerleri, 2012; Gül & Sözbilir, 2016). Bir araştırmanın hangi yöntemle yapılacağına karar vermeden önce hangi konunun araştırılacağına ayrıntılı bir biçimde planlanması ve buna bağlı olarak da hangi yöntem kullanılarak araştırılacağına karar verilmesi gerekmektedir (Ekiz, 2004). Araştırmanın amacına göre araştırmacıların tercih edeceği yöntemlerde değişiklik olduğu söylenebilir. Son yıllarda yapılan çalışmalarda karma yöntemin uygulanmasına ağırlık verildiği tezlerin incelenmesinden anlaşılmaktadır. Tuna ve Kaya (2022)'nin benzer nitelikteki "*Sosyal Bilgiler Öğretimi Kapsamında Müze ve Müze Eğitime Yönelik Yapılmış Lisansüstü Tezlerinin İncelenmesi*" çalışmasında en çok kullanılan yöntemin bu çalışmayla örtüşerek nicel olduğu ancak ikinci en çok kullanılan araştırma yönteminin nitel araştırma yöntemi olduğu tespit edilmiştir.

Bu araştırmada sosyal bilgiler öğretiminde eğitim teknolojilerinin kullanılmasına yönelik yapılan tez çalışmalarında en çok kullanılan veri toplama araçlarının ölçek (%32,5), yarı yapılandırılmış görüşme formu (%20) ve anket (%18,8) olduğu görülmektedir. Alanyazındaki benzer çalışmalarla örtüşen bir sonuçtur (Küçük, Aydemir, Yıldırım, Arpacık, & Göktaş, 2013). En az kullanılan veri toplama aracı ise kavram haritasıdır. Novak ve arkadaşları tarafından, bilişsel yapıdaki değişimleri belgelemek ve incelemek amacıyla geliştirilen kavram haritaları, 1970'lerde bir araştırma aracı olarak kullanılmaktaydı (Şahin, 2002).

Araştırmanın bir diğer sonucuna yapılan tez çalışmalarında genel eğilimin 0-99 (%47,9) kişilik küçük örneklem grubu üzerinde çalışılmasıdır. Bu sonuç alanyazında bulunan Gül & Sözbilir (2016), Eğmir, Erdem & Koçyiğit (2017), Solmaz & Gökçearslan (2016)'nın çalışmalarıyla örtüşmektedir. Milli eğitim bakanlığına bağlı okul ve kurumlarda bu tarz araştırmaların yapılması için gerekli izin işlemlerinin uzun sürmesi, örneklem gruplarının küçük gruplar olarak tercih edilmesinde etkili bir neden olduğu söylenebilir. Örneklemin 300 ve üzerinde olduğu çalışmalara genel olarak bakıldığında üniversitelerde eğitim gören öğretmen adaylarından oluştuğu görülmektedir. Buna karşın en çok kullanılan örneklem grubu ise öğretmenlerden (%43,4) oluşmaktadır.

Araştırma sonuçlarına göre sosyal bilgiler öğretiminde eğitim teknolojilerinin kullanılmasına yönelik yapılan tez çalışmalarının konularına göre dağılımına bakıldığında ise en çok çalışılan konular EBA (Eğitim Bilişim Ağı) (%15,7) ve teknolojik pedagojik alan bilgisi (%15,7) olduğu görülmektedir. Sosyal bilgiler öğretiminde sanal müze (%11,8) kullanımı konusunda üzerinde en fazla araştırma yapılan çalışmalardan olduğu görülmektedir. Milli Eğitim Bakanlığı (2018) tarafından güncellenen sosyal bilgiler öğretim programında, derste işlenen konuların okul dışı gerçek yaşamla bütünleştirilmesi, gündelik yaşam içerisinde kullanılabilir bilgi ve becerilere sahip olmaları, doğa ve çevre bilincinin kazandırılması üzerinde durulmuştur. Sosyal bilgiler dersi için okul dışı öğrenme ortamlardan birisi de müzelerdir. Teknolojik yeniliklerin topluma kazandırdığı bir diğer önemli hususta birçok tarihi ve kültürel müzenin sanal ortama taşınmasıdır. Bilgi iletişim teknolojileri (%9,8) ve eğitim öğretimde teknoloji kullanımı (%9,8) konuları da araştırma sonuçlarına göre en fazla eğilimin olduğu konular olarak görülmektedir. Akgün & Akgün (2021)'ün benzer bir çalışmada sosyal bilgiler eğitiminde teknoloji kullanımına yönelik tezlerin incelenmesiyle ilgili en fazla tespit edilen konunun bilgisayar destekli eğitim, medya okuryazarlığı, eğitimde teknoloji kullanımı konuları olduğu görülmüştür. Geniş kapsamlı bir konu olmasından kaynaklı olarak alanyazındaki benzer çalışmalarda farklı sonuçlar olduğu görülmektedir.

Öneriler

Bu araştırma kapsamında bulunan tez çalışmalarının birçoğunda örneklem grupları ve sayıları belirlenirken daha kolay ulaşılabilir gruplar tercih edildiği anlaşılmaktadır. Araştırmaların güvenilirliklerini arttıracak şekilde sadece kolay ulaşılabilir örneklem gruplarıyla değil, ulaşılması gereken bütün kişilere ulaşılarak çalışmalar yapılması önerilebilir. Araştırmalarda tercih edilen veri toplama araç ve yöntemleri, araştırmanın konusu belirlendikten sonra araştırma probleminde en uygun olan araç ve yöntem tercih edilmelidir.

Sosyal bilgiler öğretiminde eğitim teknolojilerinin kullanılması sürecinde öğretmenlerin karşılaştıkları sorunları nasıl çözebileceklerine yönelik çalışmalar yapılabilir. Örneklem gruplarını çeşitlendirerek eğitim öğretim süreçleri içerisinde yer alan ve bu süreci etkileyecek olan bütün kişilerle çalışmalar yapılabilir.

Araştırma içerisinde yer alan tez çalışmalarının sonuçlarına bakıldığında öğretmenlerin teknoloji kullanımına yönelik hizmet içi eğitimlerinin önemli olduğu görülmüştür. Bu bağlamda bu eğitim teknolojilerinin öğretme süreçlerine entegre edilmesine yönelik öğretmenlere hizmet içi eğitim çalışmaları kapsamında yeni araştırmaların yapılması bu alana önemli katkılar sağlayabilir.

Araştırma sonuçlarına göre bu alanda yapılan tezlerin genel eğiliminin akademik başarı ve tutum ölçülmesi çerçevesinde olduğu görülmüştür. Üst bilişsel stratejiler, öz yeterlilik düzeyleri gibi konularda da araştırmalar yapılabilir.

Yapılan çalışma sonucunda, tezlerin çoğunlukla nicel araştırma yöntemiyle yapıldığı görülmektedir. Nitel ve karma yöntemle yapılan çalışmalara ağırlık verilebilir.

KAYNAKÇA

1. Akcengiz, S. A. (2012). *Öğretim Teknolojilerinin Kullanılma Durumlarına İlişkin Öğretim Elemanları ve Öğretmen Adaylarının Görüşleri: Gazi Eğitim Fakültesi Örneği*. Ankara: Gazi Üniversitesi Eğitim Bilimleri Enstitüsü.
2. Akgün, İ. H., & Akgün, M. (2021). SOSYAL BİLGİLER EĞİTİMİNDE TEKNOLOJİ KULLANIMINA YÖNELİK TEZLERİN İNCELENMESİ. *Mehmet Akif Ersoy Üniversitesi Eğitim Fakültesi Dergisi*(58), 227-247.
3. Baş, F., & Sağırılı, M. Ö. (2017). Türkiye’de Eğitim Alanında Üstbiliş Odaklı Yapılan Makalelere Yönelik Bir İçerik Analizi. *Eğitim ve Bilim*, 42(192), 1-33.
4. Braun, J. A. (1999). Ten Ways To Integrate Technology into Middle School Social Studies. *The Clearing House*, 72(6), 345-351.

5. Çelen, F. K., Çelik, A., & Seferoğlu, S. S. (2011). Türk Eğitim Sistemi ve PISA Sonuçları. *XIII. Akademik Bilişim Konferans Bildirileri* (s. 765-773). Malatya: İnönü Üniversitesi.
6. Çilenti, K. (1988). *Eğitim Teknolojisi ve Öğretim*. Ankara: Yargıcı Matbaası.
7. Dinçer, S. (2018). Eğitim Bilimleri Araştırmalarında İçerik Analizi: Meta-Analiz, Meta-Sentez, Betimsel İçerik Analizi. *Bartın Üniversitesi Eğitim Fakültesi Dergisi*, 7(1), 176-190.
8. Eğmir, E., Erdem, C., & Koçyiğit, M. (2017). Trends in Educational Research: A Content Analysis of the Studies Published in International Journal of Instruction. *International Journal of Instruction*, 10(3), 277-294.
9. Ekiz, D. (2004). Eğitim Dünyasının Nitel Araştırma Paradigmasıyla İncelenmesi: Doğal ya da Yapay. *Türk Eğitim Bilimleri Dergisi*, 2(4), 415-439.
10. Gökdemir, A. (2020). *Sosyal Bilgiler Öğretmenlerinin EBA(Eğitim Bilişim Ağı)'ya Yönelik Görüşlerinin Değerlendirilmesi*. Aksaray: Aksaray Üniversitesi Sosyal Bilimler Enstitüsü.
11. Göktaş, Y., Küçük, S., Aydemir, M., Telli, E., Arpacık, Ö., Yıldırım, G., & Reisoğlu, İ. (2012). Educational Technology Research Trends in Turkey: A Content Analysis of the 2000-2009 Decade. *Educational Sciences: Theory & Practice*, 12(1), 191-196.
12. Gül, Ş., & Sözbilir, M. (2016). International Trends in Biology Education Research from 1997 to 2014: A Content Analysis of Papers in Selected Journals. *Eurasia Journal of Mathematics, Science and Technology Education*, 12(6), 1631-1651.
13. Gündoğdu, K., Yüksel, S., Akyol, B., & Vural, R. A. (2016). Hayat Boyu Öğrenme Konusunda Yayımlanan Tez ve Makalelere İlişkin Bir İçerik Analizi: 2000-2015. *Erzincan Üniversitesi Eğitim Fakültesi Dergisi*, 18(2), 1491-1513.
14. Küçük, S., Aydemir, M., Yıldırım, G., Arpacık, Ö., & Göktaş, Y. (2013). Educational Technology Research Trends In Turkey From 1990 to 2011. *Computers & Education*, 68, 42-50. doi:http://dx.doi.org/10.1016/j.compedu.2013.04.016
15. Loomis, A., Davis, A., Cruden, G., Padilla, C., & Drazen, Y. (2021). Early Childhood Suspension and Expulsion: A Content Analysis of State Legislation. *Early Childhood Education Journal*, 327-344. doi:https://doi.org/10.1007/S10643-021-01159-4
16. Lune, H., & Berg, B. (2017). *Qualitative Research Methods for the Social Sciences*. England: Essex: Pearson.
17. Marshall, C., & Rossman, G. B. (2014). *Designing Qualitative Research*. New York: Sage Publications.
18. MEB. (2006). *İlköğretim 6. Sınıf Sosyal Bilgiler Dersi Öğretim Programı Kılavuzu*. Ankara: Devlet Kitapları Müdürlüğü.
19. MEB. (2018). *İlköğretim Sosyal Bilgiler Öğretim Programı ve Kılavuzu*. Ankara: Devlet Kitapları Müdürlüğü.
20. Solmaz, E., & Gökçearslan, Ş. (2016). Mobil öğrenme Lisansüstü tezlere yönelik bir içerik analizi çalışması. *10. Uluslararası Bilgisayar ve Öğretim Teknolojileri Sempozyumu*, (s. 546-553). Rize.
21. Sunal, C. S., & Haas, M. E. (2005). *Social Studies for the Elementary and Middle Grades: A Constructivist Approach*. U.S.A.: Pearson Education.
22. Şahin, F. (2002). Kavram Haritalarının Değerlendirme Aracı Olarak Kullanılması İle İlgili Bir Araştırma. *Pamukkale Üniversitesi Eğitim Fakültesi Dergisi*, 1(11), 17-32.
23. Şimşek, Ü. (2015). *Sosyal Bilgiler Öğretmen Adaylarının Eğitimde Teknoloji Kullanımına İlişkin Tutum ve Görüşlerinin İncelenmesi*. Aksaray: Aksaray Üniversitesi Sosyal Bilimler Enstitüsü.
24. Tuna, Y. E., & Kaya, H. (2022). Sosyal Bilgiler Öğretimi Kapsamında Müze ve Müze Eğitimine Yönelik Yapılmış Lisansüstü Tezlerinin İncelenmesi. *Uluslararası Türk Eğitim Bilimleri Dergisi*, 10(19), 515-529.
25. TÜİK. (2022, 12 05). *Bilgi Toplumu İstatistikleri*. Türkiye İstatistik Kurumu: <https://data.tuik.gov.tr/Kategori/GetKategori?p=Bilim,-Teknoloji-ve-Bilgi-Toplumu-102> adresinden alındı
26. Ültay, E., & Ültay, N. (2014). Bağlam Temelli Fizik Çalışmaları: Literatürdeki Çalışmaların İçerik Analizi. *Hacettepe Üniversitesi Eğitim Fakültesi Dergisi*, 29(3), 197-219.

- 27.Ültay, E., Akyurt, H., & Ültay, N. (2021). Sosyal Bilimlerde Betimsel İçerik Analizi. *IBAD Sosyal Bilimler Dergisi*, 10, 188-201.
- 28.Ültay, E., Dönmez Usta, N., & Durmuş, T. (2017). Eğitim Alanında Yapılan Zihinsel Model Çalışmalarının Betimsel İçerik Analizi. *Yaşadıkça Eğitim*, 31(1), 21-40.
- 29.Yıldırım, A., & Şimşek, H. (2018). *Sosyal Bilimlerde Nitel Araştırma Yöntemleri*. Ankara: Seçkin Yayıncılık.



e-ISSN: 2630-631X

Article Type
Review ArticleSubject Area
SociologyVol: 8 Issue: 66
Year: 2022 November
Pp: 2524-2530Arrival
12 November 2022
Published
31 December 2022
Article ID 67002Doi Number
<http://dx.doi.org/10.29228/smrj.67002>How to Cite This Article

Bozyurt, O. & Koçak, H. (2022). "Çevreci Hareketlere Eleştirel Bakış", International Social Mentality and Researcher Thinkers Journal, (Issn:2630-631X) 8(66): 2524-2530



Social Mentality And Researcher Thinkers is licensed under a Creative Commons Attribution-NonCommercial 4.0 International License.

Çevreci Hareketlere Eleştirel Bakış

Critical Viewpoint of Environmentalist Movements

Okan Bozyurt¹ Hüseyin Koçak² ¹ Dr. Öğr. Üyesi., Afyon Kocatepe Üniversitesi, Fen-Edebiyat Fakültesi, Coğrafya Bölümü, Afyon, Türkiye² Prof. Dr., Afyon Kocatepe Üniversitesi, Fen-Edebiyat Fakültesi, Sosyoloji Bölümü, Afyon, Türkiye

ÖZET

Çevre sorunlarının tarihi 19. yüzyıla dayanmaktadır. Sanayi devrimi ile birlikte ortaya çıkan büyük fabrikalar ve aşırı kömür kullanımı atmosfere aşırı miktarda sera gazı salmaya başlamış, çevre kirliliğinin ilk belirtileri aşırı hava kirliliği olarak ortaya çıkmıştır. Bu sorunun çözümü olarak ABD ve Avrupa ülkelerinde ilk ciddi organizasyonlar ortaya çıkmıştır. Hava kirliliği sorunu 1850'lerden 1950'lere kadar önemini korumuştur. 20. yüzyılın son çeyreğinde ilk ciddi anlamda çevre organizasyonu 1972 yılının Haziran ayında Stockholm'da yapılmıştır. Bu toplantıda çevre sorunları küresel bir sorun olduğu kabul edilmiş, ülkelerin gelişmişlik düzeyine bakılmaksızın sorumlulukların paylaşılması gerektiği vurgulanmıştır. 1980'lerde Küresel İklim Değişiklikleri gündeme gelmeye başlamıştır. Yeni çevreci harekette iklim toplulukları giderek önem kazanmaya başlamıştır. 1990'lı yıllarla birlikte iklim zirveleri yapılmaya başlanmış Paris İklim Anlaşmasına kadar uzanan yolda başta fosil yakıt kullanımı olmak üzere pek çok ciddi çevre sorunlarına yönelik radikal tedbirler tartışılmıştır. Günümüz toplumlarının çözüm bekleyen sorun alanları arasında ekolojik sorunlar başta gelmektedir. Pek çok ülkede, hükümetlerin 1970'li yıllarda başlayıp uygulamaya giriştiği çevre politikalarına ve uluslararası alanda yürürlüğe konulan önlemlere karşı, ekolojik sorunlar çözülmek bir yana, yoğunlaşarak sürmektedir. Gerçek sorunu ortaya koyabilmek, gerçek çözümün şifresini kırmaktır.

Toplumların üstesinden gelmeye çalıştıkları ekolojik sorunlar, nitelikleri gereği bir bütün oluşturmakta, öğeleri arasında sıkı bir bağ bulunmaktadır. Ekolojik sorunların belirtileriyle nedenlerini birbirinden ayırmak konusunda başarısız olmak, sorunları kavramayı zorlaştırmaktadır. İnsan merkezli yaklaşımlar insanı piramidin tepe noktasına koyarak doğanın efendisi olarak sunarken, doğa merkezli yaklaşımlar insanı sadece doğanın bir parçası olarak görmekte doğaya bütüncül bir şekilde yaklaşarak gezegeni adeta bir yaşayan organizma olarak görmektedir. Öte yandan sosyal veya toplumsal ekolojik yaklaşım, yaşanan tüm bu çevre sorunların temelinde toplumsal dinamikleri neden olarak göstermektedir. Eko-feminizm ise konuya erkek egemen sistemin doğayı sömürmeye başlaması süreci ile kadının tahakküm altına alınması sürecini ilişkilendirerek ataeril sistemi hedef alan kuramlar üretmiştir. Günümüzde çevreci akımlar içinde önemli bir yeri olan derin ekolojide yönelik eleştiriler arasında öne çıkan görüş; bilimsel bir disiplin yerine mistik bir anlayışı sergileyerek insanın meşru ihtiyaçlarını görmezden gelmektedir. İnsan merkezli yaklaşımların en büyük açmazı ise doğaya egemen olma duygusu ve bunun bir ileri basamağı olan doğal kaynakların sömürülmesi yatmaktadır. Buna çözüm olarak sosyal veya toplumsal ekoloji, konuya toplumsal dinamikler açısından yaklaşarak toplumsal sorunların çözümü yanında çevre ve ekolojik sorunların da çözümünü getireceği fikrini savunmaktadır. Bu makalede, genel bir bakış açısıyla çevreci yaklaşımlar ele alınmakta, çevreye ilişkin sorunların tümünün, birbiriyile olan ilişkileri çerçevesinde ele alınarak, bütüncül ve sistemik bir yaklaşımla çözülebileceğine vurgu yapılmaktadır.

Anahtar Kelimeler: Çevre, Ekoloji, İnsan, Doğa, Doğal Kaynaklar

ABSTRACT

The history of environmental problems dates back to the 19th century. The large factories that emerged with the industrial revolution and the excessive use of coal began to release excessive amounts of greenhouse gases into the atmosphere, and the first signs of environmental pollution emerged as excessive air pollution. As a solution to this problem, the first serious organizations emerged in the USA and European countries. The problem of air pollution remained important from the 1850s to the 1950s. In the last quarter of the 20th century, the first serious environmental organization was held in Stockholm in June 1972. At this meeting, environmental problems were accepted as a global problem and it was emphasized that responsibilities should be shared regardless of the level of development of the countries. In the 1980s, Global Climate Changes began to come to the fore. Climate communities have become increasingly important in the new environmental movement. In the 1990s, climate summits began to be held and radical measures were discussed for many serious environmental problems, especially the use of fossil fuels, on the way to the Paris Climate Agreement. Ecological problems come first among the problem areas of today's societies waiting for solution. In many countries, ecological problems continue intensifying, far from being resolved, against the environmental policies that governments started to implement in the 1970s and the measures put into effect in the international arena. To reveal the real problem is to crack the code of the real solution.

The ecological problems that societies try to overcome form a whole by their nature, and there is a close connection between their elements. Failure to distinguish between the symptoms of ecological problems and their causes makes it difficult to grasp the problems. While human-centered approaches present man as the master of nature by placing them at the top of the pyramid, nature-centered approaches see man only as a part of nature, approaching nature in a holistic way and sees the planet as a living organism. On the other hand, the social or social ecological approach shows the social dynamics as the cause of all these environmental problems. Eco-feminism, on the other hand, has produced theories targeting the patriarchal system by associating the process of the male-dominated system's exploitation of nature and the domination of women. Among the criticisms of deep ecology, which has an important place among environmental movements today, the prominent opinion is; it ignores the legitimate needs of human beings by displaying a mystical understanding rather than a scientific discipline. The biggest dilemma of human-centered approaches lies in the sense of dominating nature and the exploitation of natural resources, which is an advanced step. As a solution to this, social or social ecology advocates the idea that it will bring the solution of environmental and ecological problems as well as the solution of social problems by approaching the subject in terms of social dynamics. In this article, environmentalist approaches are discussed with a general point of view, and it is emphasized that all environmental problems can be solved with a holistic and systemic approach by considering their relations with each other.

Keywords: Environment, Ecology, Human, Nature, Nature Resources

GİRİŞ

Ekoloji ve çevre kavramları 20. yüzyılın son çeyreği ile birlikte giderek önem kazanan iki kavram olarak bilim literatürüne yerleşmiştir. İkinci Dünya Savaşının sona ermesi ile birlikte, kalkınmanın özellikle savaştan en fazla zarar gören ülkelerde tavan yapması, sanayileşme ve aşırı şehirleşmeyi gündeme getirmiştir. Şehirlerin yaşanan teknolojik gelişmeler, sanayileşme ve bir arada yaşama zorunluluğundan doğan ihtiyaçların giderek çeşitlenmesi hizmet sektörünün gelişmesine yol açmış. Bu durum şehirlerin adeta bir cazibe merkezine



dönüşmesine yol açarak köyden kente olan göç sürecine ivme kazandırmıştır. Sanayileşmenin hız kazanması ve çarpık kentleşme ile birlikte, dünya kaynaklarının hoyratça kullanımı, çok sayıda ekolojik ve çevresel sorunun doğmasına yol açmıştır.

Tüm bu gelişmeler bilim literatürüne bir akım olarak “çevrecilik” kavramını kazandırmıştır. “Çevrecilik nedir?” sorusunun yanıtı; çevresel düşünüş, çevresel eylem, çevresel tutum ve davranış ve de çevresel politikayı da içeren geniş kapsamlı bir olguda yatmaktadır. Kısaca çevrecilik, çevreden yana tutum ve davranış takınmak ve çevreden yana eylemde bulunmaktır. Çevrecilik insan merkezlikten, doğa merkezliğe kadar geniş bir perspektife yayılabilir.

1970’li yıllarda çevre sorunlarının artık küresel bir sorun olduğu kabul edilmiştir. Bu nedenle 5- 16 Haziran 1972 tarihinde ilk çevre toplantısı Stockholm’de gerçekleştirilmiştir. Massachusetts Teknoloji Enstitüsü “İnsanlığın İkilemi” isimli bir rapor hazırlamasının ardından 1972 yılında Birleşmiş Milletler Uzmanları Stockholm konferansını düzenlemiş bu toplantıya batı bloğu ülkeleri katılmıştır. Doğu bloğu ülkelerinden sadece Romanya toplantıya katılmıştır. Diğer doğu bloğu ülkeleri siyasi nedenlerden dolayı toplantıya iştirak etmemişlerdir. Bu toplantı da alınan en önemli karardan birisi ülkelerin gelişmişlik düzeyine bakılmaksızın çevre sorunlarının küresel ölçekte bir tehdit unsuru olduğu, tüm insanlığın bu konuda üzerine düşeni yapması gerektiği ve sorumlulukların paylaşılması konusunda görüş birliğine varılmıştır.

“Toplantıda alınan diğer önemli bir karar ise her insanın sağlıklı bir çevrede yaşama ve çevre korumaya ilişkin kararlara katılma hakkı olduğu vurgulanmıştır” (<https://tr.wikipedia.org>). Konferans sonunda "İnsan ve Çevresi" adlı bildiri yayınlamış buna mütevellit yol haritası olarak "İnsan ve Çevresi için Harekât Planı" adında 109 adet öneri içeren bir bildirge açıklanmıştır. “Toplantı sonunda Birleşmiş Milletler Çevre Programı (United Nations Environmental Program-UNEP) kurulmuş örgütün merkezi olarak da Kenya'nın başkenti Nairobi uygun görülmüştür” (<https://tr.wikipedia.org>).

Öte yandan ortaya çıkan çevre sorunlarına ek olarak 1980’li yılların başından itibaren bazı bilim insanları Dünya İklim Sisteminde meydana gelen bazı önemli değişikliklere dikkat çekmişlerdir. Küresel ısınma kavramı 1990’lı yıllarda dünya gündemine taşınmış ve tüm bu olaylar 1990’lı yıllarda dünyada yeni ve radikal bazı çevreci akımların doğmasına neden olmuştur.

ÇEVRE HAREKETLERİNİN TARİHÇESİ

Çevre hareketlerinin kaynağı, çevre sorunlarının ortaya çıkışına koşut olarak 19. yüzyıla dayanmaktadır. Bunun temel nedeni olarak, sanayi devrimi ile birlikte ortaya çıkan büyük fabrikalar ve kömürün inanılmaz derecede yoğun kullanımı sonrası insan sağlığını tehdit eder boyutlara ulaşan hava kirliliği gösterilmektedir. 20. yüzyılın başlarında endüstriyel atıklar devasa boyutlara ulaşmıştı. Tüm bunlara ek olarak belirli bir filtreleme işleminden geçmeyen evsel atıklar gibi atık maddeler de eklenince çeşitli çevreci akımlar bu konularda radikal adımların atılması gerektiği konusunda fikir birliğine vardılar.

Çevre koruma topluluklarının oluşumu

19. yüzyılın sonlarında, çevre koruma konularında ilk ciddi adımı Zoolog Alfred Newton atmış, 1872 ve 1903 yılları arasında yerli hayvanların korunması konusunda bir dizi araştırma yayınlamıştır.

Hava kirliliğinin azaltılması konusu, 1850’den 1950’ye kadar revaçta olmuş ve en önemlisi Kömür Dumanı Azaltma Topluluğu, 1898’de kurulmuştur. Ayrıca 1865 de Commons Preservation Society kurulmuştur. Bu topluluğun amacı kırsal kesimi sanayinin kirleticilerinden korumaktı. Öte yandan 20. yüzyıl yeni ve radikal çevre hareketlerine ev sahipliği yapmıştır. “1916’da Ulusal Park Servisi, ABD Başkanı Woodrow Wilson tarafından kurulmuştur”. “Hareketin öncüleri, doğal kaynakların daha verimli ve profesyonel bir şekilde yönetilmesi çağrısında bulunmuşlardır.”. “Reform için savaştılar çünkü ormanların, verimli toprakların, minerallerin, vahşi yaşamın ve su kaynaklarının yok edilmesinin toplumun çöküşüne yol açacağına inandılar” (Sharpe, 2010:162). Bu konuda en çarpıcı tespitlerden biri de Theodore Roosevelt’e aittir: “Doğal kaynakların korunması bir temel sorundur. Bu sorunu çözmedikçe, diğerlerini çözenin bize pek bir faydası olmayacaktır”.

20. yüzyılın son çeyreğinde küresel iklim değişikliklerinin gündeme gelmeye başlaması ile iklim hareketini temel alan gruplar dikkat çekmeye başlamıştır. “Bu arada 1970’lerin ortalarına gelindiğinde, nükleer karşıtı aktivizm, daha geniş bir ilgi ve etki kazanmak için yerel protestoların ve siyasetin ötesine geçmiştir. Tek bir eşgüdüm teşkilatından yoksun olmasına rağmen, nükleer karşıtı hareketin çabaları, özellikle Birleşik Krallık ve Birleşik Devletler’de büyük ilgi görmüştür”. (Walker, J. Samuel (2004). 1979’daki Three Mile Adası kazasının ardından, birçok kitlesel gösteri yapılmıştır. “En büyüğü Eylül 1979’da, 200.000 kişiyle New York’ta yapılmıştır” (Herman, 1979). Amerikalı çevreciler, 1960’larda ve 1970’lerde nükleer silahlara ve nükleer güce,

1980'lerde asit yağmuruna, 1990'larda ozon tabakasının incelmeye ve ormansızlaşmaya ve son zamanlarda iklim değişikliğine ve küresel ısınmaya karşı kampanya yürütmüştür.

1970'lerde Avrupa'da oluşturulan yeşil partiler çevre konularında kayda değer başarı sağlamıştır. 26 Nisan 1986'da Çernobil Nükleer Kazası çevre sorunlarına yepyeni bir boyut katmıştır. Bu durum Ukrayna'da 1986'da geniş çaplı bir çevre kampanyasının düzenlenmesine neden olmuştur. "1992'de Rio de Janeiro'da Gündem 21'in kabul edildiği bir BM zirvesi düzenlenmiştir". "Kyoto Protokolü 1997 yılında oluşturuldu ve küresel sera gazı emisyonlarını azaltmak için belirli hedefler ve son tarihler belirlenmiştir". "Kyoto Protokolü, Avrupa Birliği, Cook Adaları, Niue ve tüm BM üye devletleri (Andorra, Kanada, Güney Sudan ve Amerika Birleşik Devletleri dışında) dahil olmak üzere 192 imzacıya sahiptir". "2000'lerin başında aktivistler, çevre politikası endişelerinin enerji güvenliği, küreselleşme ve terörizm tarafından gölgede bırakıldığına inanmışlardır" (European Environment Agency, 2013).

BAŞLICA ÇEVRECI AKIMLAR

"Rönesans döneminde Francis Bacon, doğaya egemen olma düşüncesini geliştirmiştir". Ne yazık ki bu düşünce, sanayi devrimi ile birlikte doğayı sömürme tutkusuna dönüşmüştür. "İşte bu noktada, insanoğlu üretmek yerine, sadece tüketme kavramına yönelmiş ve tüketim ekonomisinin temelleri atılmıştır". Günümüzde sadece tüketmek kavramı üzerinde odaklanan insanoğlu, doğaya giderek yabancılaşmaya başlamıştır. Kendisini doğanın bir parçası değil, aksine, doğanın bir hükümdarı olarak görmeye başlamıştır.

"Doğanın insanın karşısına konulması anlayışı, 16. ve 17. yüzyılda, Bacon ve Descartes'ın akli tek güç görmesiyle başlamıştır". "Artık, aklını kılavuz edinen insan, doğada mistik ya da dini değil hesaplanabilir, ifade edilebilir mekanik bir dünyanın efendisi olarak dolaşmıştır". "Doğanın cömertçe sunduğu olanaklar, bilimsel ilerlemenin ve teknolojinin deney sahası olup çıkmıştır. "Bu durum çevre etikçilerini teknolojiyle olan ilişkilerini en aza indirmeye yönelmiştir". "Çünkü genel eğilim, teknolojinin yıkıcı etkisinden kurtulmaktır. Ekolojik görüşler, Bacon ve Descartes'la başlayan, her şeyin 'akıl' yoluyla tasarlandığı kuramsal bilgidir ziyade, sezgisel bilgiye ve insanın doğayla duygusal bağına önem vermektedir" (Çüçen, 2011).

Tüm bu sorunların temelinde insan ile insanın içinde yaşadığı çevre arasında süregelen ilişkileri çarpık biçimde kavrayarak doğada üstünlük kurmaya yönelen bir arayış yatmaktadır. İnsan kendini yeterince güçlü gördüğünde, doğayı sınırsızca kullanmaya ve sömürmeye başlamaktadır. Kendini evrenin sahibi olarak gören ve doğaya egemen olduğunu sanan insan, günün birinde toplum ile doğa arasındaki ilişkilerin farklı biçimde yeniden kurulmasının kaçınılmaz olduğunu öğrenmek zorunda kalmıştır.

Derin Ekoloji

Derin ekoloji, insan merkezli bir yaklaşımı genel olarak kabul etmez, doğa merkezli bir yaklaşımı benimsemektedir. Bunu yaparken Taoizm, Budizm gibi uzak doğu dinlerinden yardım almayı da ihmal etmemektedir. Böylelikle mistik bir örgü ile doğaya olan yaklaşımını şekillendirmiştir.

Norveçli felsefeci Arne Neass'ın ileri sürdüğü derin ekoloji kavramı 8 temel ilke üzerine kurulmuştur:

1. "Yeryüzündeki her şey değerlidir ve insan merkezci düşünceden uzaklaşmaya davet etmek".
2. "Ekosistemin tümüyle değerli olduğunu kabul edip, türlerin devamını sürdürmek".
3. "İnsanların yaşamaları için gerekli ihtiyaçlarını, çevreyi yok etmeden sade bir biçimde doğadan alması gerekeni almaya davet etmek".
4. "Ekosistemdeki tüm yaşamın dengeli olması".
5. "İnsanların çevrelerine olan etkilerinin aşırı olduğu ilkesine karşı çıkabilecek çok az kişi olmasına rağmen, pek çok kişinin bu müdahaleyi vicdanları rahatsız olmadan yaptıkları inancı".
6. "Yapılacak değişimler, ekonomik ve ideolojik kurumları mutlaka etkileyecektir".
7. "Yaşamın niteliği her şeyden önemlidir".
8. "İnsanların derin ekoloji ilkelerini kabul etmeleriyle çok büyük değişikliklerin yaşanacak olması". Buna gerekçe olarak; mekanistik dünya görüşü ile gelişen endüstri toplumunun gereklerine göre yaşam felsefesinin maddeci, faydacı ve insanı birbirinin kurdu olarak gören rekabet içinde görmesidir" (Gökdayı 1997).

Yüzeysel Ekoloji

Yüzeysel ekoloji doğayı merkez alan bir yaklaşım değil, aksine insanı merkeze alan bir yaklaşım sergilemektedir. Yüzeysel ekoloji derin ekolojinin aksine doğayı insanlığın hizmetine sunmaktadır. Hiyerarşinin tepe noktasına insan oturmaktadır. Fakat derin ekolojide bir hiyerarşi söz konusu değildir.

Yüzeysel ekolojiye göre insan doğanın efendisidir. Bu nedenle antropo-sentrik bir yaklaşım sergilerken derin ekoloji insanı sadece doğanın bir parçası olarak görmekte ve bu nedenle antropo-sentrik bir yaklaşımı reddetmektedir. Sorunlara ve çözümlere eko-sentrik bir yaklaşım sergilemektedir.

Yüzeysel ekoloji ve derin ekoloji arasında ki farkları en net şekilde ifade etmek gerekirse:

YÜZEYSEL EKOLOJİ	DERİN EKOLOJİ
Doğadaki çeşitlilik bizim için değerli bir kaynaktır.	Doğadaki çeşitlilik tüm canlılar için değerli bir kaynaktır.
Doğadaki çeşitlilik insan için değer taşır.	Doğadaki çeşitlilik kendisi için değer taşır.
İnsan için olmayan değerden söz edilmez.	Değeri insan değeri olarak anlamak, ırkçı bir
İnsan doğanın efendisidir	İnsan doğanın sadece bir parçasıdır
“Bitki türleri insanların yararına tarım ve tıpta kullanıldığı için değerlidir”	Bitki türleri ve diğer tüm canlı türleri biyosferin önemli bir parçasıdır.
Çevreyi tahrip etmeden refah düzeyi yükseltilmeli	Teknolojik gelişmeler ve sanayi doğaya zarar verir

Sosyal-Toplumsal Ekoloji

Sosyal-toplumsal ekoloji yaklaşımı sorunların nedenini toplumsal olaylara dayandırmaktadır. Burada en büyük sorun, insanın insana olan yaklaşımında yatan sorunlardır. Bu sorunlar doğaya yansımaktadır. Sosyal ekolojiye göre toplumsal sorunlar çözülmedikçe insanoğlu doğa ile bir uzlaşmaya varamayacaktır. Öte yandan önemli bir sosyal ekolog olan Bookchin insanoğlunu bir sorun olarak değerlendirmemektedir. “Ona göre davranışlarının ve onların yarattığı ekolojik etkinin tamamen farkında olabildiklerine göre biyosferde nadir bulunan varlıklardır”; “çünkü başka hiç bir yaşam biçimi evrim tarafından kendine bahşedilen bu olağanüstü bilinçliliğe sahip değildir”(Bookchin, 1994).

“Dolayısıyla insan yaşamı bir kuşun veya ayının yaşamı ile eşit düzeye getirilemez”. “Tıpkı bir kuşun veya ayının yaşamı bir ağacın varlığı ile ve bir ağacın varlığı bir taşın varlığı ile eş tutulamayacağı gibi”. “Ekoloji hareketi, bütün yönleriyle egemenlik sorununu kucaklamadıkça, zamanımızın ekolojik bunalımının kökenindeki nedenleri ortadan kaldırma yönünde hiçbir katkıda bulunamayacaktır”. “Ekoloji hareketi, radikal bir biçimde kapsamlı bir devrim fikrine olan ihtiyacı göz önüne almaksızın, sadece kirlenme ve korunma ile ilgili reformlarda, yani sadece çevrecilikte takılıp kaldığı takdirde mevcut doğa ve insan sömürüsüne dayalı sistemin emniyet sübabı olmaktan öteye gitmeyecektir”(Bookchin, 1996).

Ekofeminizm

Ekofeminizm çevre sorunlarına kadın bakış açısı ile yaklaşmaktadır. Ona göre doğanın sömürülmeye başlaması kadının sömürülmeye başlaması ile eşzamanlıdır. Dolayısı ile günümüzde çevre sorunlarının temelini insandan ziyade erkek bakış açısı oluşturuyor. Peki bu tahakküm altına alma ne zaman gerçekleşmiştir? Ekofeminizme göre avcılık-toplayıcılık yaşam tarzından yerleşik düzene geçiş ve özellikle de tarımın keşfi ile başlamaktadır. Yerleşik düzene geçiş ile birlikte erke dışarı işlerle ilgilenirken kadın ev işlerine yönelmiş ve kadın ikincil konuma düşmüştür.

“Bu ikiliklerin tarihte ne zaman başladığı konusunda bir anlaşma olsa da, ikiliğin kadınlar aleyhine olduğu konusunda anlaşmazlık vardır”. “Rosemary Radford Reuther’e göre, Batı uygarlığının tarihinde, İbranilerden bu yana doğa ile kadın özdeşleştirilmiş”; “erkekler aşağı yukarı eş zamanlı olarak hem doğayı hem de kadınları tahakküm altına almışlardır”. Merchant’a göre de, “kadın ile doğa modern doğa biliminin ortaya çıkışından çok önceleri özdeşleştirilmiştir”. “Ancak, mekanik doğa biliminin ortaya çıkışından önce doğa organik bir biçimde anlaşıldığından, bu kadına saygın bir konum sağladığı için, her zaman olumsuz olmamıştır” (Ürek, 1997).

Ekofeministlere göre çevre sorunlarının çözümü ve insanoğlunun doğa ile uzlaşmasının yolu erkek merkezli bakış açısının sona ermesinden geçmektedir.

ÇEVRE HAREKETLERİNE YÖNELİK ELEŞTİRİLER

“Derin ekoloji, bilimsel bir disiplin ya da meşru bir felsefeden ziyade, mistik bir yönelişi ifade etmektedir”. “Harekete insanın meşru ihtiyaçlarını görmezden gelen bir ”yeşil bağnazlık” hakimdir”. “Derin ekoloji, ileri derecede bir eklektisizme saplanmıştır. Düşünce sepetinde, Hıristiyanlıktan Heidggerci felsefeye, Taoizm, Budizm ve avcı-toplayıcı kabile dinlerinden, Batı metafiziğine, Amerikan Kızılderili kültüründen, Avrupa romantizmine, Spinoza’dan, 1960’ların karşı kültürüne kadar her şeyden bir miktar bulunmaktadır. Bir “potpori”yi andıran kavramsal ve düşünsel mozaik temelinde yükselmektedir”.

Derin ekolojistler, biyosferdeki her varlığın eşit haklara sahip olduğu düşüncesini ileri sürerken, insana ait sosyo-politik kategorileri doğaya yansıttıklarının ve bu anlamda insan-merkezcilikle malul olduklarının farkında değildirlir. “Derin ekolojistler, yaban doğa/hayat ile insan merkeziliği karşıtlık içinde ele

almaktadır. Ancak, insanın aynı zamanda bir hayvan olduğunu görme konusunda başarısızdırlar. Yaban hayat kavramları, etno-merkezci ve insanı dışlayan bir niteliğe sahiptir. Oysa dünün ve bugünün yerli halkları, binlerce yıldır yaban hayatının içinde var ola gelmiştir”.

Derin ekoloji gerçekte yüzeyseldir. Doğa düzeyinde bir eşitlik fikrinden hareket etmektedir, ama toplumsal eşitsizlik, yoksulluk, kent varoşları, ırkçılık gibi konularda herhangi bir şey söylememektedir. Daha önemlisi, bu sorunlarla ekolojik sorun arasında bir ilişki kurmamaktadır.

“Derin ekoloji, Malthusçu yaklaşımı da referans olarak görmüştür; nüfus fazlalığını çevre sorunlarının bir kaynağı olarak değerlendirmektedir. Oysa asıl sorun, tüketim toplumu anlayışıdır. Sadece tüketim üzere kurulu bir anlayış, bugünkü çevre sorunlarının temelini oluşturmaktadır. Derin ekoloji, doğaya bütüncül yaklaşmaktadır. “Doğa mesajını bizzat seslendiremeyeceğine göre, doğanın mesajı toplumsal bağlamda şekillenen bir mesajdır. Yani insan nasıl doğanın bir parçasıysa doğa da insanlık tarihinin bir parçasıdır. Doğanın tarihsel ve toplumsal bağlamından soyutlanmış bir ”ses”e sahip olduğunu iddia etmek, doğa üzerinde doğrudan etkili toplumsal sorunların üzerini örtmeye yönelik bir çaba olarak görülebilir” (Önder, 2003:184).

Murray Bookchin’in derin ekolojiye karşı eleştirisi ise şu şekildedir; “Ekoloji hareketi diye bilinen harekette ‘Derin Ekoloji’ denilen şekilsiz, müphem, kendi kendini sıfırlayan omurgasız şey ile uzunca bir süredir gelişmekte olan, tutarlı, sosyal eğilimli ve sosyal ekoloji denilen iki ayrı akım arasında fark çok büyüktür”. “Derin ekoloji bütün etkin sosyal iddialarına rağmen ekolojik sorunlarımızın kökleri toplumdan ve sosyal sorunlarımızdan olduğunun farkında değil gibiler. Renklerin beyazlarla, kadınların erkeklerle, zenginini fakirle, sömürülenin sömürenlerle, birinci dünyanın üçüncü dünya ile aynı hakları paylaşıyorlarmış gibi insanlık denilen belirsiz bir türü aşağılayan bir ‘özgün günah’ vaazı vermektedir.” (Porrirt, 1994:62).

“Hintli çevrebilimci Ramachandra Guha ise, derin ekolojiyi evrensellik iddialarına karşın bir Amerikan ideolojisi ve vahşi doğal alanları koruma akımının köktenci bir dalı olarak görmektedir. Guha, canlı merkezli ve vahşi doğal alanları koruma politikasının, zengine yoksuldan servet aktarmakla ve yoksulları geniş ölçüde yerlerinden etmekle sonuçlanacağını düşünmektedir” (Des Jardins, Joseph R., 2006).

“Anna Bramwell ise derin ekolojiyi hümanizm karşıtı olarak nitelemekte ve insanı, yıkıcı bir unsur olarak düşünmektedir” (Önder, 2003).

Derin ekolojiye yönelik eleştirilerin başında siyasi eleştiri yapmaması ve sosyo-ekonomik yönden ve bilimsel metodoloji açısından bazı eksikliklerinin olmasıdır. Diğer bir eleştiri ise, ekofeministlerden gelmektedir. Ekofeminizm, derin ekolojinin bu yaşanan çevre sorunlarının temelinde ataerkil sistemin yattığını görememekte olduğunu savunmaktadır. “Naess’in ortaya koyduğu sınıfsız toplum düşüncesi yapaydır ve bir mal olarak doğa ile patriarşik toplumda bir mal olarak kadın arasındaki ilişkiye önem vermemektedir. Derin ekoloji ise hem feminist hem de siyasal- sosyal olarak eşitlikçidir”(Merchant, 1992).

Sosyal ekoloji veya toplumsal ekoloji konuya toplumsal dinamikler perspektifinden bakmaktadır. çevresel süreçlerin ve sorunların önüne geçilmesini, ancak toplumda var olan anlayışın değiştirilmesi ve sosyolojik sorunların çözümünde yatmaktadır.

İnsanoğlu doğayı olumlu ve olumsuz yönde dönüştürmektedir. Bu nedenle, insanlığın çevreye etkisini, ancak toplumsal yapılar ve ilişkilere yoğunlaşarak anlayabiliriz. Ekonomik, siyasal, ideolojik, yönetsel, dinsel, kültürel yapılar, sınıfsal ilişkiler, kullanılan teknikler, bilim ve teknoloji, üretim, tüketim, bölüşüm ve değişim ilişkileri, yaşam biçimleri gibi anahtar kavramlar üzerinde durulmalıdır. İlk başlarda doğa ile barışık bir biçimde yaşayan insanlık zamanla onu yok etmiştir.

Merkantalizm ile insan, doğanın tepe noktasına konulmuştur. Ve tüm doğal kaynaklar insanlığın hizmetine sunulmuştur. Bu anlayış yeryüzünün insanoğlu tarafından umarsızca sömürülmesine yol açmıştır. İnsan refahının artırılması için daha fazla tüketim, daha fazla tüketim için daha fazla üretim, daha fazla üretim de doğal kaynakların ve doğal çevrenin daha fazla oranda kullanımına ve sömürüsüne yol açmaktadır. Bu anlayış vahşi kapitalizmin temel hareket noktasını oluşturmaktadır. Ve maalesef bugün hala bu anlayış artarak devam etmektedir. Bu bağlamda doğayı merkez alan derin ekolojik yaklaşımları eleştirirken insan merkezli çevreci perspektifin de böyle bir paradigmaya sahip olması konunun çok boyutlu ele almasını zorunlu kılmıştır.

Buna karşın yeni ekolojik paradigma, insan çevre ilişkilerinde hegemonik ve sömürücü bir ilişki biçimi yerine, karşılıklılık ve doğal dengenin korunmasını temel alan bir prensibe dayanır. Bu bağlamda doğal süreçler ile toplumsal süreçler arasında tek yönlü bir belirlenim ilişkisi yerine, karşılıklı bağımlılık ilişkisi vardır. Sonuç itibarıyla, günümüzde yaşanan çevresel süreçler ve çevresel sorunlar ile modernleşme düşüncesi ve modernleşme süreçleri arasında yukarıda çizilen çerçevede bir ilişki olduğu belirtilebilir.

GENEL DEĞERLENDİRME VE SONUÇ

Çevre akımlarının tarihçesi 19. yüzyılın başlarına kadar uzanmaktadır. Sanayi devrimi ile birlikte adeta mantar gibi türeyen büyük ölçekli sanayi kuruluşları artan kömür kullanımını gündeme getirmiştir. Bu da, ilk ciddi anlamda hava kirliliğine yol açmıştır. 19. yüzyılın ikinci yarısında Commons Preservation Society'nin kurulmasıyla, ilk defa endüstriyel atıkların kırsal kesime verebileceği zararlar ele alınmıştır. Bu topluluk, çevre koruma önlemleri çerçevesinde atılmış ilk ciddi adımlardan biridir. Bu adımlardan bir diğeri ise 1898 yılında kurulan Kömür Dumanı Azaltma topluluğudur. Özellikle hava kirliliği ile ilgili konular batıda 1850'lerden 1950'lere kadar olan dönemde en revaçta olan çevre sorunlarının başında gelmiştir.

20. yüzyılın son çeyreği ile birlikte, iklim değişikliği kavramı ön plana çıkmış, iklim odaklı mücadeleler ve iklim grupları önemli hale gelmeye başlamıştır. Çevre ve ekoloji sorunlarının küresel bir sorun olduğu ilk defa 1972 Haziranında yapılan Stockholm konferansında dile getirilmiştir. Burada alınan en önemli karar, toplumların gelişmişlik düzeyine bakılmaksızın ortak bir eylem planı hazırlanması ve sorumlulukların tüm insanlık olarak paylaşılması olmuştur. Tüm bu gelişmeler bazı önemli çevreci akımların doğmasına neden olmuştur. Bunlardan biri de derin ekolojidir. Derin ekoloji, insan merkezli yaklaşımı reddederken doğa merkezli yaklaşımı esas almıştır. Derin ekolojiye göre insan doğanın parçasıdır ve doğada hiyerarşik bir sistem yoktur. İnsan da bu sistemin tepesinde yer almamaktadır.

Yüzeysel ekoloji insanı ön plana koymuştur. Bu yaklaşım doğada bir hiyerarşi olduğunu savunur ve bu hiyerarşi zincirinin en tepesine insanı yerleştirmiştir. Yüzeysel ekoloji doğaya zarar vermeden ekonomik kalkınmanın öneminden bahsederken derin ekoloji bu yaklaşımı reddetmektedir. Tüm canlılar insanlık için vardır yaklaşımı yüzeysel ekolojiye aittir. Piramidin en tepe noktasında insan yer almaktadır. Derin ekolojide insan doğanın herhangi bir parçasıdır.

Ekofeminist yaklaşıma göre ise doğanın tahakküm altına alınması süreci ile kadının tahakküm altına alınması süreci eş zamanlıdır. Çevre sorunlarının çözümü erkek egemen anlayışın terkedilmesinden geçmektedir diye savunmaktadır. Ekofeminizm, yerleşik hayata geçiş süreci kadının ve doğanın sömürülmeye başlaması noktasında önemli bir kilometre taşı olduğunu savunmaktadır.

Sosyal ve toplumsal ekoloji, sorunların temelini topluma dayandırmaktadır. Sosyal ekoloji, egemenlik anlayışı terkedilmedikçe doğa ile uzlaşamayacağını savunmaktadır. Bookchin insanı bir sorun olarak algılamamaktadır. Ona göre insan bilinç düzeyi yüksek bir varlıktır ve doğa da hiçbir canlı kendi varlığını insan gibi sorgulayamaz. Bookchin, ekoloji hareketinin radikal ve kapsamlı bir devrim fikrine ihtiyacı olduğunu, sadece çevreci fikirlerde takılıp kalmanın bir kazanç sağlamayacağını savunmaktadır. Ona göre doğa ve insan sömürsünün önüne geçilmedikçe bu sorunların üstesinden gelinmeyeceği açıktır.

“Günümüzde yaşanmakta olan çevresel süreçler ve çevresel sorunlar, büyük ölçüde modernleşme düşüncesi ve modernleşme olgusu ile ilgilidir. Modernleşmenin temel varsayımı olan, modern bir dünya tasarımı ve bunun için de insan mutluluğunun insanın refahına bağlı olduğu varsayımı büyük ölçüde doğal kaynakların kullanımı ve endüstrileşme ile yakından ilgilidir. Oysa refah mutluluk getirmez”. “Modernleşme sürecinin ilk aşamasını geçerek, bir ölçüde post-modern aşamaya geçmiş olarak değerlendirilebilecek olan batılı toplumlarda, modernleşme sürecinde doğal çevre ile kopmuş olan ilişkileri yeniden kurma girişimleri ortaya çıkmıştır”. “Doğaya geri dönüş” hareketi olarak adlandırılacak olan bu gelişme, bir anlamda, insanların, toplumsal çevrenin, doğal çevre ile kopmuş olan ilişkilerini yeniden kurma eğilimindedir” (www.alonot.com).

Tüm bu çevreci akım ve yaklaşımların belki de eleştirilebilecek en önemli noktası, insanoğlu üzerine yaptıkları değerlendirmeleridir. İnsanoğlu kendini doğanın ve evrenin efendisi olarak görmektedir. Modern kültürün, yalnız kendisini beğenen ve düşünen, doyumsuz, açgözlü, yağmacı ve aşırı oranda tüketici bir yapısal davranışa zorladığı çağımız insanı, insan-çevre ilişkisinin bozulmasının temel nedenidir. Bencil insan sevgi yoksuludur ve empati ve acıma duygusundan yoksundur. Kendi cinsine sevgisi tükenen insanın, evrene ve doğaya sevgi beslemesi beklenebilir mi? Araçlar ve eşyalar insanlığa lüks ve konfor vermiş ama sevgi ve mutluluk verememiştir. Bu kadar çok eşyaya rağmen neden insan mutluluğu yakalayamamıştır? Bu kadar bolluk ve gönenç neden huzur ve mutluluk getirememiştir. Neden yeryüzünün pek çok yerinde savaşlar hala devam etmektedir?

İnsanlar mutlu olabilmek için çok eşya kullanmakta, bunu yaparken ne yazık ki, evrendeki denge ve barışı bozmaktadırlar. Bununla birlikte, yalnız kendilerine değil, tüm canlılara zarar vermekte, tüm canlı türü, hatta bitkiler, bu kirlilik yüzünden yaşamsal bir tehdit altına girmektedir. Hormonlu besinler, insanın fiziki ve ruhi hayatı üzerinde olumsuz etkiler bırakmakta ve hastalıklar çoğalmaktadır. Artık insanoğlu bir özeleştirici yapmalı, aklını başına almalı, çevre ile ilişkilerini ölçülü ve dengeli bir şekilde düzenlemelidir. İnsan, yalnızca ağaçları, ormanları, bitkileri, gıdaları tüketen bir varlık olmamalı, tükettiğinden fazlasını, hızla artan nüfusun

ihtiyaçlarını karşılamak için üretmelidir. Sürekli tüketim çılgınlığının insanlığı topyekûn bir felakete götürebileceği unutulmamalıdır.

KAYNAKÇA

1. Bookchin, M. (1994). Özgürlüğün Ekolojisi Hiyerarşinin Ortaya Çıkışı ve Çözülüşü, (çev.) Alev Türker, Ayrıntı Yayınları.
2. Bookchin M. (1996). Ekolojik Bir Topluma Doğru. Çeviren: Abdullah Yılmaz, Ayrıntı yayınları, İstanbul.
3. Capra, F. (1992). Batı Düşüncesinde Dönüm Noktası, (Çev. M. Armağan), İstanbul,
4. Capra, F. (1994). Sistem Açısından Dünyamız. Derin Ekoloji (içinde). (Der. Günseli Tamkoç) Ege Yayınları, İzmir,
5. Capra, F. (1995). Deep Ecology A New Paradigm. Deep Ecology For The 21st Century (Ed. George Session), Boston,
6. Çüçen, A. K. (2001). Felsefeye Giriş. Asa Kitabevi, Bursa.
7. Çüçen, A. K. (2011). Derin Ekoloji.
8. Des Jardins, Joseph R. (2006), Çevre Etiği (Çev. Ruşen Keleş), İmge Kitabevi, Ankara.
9. European Environment Agency. 24 Şubat 2013 tarihinde erişildi.
10. Gould, P. C. (1988). Early Green Politics, Brighton, Harvester Press, pgs. 15–19.
11. Gökdayı, İ. (1996). Çevrenin Geleceği Yaklaşımlar ve Politikalar, Ankara: Türkiye Çevre Vakfı Yayını.
12. Herman (1979). Nearly 200,000 Rally to Protest Nuclear Energy. The New York Times. s. B1.
13. Mellor, M. (1993). Sınırları Yıkarak Feminist Yeşil Bir Sosyalizme Doğru, (çev.) Osman Akınhay, Ayrıntı Yayınları.
14. Merchant, C. (1992). Radical Ecology, Routledge, New York,
15. Metzner, R. (1994). “Ekoloji Çağı”, Derin Ekoloji (Der: Günseli Tamkoç), Ege Yayınları, İzmir.
16. Önder, T. (2003). Ekoloji Toplum ve Siyaset, Odak Yayınları, Ankara.
17. Sharpe, M.E. (2010). Culture Wars: An Encyclopedia of Issues, Viewpoints, and Voices.. 162. ISBN 978-0-7656-1761-3.
18. Wall, D. (1994) Green History: A Reader. London, Routledge, pgs. 9–14.
19. Walker, J. S. (2004). Three Mile Island: A Nuclear Crisis in Historical Perspective (Berkeley: University of California Press), pp. 10–11.
20. The World Transformed: 1945 to The Present. New York, New York: Oxford University Press. 2004. ss. 215-217.
21. Uslu, İ. (1995). Çevre Sorunları, İnsan Yayınları, İstanbul.
22. Ünder, H. (1996). Çevre Felsefesi, Doruk Yayınları, Ankara 1996.
23. Ünder, H. (2005). Çevre Felsefesi, Felsefe Ansiklopedisi. (Ed. Ahmet Cevizci), Cilt 3, Babil Yayınları, Ankara.
24. Ürek, O (1997). Kant'ta Saygı Kavramı, (Yayınlanmamış Yüksek Lisans Tezi) Hacettepe Üniversitesi, Sosyal Bilimler Enstitüsü.

İNTERNET KAYNAKLARI

<https://tr.wikipedia.org>

www.alonot.com



e-ISSN: 2630-631X

Article Type
Research ArticleSubject Area
Education ManagementVol: 8 Issue: 66
Year: 2022 November
Pp: 2531-2543Arrival
13 November 2022
Published
31 December 2022
Article ID 67029Doi Number
<http://dx.doi.org/10.29228/smryj.67029>How to Cite This Article

Akdağ, S., Aybar Akdağ, Ş., Ateş, M. & Ekinci, A. (2022). "Çevreci Hareketlere Eleştirel Bakış", International Social Mentality and Researcher Thinkers Journal, (Issn:2630-631X) 8(66): 2531-2543



Social Mentality And Researcher Thinkers is licensed under a Creative Commons Attribution-NonCommercial 4.0 International License.

GİRİŞ

Günümüzde insanlar geçmişe göre yaşamlarının daha fazla bölümlerini topluluk içinde geçirmektedirler. Toplum içinde tarih boyunca her zaman liderlere ihtiyaç duyulmuştur. Toplum içindeki insan gruplarının yönlendirilmesi ve harekete geçirilmesi her insanda bulunmayan liderlik ve girişimcilik özelliklerini gerektirmektedir. İnsan, kendi arzu ve ihtiyaçlarını gerçekleştirebilmek ve kişisel hedeflerine erişebilmek için bir guruba ihtiyaç duyar. Fakat ortak amaç ve hedeflerle bir araya gelen grupların meydana getirilmesi ve harekete geçirilmesi, herkeste her zaman rastlanmayan ayrı bir yetenek ve ikna etme kabiliyeti gerektirmektedir. Bu özellikte ancak etkili liderlerde mevcuttur (Eren, 2008). Tüm insanlık tarihi boyunca insanlar arasında önemli bir yer tutan liderliğin tanımı hususunda henüz tam anlamıyla bir görüş birliği sağlanamamıştır. Liderlik tanımı farklı bakış açılarına ve analizlere göre kişiden kişiye değişebilmektedir. Liderlik kavramına farklı açılardan yaklaşıldığında farklı biçimlerde tanımlanması doğaldır (Şişman, 2002).

İletişim ve bilgi teknolojilerine bağlı olarak hızla değişen toplumsal, sosyal ve siyasal yapı okulun toplum ve birey için önemini de değiştirmektedir. Bu gelişmeler aynı zamanda okulun yapısında, işlevlerinde ve çevre ile ilişkilerinde değişimlere neden olmaktadır. Sürekli değişim içinde olan ve kimi zaman da değişimin kaynağı konumunda olan okulların yönetimi özellikle yönetici yeterlilikleri ve standartları konusunu gündeme getirmektedir. Okulun ve yönetiminin geleceğine yönelik yapılacak plan ve politikalar değişen koşullara göre yeniden tasarlanmalıdır (Turan ve Şişman, 2000).

Çevrenin okullardan beklentileri her geçen gün artmaktadır, bu beklentiler eğitimde liderliğin önemini artırmaktadır. Okul müdürleri bu anlamda eğitim öğretim ortamlarının etkili organizasyonlar haline gelmesinden birinci derecede sorumludurlar. 1980'li yıllardan bu yana okulların işleyişi yoğun bir şekilde tartışılmaya başlanmıştır. Okullarda gerçekleşen birçok klasik uygulama, eğitim ve yönetim bilimlerindeki gelişmeler neticesinde son bulmuştur. Yeni yöntem arayışları doğmuştur. Eğitimdeki bu zorunlu sistem değişikliğini gerçekleştirecek olanlar da okul müdürleridir (Özden, 2002). Okul müdürünün başarılı

Göreve Yeni Başlayan İlkokul Müdürlerinin Karşılaştıkları Yönetsel Sorunların İncelenmesi

Investigation of Management Problems Faced by Primary School Principals Starting the Work

Sait Akdağ¹  Şoret Aybar Akdağ²  Mehmet Ateş³  Ahmet Ekinci⁴ 

^{1,2,3,4} Öğretmen., MEB, Diyarbakır, Türkiye

ÖZET

Bu araştırmanın amacı göreve yeni başlayan okul müdürlerinin karşılaştıkları yönetsel sorunları incelemektir. Araştırma nitel bir çalışma olarak gerçekleştirilmiştir. Araştırmanın örneklemini Diyarbakır ilinde görev yapan 18 ilkököl müdürü oluşturmaktadır. Araştırmanın verilerini toplamak amacıyla araştırmacı tarafından geliştirilen sekiz açık uçlu sorudan oluşan yarı yapılandırılmış görüşme formu kullanılmıştır. Yarı yapılandırılmış görüşme formunun geçerliliği için üç uzman görüşü alınmıştır. Kodlama tutarlılığını sağlamak amacı ile alanında uzman iki farklı araştırmacı tarafından kodlama yapılmıştır. Miles ve Huberman (1994) geliştirdiği tutarlılık formülü kullanılarak tutarlılık % 84 bulunmuştur. Araştırmada elde edilen sonuçlara göre; okul müdürlerinin karşılaştığı sorunların başında, ilgisiz veliler, gelişime açık olmayan öğretmenler, okulun fiziksel ve donanımsal eksiklikleri, üst makamların özellikle köy okullarına yeteri kadar önem vermemeleri gelmektedir.

Anahtar Kelimeler: Yönetsel Sorunlar, Görev, İlkokul Müdürleri

ABSTRACT

The purpose of this research is to examine the managerial problems faced by new school principals. The research was carried out as a qualitative study. The sample of the research consists of 18 primary school principals working in Diyarbakır. In order to collect the data of the research, a semi-structured interview form consisting of eight open-ended questions developed by the researcher was used. Three expert opinions were taken for the validity of the semi-structured interview form. In order to ensure coding consistency, coding was done by two different researchers who are experts in their fields. Using the consistency formula developed by Miles and Huberman (1994), the consistency was found to be 84%. According to the results obtained in the research; At the beginning of the problems faced by school principals are indifferent parents, teachers who are not open to improvement, physical and equipment deficiencies of the school, and the upper authorities not giving enough importance to village schools.

Keywords: Administrative Problems, Duty, Primary School Principals



olabilmesi için kendi rolü ile çalışanların rollerini iyi anlaması ve buna uygun davranışlar sergilemesi gerekmektedir. Okulların önceden belirlenen amaçlarına ulaşabilmesi okuldaki iş ve işlemlerin tümünden sorumlu olan okul müdürünün etkililiğine bağlıdır. Etkili okul üzerine yapılan çalışmalar, etkili okulun oluşmasında okul yönetiminin kritik bir öneme sahip olduğunu göstermektedir (Balcı, 2002).

Küreselleşme, okul çevresinde değişme, okuldan beklentilerin artması, hesap verebilirlik, rekabet, saydamlık gibi süreçler okul müdürlerinin rollerinin değişmesine sebep olmuştur. Bu kapsamda okul müdürünün yeni rolleri; program geliştirme, etkili planlama, öğrenci başarısını izleme, verilere dayalı yönetim, müfredat ve karar vermeye dayalı paylaşım, etkili iletişim, farklılıkların yönetimi, insan kaynaklarının geliştirilmesi, etkin teknoloji kullanımı, öğrenme ortamını yönetme, olumlu kurum kültürü oluşturma, organizasyon, dönüt sağlama ve liderlik etme şeklinde sıralanabilir (Açıkalm, 2004).

Okul müdürlerine öğrencileri belirlenen hedeflere ulaştırmada yeni roller yüklenmiştir. Vizyon oluşturma ve kuruma yön verme, insanları anlama ve çalışanları geliştirme, kurumu yeniden dizayn etme, eğitim-öğretim ve programı yönetme bu rollerden bazılarıdır. Bu rollerin gerçekleşmesinde okul müdürünün liderlik becerisi en önemli noktalardan biri olmuştur. Müdür yeniliğin yayılmasında, belirlenen hedeflere ulaşmada önemli rol oynar (Sağır, 2011). Günümüzde okul müdürünün belirli bilgi ve becerilere sahip olmasının yeterli olmayacağı, müdürün asıl becerilerinin program geliştirme, etkili planlama, bilgi, değer ve davranışların değerlendirilmesi, olumlu öğrenme ortamının oluşturulması, hesap verebilirlik, öğrenci başarısını izleyerek başarıyı ön plana çıkarma, öğretim sürecine liderlik etme olduğu söylenebilir (Erdoğan, 2004; Özden, 2002).

Etkili öğretim lideri olabilmek için müdürü geleneksel rolünden kurtarıp okul başarı kültürünü geliştirecek şekilde yetiştirecek politikalar ve ideolojiler geliştirilip uygulamaya konar ise okul yönetiminden kaynaklanan karmaşıklıklar ve zorluklar aşılabılır (Peker, 2004). Müdürün yeni durumlarla ve sorunlarla başa çıkabilmesi için etkili liderlik yapabilecek yeterlilikleri olmalıdır. Okul müdürü dinleme kabiliyeti, bilgiyi değerlendirme, açık konuşma, öğrenme, araştırma, motive etme, risk alma ve amaç belirleme gibi konularda etkili liderlik yapmalıdır. Müdür liderlik, bilgi yönetimi, mesleki gelişim, insan kaynakları, örgüt yönetimi, finans yönetimi ve bilgi sistemleri gibi alanlarda teknik yeterlilikleri kullanarak sorunlarla başa çıkabilir (Balcı, 2008). Okul müdürünün sorumluluklarını yerine getirirken birçok güçlük ile başa çıkabilmesi için bazı beceri ve yetenekleri taşıması gereklidir. Velilerin okulu sorgulamaya başlaması, okul yönetiminde söz sahibi olması, okulun başarı ve başarısızlığını sorgulanması okul müdürünü yetiştirme ihtiyacını ve yeterliklerini değişen koşullara göre şekillendirme zorunluluğu olmasına rağmen otoriteleri sınırlı sorumlulukları dengesizdir. Başka bir ifade ile müdürlerin sorumlulukları çok yetkileri azdır (Gümüşeli, 2009).

Bir eğitim sisteminin sağlıklı işleyebilmesi için önemli etkenlerden biri de okul yöneticilerinin girişimcilik, iletişim, karar verme, organize etme, vizyon sahibi olabilme, karşılaştığı problemleri çözebilme, analitik düşünebilme, sorumluluk alabilme gibi özelliklerinin bulunması önem arz etmektedir. Çünkü okul yöneticileri karşılaştıkları problemleri çözmelerinde kendilerinde var olan bu özelliklerden yararlanmaktadırlar. Araştırma okul müdürlerinin özellikleri çerçevesinde karşılaştıkları problemlerin neler olduğunu belirlemek ve bu problemleri daha kısa sürede nasıl çözebileceğine ilişkin fikir geliştirmelerini amaçlamaktadır.

Eğitim kurumları olan okulların işleyişinde en önemli rol okul idaresindedir ve bu eğitim kurumun başında okul müdürü bulunmaktadır. Okullarda ortaya çıkan birçok sorunun çözümü de çoğu zaman okul müdürüne düşmektedir. Okul müdürlerinin karşılaştığı sorunları çözme noktasında ilçe milli eğitim müdürlüklerinin sağduyulu olması ve bu sorunlara karşı okul müdürüne destek olması okuldaki olumsuz havayı dağıtmak adına büyük önem taşımaktadır. Bu kadar önemli bir kurumun idarecilerinin yaşadıkları sorunların tespiti de önemlidir. Bunun yanında araştırmanın bulguları ile bundan sonraki süreçte göreve yeni başlayacak yöneticilere öngörü ve bilgi sağlaması açısından önem arz etmektedir. Bu araştırmanın amacı, göreve yeni başlayan okul müdürlerinin karşılaştıkları sorunları saptamaktır. Bu temel amaç çerçevesinde aşağıdaki alt problemlere yanıt aranmaya çalışılmıştır:

- ✓ İlkokul müdürü olarak öğrenci işleri konusunda yaşadığımız sorunlar nelerdir?
- ✓ İlkokul müdürü olarak personel işleri konusunda yaşadığımız sorunlar nelerdir?
- ✓ İlkokul müdürü olarak velilerle iletişim konusunda yaşadığımız sorunlar nelerdir?
- ✓ İlkokul müdürü olarak üst makamlarla iletişim konusunda yaşadığımız sorunlar nelerdir?
- ✓ İlkokul müdürü olarak çevre ile iletişim konusunda yaşadığımız sorunlar nelerdir?
- ✓ İlkokul müdürü olarak okul onarımı, araç-gereç temini konusunda yaşadığımız sorunlar nelerdir?
- ✓ İlkokul müdürü olarak bütçe oluşturma ve okul harcamaları konusunda yaşadığımız sorunlar nelerdir?

✓ İlkokul müdürü olarak eğitim-öğretim işleri konusunda yaşadığınız sorunlar nelerdir?

YÖNTEM

Bu bölümde araştırmanın modeli, evreni, örneklemini, araştırmada kullanılan veri toplama aracı ve verilerin analizine ilişkin bilgilere yer verilmiştir.

Araştırmanın Modeli

Göreve yeni başlayan ilkökul müdürlerinin karşılaştığı zorlukların incelenmesine yönelik olan bu araştırma nitel bir çalışmadır. Nitel araştırma; gözlem, görüşme ve doküman analizi gibi nitel veri toplama yöntemlerinin kullanıldığı algıların ve olayların doğal ortamda gerçekçi ve bütüncül bir biçimde ortaya konmasına yönelik nitel bir yolun izlendiği araştırma biçimidir (Yıldırım ve Şimşek, 2008). Araştırmada yanıt aranan soruların çözümü için yarı yapılandırılmış görüşme tekniği kullanılmıştır. “Yarı yapılandırılmış görüşme tekniğinde, araştırmacı görüşme sorularını önceden hazırlar; ancak görüşme sırasında araştırılan kişilere kısmi esneklik sağlayarak oluşturulan soruların yeniden düzenlenmesine, tartışılmasına izin verir. Bu tür görüşmede, araştırılan kişilerin de araştırma üzerine kontrolleri söz konusudur” (Ekiz, 2009).

Evren ve Örneklem

Araştırmanın evrenini Diyarbakır’da göreve yeni başlayan okul müdürleri oluşturmaktadır. Araştırmada maksimum çeşitlilik örnekleme yöntemi kullanılmıştır. Buradaki amaç, görel olarak küçük bir örneklem grubu oluşturup bu örnekleme çalışan probleme taraf olabilecek bireylerin çeşitliliğini en yüksek derece yansıtmaktır (Yıldırım ve Şimşek, 2008). Bu amaç doğrultusunda araştırmanın örneklemini 2021-2022 eğitim-öğretim yılı içerisinde Diyarbakır ilinde görev yapan 18 ilkökul müdürü oluşturmaktadır (Tablo 1).

Tablo 1. Araştırmaya katılan ilkökul müdürlerinin görev yerine göre frekans ve yüzdelik bilgileri

Görev yeri	Frekans	Yüzde (%)
Şehir merkezi	6	33.3
İlçe merkez okulları	6	33.3
Köy	6	33.3
Toplam	18	100

Veri Toplama Aracı

Araştırma verilerinin toplanmasında araştırmacı tarafından hazırlanan yarı yapılandırılmış görüşme formu kullanılmıştır. Veri toplama aracı oluşturulurken öncelikle literatür taraması yapılmıştır. Ardından okul müdürleri ile yapılan ön görüşmeler neticesinde okul müdürlerinin ağırlıklı olarak üzerinde durdukları sorunlar belirlenmiştir. Belirlenen bu sorunlar doğrultusunda sekiz açık uçlu soru hazırlanmıştır. Yarı yapılandırılmış görüşme formunun anlam yönünden incelenmesi için iki Türkçe öğretmenin onayına sunulmuştur. Ayrıca bu yarı yapılandırılmış görüşme formunun “göreve yeni başlayan ilkökul müdürlerinin karşılaştıkları yönetsel sorunları” içerip içermediğini belirlemek amacıyla alanında üç uzmanın onayı alınmıştır.

Okul müdürlerinin sorulara verdikleri cevaplara herhangi bir sınırlama getirilmemiştir. Görüşme esnasında okul müdürlerine sorulan sorular açık ve anlaşılır olup geçerlilik boyutunda üç uzman tarafından incelenmiştir.

Verilerin Analizi

Araştırmada elde edilen verilerin çözümlenmesinde içerik analizi kullanılmıştır. Kodlama tutarlılığını sağlamak amacı ile alanında uzman iki farklı araştırmacı tarafından kodlama yapılmıştır. Miles ve Huberman (1994) geliştirdiği tutarlılık formülü kullanılarak tutarlılık % 84 bulunmuştur. Bu tutarlılık oldukça yüksektir. Çünkü kodlayıcılar arası güvenilirlik % 80’den büyük ve mümkün olduğunca % 90’a yakın olması beklenmektedir (Miles ve Huberman, 1994). Analiz sırasında okul müdürlerinin sorulara yönelik ifade ettikleri görüşlerini yansıtan kodlar oluşturulmuştur. Kodlama işleminden sonra verilerin eşleştirilmesi işlemine geçilmiştir. Eşleştirme işlemi kodlar birleştirilerek alt temalar oluşturulmuş ve her bir alt tema, temaların altına yerleştirilmiştir.

BULGULAR

Göreve yeni başlayan ilkökul müdürlerinin karşılaştığı zorluklara ilişkin görüşlerine yönelik elde edilen bulgular.

Araştırmanın “İlkokul müdürü olarak öğrenci işleri konusunda yaşadığınız sorunlar nelerdir?” Sorusu ana tema olarak kabul edilmiştir. Analizlerden elde edilen temalar Tablo 2’de gösterilmiştir.

Tablo 2. İlkokul Müdürü Olarak Öğrenci İşleri Konusunda Yaşadığımız Sorunlar

Temalar	Frekans	Yüzde
Veli ilgisizliği	15	27,27
Devamsızlık	12	21,82
Şiddet	10	18,18
Akademik başarı	7	12,73
Zararlı alışkanlıklar	7	12,73
Dizi ve filmlerdeki kötü örnekler	2	3,64
Akran zorbalığı	2	3,64
Toplam	55	100,00

Tablo 2 incelendiğinde, İlkokul müdürü olarak öğrenci işleri konusunda karşılaştığı problemlere ilişkin görüşlerine göre en yüksek frekansa sahip temanın “Veli ilgisizliği” olduğu görülmektedir. Bunu “Devamsızlık” teması izlemektedir. Daha sonra ise sırasıyla “Şiddet”, “Akademik başarı”, “Zararlı alışkanlıklar”, “Dizi ve filmlerdeki kötü örnekler” ve “Akran zorbalığı” teması takip etmektedir. Bu soruya bazı okul müdürlerinin verdiği yanıtlar şöyledir;

Okulumuzun bulunduğu köyde aileler arasında uzun süreden beri kaynaklanan husumet ve kavgalar çocuklarda yansımaktadır; bu sebeple öğrenciler arasında zaman zaman şiddet eğilimi baş göstermektedir. Bu olumsuzlukların yanında velilerin eğitim düzeyinin düşük olması okula gerekli önemi vermemektedirler. Okula öğrenci devamu büyük sıkıntı bu sıkıntıyı gidermek için her fırsatta öğretmenler aile ziyaretinde bulunup iletişimi geçiriyorlar (M. 8).

Okul olarak öğrenci işleri konusunda en büyük sorun öğrenci devamsızlığı olup yaşanan bu durumu veli hiç önemsemiyor. Bir başka sorunumuz velilerin eğitime olan ilgisizliği çoğu zaman veli çocuğunun kaçınıcı sınıfa gittiğini bile bilmiyor. Bu durum çocuğun eğitimi ile ilgili tek kaynak okul oluyor, evde eğitime dair hiçbir destek olmuyor (M. 5).

Okulda problemleri öğrencilerden kaynaklanan sorunlardan, il göreve başladığım süreçten beri beni çok zorladı. Öğrencilere bir yaptırım uygulayamamak velilerinde duyarsız olması beni bayağı zorlamıştır (M. 2)

Benim öğrenci işleri konusunda rahatsız eden durum ailelerin ilgisizliği bağlı olarak öğrencilerin okulda öğrendikleri ile yetinmesi ailenin işin dışında kalması çocuklarda aşırı derecede özgüven düşüklüğüne neden olmuş. Bu bağlı olarak üst sınıflarda dahi çocuklar içine kapanık ve kendini ifade etme güçlüğü içinde bulunmaktadır (M. 4)

Araştırmanın “İlkokul müdürü olarak personel işleri konusunda yaşadığınız sorunlar nelerdir?” Sorusu ana tema olarak kabul edilmiştir. Analizlerden elde edilen temalar Tablo 3’de gösterilmiştir.

Tablo 3. İlkokul müdürü olarak personel işleri konusunda yaşadığımız sorunlar

Temalar	f	%
İlgisizlik-duyarsızlık	15	22,06
Mesleki farkındalık	14	20,59
Kendini geliştirme	13	19,12
Eleştiriye açık veya kapalı olma	9	13,24
İletişim sorunları	9	13,24
Değişime direnç gösterme	3	4,41
Ücretli öğretmenler	3	4,41
Alan bilgisi	2	2,94
Toplam	68	100,00

Tablo 3 incelendiğinde, İlkokul müdürü olarak personel işleri konusunda karşılaştığı problemlere ilişkin görüşlerine göre en yüksek frekansa sahip temanın “İlgisizlik- duyarsızlık” olduğu görülmektedir. Bunu “Mesleki farkındalık” teması izlemektedir. Daha sonra ise sırasıyla “Kendini geliştirme”, “Eleştiriye açık veya kapalı olma”, “İletişim sorunları”, “Değişime direnç gösterme”, “Ücretli öğretmenler” ve “Alan bilgisi” teması takip etmektedir. Bu soruya bazı okul müdürlerinin verdiği yanıtlar şöyledir;

Bizim gibi küçük köy okullarında personelin olmaması ve bu durumdan kaynaklanan eksikliğin öğretmen ve idarenin tamamlaması büyük sıkıntı ve zaman kaybına neden olmaktadır. Bazı öğretmenlerinde bir çok konuda duruma kayıtsız ve ilgisiz olması bunun yanında diğer bazı öğretmenlerin ise bu olumsuzlukları görerek canla başla çalıştığını da gördüm. Yaşadığımız bölgede ailelerin okula olan ilgisizlikleri en büyük sıkıntımızdı, fakat başka bir okulda sosyal çevrenin ve ekonomik durumunun iyi olduğu okulda ise öğretmenlerin eğitime ve öğretime karşı duyarsızlığı isteseler de yapamazlardı, çünkü veli bilinçli ve istekli olduğu için buda öğretmeni olumlu yönde etkilemektedir (M.11).

Okulumuzdaki öğretmenler deneyimli ve tecrübeliydi aralarında tatlı bir rekabet vardı. Bu her hali ile olumlu bir yönde eğitim öğretimi etkiliyordu. Öğretmenler ile biz idareler arasında iletişimde olumlu yöndeydi. Bütün bu bileşenleri bir araya topladığımızda okulumuzda iyi şeyler yapabiliyorduk. Okulumuzda yardımcı hizmetli personelin olmaması ara ara işlerimizi aksatıyordu (M.13).

Öğretmen boyutunda baktığımızda karşılaştığımız sorunların başında ücretli öğretmenlerin büyük bir kısmının öğretmenlik mesleği yeterliliği açısından yetersiz kalması ve farklı branşlardan olmasına rağmen sınıf öğretmenliği olarak görevlendirilmelerinden kaynaklanıyordu. Diğer sıkıntıları ise geçici ve birkaç ay çalışacaklarını bildikleri için sahiplenme duyarlarından uzak kalıyorlardı. Öğrenciler açısından bu durum her yıl farklı bir öğretmen ile eğitim ve öğretime başlamaları sınıf yönetimi ve disiplin açısından büyük sıkıntılar görülmekteydi. Personel yetersizliği ise ısınma ve temizlik konusunda büyük sıkıntılar yaşamamıza neden oluyordu (M. 14)

İlk zamanlarda karşılaştığım kabullenme rağmen karşılaştığım en büyük sıkıntı bazı öğretmenlerin öğretmenlik mesleğine saygı göstermemeleri ve kendini geliştirmek gibi çabalarının olmaması, eleştiri hiç kabul etmemeleri ayrı bir sıkıntı, bu durumda olan öğretmen idare ile iletişim sıkıntısız çektığı gibi öğrenci ve veli ile büyük bir iletişim sıkıntısı çekmekteydi. Okulumuzda bir yardımcı personel bulunmakta okulumuzun derslik sayısının az olmasından dolayı temizlik ve ısınma konusunda bir sıkıntı yaşamadık (M. 4).

İdareci olarak göreve başladığım ilk yıllarda öğretmen boyutunda karşılaştığım sorunların başında uzun yıllar birlikte aynı okulda çalışmış öğretmenlerin okul müdürüne karşı sergiledikleri saygısız davranışları. Bu davranışlar özellikle küçük müstakil köy okullarında oldukça fazlaydı. Okulda kendince oluşturdukları, düzensiz, plansız sisteme yeni atanan beni de dahil etmek istediler karşı çıktığım için uzun sürece mücadele etmek zorunda kaldım. Okulumuzda ısınma sistemi olarak sobalı sistem elektrik kesintilerin çok fazla olması bu olumsuzlukların yanında yardımcı hizmetli personel de olmayınca büyük sıkıntılar yaşadım (M. 5)

Araştırmanın “İlkokul müdürü olarak velilerle iletişim konusunda yaşadığımız sorunlar nelerdir?” Sorusu ana tema olarak kabul edilmiştir. Analizlerden elde edilen temalar Tablo 4’te gösterilmiştir.

Tablo 4. İlkokul müdürü olarak velilerle iletişim konusunda yaşadığımız sorunlar

Temalar	f	%
Eğitim konusunda bilinçsiz olma	17	23,94
Okul aile işbirliğinin yetersiz olması	15	21,13
Okur-yazar veli oranının az olması	15	21,13
Eğitimin öneminin farkında olmama	12	16,90
Kız çocuklarını okula göndermeme	4	5,63
Ekonomik durum	4	5,63
Her şeyi okuldan bekleme düşüncesi	4	5,63
Toplam	71	100,00

Tablo 4 incelendiğinde, ilkokul müdürü olarak velilerle iletişim konusunda karşılaştığı problemlere ilişkin görüşlerine göre en yüksek frekansa sahip temanın “Eğitim konusunda bilinçsiz olma” olduğu görülmektedir. Bunu “Okul aile işbirliğinin yetersiz olması” teması izlemektedir. Daha sonra ise sırasıyla “Okur-yazar veli oranının az olması”, “Eğitimin öneminin farkında olmama”, “Kız çocuklarını okula göndermeme”, “Ekonomik durum” ve “Her şeyi okuldan bekleme düşüncesi” teması takip etmektedir. Bu soruya bazı okul müdürlerinin verdiği yanıtlar şöyledir;

Veliler ile iletişim konusuna baktığımızda velinin eğitim alanında bilinçsiz ve eğitimsiz olması en büyük sıkıntı, okula karşı kayıtsız kalmaktadırlar. Velinin bu durumu normal olarak öğrenci davranışlarına ve akademik başarısına yansıtıyordu. Bazı ebeveynlerde bilinçsiz bir şekilde ama çocukları ile ilgileniyor gibi davranıp bu ailelerin çocukları da hem diğer öğrencilere hem de okulda derslere karşı bilinçsiz davranabiliyordu. Her iki durumda öğrenci hem davranış hem de akademik olarak da biz idareciler öğrenci ve veli ile ister istemez sorunlar ile karşılaşılıyordu (M. 8).

Okul olarak bir her yarıyılıda en az iki defadan az olmamak koşuluyla veli toplantıları düzenliyoruz. Düzenlenen bu veli toplantılarında önce sınıflarda sözlü olarak gerekli duyuruyu yapıyor, yine öğretmen SMS yolu ile toplantı günü ve saati için bilgilendirme yapar. Biz okul idaresi olarak da veli davetiyesi hazırlayarak her öğrenciye veririz. Buna rağmen velilerin büyük

bir çoğunluğu toplantıya gelmez. Çünkü toplantı onlar için önem arz etmemektedir. Diğer karşılaştığımız sıkıntı ise velilerin kız çocuklarına ilkokuldan sonra okula göndermek istememeleridir (M. 9).

Velilerin büyük çoğunluğu okuyazar değil. Bu durumlarına bağlı olarak okula duyarsız kalabilmektedirler. Veli bir bakıma çocuğu okula başından salmak için gönderiyor. Veli okula kendi özel işleri (Öğrenci belgesi isteme) gibi işler olmadıkça pek gelmezler. Velilerimiz ile olan diğer iletişim sıkıntımız. Birçoğu mevsimlik işçi veya inşaat işçisi olarak başka illere gittikleri için onlarla olan iletişimimizi zayıf kılmaktadır (M. 13).

Veli iletişim açısından karşılaştığımız sıkıntıların başında; bazı velilerin kendi çocuklarını özellikle birinci sınıfta belli öğretmenlerin sınıflarına aldirmek istemeleri ve bu konuda çok ısrarcı olmaları. Bununla yetinmeyip okul idaresini üst makamlara aratıyorlar. Bu senen başında en büyük sıkıntımız, istekleri yerini bulmayan veli yıl boyunca öğretmen ve idareye karşı ön yargılı olumsuz tavır ve davranış içine giriyorlar. Diğer bir hususta veliler öğretmenlerin talep ettiği kendi çocuğu için ders materyallerini almamaları yada kendince gerekli gördükleri materyali alması yada maddi imkanları öne sürerek almamaları veli ile iletişim sıkıntılarını içine giriyorduk (M. 2).

Velilerle karşılaştığımız en önemli sorun velilerin okuldaki paydaşlarla iş birliği yapma konusunda gerekli çabayı göstermemeleri ve yetersiz kalmaları. Velileri büyük oranda okuldaki eksikleri temin veya mesleği olmasına rağmen yardımcı olma noktasında ilgisiz olmaları büyük sıkıntı. Okul bir devlet kurumu olduğu bütün eksikliklerin devletin gidermesi gerektiğini ve bunun bir zorunluluk olduğunu benimsedikleri için yardımcı olma konusunda gerekli desteği alamıyoruz (M. 17).

Araştırmanın “İlkokul müdürü olarak üst makamlarla iletişim konusunda yaşadığınız sorunlar nelerdir?” Sorusu ana tema olarak kabul edilmiştir. Analizlerden elde edilen temalar Tablo 5’te gösterilmiştir.

Tablo 5. İlkokul müdürü olarak üst makamlarla iletişim konusunda yaşadığınız sorunlar

Temalar	f	%
Gereğinden fazla evrak istenmesi	15	34,09
Kurumda çalışan memurların bilgisizliği	14	31,82
Adam kayırma	5	11,36
İhtiyaçların karşılanmaması	5	11,36
Okullar hakkında yeterince bilgi sahibi olmamaları	5	11,36
Toplam	44	100,00

Tablo 5 incelendiğinde, ilkokul müdürü olarak üst makamlarla iletişim konusunda karşılaştığı problemlere ilişkin görüşlerine göre en yüksek frekansa sahip temanın “Gereğinden fazla evrak istenmesi” olduğu görülmektedir. Bunu “Kurumda çalışan memurların bilgisizliği” teması izlemektedir. Daha sonra ise sırasıyla “Adam kayırma”, “İhtiyaçların karşılanmaması” ve “Okullar hakkında yeterince bilgi sahibi olmamaları” teması takip etmektedir. Bu soruya bazı okul müdürlerinin verdiği yanıtlar şöyledir;

Bağlı bulunduğumuz Milli Eğitim Müdürlüklerinde karşılaştığımız en büyük sıkıntıların başında işe tam hakim olmayan Memurların Milli Eğitim bünyesinde çalışması ve uzun yıllar aynı kurumda çalışmanın verdiği rahatlıkla sanki oranın sahibiymiş gibi okul idarecilerini umursamaz tavır sergilemektedirler. Yine İlçe Milli Eğitim Müdürleri okulların sıkıntıları kendi sıkıntıları gibi görmüyorlar. Liyakat gibi sorunları olmadıklarını düşünüp enerjilerini okullara ve eğitime değil koltukta nasıl kalacağı üstüne kurduğu için başka alanlara yönelip okul idarelerini pek kaale almıyorlar. (M3)

İletişim açısından iyi bir diyalogumuz var burada çalışan personel yeterince profesyonel olarak çalışmakta fakat maddi ihtiyaçlarımız ve araç gereç alımı konusunda pek destek alamıyorlar (M. 10)

Bağlı olduğumuz Müdürlükte gereksiz evrak ve işler ile yoğun bir şekilde uğraştırıyorlar. Oysaki defalarca yazışma yapmamıza rağmen defalarca yüz yüze görüşme yapmamıza rağmen okulumuzun fiziki şartlarının yetersiz olduğunun eğitim öğretimin buna bağlı olarak sağlıklı yapılmadığını belirtmemize rağmen durumumuza kayıtsız kalıyorlar. Bizim onları üst merci olarak görüp sorunlarımızı ilettiği gibi onlarda bir üst kuruma bizim sıkıntıları bildirmiyorlar (M.12).

Bağlı bulunduğumuz ilçe milli eğitimde okullar ve idareciler arasında ayrımcılık yapıldığını görüyoruz. Biz kendi okulumuz için acil ihtiyaç duyduğumuz malzemeleri alamazken,

daha gereksiz ihtiyaç bildiren bir çok okulun ihtiyaçlarını giderdiklerini görüyoruz. Bu da motivasyonumuzu olumsuz yönde etkilemektedir (M. 1).

Bağlı bulunduğumuz ilçe Milli Eğitim okullara ve sahaya hakim değiller bundan dolayı köy okullarının ihtiyaçlarını yeterince karşılamamaktadırlar. Bunun yanında merkezde bulunan okullar ile daha fazla ilgilenip köy okullarını tek başına bırakıyorlar (M. 5)

Araştırmancının “İlkokul müdürü olarak çevre ile iletişim konusunda yaşadığınız sorunlar nelerdir?” Sorusu ana tema olarak kabul edilmiştir. Analizlerden elde edilen temalar Tablo 6’da gösterilmiştir.

Tablo 6. İlkokul müdürü olarak çevre ile iletişim konusunda yaşadığınız sorunlar

Temalar	f	%
Duyarlılık	10	32,26
Veli ilgisizliği	9	29,03
Okul aile birliği eksikliği	6	19,35
Çevresel şartlar	6	19,35
Toplam		

Tablo 6 incelendiğinde, İlkokul müdürü olarak çevre ile iletişim konusunda yaşadığınız sorunlara ilişkin görüşlerine göre en yüksek frekansa sahip temanın “Duyarlılık” olduğu görülmektedir. Bunu “Veli ilgisizliği” teması izlemektedir. Daha sonra ise sırasıyla “Okul aile birliği eksikliği” ve “Çevresel şartlar” teması takip etmektedir. Bu soruya bazı okul müdürlerinin verdiği yanıtlar şöyledir;

... Okulumuzun bulunduğu yer ilçe merkezinden uzaktır. Velilerin eğitim düzeyinin yetersiz olması, okul ile çevre arasındaki bağları büyük oranda zayıf kalmıştır; ancak karınca kararınca kendi yağımızda kavrulmaya bırakılmışız. Özellikle de inşaat ve elektrik gibi usta gerektiren acil işlerde çok zorluklarla karşılaşıyoruz (M. 8).

Okulumuzun çevresi gelişmiş iş yerleri ve lüks sayabileceğimiz evlerden ibarettir. Hal böyle olunca, velilerimizin arasında duyarlı olanlar isteklerimize kayıtsız kalmıyorlar bu durumda okul ile veli arasındaki iletişimimizi güçlü hale getiriyor (M. 7).

Bizim gibi küçük okulların en büyük sıkıntılarının başında velilerin okula gelip gitmemeleridir. Veliler okulun bütün ihtiyaçlarını devletçe anında çözüldüğü kanaatinde oldukları. Durum anlatılıp okula gelip gitmeleri özellikle okulun fiziki ihtiyaçlarından, onarım işlerinde bize sahip çıkmalarını istediğimizde bu seferde işte falan aile neden hiç gelmiyor, sadece bizim aile okula yardımcı oluyor gibi basit savunma mekanizmalarına geçiyorlar (M.14).

Çevremizdeki velilerimizle olan iletişimimiz sayesinde okulun kısmi ihtiyaçlarını giderme konusunda yararlanabiliyoruz. Gerekli gördüğümüz konularda (özellikle eleman ve usta çalıştırma gibi) destek alabiliyoruz. Çeşitli kamu kurum ve kuruluşlarla iletişime geçme çabası göstermeye çalışsak da başarılı olamıyoruz (M. 1).

Araştırmancının “İlkokul müdürü olarak okul onarımı, araç-gereç temini konusunda yaşadığınız sorunlar nelerdir?” Sorusu ana tema olarak kabul edilmiştir. Analizlerden elde edilen temalar Tablo 7’de gösterilmiştir.

Tablo 7. İlkokul müdürü olarak okul onarımı, araç-gereç temini konusunda yaşadığınız sorunlar

Temalar	Frekans	Yüzde
Maddi destekten yoksunluk	13	28,89
Onarım ihtiyaçları	12	26,67
Alt yapı yetersizliği	8	17,78
Okulların fiziksel yetersizliği	7	15,56
Köy okulların önemsenmemesi	5	11,11
Toplam	45	100,00

Tablo 7 incelendiğinde, ilkokul müdürü olarak okul onarımı, araç-gereç temini konusunda karşılaştığı problemlere ilişkin görüşlerine göre en yüksek frekansa sahip temanın “Maddi destekten yoksunluk” teması gelmektedir. Ardından sırası ile “Onarım ihtiyaçları”, “Alt yapı yetersizliği”, “Okulların fiziksel yetersizliği” ve “Köy okulların önemsenmemesi” teması takip etmektedir. Bu soruya bazı okul müdürlerinin verdiği yanıtlar şöyledir;

İlkokul müdürlerinin kendilerine ait Merkezi bütçeleri yoktur. Onarımlarda ve araç gereç temininde il ve ilçelerin adaletli ve öncelik sırasına göre bir planlamaları yok. (Varsa da genelde kâğıt üzerinde var) (M. 5).

Okul onarımı ve araç gereç temini konusunda okul müdürleri tarafından her yıl il/ilçeden talepte bulunulmasına rağmen herhangi bir destek alınamamakta, ne yazık ki üst yöneticilerle

kişisel ilişkileri iyi olan okul idarecilerinin okulları ancak onarılabiliyor. Ya da araç gereç temininde bulunabiliyorlar (M. 1).

İlkokul müdürleri il ve ilçeden yaptıramadıkları onarım ve araç gereç teminlerini kendi okul aile birliklerince ya da bazen yine kişisel ilişkileri ile belediyelerce yapma/karşılama yoluna gitmektedirler (M. 2).

Okulların birçok küçük onarımını bizzat okul müdürleri müdür yardımcısı ve personelleri kendileri de (işçilik /ustalık yaparak) yapmaktadırlar. Bazı araç gereci de başka okullardan kişisel ilişkilerle karşılama yoluna gitmektedirler (M. 11).

Araştırmanın “İlkokul müdürü olarak bütçe oluşturma ve okul harcamaları konusunda yaşadığınız sorunlar nelerdir?” Sorusu ana tema olarak kabul edilmiştir. Analizlerden elde edilen temalar Tablo 8’de gösterilmiştir.

Tablo 8. İlkokul müdürü olarak bütçe oluşturma ve okul harcamaları konusunda yaşadığınız sorunlar

Temalar	f	%
İş ve işlemlerin uzun sürmesi	12	38,71
Okul maddi kaynak eksikliği	9	29,03
Bütçeden para gelmemesi	6	19,35
Ödenek öncelik sıralaması	4	12,90
Toplam	31	100,00

Tablo 8 incelendiğinde, ilkokul müdürü olarak bütçe oluşturma ve okul harcamaları konusunda karşılaştığı problemlere ilişkin görüşlerine göre en yüksek frekansa sahip temanın “İş ve işlemlerin uzun sürmesi” olduğu görülmektedir. Bunu “Okul maddi kaynak eksikliği” teması izlemektedir. Daha sonra ise sırasıyla “Bütçeden para gelmemesi” ve “Ödenek öncelik sıralaması” teması takip etmektedir. Bu soruya bazı okul müdürlerinin verdiği yanıtlar şöyledir;

Bakanlıktan bütçe isteme ve oluşturma, bazı kalemler için belirli sürelerle bağlıdır. Bunun dışında diğer acil ihtiyaçlar için ödenek isteme talebinde süreç çok uzadığı için, çok acil olan ihtiyaç bu uzun süre zarfında bazen ihtiyaç olmaktan çıkıyor (M. 6).

Okullarda maddi kaynak eksikliği en büyük sıkıntımız, yapmak istediğimiz projeler hayata geçirilemediği gibi eksikliklerde giderilemiyor (M. 10)

Bütçeden ilkokullar için direk okula para gelmediği için eğitim ve öğretimde planlanan ve düşünülen ekonomik sıkıntılardan dolayı hayata geçirilemiyor (M. 11).

Bakanlıkta ödenek öncelik sıralaması da pek sağlıklı değildir. Sizin için çok acil (çatı vb.) onarım için para gelmezken bazı kedemede ki okulların daha az önem arz eden ihtiyaçları için kısa sürede ödenek gelebilmektedir (M. 2)

Araştırmanın “İlkokul müdürü olarak eğitim-öğretim işleri konusunda yaşadığınız sorunlar nelerdir?” Sorusu ana tema olarak kabul edilmiştir. Analizlerden elde edilen temalar Tablo 9’da gösterilmiştir.

Tablo 9. İlkokul müdürü olarak eğitim-öğretim işleri konusunda yaşadığınız sorunlar

Temalar	f	%
Velilerin ilgisizliği	13	38,24
Öğrenci devamsızlığı ve okula geç gelme	8	23,53
Yardımcı personel eksikliği	5	14,71
Materyal eksikliği	5	14,71
İkili eğitimlerde temizlik işlerinde mesai sıkıntısı	3	8,82
Toplam	34	100,00

Tablo 9 incelendiğinde, ilkokul müdürü olarak eğitim-öğretim işleri konusunda karşılaştığı sorunlara ilişkin görüşlerine göre en yüksek frekansa sahip temanın “Velilerin ilgisizliği” olduğu görülmektedir. Bunu “Öğrenci devamsızlığı ve okula geç gelme” teması izlemektedir. Daha sonra ise sırasıyla “Yardımcı personel eksikliği”, “Materyal eksikliği” ve “İkili eğitimlerde temizlik işlerinde mesai sıkıntısı” teması takip etmektedir. Bu soruya bazı okul müdürlerinin verdiği yanıtlar şöyledir;

Velilerin eğitim düzeyi düşük olduğundan dolayı öğrencilerle ilgilenme, evde okulla ilgili öğrencilere yardımcı olma konusunda kayıtsız ve ilgisiz olmaya neden oluyor (M. 15)

Öğrenciler veli ilgisizliğinden kısmen de olsa ev işlerine yardımcı olmalarından dolayı devamsızlık fazlası ile yapmaktadırlar. Bunun yanında ilk derse geç kalma oldukça fazla yaşanmaktadır (M. 4).

Yardımcı personelin olmaması sobaların yakılması büyük zaman alıyor, yine bu pandemi döneminde önemli olan temizlik konusu büyük aksamalara neden olmaktadır (M. 7).

Okullarda yeterli derecede eğitim öğretimi destekleyecek materyallerin eksik olması eğitimi olumsuz yönde etkilemektedir (M. 13)

İkili eğitim yapılan okullarda temizlik işlerinin, özellikle kış mevsiminde havaların kararmasına bağlı olarak mesai saati sonrası personelin çalışmak istememesi gibi sorunlardan dolayı temizlik işleri aksamaya uğramaktadır (M. 9)

TARTIŞMA, SONUÇ VE ÖNERİLER

Araştırmanın bu bölümünde elde edilen verilerin çözümlenmesine dayalı olarak ortaya çıkan sonuçlar ile uygulamacı ve araştırmacılar için geliştirilen öneriler yer almaktadır.

Yapılan bu araştırma, göreve yeni başlayan ilkökul müdürlerinin karşılaştığı sorunları incelemeyi amaçlamıştır. Çalışmada elde edilen bulgular sonucunda aşağıdaki sonuçlar elde edilmiştir. İlkokul müdürlerinin öğrenci boyutunda karşılaştığı problemlere ilişkin olarak okul müdürlerinden elde edilen bulgulara göre, öğrenci boyutunda en fazla veli ilgilsizliği ile karşılaştıkları görülmüştür. Özellikle köylerde yaşayan öğrenci velilerinin okul yazarlık oranı düşük olduğundan ötürü okula ve kendi öğrencilerine gereken önemi vermemekle beraber, eğitim-öğretim faaliyetlerinin de ne kadar büyük bir öneme sahip olduğunu bilincinde değillerdir. Bu durumda okullardaki öğrenci başarısının düşük olmasına neden olmaktadır.

Bir diğer öğrenci boyutunda karşılaşılan sorun ise öğrenci devamsızlığıdır. Merkez okullarına nazaran köy okullarında öğrenci devamsızlık durumlarına daha fazla rastlanmaktadır. Bu da aynı şekilde öğrenci başarısını büyük çapta olumsuz etkilemektedir. Ayrıca okula devamsızlık yapan öğrenciler okula geldikleri zamanlarda büyük çaplı bazı problemleri de beraberinde getirmektedir. Örneğin, ilgili dersleri öğrenmemekle beraber sınıftaki atmosfere uyum sağlama sorunlarını da beraberinde getirmektedir.

Öğrenci boyutunda okul müdürlerinin karşılaştığı sorunlardan biri de şiddet faktörüdür. Okullarda bulunan belli başlı öğrenciler sürekli okul içinde ve dışında diğer öğrenciler ile kavga etmektedir. Çeşitli uyarılara rağmen velilerinin öğrenciler ile ilgilenmemeleri nedeni ile bu öğrencilerin olumsuz davranışları sürekli olarak artmaktadır. Öğrencilerin kendilerine zarar vermelerinin yanında okulda disiplin sorunlarının yaşanmasına da neden olmaktadır. Bazı öğrencilerin şiddete meyilli olmalarındaki büyük etkenlerin başında aile faktörü (aile içi şiddet) ve televizyonlardaki şiddet içerikli film ve dizilerin büyük etkisi olmaktadır. Hatta bazı öğrenciler rol model olarak bazı şiddet içerikli dizilerdeki karakterleri örnek almaktadırlar.

Öğrenci boyutunda okul müdürlerinin karşılaştığı sorunlardan biri de akademik başarı faktörüdür. Okula devam eden öğrenciler ile devamsızlık yapan öğrenciler arasında eğitim-öğretim anlamında gözle görülür farklar yaşandığı görülmektedir. Ayrıca çocukları ile ilgilenen velilerin öğrencileri çocukları ile ilgilenmeyen velilerin öğrencilerine nazaran eğitim-öğretim anlamında daha iyi bir konumdadırlar.

Öğrenci boyutunda okul müdürlerinin karşılaştığı sorunlardan bir diğeri de zararlı alışkanlıklar faktörüdür. Araştırmanın yapıldığı bazı merkezi okullarda öğrencilerin sergiledikleri zararlı alışkanlıkların yoğun olduğu görülmektedir. Bunun nedeni olarak da çocuğun aile içinde ebeveynlerinden aldıkları olumsuz rol modeller ya da akran çevresinde gördüğü sözlü ve fiziksel hal ve hareketler oluşturmaktadır.

Öğrenci boyutunda okul müdürlerinin karşılaştığı sorunlardan biri de dizi ve filmlerdeki kötü rol ve modeller faktörüdür. Özellikle televizyonlarda yayınlanan bazı dizilerdeki karakterleri çocuklar kendilerine rol ve model seçmektedirler ve seçtikleri bu rol ve modellerin dizilerdeki hal ve hareketlerini okul ortamında sergilemektedirler. Örneğin; dizi ve filmlerdeki “mafya” olgusunu okulda kendi aralarında benimsemektedirler. Birkaç öğrenci bir araya gelip, televizyon ve dizilerde izledikleri mafya olayını büyük oranda benimseyip okulda diğer öğrencilere karşı istenmeyen davranışları (küfür etmek, argo kelimeler, alay etme vb.) sergilemektedirler.

Öğrenci boyutunda okul müdürlerinin karşılaştığı sorunlardan biri de akran zorbalığı faktörüdür. Bazı öğrenciler bedensel olarak sınıftaki diğer arkadaşlarından daha fazla gelişmiş olduğundan arkadaşları üzerinde baskı kurmaktadır. Bunun dışında özellikle bazı merkezi okullardaki öğrenciler aile içindeki şiddete şahit olup hatta bazı zamanlar bu şiddete maruz kaldıkları için şiddeti bir çözüm yolu olarak görmektedirler. Sınıftaki arkadaşlarıyla veya okuldaki herhangi bir öğrenci ile küçük bir sorun yaşadığında ilk çözüm yolu olarak şiddete başvurumaktadırlar.

Öğrenci boyutunda okul müdürlerinin karşılaştığı sorunlardan biri de hazır bulunuşluk faktörüdür. Özellikle ilkökul birinci sınıfa kayıt zamanlarında bedensel ve zihinsel olarak yeteri kadar olgunluk düzeyine erişmemiş öğrencilerin birinci sınıfa kayıt edilmemesi gerekir. Çünkü bu öğrenciler birinci sınıfa başlarken akranlarından eğitim öğretim anlamında çok geride kalmaktadırlar. Bu durum çocuk üzerinde olumsuz psikolojik etkilere sebep olmakta ve çocuk zamanla arkadaşlarından çok geride olduğunu görüp kendini yetersiz hissetmekte ve

kendine olan güvenini kaybetmektedir. Ayrıca bu tür öğrencilerde içine kapalılık durumları da gözlenmektedir.

Öğretmen boyutunda okul müdürlerinin karşılaştığı sorunların başında İlgisizlik ve duyarsızlık faktörü gelmektedir. Birçok okulda derse giren sınıf öğretmenlerinin kendilerini kendi alanlarında geliştirmedikleri görülmüştür. Birçok sınıf öğretmeni eğitimdeki yeni yöntem ve teknikleri kullanmak yerine eskiden beri süre gelen sunuş yöntemine çoğunlukla başvurmaktadır. Bunun dışında birçok sınıf öğretmenin derse hazırlık sürecine başvurmadan sınıf içinde hangi etkinliklere karar vereceğini düşünüp ona göre derslerini işledikleri sonucuna varılmıştır. Öğretmen boyutunda okul müdürlerinin karşılaştığı sorunlardan biri de mesleki etik faktörü gelmektedir. Görüşülen okul müdürlerinin büyük bir çoğunluğu öğretmenlerin, öğretmenlik mesleğinin gereğini yeterince yerine getirmediklerini ifade etmişlerdir. Öğretmenlik gibi kutsal bir işi, herkes tarafından yapılabilecek basit bir meslek olarak algılandığını ifade etmişlerdir. Öğretmen boyutunda okul müdürlerinin karşılaştığı sorunlardan biri de kendini geliştirme faktörü gelmektedir. Görüşülen okul müdürleri okullarda görev yapan öğretmenlerin büyük bir kısmının deyim yerindeyse üniversitede mezun olduktan sonra kendi alanlarıyla ilgili sanki hiçbir hizmet içi eğitim, kendini alanında geliştirme, yeni eğitim öğretim yöntemlerini merak edip öğrenmekten ve bunu kendi sınıfına uygulamaktan uzak bir tavır sergilediklerini gözlemlediklerini ifade etmişlerdir.

Öğretmen boyutunda okul müdürlerinin karşılaştığı sorunlardan biri de eleştiriye açık veya kapalı olma faktörü gelmektedir. Görüşülen okul müdürleri yapılan ders denetimlerinde veya öğretmenler kurulu toplantısında ya da farklı zamanlarda öğrenciler ve okul için daha iyi bir eğitim ve öğretim adına yeni fikirler ortaya attığında veya görülen eksiklikleri dile getirdiği zaman bu durum öğretmenler tarafından hakaret gibi algılandığını ifade etmişlerdir. Öğretmen boyutunda okul müdürlerinin karşılaştığı sorunlardan biri de iletişim sorunları faktörü gelmektedir. Görüşülen okul müdürleri öğretmenler ile ara ara saygı sınırlarını aşan iletişim sorunları yaşadıklarını ifade etmişlerdir. En küçük bir eleştiride öğretmenlerin hemen kendilerini savunma kaygısına girdiklerini ifade etmişlerdir. Öğretmen boyutunda okul müdürlerinin karşılaştığı sorunlardan biri de değişime direnç gösterme faktörü gelmektedir. Görüşülen okul müdürleri özellikle köydeki okullarda görev yapan öğretmenlerin kendilerince bir düzen kurduklarını ve bu düzeninde hep bu şekilde devam edeceği inancına sahip olduklarını ifade etmişlerdir. Okula yeni atanan bir okul müdürü okulda var olan bu düzeni değiştirmeye çalıştığı vakit öğretmenler tarafından büyük bir dirençle karşılaştıklarını söylemişlerdir. Öğretmen boyutunda okul müdürlerinin karşılaştığı sorunlardan biri de ücretli öğretmenler faktörü gelmektedir. Görüşülen okul müdürleri ücretli öğretmenlik olgusunu eğitim öğretim açısından birçok olumsuz duruma yol açtıklarını ifade etmişlerdir. Ücretli öğretmenlerin okuttukları sınıfı tam olarak sahiplenmediklerini ve bu durumun sınıfta disiplin sorunlarına yol açtığını ifade etmişlerdir. Öğretmen boyutunda okul müdürlerinin karşılaştığı sorunlardan biri de alan bilgisi faktörü gelmektedir. Görüşülen okul müdürleri öğretmenlerin kendi alanlarında yeteri düzeyde yetkin olmadıklarını ifade etmişlerdir.

Veli boyutunda okul müdürlerinin karşılaştığı sorunlardan biri eğitim konusunda bilinçsiz olmaları gelmektedir. Görüşülen okul müdürleri özellikle köy okullarındaki velilerin birçoğunun eğitime önem vermediklerini ifade etmişlerdir. Okulu çocuklarını başlarından salmak için yollandıkları bir yer olarak görmekte olduklarını ifade etmişlerdir. Veli boyutunda okul müdürlerinin karşılaştığı sorunlardan biri okul aile işbirliğinin yetersiz olması gelmektedir. Görüşülen okul müdürleri öğrenci velilerinin okulun ihtiyaç duyduğu konularda ve öğrenciler ile ilgili konularda aşırı derecede duyarsız olduklarını ifade etmişlerdir. Veli boyutunda okul müdürlerinin karşılaştığı sorunlardan biri okur-yazar veli oranının az olması gelmektedir. Görüşülen okul müdürleri özellikle köy okullardaki öğrenci velilerinin birçoğunun okur-yazar olmadığını ifade etmişlerdir. Bu durum eğitim öğretim anlamında çocuklarına herhangi bir yardımda bulunma konusunda olumsuzluk yarattığını ifade etmişlerdir. Veli boyutunda okul müdürlerinin karşılaştığı sorunlardan biri eğitimin öneminin farkında olmama gelmektedir. Görüşülen okul müdürleri birçok öğrenci velisinin eğitim olgusunun önemini yeteri kadar idrak etmediğini ileri sürmüşlerdir. Hayati bir önem taşıyan okulları ne yazık ki gereksiz bir kurum olarak görmektedirler. Veli boyutunda okul müdürlerinin karşılaştığı sorunlardan biri kayırmacılık gelmektedir. Görüşülen okul müdürleri özellikle merkezi okullarda bazı öğrenci velilerinin öğrencisini belli öğretmenlerin sınıfına aldırma için çeşitli yolları denediğini ifade etmişlerdir. Hatta kayıt dönemlerinde üst düzey yetkililerin sürekli olarak okul idaresini arayıp bazı öğrencileri istedikleri öğretmenin sınıfına kayıt yapmaları konusunda baskı yapmaktadırlar. Veli boyutunda okul müdürlerinin karşılaştığı sorunlardan biri kız çocuklarını okula göndermeme gelmektedir. Görüşülen okul müdürleri özellikle köy okullarında ilkokulu bitiren kız öğrencilerin aileleri tarafından okula gönderilmek istemediklerini ifade etmişlerdir. Veli boyutunda okul müdürlerinin karşılaştığı sorunlardan biri Her şeyi okuldan bekleme düşüncesi gelmektedir. Görüşülen okul müdürleri öğretmenlerin ve velilerin okulla ilgili olumlu ya da olumsuz her türlü durumda okul idaresinin sorumlu olduğu inancına sahip olduklarını ifade etmektedirler. Bu

nedenle okulla ilgili herhangi bir olumsuz bir durum olduğunda bazı öğretmenler ve veliler bu duruma lakayt kalmaktadırlar.

İlçe milli eğitim müdürlüğü boyutunda okul müdürlerinin karşılaştığı problemlerin biri gereğinden fazla evrak istenmesi gelmektedir. Görüşülen okul müdürleri ilçe milli eğitim müdürlüklerinin yerli yersiz, gerekli gereksiz her konuda evrak istediklerini ifade etmişlerdir. Bu durum kırtasiyeciliği artırmakla beraber okul idaresine fazladan yük bindirmekte olduğunu ifade etmişlerdir. İlçe illi eğitim müdürlüğü boyutunda okul müdürlerinin karşılaştığı sorunlardan biri de kurumda çalışan memurların bilgisizliği gelmektedir. Görüşülen okul müdürleri yaşadıkları en büyük sıkıntılardan birinin ilçe milli eğitim müdürlüğü bünyesinde çalışan personellerin yeterli donanıma sahip olmadıklarını ifade etmişlerdir. Bir konu hakkında bilgi edinmek için bu personellerle görüşüldüğünde konu ile ilgili bir başkasına yönlendirme yapıldığını ifade etmişlerdir. İlçe milli eğitim müdürlüğü boyutunda okul müdürlerinin karşılaştığı sorunlardan biri de adam kayırma gelmektedir. Görüşülen okul müdürleri il ve ilçe milli eğitim müdürlüklerinin özellikle görevlendirme ile istedikleri kişiyi istedikleri okula yolladıklarına birçok defa şahit olduklarını ifade ettiler. Görevini layığı ile yapamayacak birçok insan ne yazık ki, okulları yönettiklerini ifade etmişlerdir. İlçe milli eğitim müdürlüğü boyutunda okul müdürlerinin karşılaştığı sorunlardan biri ihtiyaçların karşılanmaması gelmektedir. Görüşülen okul müdürlerinin muzdarip oldukları bir diğer konuda okulda ihtiyaç duydukları şeylerin ilçe milli eğitim müdürlüklerinde karşılanmaması olduğunu ifade etmişlerdir. İlçe milli eğitim müdürlüğü boyutunda okul müdürlerinin karşılaştığı sorunlardan biri okullar hakkında yeterince bilgi sahibi olmamaları gelmektedir. Görüşülen okul müdürleri özellikle köy okullarının ilçe milli eğitim müdürlüklerince önemsenmediğini, köy okullarına gerekli desteğin yapılmadığını ifade etmişlerdir.

Fiziksel alt yapı, ulaşım, donanımsal vb. boyutta okul müdürlerinin karşılaştığı problemlerin biri de fiziksel ve donanım eksikliğidir (Tablo 6). Görüşülen okul müdürleri okulların çok eski tarihlerde yapılmış olduğunu söyleyip sınıfların günümüz koşullarına uygun olmadığını ifade etmişlerdir. Sınıflar çok küçük olmakla beraber öğrencilerin kendilerini belli alanlarda geliştirebilecekleri herhangi bir ortamında (Bilişim odası, müzik sınıfı vb.) bulunmadığını da ifade etmişlerdir. Fiziksel alt yapı, ulaşım, donanımsal vb. boyutta okul müdürlerinin karşılaştığı sorunlardan biri de derse giriş çıkış saatleri ve ulaşımıdır.

Okul müdürleri özellikle uzak köy okullarına ulaşım sıkıntısı olduğundan aynı güzergahdaki birkaç köy okulu birleşip kendi aralarında bir servis tutmaktadırlar. Böyle olunca güzergahın sonundaki okul derslere 15-20 dakika geç başlamakta ve aynı okul ders bitiş saatinden okuldan 15-20 dakika erken çıkmak durumunda kalmaktadır. Bu durumda bazı köy okullarında eğitim öğretimin aksamasına neden olmaktadır. Fiziksel alt yapı, ulaşım, donanımsal vb. boyutta okul müdürlerinin karşılaştığı sorunlardan biri de maddi destekten yoksunluktur.

Okul müdürleri köy okullarında merkez okullarına nazaran maddi açıdan sıkıntı yaşadıklarını ifade etmişlerdir. Merkez okullarında öğrencilerinden alınan aidat köy okullarında öğrencilerden alınamamaktadır. Bu durumda köy okullarının ara ara ihtiyaç duyduğu maddi desteğin temin edilememesi durumunu ortaya çıkarmaktadır. Fiziksel alt yapı, ulaşım, donanımsal vb. boyutta okul müdürlerinin karşılaştığı sorunlardan biri de onarım ihtiyaçlarıdır. Görüşülen okul müdürleri okulun ihtiyaç duyduğu onarım işleri için (pencere camı, kalorifer petekleri, elektrik tesisatı, boya ihtiyacı, çatı onarımı vb.) gerekli maddi desteği bulamadıklarını ifade etmişlerdir. Bu durumda okullarda zor koşulların yaşanmasına sebep olmaktadır. Fiziksel alt yapı, ulaşım, donanımsal vb. boyutta okul müdürlerinin karşılaştığı sorunlardan biri de milli eğitimin köy okullarını önemsememesidir.

Okul müdürleri ilçe milli eğitim müdürlüklerinin merkez okullarına nazaran köy okullarını ikinci planda gördüklerini ve yeteri kadar önem vermediklerini ifade etmişlerdir. Köy okullarında meydana gelen olumsuzlukların genel olarak okul idaresi tek başına yapmak durumunda kalmaktadır. Köy okulları ile ilgili herhangi bir tadilat onarım veya materyal ihtiyacı olduğunda bu durum defalarca milli eğitim müdürlüklerine bildirilmesine rağmen çoğu zaman bu çaba olumsuz sonuçlanmaktadır.

İlkokul müdürü olarak okul onarımı, araç-gereç temini konusunda karşılaştığı problemlerin başında ilkokul müdürlerinin kendilerine ait Merkezi bütçeleri olmaması görülmüştür. Onarımlarda ve araç gereç temininde il ve ilçelerin adaletli ve öncelik sırasına göre bir planlamalarının olmadığı (Varsa da genelde kâğıt üzerinde var) görülmüştür. Okul onarımı ve araç gereç temini konusunda okul müdürleri tarafından her yıl il/ilçeden talepte bulunulmasına rağmen herhangi bir destek alınamamakta, ne yazık ki üst yöneticilerle kişisel ilişkileri iyi olan okul idarecilerinin okulları ancak onarabildiği ya da araç gereç temininde bulunabildiği görülmektedir. Bunun yanında ilkokul müdürleri il ve ilçeden yaptırılmadıkları onarım ve araç gereç teminlerini kendi okul aile birliklerince ya da bazen yine kişisel ilişkileri ile belediyelerce yapma/karşılama yoluna gidildiği görülmektedir.

İlkokul müdürlerinin bütçe oluşturma ve okul harcamaları konusunda karşılaştığı problemlerin başında iş ve işlemlerin uzun sürmesi geldiğini vurgulamışlardır. Bakanlıktan bütçe isteme ve oluşturma, bazı kalemler için belirli sürelerle bağlıdır. Bunun dışında diğer acil ihtiyaçlar için ödenek isteme talebinde süreç çok uzamaktadır. Bunun yanında okullarda maddi kaynak eksikliği en büyük sıkıntımız, yapmak istediğimiz projeler hayata geçirilemediği gibi eksikliklerinde giderilmediği görülmektedir. Bütçeden ilkokullar için direkt okula para gelmediği için eğitim ve öğretimde planlanan ve düşünülen ekonomik sıkıntılardan dolayı hayata geçirilememektedir.

İlkokul müdürü olarak eğitim-öğretim işleri konusunda karşılaştığı sorunların başında velilerin ilgisizliği gelmektedir. Çünkü veliler eğitim düzeyi düşük olduğundan dolayı öğrencilerle ilgilenme, evde okulla ilgili öğrencilere yardımcı olma konusunda kayıtsız ve ilgisiz olmaktadır. Bunu öğrenci devamsızlığı ve okula geç gelme bir diğer etken olarak görmüştür. Öğrenciler, veli ilgisizliğinden kısmen de olsa ev işlerine yardımcı olmalarından dolayı devamsızlık fazlası ile yapmaktadırlar. Bunun yanında ilk derse geç kalma oldukça fazla yaşanmaktadır.

İlkokul müdürü olarak eğitim-öğretim işleri konusunda karşılaştığı sorunlardan biri de yardımcı personel eksikliği olarak görülmektedir. Yardımcı personelin olmaması sobaların yakılması büyük zaman alması, yine bu pandemi döneminde önemli olan temizlik konusu büyük aksamalara neden olmaktadır. Ayrıca Materyal eksikliği ve ikili eğitimlerde temizlik işlerinde mesai sıkıntısı müdürlerin karşılaştığı sorunlardır. Okullarda yeterli derecede eğitim öğretimi destekleyecek materyallerin eksik olması eğitimi olumsuz yönde etkilemektedir. Ayrıca İkili eğitim yapılan okullarda temizlik işlerinin, özellikle kış mevsiminde havaların kararmasına bağlı olarak mesai saati sonrası personelin çalışmak istememesi gibi sorunlardan dolayı temizlik işleri aksamaya uğramaktadır.

ÖNERİLER

Araştırmada elde edilen sonuçlar doğrultusunda, uygulayıcılar ve araştırmacılar için öneriler aşağıda iki başlık altında incelenmiştir.

- ✓ İlçe milli eğitim müdürlüklerine MEB tarafından sağlanan ödeneklerin köy okullarının olumsuz fiziki koşulları göz önünde bulundurularak daha fazla ödenek ayrılması sağlanabilir.
- ✓ İlçe milli eğitim müdürlükleri köy okullarında çalışan öğretmenlerin okula ulaşımını kolaylaştırmak amacıyla servis sağlayabilir (öğrenci taşıma servisleri gibi).
- ✓ İlçe milli eğitim müdürlükleri görevlendireceği rehber öğretmenler aracılığıyla belli aralıklar ile velilere eğitim-öğretimin önemi hakkında seminerler düzenleyebilir.
- ✓ İlçe milli eğitim müdürlükleri okulların temizlikleri için en az bir tane temizlik görevlisi görevlendirebilir (Toplum yararına çalış personeli vb.).
- ✓ Davranış bozukluğu olan çocukların velileri ile ilgili olarak okul veli iş birliği yapılabilir.
- ✓ Öğretmenlerin bakış açılarını olumlu yönde değiştirecek hizmet içi eğitimlere yer verilebilir.
- ✓ Bu araştırma nitel bir araştırma olarak yapılmıştır. Bu araştırmadan farklı olarak daha derinlemesine analiz yapılması için karma yöntem kullanılarak bir araştırma yapılabilir.

KAYNAKÇA

1. Açıkalin, A.(1994). *Teknik Ve Toplumsal Yönleriyle Okul Yöneticiliği*. Ankara: Pegem.
2. Balcı, A. (2008). *Etkili Okul Ve Okul Geliştirme. Kuram Uygulama Ve Araştırma*. Ankara:
3. Pegem A.
4. Balcı, A. (2002). *Örgütsel Gelişme*. Ankara: Pegem A.
5. Eren, E. (1993). *Yönetim Psikolojisi*. İstanbul: Beta.
6. Eren, E. (1996). *Yönetim Ve Organizasyon* (1. Baskı). İstanbul: Beta Basım.
7. Erdoğan, İ. (2000). *Okul Yönetimi Ve Öğretim Liderliği*.(1. Baskı). İstanbul: Sistem.
8. Gümüseli, A. I. (2009). *Primaryschoolprincipals İn Turkey: Theirworkingconditionsand*
9. MEB. (2006). *Milli Eğitim Şuraları*. Ankara: Milli Eğitim Bakanlığı.
10. Miles, M, B.&Huberman, A. M. (1994). *Qualitative Data Analysis: An Expandedsourcebook*. Thousandoaks, CA: Sage.

- 11.Özden, Y. (2002). *Eğitimde Yeni Değerler (4. Baskı)*. Ankara: Pegem A Yayıncılık.
- 12.Peker, Ö. (2004). Eğitim Liderliğinin Sorumluluğu. *Çağdaş Eğitim Dergisi*, 307, 41-49. Professional Profiles. *International Journal Of Sciences*, 4(4), 239-246.
- 13.Sağır, M. (2011). *İlköğretim Okulu Yöneticilerinin Öğretimsel Liderlik Rollerini Ve Karşılaştıkları Sorunlar*. Yayınlanmamış Yüksek Lisans Tezi, Bolu: Abant İzzet Baysal Üniversitesi.
- 14.Sağlam, A.Ç. (2010). *Okul Örgütü Ve Yönetimi*. Memduhoğlu, H.B., Yılmaz, K. (Ed.), *Türk Eğitim Sistemi Ve Okul Yönetimi*.Ankara:Pegem A.
- 15.Saruhan, S. & Yıldız, M. (2009) *Çağdaş Yönetim Bilimi*.(1. Baskı) İstanbul: Beta Yayıncılık.
- 16.Şişman, M. & Turan, S. (2004). Dünyada Eğitim Yöneticilerinin Yetiştirilmesine İlişkin Başlıca Yönelimler Ve Türkiye İçin Çıkarılabilecek Bazı Sonuçlar. *Türk Eğitim Bilimleri Dergisi*, 2 (1), 13-26.
- 17.Şişman, M. (2013). *Türk Eğitim Sistemi Ve Okul Yönetimi*.(7. Baskı). Ankara: Pegem Akademi.
- 18.Yıldırım, A. & Şimşek, H. (2005). *Sosyal Bilimlerde Nitel Araştırma Yöntemleri*.Ankara: Seçkin Yayıncılık.



e-ISSN: 2630-631X

Article Type
Research ArticleSubject Area
Fine Arts EducationVol: 8 Issue: 66
Year: 2022 November
Pp: 2544-2553Arrival
14 November 2022
Published
31 December 2022
Article ID 67058Doi Number
<http://dx.doi.org/10.29228/smryj.67058>

How to Cite This Article
Çelik, A. & Kuru, A. (2022). "Kitap Resimleme ve İlk Öğretim 8. Sınıf Öğrencilerinin Resimleme Yolu İle Sosyal Medya Algılarının İncelenmesi", International Social Mentality and Researcher Thinkers Journal, (Issn:2630-631X) 8(66): 2544-2553



Social Mentality And Researcher Thinkers is licensed under a Creative Commons Attribution-NonCommercial 4.0 International License.

Kitap Resimleme ve İlk Öğretim 8. Sınıf Öğrencilerinin Resimleme Yolu İle Sosyal Medya Algılarının İncelenmesi

Book Illustration and Examination of Social Media Perceptions of 8th Grade Students by Illustration

Altuğ Çelik¹ Alev Kuru² ¹ Doktora Öğrencisi., Gazi Eğitim Bilimleri Enstitüsü, Resim İş Eğitim Bölümü, Ankara, Türkiye² Prof. Dr., Gazi Üniversitesi/Gazi Eğitim Fakültesi/Güzel Sanatlar Eğitimi Bölümü, Ankara, Türkiye

ÖZET

Bu çalışmanın hedefi İlk Öğretim 8. Sınıf Öğrencilerinin sosyal medyaya bakış açıları görmek ve sosyal medyayı nasıl ifade ettiklerini yapmış oldukları resimler ile belirlemektir. Bu doğrultuda, öğrencileri sosyal medyayı ele alma biçimleri, sosyal medyayı hangi temalar çerçevesinde düşündükleri yapmış oldukları resimlerle belirlenmeye çalışılmıştır. Yöntem: 8. kademedeki okuyan rastgele seçilecek 15 kız ve 15 erkek öğrenciden oluşmuştur. Çalışma grubunun 8. Kademe öğrencilerinden seçilmesindeki en büyük etken bu yaş grubundaki öğrencinin sosyal medya hakkındaki düşüncelerini özgür bir irade ile daha rahat ifade edebilmeleridir. İlk öğretim 8. Sınıf öğrencilerinin sosyal medyaya yönelik algılarını belirlemek ve öğrencilerden sosyal medyanın kendileri için ne ifade ettiğini anlamak için "öğrencilerin resimlerle sosyal medyaya ilişkin düşüncelerini belirleme formu" geliştirilmiştir. Öğrencilere özgür bir şekilde ve serbest teknikle (Kuru boya, Pastel boya, Sulu boya) resimlerini çizmeleri için 35*50 cm ölçülerinde resim kağıtlarından hazırlanmış formlar verilmiştir. Bu formlar üzerinde "sosyal medya (Facebook, Twitter, Instagram) logoları bulunmaktadır. Sonuç: Öğrencilerden sosyal medyaya ilişkin görüşleri sorulduğunda en çok bağımlılık teması üzerinde durdukları görülmüştür. Buradan sosyal medyayı kullananları hem bu medyaya hem de telefona bağımlı kıldığı ve insanların sosyalleşmelerini engelleyen bir mecra olduğu sonucuna varılmaktadır Öğrencilerin sosyal medyayı eğlence bilgi toplama aracı olarak kullandıkları göze çarpmaktadır. Sosyal medyada yer alan oyunlar ve insanları bilgilendirmek için açılan sayfalar bunun en büyük kanıtıdır. Yine sosyal medyanın insanların birbirlerinden haberdar olabildikleri, mesajlaşabildikleri ve kendilerini birbirlerini ifade etmek için kullandıkları bir iletişim aracı olduğu sonucuna da varılmıştır.

Anahtar Kelimeler:

ABSTRACT

The aim of this study is to determine the perspectives of 8th Grade Elementary School Teachers on social media and how they express social media through their pictures. In this respect, the ways in which students deal with social media are tried to be determined by the pictures they have made in which context they think social media. Method: The study consisted of 15 girls and 15 boys. The most important factor in the selection of the study group from the 8th grade students is that they can express their thoughts about social media more freely with a free will. In order to determine the perceptions of 8th grade students on social media and to understand what social media expresses for them, a form of determining the thoughts of students on social media through pictures has been developed. In order to draw the students free of charge (dry paint, pastel paint, watercolor), 35 * 50 cm sized paints were prepared. There are social media (Facebook, Twitter, Instagram) logos on these forms. Conclusion: When asked about the opinions of the students about social media, it was observed that they focused on the most addictive theme. It is concluded that the users of social media make them dependent on this media and phone and it is a channel that prevents people from socializing. It is noteworthy that students use social media as a means of gathering entertainment. The games in the social media and the pages opened to inform people are the biggest proof of this. Again, it is concluded that social media is a communication tool where people can be aware of one another, can communicate and use to express themselves.

Keywords:

GİRİŞ

Çoğunlukla görsel içerikli ve yazısal iletişimin baskın olduğu nispeten bu sessiz dünyada bireylerin en temel algılarından biri devreye girmektedir buda görsel algıdır. Dünyanın en eski mesleklerinden olan resim çizme sanatı da insanlığın var oluşundan bu yana görsel algının ne denli önemli olduğunu bizlere göstermektedir.

İnsanlığın ilk varoluş zamanları olarak görebileceğimiz mağara dönemlerinden bu yana iletişim kurmak ve hikayelerini aktardıkları bir araçtır resimleme. Resimleme kuşaktan kuşağa aktarılan malumatların, tarihsel kültür birikimlerinin, inançlarının, öğrenme enstrümanı olma işlevini sürdürmüştür (Kaya, 2020).

Öğrenmeyi destekleyen ve insanın ilgisini ateşleyen en bariz özellik görme eylemidir (Ocak, 2004:21).

Parsa (2004) Okunan veya işitilen bilgiler den ziyade insanların gördüklerine daha çok inandıklarını ifade etmektedir. Görsel öğrenme süreci yazılı metin öğreniminden daha az vakit ve emek gerektirdiği için akılda daha rahat çözümlenmektedir. Görsel unsurlar bireyin konuya alakasını da dinamik tutmaktadır.



Çocukların bilişsel dünyalarında geliştirdikleri fikirler, duygusal süreçler resimlerinde görülmektedir. Resimler; çocukların yaşamlarında çevrelerine uyumlanma ve düşünsel hayatlarıyla ilişkili görüntüleri de ortaya koyarlar. Çocukların içsel dünyalarında yaşadıkları korkuları, çelişkileri ve istekleri vardır. Bu dünyaya ilişkin anlatımlarında her zaman dil yeterli olamayabilir (Kırıçoğlu, 2003). Bu duruma göre görsel imajların, resimlemelerin bireyin öğrenme ve öğrendiklerini yorumlama konusunda ne denli önemli olduğunu söylemek yanlış olmaz.

Bilişsel kuramcılar bireylerin eğitimleri ve öğretimleri boyunca edilgen alıcılar olmadıklarını, kendi teknikleri ve bakış açıları ile yorumlama yapan öğrenciler olduklarını düşünmektedirler (Açıkgöz, 2002).

Bu açıdan bakıldığında bilişsel öğrenme sürecinde resimleme ve görselleştirmenin insanın zihninde yer alan görüntüler ile dışarıdan edindiği görsel bilgileri birleştirerek yeni bir yorum ve bakış açısı geliştirdikleri söylenebilir.

W.J.T Mitchell'a (1995) göre; Yaşadığımız çağın en önemli problemleri arasında görseller yer almaktadır. Yazılı kaynakların baskın olduğu günümüz dünyasında artık bu durum değişmektedir. Günümüz dünyasında kişiler artık daha çok görmek istemektedir (Kress, 2003).

Yazılı kaynakların tüketimi sırasında bireylerin bu kaynakları destekleyen ve bilişsel sistemlerinde yer alan imgeleri zihinlerinde eşleştirecek görselleri daha sık aradıklarını söyleye biliriz.

Öğrenmeyi etkileyen faktörleri hazır bulunuşluk, olgunlaşma, motivasyon, dikkat, pekiştirme, zaman ve aktif katılım olarak sıralayabiliriz. Bunların içinden aktif katılımı bireyin çeşitli yollarla öğrenmesi olarak tanımlayabiliriz. Bu çeşitli yollar dinleme, okuma, konuşma, görme ve aktif katılım şeklinde ifade edilir. Belirtilen bu yollardan birkaç tanesinin kullanımı öğrenmenin daha etkili bir şekilde gerçekleşmesini sağlayacaktır (Şişman, 2016). Ders kitabı ve resimleme ikilisinin kullanımı da okuma ve görme yollarının birlikte kullanıldığı bir öğrenim aracıdır.

Özellikle Türkçe gibi metinlerin çok olduğu ders kitaplarında öğrencilerin bilgileri öğrenmesini kalıcı kılmak kimi zaman zor olabiliyor. Bunu daha kolay hale getirmek ve dikkat çekiciliği arttırmak için metinlerin hatırlanabilirliğini ve bilgilerini kalıcılığını arttırmak amaçlı resimlemelerden yararlanılır. Ders kitaplarında kullanılan resim ve metin ilişkisi bu nedenle birbirinden ayrılmadan bütünsel bir şekilde incelenmelidir. "Resimler, çocuğun öğrenme ihtiyacını karşılayarak kavram dünyasını zenginleştirmeli, onları metin üzerinde düşündürmeli, heyecanlandırmalı, yaratıcı güçlerini harekete geçirmelidir" (Kaya, 2011).

Teknolojinin gelişimi ile metinlerin görselle olan ilişkisini daha birçok alanda görmekteyiz. Bunlardan en yaygın olanları hiç şüphesiz sosyal mecra platformlarıdır.

Günümüz teknolojileri sosyal sınırlarımızı sanal ortamlara kaçınılmaz olarak taşırmaktadır. Yeni sosyal kimliklerin oluşmasına imkân tanıyan, topluluk ya da birebir sosyalleşmeye sanal olarak izin veren bu teknolojiler hayatımızın her alanına dokunmaya devam etmektedir. Günümüz yaşamının birçok sınırlılıklarını ortadan kaldıran sanal iletişim; mimik, düşünce, fikir, duygu, vb. İletişim dillerine yazı, görüntü ve ses kullanımlarıyla imkân verebilmektedir. Teknoloji ve internet uygulamaları ve sosyal medya teknoloji ilerledikçe daha çok gelişmekte, iç içe girmekte ve şekil değiştirmektedir. Facebook bu gelişmelerin ışığında dünyada en çok kullanılan sosyal ağlardan bir tanesidir. İletişim araçları geliştikçe yetişen yeni nesil bu kavramlar içerisinde büyümekte ve onlar için sıradan bir yaşam unsuru olmaktadır. Bu bağlamda bu iletişim ve etkileşim ağını geliştiren bizlerin çocukların gelişim ve kullanım alanlarını belirleme noktasında nasıl kararlar vereceğimiz onların gelişim süreçlerini kaçınılmaz olarak etkileyecektir. Önemsemelidir ki, bu teknolojiye orta yaş gurubunda dahil olmuş biri ile doğduktan sonra yüzleşmiş bir birey çok farklı noktalarda bu teknolojiye hâkim olma gücüne sahip olacaktır. Gençlerin doğduğu günden bu yana çocukluk çağlarında açtıkları hesaplarından tutun gelişme çağı süresince tüm değişimlerini kendilerinin gözlemleyebildiği ve dünyayla sürekli iletişim ve etkileşimde oldukları bir ortamda değişimin de daha hızlı gerçekleşeceği söylenebilir.

Facebook, Twitter ve Instagram gibi uygulamalar; yaşantımızı, dünya algımızı ve yaşam biçimimizi hiç şüphesiz yoktur ki birçok alanda değiştirmiştir. İnsanların hayatlarıyla daha çok etkileşim içerisinde olmaya başladık ve görsel bir bombardıman şeklinde her gün karşılaşmaktayız. Teknolojik olarak bu hızlı geçişler toplum için aynı hızda gelişmemekte ve farklı yaş kitlelerinin, bu teknolojilere alışkın olmayan neslin uyum sorunu yaşamasına neden olabilmektedir. Bu sebeple bu teknoloji ile doğmuş bireylerin kontrolü ve anlaşılması zorlaşmaktadır. Bu farklı nesil gruplarının algısı, alışkanlıkları, insanlarla etkileşimleri, adetleri yaşam tarzları medya okur yazarlık yetenekleri hepsi bu sosyal medya yaşamına uyumda birer faktördür. Bunlar birçok insan için sonradan edinilmeye çalışılıyor gibi görünmektedir.

Resim insanın aklındaki imgelerin yansımalarını sunan içgüdüsel, psikolojik, sosyolojik birçok detayı ve yansımaları içinde barındıran bir dış vurum yöntemidir. Özellikle çocuklarda saf, naif ve dış düşüncelerden etkilenmeyen bir şekilde içten geldiği gibi yansımaktadır. Sadece içerindeki zihinlerindeki, düşünceleri, hayalleri veya problemleri kâğıda aktarırlar. Onlar bunu tek taraflı bir iletişim aracı olarak kullanırlar.

Bu çalışma da çocuklara verilen herhangi bir konunun bilinç altı yansımaları veya dile getiremedikleri durumları gözlemlememize, bizlerin daha sonradan maruz kalıp alışmaya çalıştığımız facebook, Twitter, Instagram ve benzeri sosyal medya oluşumlarının çocukların gözünde ne gibi bir görsel sonuca ulaştığı, bu olguyu görsel açıdan nasıl yansıttıklarını görmek çocukların gözünden gerçekten önemli sosyal medya platformlarının ne anlam ifade ettiğini bizlere gösterecek ve onları nasıl etkilediğini görmemizi sağlayacaktır.

SOSYAL MEDYA KAVRAMI

Teknolojinin hızla gelişmesi ve internet kullanımının yaygınlaşması birçok alanda olduğu gibi insan hayatını da birçok yönden etkilemekte ve değiştirmektedir. İnternet ve sunduğu olanaklar, insanların hızlı ve etkin bir iletişim süreci içerisine girmelerini sağlamakta; Çalışma alanlarındaki, ilgi alanlarındaki güncel olayları, gelişmeleri takip etmelerine, kendi deneyimlerini ve görüşlerini paylaşmalarına olanak tanımaktadır. Sosyal medya da bu açıdan internetin önemli bir unsuru olarak görülmekte ve günümüz toplumlarında insanların iletişim kurma ve bilgi paylaşma şeklini önemli ölçüde değiştirmektedir. Sosyal medya, insanlara kendilerini yansıtmaları, topluluklar oluşturmaları, iş birliği yapmaları ve paylaşmaları için fırsatlar sunar (Murray, 2008).

Bu tür sosyal etkileşim platformları, kullanıcılar ve kullanıcıların memnuniyet duyacakları bir şekilde iletişime geçtikleri kişiler yoluyla, talepte bulunanlar arasında giderek çoğalan bir etkileşim ortamı oluşturmaktadır. Bu etkileşim ortamları; fotoğraf, medya, metin ve videonun karışık oluşumlarını içerecek şekilde değişir. (Komito & Bates, 2009).

Sosyal medya terim olarak kullanıcıların ağ teknolojilerini kullanarak etkileşimde bulunmalarını sağlayan araç, hizmet ve uygulamaların bütünüdür (Boyd, 2008).

Bireylerin internet ortamında birbirleri ile yaptıkları diyaloglar ve paylaşımlar sosyal medyayı oluşturmaktadır. Sosyal ağlar, bloglar, mikrobloglar, anlık mesajlaşma programları, sohbet siteleri, forumlar gibi insanların birbirleriyle içerik ve bilgi paylaşmalarına olanak sağlayan web siteleri ve uygulamalar sayesinde internet kullanıcıları aradıkları içeriğe ulaşma imkânı bulmaktadır. İlk bakışta bireyler ya da küçük gruplar arasındaki diyaloglar gibi görünse de paylaşılan bilgi ya da içeriklerle ilgilenen kişilerin sayısı çok hızlı bir şekilde artmaktadır. Sosyal medya için önemli bir araç olan sosyal paylaşım siteleri, 2002 yılından itibaren klasik anlamda internetin dönüşmesi ile online ortamda geri dönülmez bir şekilde değişmeye başlamıştır. Sosyal paylaşım siteleri (SAS) (Myspace, Orkut, Twitter, Facebook, Friendster, LinkedIn) kişilerin açık veya yarı herkese açık profil oluşturmalarına, farklı kişilerle link paylaşmasına ve belirli limitler dahilinde diğer kişileri bir sistem içerisinde listelemesine olanak tanır. Onunla ilgili. Hizmetlerin bir listesini de sağlayan web tabanlı hizmetler olarak tanımlanmaktadır (Boyd ve Ellison, 2007). Çoğu sosyal ağ sitesinde kullanıcılar, yeni insanlarla tanışıp iletişim kurmanın ötesinde, mevcut arkadaşları veya tanıdıkları ile iletişimi sürdürmeyi amaçlar (Boyd ve Ellison, 2007).

Bireyler, diğer sosyal ortamlarda olduğu gibi sosyal paylaşım sitelerinde de kendileri hakkında sunumlar yaparak diğer bireylerle ilişkilerini gerçekleştirirler. Bireyler, sosyal etkileşimlerde belirli rollere uygun davranırlar. Sunumları rollere uygun yapmanın yanı sıra diğer insanların gözünde de belirli kimlikler oluşturmaları gerekmektedir (Demir, 2002). İnternette kimliğin akışkan olduğu fikrine katılanlar, kimliğin insanların "ideal insan" yaratma ve sosyal olarak kabul gören ve arzu edilen bir kimlik yaratma motivasyonu ile şekillendiğini savunurlar (Binark, 2005). Tüm bu çabalar, özellikle ideal olarak sunulan bir kimlik oluşturmak için literatür incelendiğinde bizi kendini-sunum kavramına götürmektedir. Web 2.0. Kişisel web sayfalarında, sosyal paylaşım sitelerinde, sanal oyunlarda, sanal dünyalarda ve bloglarda sosyal bilgilerin paylaşılması mümkündür. Bu sayede etkileşimin varlığını artırmak için insanların izlenimlerini yönetmesi yüz yüze ortamlara göre daha kolaydır.

SOSYAL MEDYA PLATFORMLARI

Facebook

Bireylerin internet erişimli sanal mecralarda topluca bir araya geldikleri, etkileşime girebilecekleri ve topluca keyifli zaman geçirebilecekleri bir sanal ortam sağlayan mecralardan biri de Facebook.com'dur (Kobak ve Biçer, 2008). Bu etkileşimin ilk adımı kabul edilebilecek hareket 2004 yılında Harvard Üniversitesi'nde bilgisayar bilimleri alanında öğrenim görmekte olan Mark Zuckerberg tarafından kendisi ile aynı kampüste yer

alan öğrencilerle birlikte aralarında sanal etkileşimde bulunmak amacı ile geliştirilen bu yazılım, günümüzde dünya çapında en çok tercih edilen sosyal mecralardan bir tanesine dönüşmüştür (Lim, 2010). 2012 yılının Ekim ayı ile birlikte 1 milyardan fazla kullanıcısı (URL1) olan, popülaritesi her geçen gün çoğalan ve yoğunlukla genç yaş kesimi tarafından kullanılan (Nielsen, 2009) Facebook'un yazılımsal önemli bir ayrıcalığı da kişisel veya genele açık paylaşım seçeneği olması ve bunu farklı izin düzeyleriyle gerçekleştirmesidir. (Gonzales ve Vodicka, 2010). Oldukça tercih edilen bu esnek ve kullanımı kolay arayüzü ile geniş çapta birçok üniversite özgün kurumsal Facebook sayfalarını yaratmıştır. Türkiye'de yaşamakta olan genç bireyler arasında kullanım sıklığına göz atıldığında bakıldığında Facebook kullanımının günlük bir rutin davranışa dönüştüğü, genellikle mevcut arkadaşlıkları sürdürmek amacı ile kullanıldığı, kullanıcının kendi kontrolleri ölçüsünde şahsi verilerini paylaşabileceğine inandığı gözlemlenmiştir ve bu aşda kendi gönderilerinden çok arkadaşlarını takip etmelerinin daha önemli olduğu görülmüştür (Şener, 2009). Bu konunun haricinde ülkemiz üniversite öğrencilerine yönelik bazı araştırmalar sosyal iletişim platformlar içerisinde çoğunlukla Facebook'un talep gördüğü (Öztürk ve Akgün, 2012; Göker, Demir ve Doğan, 2010; Genç, 2010) ve tercih oranının yüksek olduğu tespit edilmiştir (İşman ve Hamutoğlu, 2013; Öztürk ve Akgün, 2012; Göker, Demir ve Doğan, 2010). Facebook'un bu kadar yüksek bir tercih oranına sahip olmasının birçok nedeni vardır. Kullanıcılara zengin çeşitlilikte multimedya ortamı sağlamak, diğer sitelerle bağlantı kurarak paylaşımını kolaylaştırmak, topluluk kurma, aktivite oluşturma gibi imkanlar sağlayarak büyük kitlelerin etkileşim kurabilmesi, çevrimiçi veya çevrim dışı iletişim olanağına imkân vermesi, bir çok oyunu çalıştırmak adına mobil alt yapı ve desteğe sahip olması ayrıca yerel dil desteği de sağlaması bu nedenler arasında gösterilebilir (Karademir ve Alper, 2011).

Facebook üyelerinin bu platformu seçmelerinin çeşitli psikolojik nedenleri de vardır. Yapılan araştırmalarda çevrimiçi ortamlardaki iletişimin bireyleri fiziksel iletişimde var olabilecek çeşitli kaygılardan uzak tutarak farklı kişilerle daha rahat etkileşimde bulduklarını ve bu sebeple bu mecraları tercih ettikleri gözlemlenmiştir. (Sheeks ve Birchmeier, 2006; Kraut ve diğerleri, 2002). Bu çalışmalara ek olarak, Türkiye'de yaşayan ve üniversite eğitimi alan öğrencilerin katılımı ile gerçekleştirilen araştırmanın sonucuna göre, etkileşim de çeşitli kaygılara sahip bireyler, arkadaşlarıyla iletişim kurmak için yüz yüze iletişim kurmak yerine sosyal ağlar yolu ile iletişime geçmeyi tercih etmekte ve bu sosyal ağlar vasıtası ile kurdukları arkadaşlıklardan sosyal anlamda kendilerine destek sağlamaktadırlar. (Baltacı, İşenler ve Özdemir, 2012).

Instagram

İnsanların paylaşımında bulunduğu bir diğer platform olan Instagram, 2010 yılında Kevin Systrom ve Mike Krieger ile birlikte kuruldu. Bu platform ilk kurulduğu dönemlerde yalnızca iPhone, iPad, iPod Touch cihazlarda faaliyet göstermekteydi. Ancak 2012 yılından itibaren Android tabanlı işletim sistemi kullanan cihazlarda da etkin olmaya başlamıştır. Instagram kendini şu kelimeler ile ifade etmektedir: "Yaşantınızı dostlarınızla ve sanal dünya ile keyifli, çabuk bir biçimde paylaşmanıza olanak tanıyan bir platformdur". Instagram adı, İngilizcede anında anlamına gelen "instant" ve telgraf anlamına gelen "telegram" kelimelerinin birleşiminden türeyen bir kelimedir (WEB_2). Bizstart'a göre; bu sosyal mecra daha sonra Windows Phone üzerinde de hizmet vermeye başlamıştır. 2012 yılına gelindiğinde Facebook'un kurucusu Mark Zuckerberg tarafından bu sosyal ağ satın alınmıştır (Lopes, 2017). Instagram, Facebook tarafından satın alındıktan sonra Facebook'un değerinin yaklaşık 35 kat arttığı söylenmektedir (Tutgun, 2015: 56). Yalın ve basit kullanımlı ara yüzü, bir çok yaş gurubundan insanın kullanımını kolaylaştırmış, dolayısıyla bir çok kişinin kullanımına imkan sağlamıştır (Tutgun, 2015: 61). Uygulamada çeşitli filtre seçeneklerinin yer alması fotoğraflardaki görüntüye bir profesyonel bir fotoğrafçının elinden çıkmış izlenimi vermektedir. Çektiğimiz bu fotoğrafları farklı sosyal iletişim araçlarında da (Facebook, Twitter) yayınlayıp paylaşabiliyoruz. Instagram'da paylaşılan çeşitli fotoğraflara yorum yapma yapabileme, paylaşılan fotoğrafı beğenebilme, beğenilen fotoğrafları veya gönderileri kayıt altına alabilmek ve arşivleme gibi özellikler kullanıma sunulmaktadır. Buna ek olarak herkesin bu platformda bir profil yaratma hakkı vardır. Kullanıcılar tercih ettikleri, ilgilendikleri başka bireyleri veya sayfaları takip edebilirler. Bu özellik sayesinde benzer fikirlere ve zevklere sahip kişiler etkileşimde bulunabilmektedir. Instagram'ın bu çalışma sistemini fark eden firmalar olası hedef kitlelerine erişebilmek için ve onlarla iletişim kurmak amacı ile bu sosyal platformlarda varlıklarını sürdürmeye başlamışlardır. Instagram'a hashtag (#) isimli özelliğin gelmesi ile birlikte kullanıcı sayısında artış gözlemlendi. Hashtag özelliği sayesinde fotoğraflar sınıflandırılarak daha rahat ulaşılabilir hale gelebilmektedir. Hashtag var olan fotoğraflar için bir anahtar kelime oluşturulmasına imkan vermektedir. Arama yapıldığında o hashtag altındaki fotoğraflar kategorilerde var olduğu için daha basit bulunabilir. Instagram gün geçtikçe yeni özellikleri bünyesine ekleyerek pazardaki konumunu güçlendirdi. Alışveriş kavramı 2015 yılında Instagram'da da yer alarak hayatımıza girmiştir ve pazarlama stratejileri geliştirerek farklı bir yöne de kaymıştır. (Yavuz, 2017).

Twitter

Etkileşim seviyesinin oldukça yukarıda olduğu ve içeriğin üyelerin yönlendirmesi ile ilerleyen Twitter, son dönemlerde gerçekleşen sosyal olaylarda ki etkinliği ile önemli bir mecra haline gelmiştir (Kwak vd., 2010: 1). Twitter'ı sosyal medya platformları arasında dikkate değer ve eşsiz kılan, mesajların hedef kitlelere en basit ve kolay şekilde direk kaynaktan iletilmesini sağlamasıdır (Kuyucu ve Karahisar, 2013:131). Twitter'ı benzersiz kılan bir başka özelliği ise kullanıcıların rastgele bir konu için belirli kelimelerle tarama yaparak bilgi sahibi olmalarına ve kullanıcıların konu ile ilgili attıkları tweet'lere anında ulaşmalarına imkan vermesidir (Bakshy vd., 2011: 3). Bu özellikte birlikte kullanıcılar, dünyanın çeşitli bölgelerinden o an meydana gelen durumlar hakkında bilgi edinebilmektedirler. Aynı zamanda da Twitter sayfasının (Trending Topic) bölümünde dünyada ya da bir bölgede en fazla konuşulan konuların listesi bulunmaktadır. Kullanıcılar burada yer alan listedeki konulara bakarak güncel haberler hakkında bilgi sahibi olabilir. Trend Olan Konu, kullanıcıların bir konuyu kelimelerden önce bağlantı haline gelen hashtag'ler aracılığıyla tartışmasına dayanır. Belirli bir tartışma yüzdesine gelindiğinde Trendler listesinde yer almaktadır (Kwak ve diğerleri, 2010: 2).

Twitter, insanların gerçek hayatta yaptıklarını kısa mesajla özetledikleri ve durumlarını paylaştıkları bir platformdur. “Şu an yemek yiyorum”, “Sahildeyim”, “Dergi okuyorum” gibi mesajlarla internet üzerinden mevcut durumu duyurmakla ilgilidir. İnsanlar bir aradaymışçasına “ne yapıyorsun” sorusuna anında cevap verebilen bu teknolojide, erişim kolaylığı açısından da iletişim kurmak oldukça kolay. Toplumun bu kadar yoğun kullandığı bir ortamı etkin bir şekilde kullanmak eğitime büyük katkı sağlar. Twitter eğitim uygulamasının yaygınlaştırılması, öğrenci, veli ve öğretmenin eğitim süreci kapsamında pasif bir alıcı değil, aktif bir aktör ve talep eden olarak iletişim sürecine dahil edilebilmesi açısından verimi yüksek bir alandır (Bayraktutan vd., 2009. al., 2014: 67).

SOSYAL MEDYA ve EĞİTİM İLİŞKİSİ

Sosyal medyanın etkilediği alanlardan biri de şüphesiz eğitim alanıdır. Özellikle hayat boyu öğrenme anlayışı, öğrenme ve öğretme sürecinde sosyal medyanın yerini daha da önemli bir konuma getirmektedir. Farklı yaş gruplarından ve seviyelerden öğrenene sunulan çeşitli, kolay erişilebilir ve ücretsiz kullanım imkanları, sosyal destek sağlama ve işbirliğini artırma, akran desteği sağlama, daha esnek öğrenme alanı sunma, öğretim ve değerlendirme süreçlerinde çeşitli sanal uygulamalara olanak sağlama, araştırma içerisindeki süreci destekleme, birçok üniversite de eğitime ihtiyaç duymadan kullanılabilmesi gibi özellikleri sosyal medyayı eğitimde önemli bir araç konumuna getirmektedir (Blackey ve Chew, 2009: aktaran Jones, Blackey, Fitzgibbon ve Chew, 2010). Özetle sosyal medya, öğrenme-öğretme ortamlarının yapısını değiştirmekle kalmayıp, bu ortamların zaman ve mekân kısıtlaması olmaksızın daha geniş kitlelere ulaşmasını da kolaylaştırmaktadır.

RESİM SANATI

Resimsel sanat; bazı düşünceler, amaçlar, durumlar, olaylar; beceri ve hayal gücü kullanılarak ifade edilmesi ve başkalarına iletilmesini sağlayan yaratıcı bir insan etkinliğidir. Sağlıklı bir duygusal gelişim için kendini sanat yoluyla ifade etmek temel bir öneme sahiptir. Resim; aynı zamanda çocukların gelişim ve yeteneklerinin yaygın bir göstergesi olması yönünden; çocukların düşünme biçimlerini ve diğer akranları ve yetişkinlerle olan iletişimlerini gösterir ve ipuçları verir.

Çocuk resimlemelerinde çocuğun kâğıt kullanımı, kompozisyon ve renkler bu alanda eğitim almış uzman kişilerce anlam ifade etmektedir. Çocuğun resimleme yaparken kendini bir oyun oynadığı bir ortamında hissetmesi ve gerçek hislerini aktarması doğaldır. Çocuğun ürettiği çalışmaların asıl önemi; çocuğun düşüncesini, düşünce biçimini, yaşamını, koşullarını ve duygularını yansıtmasıdır. Diğer bir deyişle çocuk resmi, kültürel ve toplumsal normları değerlendirme olanağı da sağlar.

Resim; pedagojik olarak çocuğu tanıtmayı sağlayan bir ölçüttür; Zekâ, kişilik ve yakın çevresinin özellikleri ile iç dünyasını yansıtmaya imkân veren bir araçtır. Çocuk yaptığı resimlemeler ile kendinden bir parçayı yansıtır. Bu yansıtmayı ortaya çıkarırken, yaratıcı çalışma amacıyla herhangi bir özel uyarana ihtiyaç duymazlar. Her çocuk kendi yaratıcı dürtüleriyle hiçbir engele takılmadan resimlerini oluşturur.

Çocuk resmine ilişkin önemli bakış açılarının başında, çocuk resmini gelişim dönemlerine göre kategorize eden görüşler gelmektedir.

Kersheiner (1905), Almanya'daki binlerce okul çocuğunun resmini incelemiş ve yaşlarını dikkate alarak beş temel kategori oluşturmuştur. Bunlara. Karalama aşaması (2-4 yaş), Şema öncesi dönem (4-7 yaş), Şema dönemi (7-9 yaş), Gerçeklik gruplama dönemi (9-12 yaş) ve Görme doğallığı dönemi (12-14 yaş).

Çalışmada ele alınan evren ve örneklem dikkate alındığında önemsenmesi gereken dönem, natüralizm dönemidir. Bu dönemin özelliklerine baktığımızda ergenlik çağına başlangıcına denk gelen bu dönemde çocukların giderek doğal çevrelerinin farkına varmaları dikkat çekicidir. Bu dönemde çocuk nesnelere orantılarını ve derinliklerini çizgilerine yansıtır. Bu aşamada insan figürünün çok detaylı çizildiği ve tahmin edilebileceği gibi cinsel özelliklere yönelik farkındalığın oldukça arttığı ve bunların resme yansıdığı gözlemlenir.

ÇALIŞMANIN AMACI

Bu çalışmanın amacı, İlkokul 8. Sınıf öğrencilerinin sosyal medyaya ilişkin algılarını yapacakları resimler üzerinden incelemektir. Bu amaca ulaşmak için aşağıdaki sorulara cevap aranmıştır.

1. Öğrencilerin yaptıkları resimlerde hangi sosyal medya türü yer almaktadır
2. Öğrencilerin yaptıkları resimlerde hangi temalar yer almaktadır ve bu temalara ilişkin yorumları nelerdir.

YÖNTEM

Çalışma Grubu

8. kademedeki okuyan rastgele seçilecek 15 kız ve 15 erkek öğrenciden oluşmaktadır. Çalışma grubunun 8. Kademe öğrencilerinden seçilmesinde ki en büyük etken bu yaş grubundaki öğrencinin sosyal medya hakkındaki düşüncelerini özgür bir irade ile daha rahat ifade edebilmeleridir.

Ölçme Aracı

İlk öğretim 8. Sınıf öğrencilerinin sosyal medyaya yönelik algılarını belirlemek ve öğrencilerden sosyal medyanın kendileri için ne ifade ettiğini anlamak için “öğrencilerin resimlerle sosyal medyaya ilişkin düşüncelerini belirleme formu” geliştirilmiştir. Öğrencilere özgür bir şekilde ve serbest teknikle (Kuru boya, Pastel boya, Sulu boya) resimlerini çizmeleri için 35*50 cm ölçülerinde resim kağıtlarından hazırlanmış formlar verilmiştir. Bu formlar üzerinde “sosyal medya (Facebook, Twitter, Instagram) logoları bulunmaktadır.

Verilerin Toplanması

Bunun için ilk olarak çocuklara “sosyal medya (Facebook, Twitter, Instagram) sizce ne ifade etmektedir. Bu medyalar size yakın olanını işaretlemenizi ve çizmenizi istiyoruz.” şeklinde bir yönerge verilecektir. Öğrenciler önce bu medyalarla kendilerine yakın olanını işaretleyecektir.

Resimlerinizi size verilen zamanda bitirdikten sonra resmin üst tarafında yer alan sosyal medya ikonlarından hangisini resmettiğinizi işaretlemenizi ve daha sonra kâğıdın arka yüzüne bu resim de neyi anlatmak istediğinizi kısaca anlatmanızı istiyoruz.” Öğrencilerin resimlerinin arka yüzünde yaptıkları resimleri anlatmak için yazdıkları düşünceleri daha sonra resimler değerlendirilirken kullanılacaktır.

Çalışmaya başlamadan önce çalışmanın yapılacağı okulun yönetimi ile görüşülecek ve çalışmanın amacı açıklanacaktır. Daha sonra okulun haftalık ders programında resim derslerinin saatleri ve yeri belirlenecektir. Öğrencilerin resim yaparken birbirlerinden etkilenmemeleri için farklı sıralara birer kişi oturacak şekilde yerleştirilecektir. Öğrencilere resimlerini tamamlamaları için 60 dakikalık süre verilecektir. Her öğrenciye resimlerini yaparken kullanmaları için seçecekleri boya malzemeleri ve 35*50cm ölçülerinde resim kâğıdı verilecektir. Resimlerini tamamladıktan sonra resmin arka yüzüne resimde ne yapmak istediklerini kısaca yazmalarını istenecektir. Çalışma bitirildikten sonra resimler toplanacak ve analiz edilecektir.

Verilerin Analizi

Çalışmada, öğrencilerin çizmiş oldukları resimler anlamsal açıdan incelenecek ve içerik analizi yöntemi kullanılacaktır.

BULGULAR VE YORUM

1. Öğrencilerin çizdikleri resimlerde hangi sosyal medya türü yer almaktadır.

Öğrenciler çizdikleri resimlerde sosyal medya türlerinden Facebook, Twitter ve Instagram yer almaktadır.

2. Öğrencilerin çizdikleri resimlerde hangi temalar bulunmaktadır.

Araştırma 8. kademedeki rasgele seçilecek 15 yaş grubundaki 15 kız ve 15 erkek öğrenci üzerinde yapılmıştır.

Araştırma bulguları içerik analizinde belirlenen sekiz temaya göre ele alınmıştır:

Temalar	Frekans (%)
Eğlence	20
İletişim	17
Bağımlılık	57
Fanatik ve Spor	4
Bilgi toplama	10
Hatıra	4
Aşk-Sevgi	4
Tehlike	4

Resimler incelendiğinde öğrencilerin yapmış oldukları resimlerden sosyal medyayı **eğlence** aracı olarak gördükleri belirlenmiştir. Bu öğrencilerin %20'sini oluşturmaktadır. Bu resimlerde öğrenciler eğlenceyi; ellerinde Instagram ikonu, gülen emoji ile çizerek anlatmışlardır. Öğrenciler eğlendiklerini şu söylemlerle belirtmişlerdir: “ Facebook bana göre komedi videoları ve oyunlarla paylaşıldığı ve bizi eğlendiren bir alandır.”, “Sosyal medyayı eğlenmek için kullanıyorum” ve “Sıkıldığımda Instagram’a giriyorum”. “Komik paylaşımlar yapan sayfalarda geziyorum”. Buradan hareketle, araştırmaya katılan öğrencilerin çoğunun sosyal medyayı eğlence aracı olarak gördükleri söylenebilir.

Resimler incelendiğinde öğrencilerin yapmış oldukları resimlerden sosyal medyayı **iletişim kurma** aracı olarak gördükleri belirlenmiştir. Bu öğrencilerin %17'sini oluşturmaktadır. Bu resimlerde öğrenciler iletişim kurmayı; konuşan iki arkadaş, birbirlerinin paylaşımlarını beğendiklerini gösteren emoji, birbirlerine arkadaşlarının paylaştığı fotoğrafları telefonlarından göstererek ve birbirleriyle mesajlaşmalarını çizerek anlatmışlardır. Öğrenciler iletişim kurduklarını şu söylemlerle belirtmişlerdir: “ Ben genellikle Instagram’ı arkadaşlarımla konuşmak için kullanıyorum.” “Sosyal medyayı başkalarına o anki durumumu paylaşmak ve mesajlaşmak için kullanıyorum.” ve “Facebook bana göre arkadaşlığı anlatıyor. Yeni arkadaşlarla tanışıyor, onlarla yeni içerikler ve haberler paylaşıyorum”. Bu doğrultuda öğrencilerin çoğunluğunun sosyal medyayı iletişim kurma aracı olarak kullandıkları düşünülebilir.

Yine resimler incelendiğinde öğrencilerin yapmış oldukları resimlerden sosyal medyayı **bağımlılık yapan bir** araç olarak gördükleri belirlenmiştir. Bu öğrencilerin %57'sini oluşturmaktadır. Bu resimlerde öğrenciler bağımlılığı; sürekli telefona ya da bilgisayara bakan insan figürlerini, yan yana olmalarına rağmen iki arkadaşın sosyal medya üzerinden mesajlaşmalarını ve araba kullanırken telefonundan sosyal medyaya bakan insan figürü çizerek anlatmışlardır. Öğrenciler bağımlılığı şu söylemlerle belirtmişlerdir: “Sosyal medya bence çeşitli bilgiler ve eğlenici konular içeriyor. Fakat fazla kullanımı bağımlı ediyor” ve “2 tane resim yaptım. Birincisinde Instagram’a bakmayan karşısındakiyle konuşmak için geliyor. Fakat diğer resimde ise iki arkadaş bir kafeye gelmiş birbirleriyle hiç ilgilenmiyorlar”. Bu bağlamda araştırmaya katılan öğrencilerin çoğunun sosyal medyayı bağımlılık yaratan bir araç olarak gördükleri söylenebilir.

Resimler incelendiğinde öğrencilerin yapmış oldukları resimlerden sosyal medyayı **fanatik sporu anlatan bir** araç olarak gördükleri belirlenmiştir. Bu öğrencilerin %4’ünü oluşturmaktadır. Bu resimlerde öğrenciler fanatik sporu; iki farklı takımın amblemini çizerek anlatmışlardır. Öğrenciler fanatik spor temasını anlatırken bir söylemde bulunmamış sadece “basketbol” yazmışlardır. Buradan hareketle, araştırmaya katılan öğrencilerin çok azının sosyal medyayı fanatik spor kavramıyla özdeşleştirdikleri düşünülebilir.

Aynı şekilde resimler incelendiğinde öğrencilerin yapmış oldukları resimlerden sosyal medyayı **bilgi toplama** aracı olarak gördükleri belirlenmiştir. Bu öğrencilerin %10’nunu oluşturmaktadır. Bu resimlerde öğrenciler bilgi toplamayı; fitness salonu ve dövme, telefon üzerinde ilgin bilgilerin yer aldığını yazarak, Instagram ikonu çizip çevresine ok çıkarıp yazılar koyup çizerek anlatmışlardır. Öğrenciler bilgi topladıklarını şu söylemlerle belirtmişlerdir: “Sosyal medyayı bilgi almak ve eğlenmek için kullanıyorum. Hobilerim ve sevdiğim şeylerle ilgili sayfaları takip ediyorum. Eminim ki herkeste böyle yapıyordur.”, “Dünyanın merkezine gitmek imkansızdır gibi faydalı bilgileri öğrenmek için kullanıyorum,” ve “Futbol, takı, dövme fitness konularından haberdar olmak için kullanıyorum.” Bu doğrultuda, araştırmaya katılan öğrencilerin belirli bir kısmının sosyal medyayı bilgi toplama aracı olarak gördükleri söylenebilir.

Yine resimler incelendiğinde öğrencilerin yapmış oldukları resimlerden sosyal medyayı **hatıra saklama** aracı olarak gördükleri belirlenmiştir. Bu öğrencilerin %4’ünü oluşturmaktadır. Bu resimlerde öğrenciler hatıra saklamayı; Instagram’da bir fotoğraf albümü çizerek anlatmışlardır. Öğrenciler hatıra saklamayı şu söylemlerle belirtmişlerdir: “Bence bu tip sosyal medya araçları insanlarla yazılı, sesli ve görüntülü iletişim eğlence ve diğer insanların gündelik yaşamları kendi hatıralarını, anılarını biriktirmek için kullanılmaktadır.” Bu bağlamda, araştırmaya katılan öğrencilerin çok az bir kısmının sosyal medyayı hatıra saklama aracı olarak gördükleri düşünülebilir.

Resimler incelendiğinde öğrencilerin yapmış oldukları resimlerden sosyal medyayı **aşk ve sevginin anlatıldığı** bir araç olarak gördükleri belirlenmiştir. Bu öğrencilerin %4'ünü oluşturmaktadır. Bu resimlerde öğrenciler aşk ve sevgiyi; sevgilisiyle mesajlaşan iki aşık çizerek anlatmışlardır. Öğrenciler aşk ve sevgiyi söylemlerle belirtmişlerdir: *“Aşkı mesela ben sevgilimle mesajlaşıyorum.” “Ben sevgilimin fotoğraflarını beğeniyorum”*. Buradan hareketle, araştırmaya katılan öğrencilerin az bir kısmının sosyal medyayı aşk ve sevginin anlatıldığı bir araç olarak gördükleri söylenebilir.

Son olarak resimler incelendiğinde öğrencilerin yapmış oldukları resimlerden sosyal medyayı **tehlikeli bir araç** olarak gördükleri belirlenmiştir. Bu öğrencilerin %4'ünü oluşturmaktadır. Bu resimlerde öğrenciler tehlikeyi; birbirini tanımayan küçük bir kız çocuğu ve onu kandırmaya çalışan yaş olarak kendisinden büyük bir adamı çizerek anlatmışlardır. Öğrenciler tehlikeyi şu söylemlerle belirtmişlerdir: *“Bu resimimde küçük yaştaki çocukların sosyal medyada yalnız dolaşırken tehlikede olduğunu ve bu yüzden kandırılıp kaçırıldıkları, taciz edildikleri ya da organları çalınıp satılabildiği anlatmaya çalıştım.”* Bu bağlamda, araştırmaya katılan öğrencilerin az bir kısmının sosyal medyayı tehlikeli bir araç olarak gördükleri düşünülebilir.

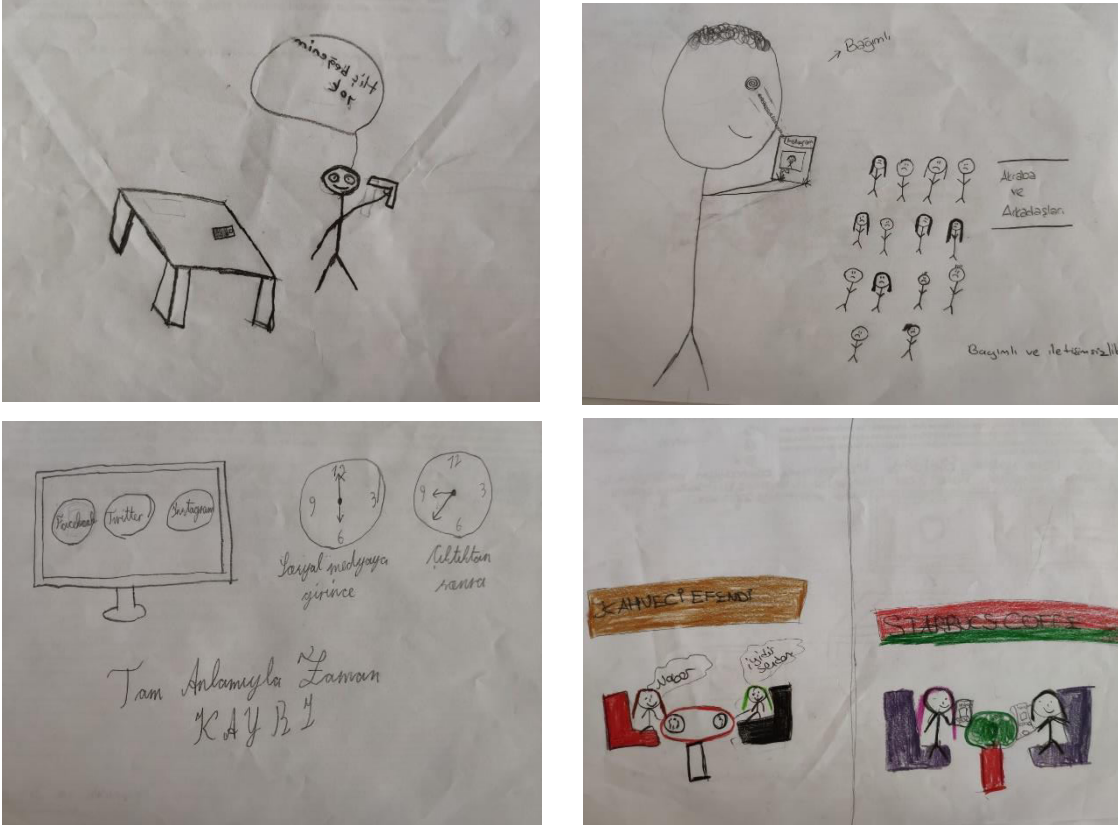

Şekil 1. Öğrencilerin yapmış oldukları resimlerden örnekler

SONUÇ

Bu araştırmada, 8 kademe öğrencilerin sosyal medyaya ilişkin algılarını ortaya çıkarmak ve kendilerini daha serbest olarak ifade edebilmeleri için resim yaptırma yoluna gidilmiştir. Bu yöntemle öğrencilerin sosyal medyaya ilişkin görüşleri hakkında daha kapsamlı ve doğal bilgiler elde edilmesi olanaklı hale gelmiştir. Öğrencilerden sosyal medyaya ilişkin görüşleri sorulduğunda en çok bağımlılık teması üzerinde durdukları görülmüştür. Buradan sosyal medyayı kullananları hem bu medyaya hem de telefona bağımlı kıldığı ve insanların sosyalleşmelerini engelleyen bir mecra olduğu sonucuna varılmaktadır.

Öğrencilerin sosyal medyayı eğlence bilgi toplama aracı olarak kullandıkları göze çarpmaktadır. Sosyal medyada yer alan oyunlar ve insanları bilgilendirmek için açılan sayfalar bunun en büyük kanıtıdır. Yine sosyal medyanın insanların birbirlerinden haberdar olabildikleri, mesajlaşabildikleri ve kendilerini birbirlerini ifade etmek için kullandıkları bir iletişim aracı olduğu sonucuna da varılmaktadır.

Ayrıca öğrencilerin sosyal medyayı anılarını saklayabildikleri, birbirlerine sevgilerini gösterebildikleri bir araç ve en önemlilerinden birisi olup küçük bir kısmında olsa öğrencilerin bu medyaların tehlikeli olduklarının bilincinde olduklarının sonucuna varılmıştır.

KAYNAKÇA

1. Bakshy E., Hofman J. M., Mason, W., Watts D. (2011). Everyone's an Influencer: Quantifying Influence on Twitter, WSDM 11, China, <http://misc.si.umich.edu/media/papers/wsdm333wbakshy.pdf> Erişim Tarihi: 24.12.2018.
2. Baltacı, H. Ş., İşleyen F. ve Özdemir, S. (2012).Eğitim fakültesi öğrencilerinin romantik ilişki durumları ve sosyal ağ kullanımlarına göre etkileşim kaygısı ve sosyal destek algılarının incelenmesi. Mersin Üniversitesi Eğitim Fakültesi Dergisi, 8(2), 25-36.
3. Bayraktutan, G., Binark, M., Çomu, T., Burak, D., İslamoğlu G., ; Telli A. (2014). “Siyasal İletişim Sürecinde Sosyal Medya ve Türkiye’de 2011 Seçimlerinde Twitter Kullanımı”, Türk Dünyası Sosyal Bilimler Dergisi, 2014, No:68, 59-96.
4. BELET, Ş.D. ve TÜRKKAN, B. 2007 “İlköğretim Öğrencilerinin Yazılı Anlatım ve Resimsel İfadelerinde Algı ve Gözlemlerini İfade Biçimleri (Avrupa Birliği Örneği).” VI. Ulusal Sınıf Öğretmenliği Eğitimi Sempozyumu’nda sunulmuş bildiri. Eskişehir: Anadolu Üniversitesi.
5. BIGGS, A. L. 2007 “Identifying Visual Competencies For Developing A Visually Literate Individual”.
6. Binark, M. (2005). Kimlik(lenme), Dipnotsuz İletişim ve Etnik Laflama Odaları İnternet Toplum Kültür (Ed: M. Binark ve B. Kılıçbay). Ankara: Epos Yayınları
7. Boyd, D. (2008). American Teen Sociality in Networked Publics. Unpublished Doktoral Thesis, University of Berkeley.
8. Boyd, D.,ve Ellison, N. (2007). Social Network Sites: Definition, History, and Scholarship. Journal of Computer-Mediated Communication, 13 (1), article 11. http://jcmc.indiana.edu/vol13/issue1/boyd_ellison.html Erişim Tarihi: 02.12.2018.
9. Demir, K. (2002).Türkiye’deki Resmi ve Özel Lise Öğretmenlerinin İzlenim Yönetimi. Yayımlanmamış Doktora Tezi. Ankara: Ankara Üniversitesi.
- 10.Gonzales, L. ve Vodicka, D. (2010). Top ten internet resources for educators. *Leadership*,32-37.
- 11.İşman, A. ve Hamutoğlu, B. (2013).Sosyal ağların eğitim-öğretim sürecinde kullanılması ile ilgili karma öğrenme öğrencilerinin görüşleri: Sakarya Üniversitesi örneği. International Journal of New Trends in Arts, Sports &Science Education 2(3).
- 12.Jones, N., Blackey, H., Fitzgibbon, K., & Chew, E. (2010). Get out of my space! Computers & Education 54 (3), 776–782.
- 13.Karademir, T. ve Alper, A. (2011). Öğrenme ortamı olarak sosyal ağlarda bulunması gereken standartlar. 5th International Computer&Instructional Technologies Symposium, Fırat University, Elazığ.
- 14.Kaya, S.E. (2020). *Disiplinler arası ilişkiler bağlamında medikal illüstrasyonun nazal cerrahi eğitimindeki yeri – fotoğraf ve yazılı anlatım ile karşılaştırması*. Doktora Tezi, Ondokuz Mayıs Üniversitesi Lisansüstü Eğitim Enstitüsü Güzel Sanatlar Eğitimi Ana Bilim Dalı Resim-İş Eğitimi, Samsun.
- 15.Kaya. (2003). *Çocuk Kitabı Resimlerinde Klise Yaklaşımlar*. Mart Sayısı
- 16.Kırıçoğlu, O. T. (2003). Sanatta eğitim görmek anlamak yaratmak, Pekim Yayınları, Ankara.
- 17.Kobak, K. & Biçer, S. (2008). Facebook sosyal paylaşım sitesinin kullanım nedenleri,*8th International EducationTechnology Conference*, 567-571.
- 18.Komito, Lee ve Bates, Jessica (2009), Virtually Local: Social Media and Community Among Polish Nationals in Dublin, Aslib Proceedings: New Information Perspectives, Vol. 61 No. 3.
- 19.Kress, G. (2003). Literacy in the new media age. New York, NY: Routledge.
- 20.Kuyucu M., Karahisar T. (2013). Yeni İletişim Teknolojileri ve Yeni Medya, İstanbul, Zinde Reklam Yayıncılık.
- 21.KUYUCU, Mihalis; KARAHİSAR, Tuba (2013). Yeni İletişim Teknolojileri ve Yeni Medya, İstanbul, Zinde Reklam Yayıncılık.
- 22.Kwak H., Lee C., Hosung P., Moon S. (2010). What is Twitter, a Social Network or a News Media? International World Wide Web Conference Committee (IW3C2), North Carolina, USA.

- 23.Lim, T. (2010). The use of Facebook for online discussions among distance learners. *Turkish Online Journal of Distance Education-TOJDE*.11(4).
- 24.Lopes, I. L. (2017). “Brezilya’da Kozmetik Endüstrisi Sosyal Medyada Müşteri Sadakatı oluşturan Faktörler: Instagram’a Dayalı Bir Çalışma”, Yüksek Lisans Tezi, Dokuz Eylül Üniversitesi Sosyal Bilimler Enstitüsü İşletme Anabilim Dalı, İzmir.
- 25.Lowenfeld, V. —Britain, L.W., Creative and Mental Growth, 5 .baskı, The Macnillan Campany, New York, 1971.
- 26.Mitchell, W. J. (1995). Picturetheory: Essays on verbal and visual representation. University of Chicago Press.
- 27.Murray, C. (2008). Schools and social networking: Fear or education? *Synergy Perspectives:Local*, 6 (1), 8-12.
- 28.Nielsen, J. (2009). *Social networking on intranets*. Erişim Tarihi: 15.12.2018
- 29.Öztürk, M ve Akgün, Ö. E. (2012). Üniversite öğrencilerinin sosyal paylaşım sitelerini kullanma amaçları, bu sitelerin olumlu-olumsuz etkileri ve eğitimlerinde kullanılması ile ilgili görüşleri. *Sakarya University Journal of Education*, 2(3), 49-67.
- 30.PARSA, A.F. 2004 “İmgenin Gücü ve Görsel Kültürün Yükselişi”. *Ana Dili Dil Kültürü ve Eğitim Dergisi*. 33:59-67. <http://www.tdkkitaplik.org.tr/kutup/anadili33.html> adresinden indirilmiştir. (15.08.2007).
- 31.Sheeks, M. & Birchmeier, Z. (2007). Shyness, sociability, and the use of computer-mediated communication in relationship development. *Cyber Psychology & Behavior*, 10 (1), 64–70.
- 32.Şener, G. (2009).Türkiye’de Facebook kullanımı araştırması. XIV. Türkiye’de İnternet Konferansı. İstanbul.
- 33.Şişman, M. (2016). *Eğitim Bilimine Giriş*. Ankara: Pegem Akademi.
- 34.Tutgun, A. (2015). “Sosyal Medya Bağımlılığı Üniversite Öğrencileri Üzerine Bir Araştırma”, Doktora Tezi, Marmara Üniversitesi Sosyal Bilimler Üniversitesi Gazetecilik Anabilim Dalı Bilişim Bilim Dalı, İstanbul.
- 35.Yavuz C. (2017). “Instagram’da Alışveriş ve Materyalizm” Pamukkale Üniversitesi, İktisadi ve İdari Bilimler Fakültesi, Denizli.



e-ISSN: 2630-631X

Article Type
Research ArticleSubject Area
Macro EconomicsVol: 8 Issue: 66
Year: 2022 November
Pp: 2554-2561Arrival
16 November 2022
Published
31 December 2022
Article ID 67109Doi Number
<http://dx.doi.org/10.29228/smrj.67109>How to Cite This
ArticleDağılgan, G. (2022).
“Ekonomik Büyüme ve
Hukukun
Üstünlüğünün Kayıt
Dışı Ekonomi
Üzerindeki Etkisi:
Gelişmekte Olan
Ülkeler Örneği”,
International Social
Mentality and
Researcher Thinkers
Journal, (Issn:2630-
631X) 8(66): 2554-
2561Social Mentality And Researcher Thinkers
is licensed under a Creative Commons
Attribution-NonCommercial 4.0
International License.

Ekonomik Büyüme ve Hukukun Üstünlüğünün Kayıt Dışı Ekonomi Üzerindeki Etkisi: Gelişmekte Olan Ülkeler Örneği

The Impact of Economic Growth and the Rule of Law on the Informal
Economy: The Case of Developing Countries

Gökhan Dağılgan¹ ¹ Öğr. Gör. Dr., Kütahya Dumlupınar Üniversitesi, Gediz Meslek Yüksekokulu, Finans Bankacılık ve Sigortacılık Bölümü, Kütahya, Türkiye

ÖZET

Çalışma, seçilen 23 gelişmekte olan ekonomide ekonomik büyüme ve hukukun üstünlüğünün kayıt dışı ekonomi üzerindeki etkisini araştırmayı amaçlamaktadır. Bu çalışma, hukukun üstünlüğünün ve diğer faktörlerin kayıt dışı ekonominin boyutu üzerindeki etkilerini tahmin etmek için 23 gelişmekte olan ülke için 2005-2015 dönemine ilişkin yıllık verileri kullanmaktadır. Gelişmekte olan ülke grubu, Uluslararası Para Fonu kaynaklarına göre sınıflandırılır ve verilerin mevcudiyetine göre seçilmektedir. Bu çalışmada iki aşamalı Sistem GMM yöntemi kullanılmıştır. Sonuçlar, ekonomik büyüme ve hukukun üstünlüğü göstergelerinin kayıt dışı ekonomi üzerinde negatif ve istatistiksel olarak anlamlı bir etkiye sahip olduğunu göstermektedir. Hukukun üstünlüğü göstergesinin etkisi, ekonomik büyüme göstergesine göre çok büyük olduğu sonucuna ulaşılmıştır. Ayrıca, yolsuzluğun kontrolü göstergesinin kayıt dışı ekonomi üzerinde istatistiksel olarak anlamlı bir sonuca ulaşılabilmiştir. Enflasyonun artması ise kayıt dışı ekonomiyi azaltmaktadır. Dolayısıyla, bu çalışmanın sonuçları, kayıt dışı ekonominin boyutunun, özellikle gelişmekte olan ülkelerde hukukun üstünlüğünün etkinliğinin ve ekonominin büyümesinin iyileştirilmesiyle kontrol edilebileceğini göstermektedir.

Anahtar Kelimeler: Ekonomik Büyüme, Hukukun Üstünlüğü, Kayıt Dışı Ekonomi, Sistem GMM

ABSTRACT

The study aims to explore the impact of economic growth and rule of law on the informal economy in 23 selected emerging economies. This study uses annual data for the period 2005-2015 for 23 developing countries to estimate the effects of the rule of law and other factors on the size of the informal economy. The developing country group is classified according to the sources of the International Monetary Fund and is selected according to the availability of data. Two-stage System GMM method was used in this study. The results show that economic growth and rule of law indicators have a negative and statistically significant effect on the informal economy. It has been concluded that the effect of the rule of law indicator is very large compared to the economic growth indicator. In addition, a statistically significant result of the control of corruption indicator on the informal economy could not be reached. Increasing inflation reduces the informal economy. Thus, the results of this study show that the size of the informal economy can be controlled by improving the efficiency of the rule of law and the growth of the economy, especially in developing countries.

Keywords: Economic Growth, Rule of Law, Informal Economy, System GMM

GİRİŞ

Kayıt dışı ekonomiyle bağlantılı faaliyetler şu anda tüm dünyada, yani gelişmiş, gelişmekte olan ve az gelişmiş ekonomilerin hepsinde meydana gelmektedir. Kayıt dışı ekonomiye yönelik bu artan eğilim o kadar güçlü hale geldi ki, toplulukların çoğunluğu eğitim, ceza veya kovuşturma gibi pratik çözümler sunarak kayıt dışı ekonomi faaliyetlerini kontrol altına almak için harekete geçmektedirler. Kaynakları başarılı bir şekilde kullanmak için, bir ülkenin kayıt dışı ekonomi hakkında derin bir anlayışa sahip olması gerekmektedir. Başka bir deyişle, kayıt dışı ekonominin boyutunun ve rolünün, dahil olanların ve faaliyetlerinin gerçekleşme oranının tamamen farkında olmak esastır. Dolayısıyla, küresel kayıt dışı ekonominin boyutu ve yaygınlaşması üzerine ampirik çalışmalar hızla artmaktadır (Williams ve Schneider, 2016; Hassan ve Schneider, 2016). Kayıt dışı ekonomi ile ilgili konular karmaşık ve çok yönlüdür. Bu nedenle bu alanda yapılan araştırmaların çoğu kayıt dışı ekonominin nasıl ölçüleceğini gösterir ve kayıt dışı faaliyetlerin çeşitli özelliklerini tanımlamaktadır (Mikulic ve Nagyszombaty, 2013; Schneider ve Hametner, 2013). Diğer araştırmalar, kayıt dışı ekonominin etkisini araştırmaktadır (Eilat ve Zinnes, 2002; Schneider ve Enste, 2013; Krstic ve Schneider, 2015).

Schneider'in (2005) çalışmasına göre, gelişmekte olan ve geçiş ekonomilerinde kayıt dışı ekonomiler üretimin yüzde 40'ını oluştururken, bu rakam gelişmiş ekonomilerde yüzde 17 civarındadır. Bu, kayıt dışı ekonominin boyutunun, farklı ekonomik gelişmişlik düzeylerine sahip ülkeler arasında farklılık gösterdiği anlamına gelmektedir. Ayrıca Schneider ve Enste (2013), Azerbaycan (%63,3), Bolivya (%68,1) ve Peru (%63,3) gibi bazı ülkelerde kayıt dışı ekonominin üretimlerinin yüzde 60'ından fazlasını aldığını da tespit etmişlerdir. Son zamanlarda Medina ve Schneider (2017), hem gelişmiş hem de gelişmekte olan ülkeler için bu rakamda bir düşüş olduğunu belirtmişlerdir.



Bununla birlikte, bu olgu, gölge faaliyetlerin belirleyicilerini tanımak için araştırmacıların büyük ilgisini çekse de, bu kayıt dışı ekonominin resmi ekonomiyle nasıl bir ilişkisi olduğu hala tartışmalıdır. Ayrıca, gelişmekte olan ülkelerde kayıt dışı ekonominin ekonomik büyüme üzerinde bir etkisinin olup olmadığı konusunda kesin bir sonuca varmak da güçtür (Eilat ve Zinnes, 2002; Schneider, 2005; Williams ve Schneider, 2016). Ayrıca, kayıt dışı ekonomi hakkındaki Legalist düşünce ekolüne göre, kurumsal kalite bu sektörün belirleyicisi olarak kabul edilmektedir.

Bunun bir örneği olarak, birçok çalışma kurumsal kalitenin kayıt dışı ekonomi üzerinde olumsuz bir etkiye sahip olduğunu kanıtlamıştır (Dreher, Kotsogiannis, ve McCorrison, 2009; Dreher ve Schneider, 2010; Hassan ve Schneider, 2016). Ayrıca, düşük kurumsal kalitenin, örneğin yönetişimin ve hukukun üstünlüğünün etkisizliğinin, kayıt dışı ekonomide yer almanın ana nedenleri olabileceği de tartışılmaktadır. Özellikle geçiş ülkeleri ve OECD'den toplanan verilere göre, Johnson, Kaufmann ve Schleifer (1998), kayıt dışı ekonominin boyutunun, yolsuzluk seviyesi ve hukukun üstünlüğünün kalitesi ile olumlu bir şekilde ilişkili olduğunu belirtmektedir. Bu araştırmacılar, hukukun üstünlüğünün düşük kalitesinin, gevşek düzenlemelerin ve yetersiz denetimin, daha fazla sayıda firmanın kayıt dışı ekonomide çalışmasına yol açabileceğine inanmaktadır. Çünkü yetkililer bu düşük kurumsal kaliteyi yolsuzluğa bulaşmak için kullanabilmektedirler.

Buna göre bu araştırmanın amacı, 2005-2015 dönemine ait gelişmekte olan ekonomilerin panel verilerini kullanarak kayıt dışı ekonomi ile ekonomik büyüme arasındaki ilişkiye ışık tutmaktır. Ayrıca bu çalışma, kayıt dışı ekonomiyi kontrol etmek için yeni bir gösterge önermek amacıyla hukukun üstünlüğünün kayıt dışı ekonomi üzerinde herhangi bir etkisinin olup olmadığını da ele almaktadır. Dolayısıyla bu çalışmanın katkıları, ekonomik büyüme ile kayıt dışı ekonomi arasındaki ilişkiyi keşfetmesi açısından önceki çalışmalardan farklıdır. Ayrıca bu araştırma, farklı gelişmekte olan ekonomileri bağlamında ampirik bir analizde hukukun üstünlüğü göstergesini de vurgulamaktadır. Başka bir deyişle, bu araştırma, gelişmekte olan ekonomilerde ekonomik büyüme ile kayıt dışı ekonominin boyutu arasındaki bağlantıya ilişkin ampirik kanıtlar sunmakta ve özellikle hukukun üstünlüğü göstergesinin etkisini tespit etmektedir.

Bu amaca ulaşmak için, bu çalışmada aşağıdaki stratejiler uygulanmaktadır. Hukukun üstünlüğü, ekonomik büyüme, kayıt dışı ekonomi ve diğer kontrol değişkenleri hakkında veri elde etmek için 2005'ten 2015'e kadar olan dönemde 23 gelişmekte olan ülke örneği toplanmıştır. Daha sonra, Genelleştirilmiş Momentler Yöntemi (GMM) yöntemi kullanılarak bu değişkenler arasındaki ilişkiyi tahmin etmek için dinamik bir model kullanılmaktadır.

KAYIT DIŞI EKONOMİ KAVRAMI

Kayıt dışı ekonomi, kırk yılı aşkın bir süredir gayri resmi, gizli, yeraltı veya karaborsa olarak da adlandırılan bir olgu olarak gözlemlenmektedir. Ekonomistler küresel olarak kayıt dışı ekonomiyi tanımlamaya, kapsamını tahmin etmeye ve kontrol etmeyi veya ortadan kaldırmayı tavsiye etmektedirler. Bununla birlikte, kayıt dışı ekonominin bir kez kurulduktan sonra göz ardı edilmesinin çok zor olduğu kabul edilmektedir (Schneider, 2000). Son yıllarda, her ulusal ekonominin resmi sektör ve gayri resmi sektörden oluşan ikili bir sektör durumu yaygın olarak kabul edilmektedir. İkincisi iki gruba ayrılır: Hane halkı sektörü (kendi kendine yeten ekonomi) ve kayıt dışı ekonomi (ürünler ve hizmetler her zamanki gibi piyasalar aracılığıyla alınıp satılır). Çoğu makale, kendi kendine yeten faaliyetleri, piyasa dışı ekonomik faaliyetler oldukları, ancak yasal oldukları için endişelerin dışında tutmaktadır. Kayıt dışı ekonomi, yasadışı çalışma ve suç sektörü gibi yasa dışı faaliyetleri içermektedir. Bu çalışmada, kayıt dışı ekonominin verilen tanımı, piyasa işlemleriyle ilgili olan ancak parasal, düzenleyici ve kurumsal nedenlerle gayri safi milli/yerli hasıla hesaplamasında kaydedilmeyen tüm ekonomik faaliyetlerdir (yasal veya yasa dışı).

Kayıt dışı ekonominin kapsamını tahmin etmek için Schneider ve Enste (2013), aşağıdaki üç yaygın yaklaşımı ortaya koymaktadır: doğrudan yöntem (anketler yoluyla); dolaylı yöntem (ulusal muhasebe, parasal yaklaşımlar ve fiziksel girdi yöntemi aracılığıyla); ve model yaklaşımı. Her tekniğin artıları ve eksileri bulunmaktadır. Gizli aktivitelerin ölçülmesindeki bir başka zorluk da verilerin mevcut olmaması ve güvenilmez olmasıdır. Sonuç olarak, bir araştırma kesintili zaman için uygulanan birden fazla yaklaşımı kullanabilir.

Kayıt dışı ekonominin ekonomik nedenleri ve sonuçları ile ilgili olarak Schneider ve Enste (2013) dört ana nedene göre sınıflandırmıştır. Birincisi, vergi yükü, kayıt dışı faaliyetlerin büyümesinin en popüler nedenlerinden biridir. Hem ortalama vergi oranı hem de marjinal vergi yükünün güçlü bir korelasyona sahip olduğu belirtilmektedir. Politikacılar tarafından ne kadar çok vergilendirme sistemi kurulursa, karaborsada faaliyet gösteren kişi ve firmalar için o kadar teşvik edici olduğuna işaret edilmektedir.

İkinci neden, düzenlemelerin kapsamı, özellikle haftalık çalışma saati kuralı, erken emeklilik veya yabancılara kısıtlamalar gibi işgücünün koşullarıdır. Eilat ve Zinnes (2002), Mikulic ve Nagyszombaty (2013) ve Schneider ve Hametner (2013), ülkelerin kayıt dışı ekonominin temel belirleyicisi olarak düzenleyici algının yoğunluğunu vurgulamaktadır. Yönetişim ve hukukun üstünlüğü zayıfsa, kişi ve firmaların işlerini denetimsiz yürütebilecekleri belirtilmektedir. Rüşvet ve yolsuzluk, bürokratların denetiminde olmadığı için istenmeyen sonuçlar ortaya çıkarmaktadır.

Üçüncüsü, sosyal güvenlik de yer altı faaliyetlerinin büyümesi için başka bir sebep olarak görülüyor. Firmaların harcamaları konusunda gayri resmi sektörde emeklilik, işsizlik ve sağlık sigortası gibi farklı sigortaları ve çalışanlardan sağlık hizmetlerini kesebilirler. Önceki istatistiklere göre, Ermenistan en yüksek yasadışı çalışma oranına sahipken, onu resmi işgücü piyasasının sırasıyla %75,5, %70 ve %63 ile Hırvatistan ve Bulgaristan izliyor. Genel olarak, gelişmekte olan ülkelerde kayıt dışı işgücü, resmi işçi pazarının yaklaşık %49'u ve nüfusun %23,9'u kadardır (Schneider ve Enste, 2013).

Kayıt dışı ekonomilerin son nedeni, sosyal refah ve işsizlik yardımlarını içeren transfer ödemeleridir. Krstic ve Schneider'in (2015) de kabul ettiği gibi, sosyal refah sistemi bireyleri ve firmaları resmi sektörde çalışmaktan alıkoyabilir. Nedenler temelinde, kayıt dışı ekonominin sonuçları, kamu mallarını azaltmak, yabancı katılımları caydırmak, bir ülkedeki rekabeti azaltmak, kaynak kullanımını bozmak ve bir ülkede yaşayanların ahlakını kötüleştirmek olarak fark edilmiştir. Ancak kayıt dışı ekonomi, bir yandan toplumsal çarpıklıklar nedeniyle hoş karşılanmayan faaliyetler olarak değerlendirilmektedir. Öte yandan, ekonomileri canlandırmak veya geliştirmek için dönüşüm sürecinin bir parçası olarak görülebilir (Eilat ve Zinnes, 2002; Schneider ve Enste, 2000).

LİTERATÜR TARAMASI

Kayıt dışı ekonominin varlığı yalnızca belirli bir alanda değil, dünya çapında da genişlemektedir. Buna karşın, bu gayri resmi faaliyetlerin boyutu, her dönemde, bir grup ulusta farklılık göstermektedir. En büyük kayıt dışı ekonomiler Rusya, Ukrayna'dır (kayıt dışı ekonomi yüzdesi GSMH'nin %40'ından fazladır) ve küçük gizli pazarlar Polonya, Slovakya ve Romanya'dır (GSMH'nin %7 ila %18'i arasında).

Zaman ve Goschin'e (2015) göre, 1999-2012 yılları için Romanya'da kayıt dışı ekonomi ile ekonomik büyüme arasındaki bağlantıyı incelemişlerdir. OLS regresyonu üç temel göstergeye göre uygulanmıştır. GSYİH yüzdesi üzerinden kişi başına Avro olarak hesaplanan ve AB'nin her durumunu toplam AB-gölge ekonomisiyle karşılaştıran gayri resmi ekonomidir. Sonuç, gayri resmi faaliyetlerin ekonomik büyüme üzerindeki önemli etkisini olmasa da, GSYİH ile kayıt dışı ekonomi arasında nispeten pozitif bir ilişki bulunmuştur. Uzun vadede resmi ekonomi ile kayıt dışı ekonominin aynı doğrultuda hareket edeceği gösterilmektedir.

Romanya'nın durumunu da gözlemleyen Davidescu, Strat ve Paul'un (2015) araştırması büyük farklılıklar ortaya koymaktadır. Çeyreklik veriler, kayıt dışı ekonomi ile kayıtlı ekonomi oranı arasında U şeklinde bir eğri korelasyonu ortaya koymaktadır. Yukarıdaki her iki çalışmanın benzerliği ve sınırlılığı, ekonomik büyümenin veya kayıt dışı ekonominin belirleyicilerinin çeşitlendirilmemiş olmasıdır.

Loyaza (1996) ve Eilat ve Zinnes (2002), kayıt dışı ekonomi ile ekonomik gelişme arasındaki negatif ilişkiyi bir dizi nedensel değişkenle göstermektedir. Loyaza (1996), 1990'ların başında Latin Amerika'dan gelen verileri araştırmıştır. Kayıt dışı ekonominin söz konusu belirleyicileri vergi yükü, işgücü üzerindeki kısıtlamalar, yolsuzluk, hukukun üstünlüğü ve yetkililerin kalitesidir. Eilat ve Zinnes (2002), geçiş ülkelerindeki kayıt dışı ekonomiyi, vergi gelirlerinin miktarı, işsizlik, enflasyon, açıklık, yatırım seviyeleri, aşırı düzenleme, yolsuzluk, hukukun üstünlüğü, kalite bürokrasi, sağlık ve eğitim hizmetlerine yapılan devlet harcamalarının düzeyi, yerel para biriminin kullanımı, sermaye piyasaları, bankacılık sektörünün kalitesi, altyapı ve insani gelişme değişkenlerini kullanmıştır. Genel sonuç, resmi GSYİH bir dolar düştüğünde, yeniden yapılanmanın henüz ortaya çıkmadığı birkaç geçiş ülkesi dışında, kayıt dışı ekonominin 31 sent artmasıdır. Kayıt dışı ekonomi ile yerel para biriminin kullanımı, vergi gelirlerinin miktarı, açıklık, yatırım seviyeleri, hukukun üstünlüğü, insani gelişme, yönetim kalitesi, sermaye piyasaları, bankacılık sektörü kalitesi, altyapı arasında negatif bir ilişki bulunmuştur. Buna karşılık, işsizlik, aşırı düzenleme, yolsuzluk, enflasyon ve kayıt dışı ekonomi arasında pozitif bir ilişki vardır. Geri kalanında, sağlık ve eğitime yapılan devlet harcamalarının düzeyinin kayıt dışı ekonominin boyutuyla ilgili olmadığı kanıtlanmıştır.

Lackó (2000); Anno ve Villa (2013), doğrusal korelasyonun yalnızca bazı geçiş ülkelerinde ekonomik reformların henüz başlamadığı kısa vadede uygun olduğuna işaret etmektedir. BDT ülkeleri dışındaki post-sosyalist ülkelerin geri kalanında, ekonomik büyüme ile gayri resmi piyasa arasındaki ilişki uzun vadede ters

U şeklinde bir eğri sergileme eğilimindedir. Lackó (2000) düzenleme miktarı, bürokrasinin gücü, vergi yükü, yolsuzluk ve hukukun üstünlüğü gibi kayıt dışı ekonominin belirleyicilerini de değerlendirmektedir.

Kayıt dışı ekonominin belirleyicileri ile ilgili olarak, Johnson, Kaufmann ve Schleifer (1997) serbestleşmenin gayri resmi sektörle önemli ölçüde ilişkili olduğunu bulmuşlardır. Negatif ilişkiler, özelleştirme payı, vergilendirmenin kalitesi, yolsuzluk, düzenleme, kanunun sağlanması ve gölge faaliyetlerin payı arasında olduğunu göstermektedir. Ancak sonuçlar kayıt dışı ekonominin boyutunun, daha fazla düzenleme ve yetkililerin takdir yetkisi, vergi yükü (vergi oranı ve vergi idaresi dahil) ve yolsuzluk ile nispeten pozitif olduğu bulunmuştur.

Kayıt dışı ekonomi ile kişi başına düşen GSYİH arasındaki en güncel doğrusal olmayan ilişki, Wu ve Schneider (2019) tarafından hazırlanan IMF Çalışma Belgesi 2019'da vurgulanmaktadır. Rapor, ekonomik büyüme belirli bir eşiği aştığında veya en azından kalıcı olarak ortaya çıktığında, kayıt dışı ekonominin genişleme eğiliminde olduğunu göstermektedir. Bu keşifler, kayıt dışı ekonominin özelliklerine uygundur. Kısa vadede evrimsel bir sürecin parçası olarak değerlendirilebilir. Bununla birlikte, uzun vadede kontrol dışı yasadışı çalışma ve suç faaliyetleri ile ekonomi üzerinde herkesin bildiği gibi tehlikeli etkileri vardır.

Yukarıda bahsedildiği gibi, gelişmekte olan ülkelerde kayıt dışı ekonomi ile ekonomik büyüme arasındaki ilişki hakkında kesin bir sonuca varmak oldukça zordur. Bu makalenin gözlemlenen yıllarına bakıldığında, küresel ekonomik krizin giderek daha fazla işletmeyi kayıt dışı sektöre zorladığı varsayılabilir. Kayıt dışı ekonominin potansiyel belirleyicileri anlaşıldıktan sonra, 2005-2015 dönemi için 23 gelişmekte olan ülkede kayıt dışı ekonomi ile ekonomik büyüme ve hukukun üstünlüğü arasındaki ilişkiyi değerlendirmek için aşağıdaki bağımsız değişkenlerle bir model denenmiştir. Eilat ve Zinnes'in (2002) teşvik ettiği düzenleme algısının kapsamının kayıt dışı ekonominin temel belirleyicisi olduğu "hukukun üstünlüğü" ilk ilgilenilen terimdir. Hukukun üstünlüğünün olmadığı durumlarda, yetkililer kendi takdirine bağlı olarak karar verme eğilimindedir. Ekonomi piyasalarını rüşvet ve yolsuzlukla kolayca yönlendirir, öyle ki ya hukukun üstünlüğünün yetersizliği ya da "yolsuzluğun denetimindeki gevşeklik" firmaların gayri resmi sektöre kaymasına neden olur.

Ayrıca çoğu çalışmada tercih edilen iki gösterge GSYİH büyümesi ve enflasyon oranıdır. Kayıt dışı ekonomi ekonomik büyüme ile olan hayati ilişkisi nedeniyle modelde ölçülen nihai belirleyicidir.

VERİLER VE METODOLOJİ

Veri

Bu çalışma, ekonomik büyüme ve hukukun üstünlüğünün kayıt dışı ekonominin boyutu üzerindeki etkilerini tahmin etmek için 23 gelişmekte olan ülke için 2005-2015 dönemine ilişkin yıllık verileri kullanmaktadır. Gelişmekte olan ülke grubu, Uluslararası Para Fonu kaynaklarına göre sınıflandırılır ve verilerin mevcudiyetine göre seçilmektedir. Bu çalışmada araştırılan ülkeler tablo 1'de listelenmektedir.

Tablo 1. Gelişmekte Olan Ülkelerin Listesi

Arnavutluk	Brezilya	Ermenistan	Macaristan	Peru	Türkiye
Azerbaycan	Bulgaristan	Endonezya	Malezya	Romanya	Ukrayna
Belarus	Çin	Hırvatistan	Meksika	Rusya	Uruguay
Bosna H	Ekvador	Kosta Rika	Paraguay	Tayland	

Regresyon denkleminde, bu çalışmada incelenen bağımlı değişken, Medina ve Schneider'den toplanan ve GSYİH yüzdesi ile sunulan kayıt dışı ekonominin boyutudur. Temel bağımsız değişkenler, Kaufmann ve Kraay (2016) tarafından Dünya Çapında Yönetişim Göstergeleri (WGI) projesinde hesaplanan Hukukun Üstünlüğü ve ekonomik büyümeyi temsil eden ve Dünya Bankası'ndan toplanan Gayri Safi Yurtiçi Hasıla'dır. Hukukun Üstünlüğü unsuru, temsilcilerin toplumun kurallarına, sözleşme uygulamalarının kalitesine, mülkiyet haklarına, polise, mahkemelere, suç ve şiddet olasılığına ne ölçüde güvendiği ve bunlara uyduğuna ilişkin algıları yansıtmaktadır. Yönetişim aralıklarının tahmini yaklaşık -2,5 (zayıf) ila 2,5 (güçlü) arasındadır ve bu ölçü sırasıyla 0'dan 5'e yeniden ölçeklendirilmiştir. Ayrıca ampirik analizde kontrol değişkenleri olarak enflasyon ve yolsuzluğun kontrolü endeksi de ampirik modele eklenmiştir. Aşağıdaki tablo 2'de değişkenlerin kısaltmaları ve tüm değişkenlerin kaynaklarını sunulmaktadır.

Tablo 2. Analizde Kullanılan Değişkenler ve Tanımları

Değişken	Açıklama	Kaynak
SE	Kayıt Dışı Ekonominin GSYİH İçindeki Payı	Medina L. ve Schneider F. (2018)
RL	Hukukun Üstünlüğü Endeksi	WDI
CCI	Yolsuzluğun Kontrol Endeksi	WDI
GDP	Gayrisafi Yurtiçi Hasıla Büyüme Oranı	WDI
INF	Enflasyon Oranı	WDI

Aşağıdaki tablo 3'te seçilen gelişmekte olan ülkelerin özet istatistikleri yer almaktadır. GSYİH yüzdesi ile ölçülen kayıt dışı ekonomiye sahip olan gelişmekte olan ülkelerde, minimum değer 11,74 maksimum değer 54,68'dir. Ayrıca, seçilmiş gelişmekte olan ülkelerde Hukukun Üstünlüğünün ortalama değeri 2,18'dir. 0-5 aralığındaki 2,5 ortalama değerine kıyasla çok daha düşük bir değere sahiptir. Benzer şekilde yolsuzluğun kontrol endeksi de ortalama değer olarak 2,23'tür ve bu sayı yüksek düzeyde yolsuzluğu göstermektedir. Bu durum, gelişmekte olan ülkelerin kurumsal yapısının henüz oturmamış olduğunu göstermektedir.

Tablo 3: Özet İstatistikler

Değişkenler	Ortalama	Std.Sapma	Minimum	Maksimum
SE	31.1555	8.6778	11.74	54.68
GDP	4.1946	5.0202	-15.13	34.50
RL	2.1871	0.4995	1.19	3.47
CCI	2.2345	0.5756	1.14	3.89
INF	5.9756	6.6228	-1.41	59.21

Metodoloji

Bu çalışmada, gelişmekte olan ülkelerde ekonomik büyüme ve hukukun üstünlüğü ile kayıt dışı ekonominin boyutu arasındaki ilişkiyi incelemek için panel veri metodolojileri benimsenmiştir. Makalede değişkenler arasındaki bağı araştırmak için dinamik panel yöntemlerinden olan iki aşamalı Sistem Genelleştirilmiş Momentler Yöntemini uygulanmıştır. Heterojenlik sorunlarına çözüm sağlar ve heterojenliğin sonuçlar üzerindeki etkilerini kontrol eder. Dinamik modelde hata terimi ile bağımlı değişken gecikmeli değeri arasında korelasyon bulunması, en küçük kareler yöntemlerinin kullanılması durumunda tutarsız sonuçlara oluşturmaktadır. Sistem GMM yöntemi bu tutarsız sonuçların önüne geçmektedir. (Baltagi, 2008). Sistem GMM yönteminde, fark GMM yöntemindeki gibi t döneminden t-1 döneminin fark alma işlemi yerine, değişkenlerin bütün olası gelecek değerlerinin ortalamalarının farkı alındığından birinci farklar yönteminden kaynaklanan veri kaybı minimuma indirilmektedir (Blundell ve Bond, 2000). GMM model denklemi aşağıda verilmiştir:

$$Y_{it} = \delta Y_{i,t-1} + \beta_1 X_{1,it} + \beta_2 X_{2,it} + \beta_3 X_{3,it} + \beta_4 X_{4,it} + u_{it} + \varepsilon_{it} \quad (1)$$

GMM modelinin diğer temel özelliği, otokorelasyon ve değişen varyans etkilerini kontrol etmektir. Değişkenleri kullanan GMM denklemi aşağıdaki gibi verilmiştir:

$$SE_{it} = \delta SE_{i,t-1} + \beta_1 GDP_{1,it} + \beta_2 INF_{2,it} + \beta_3 CCI_{3,it} + \beta_4 RL_{4,it} + u_{it} + \varepsilon_{it} \quad (\text{Model 1})$$

SE: Kayıt dışı ekonomi; GDP: Gayri safi yurtiçi hasıla; INF: Enflasyon; CCI: Yolsuzluk Kontrolü Endeksi; RL: Hukukun Üstünlüğü; $\varepsilon_{i,t}$ bir hata terimidir. H_1 hipotezimizde kullanacağımız modelimiz yukarıda yer alan Model 1'dir. Ekonomik büyüme ve hukukun üstünlüğünün kayıt dışı ekonomi üzerindeki etkisini ölçmek için kullanılacak modeldir.

Bu çalışmada, ekonometrik analiz programı olan Stata programı yardımıyla gerçekleştirilmiş ve Roodman (2009) tarafından geliştirilen Sistem Genelleştirilmiş Momentler Metodu (Sistem GMM) için yazılan kod (xtabond2) kullanılmıştır.

BULGULAR VE TARTIŞMA

Tablo 4'teki korelasyon matrisi, ampirik modeldeki değişkenler arasındaki ilişkiyi dikkate almak için analiz edilir. Genel olarak, kayıt dışı ekonominin hukukun üstünlüğü ve GSYİH değişkenleri ile negatif korelasyona sahip olduğu açıktır. Ek olarak, yolsuzluğun kontrolü değişkeni ile kayıt dışı ekonominin boyutu arasında olumsuz etki vardır. Kayıt dışı ekonomi üzerinde ise sadece enflasyon olumlu etki yapmaktadır.

Tablo 4: Korelasyon Matrisi

	SE	GDP	RL	CCI	INF
SE	1				
GDP	-0.0474	1			
RL	-0.4544	-0.1772	1		
CCI	-0.4665	-0.0198	0.6992	1	
INF	0.1258	-0.0346	-0.2094	-0.0888	1

Bu makalenin ana ampirik sonuçları, dört farklı modelleme yapılarak Tablo 5'te özetlenmiştir. Sırasıyla tüm değişkenlerin olduğu model, enflasyon değişkenini olmadığı model, yolsuzluk endeksinin olmadığı model ve son olarak hukukun üstünlüğü endeksinin olmadığı modeldir.

Etki düzeyinde bir fark olmasına rağmen, genel olarak dört modelin tüm sonuçlarının, hukukun üstünlüğü, gayri safi yurtiçi hasıla ve kayıt dışı ekonominin boyutu arasında negatif bir bağlantının ve istatistiksel anlamlılığın varlığını gösterdiği açıktır. Yolsuzluğun kontrolü, kayıt dışı ekonominin boyutu üzerinde istatistiksel bir öneme ve etki sinyaline sahip değildir. Sadece hukukun üstünlüğü değişkeninin olmadığı modelde, anlamlı ve negatif bir etkiye sahiptir.

Tablo 5. Sistem GMM Analiz Sonuçları

	Model 1	Model 2	Model 3	Model 4
Bağımsız Değişkenler				
SE(t-1)	0,819*** (8.37)	0.793*** (7.51)	0.782*** (9.80)	0.874*** (11.73)
GDP	-0.271*** (-4.12)	-0.286*** (-4.08)	-0.297*** (-6.55)	-0.253*** (-3.22)
RL	-3.268* (-1.72)	-3.591** (-2.20)	-4.187** (-2.13)	
CCI	-2.183 (-1.03)	-1.976 (-1.12)		-3.638** (-1.80)
INF	-0.045** (-2.17)		-0.028 (-1.35)	-0.038* (-1.80)
Wald chi2(Olasılık)	0.000	0.000	0.000	0.000
N (Gözlem sayısı)	230	230	230	230
AR(1)	-2.67	-2.48	-2.44	-2.65
p-değeri	(0.008)	(0.013)	(0.015)	(0.008)
AR(2)	-1.19	-1.39	-1.44	-1.27
p-değeri	(0.233)	(0.164)	(0.149)	(0.206)
Hansen Testi	19.98	18.34	17.31	19.70
p-değeri	(0.173)	(0.106)	(0.138)	(0.170)

***, **, * sırasıyla %1, %5 ve %10 düzeyinde katsayıların anlamlılığını ifade etmektedir. Parantez içindeki terimler z istatistiklerini belirtir. AR2 Testi H0: 2. dereceden otokorelasyon yoktur. Hansen Testi H0: Aşırı tanımlama kısıtlamaları geçerlidir.

İncelenen ana bağımsız değişkenler, kayıt dışı ekonominin boyutuyla negatif ilişkili olan hukukun üstünlüğü ve GSYİH olduğunu göstermektedir. Spesifik olarak, güven ve toplum kurallarına uyma (hukukun üstünlüğü) konusundaki %1'lik bir artış, kayıt dışı ekonominin boyutunda %3.268'lik bir azalmaya yol açmaktadır. Bu sonuç istatistiksel olarak %10 düzeyinde anlamlı ve teorik alt yapı ile tamamen uyumlu ve önceki çalışmaların sonuçları ile benzerdir. Etki düzeyinin yüksek olması çalışmamızın en önemli sonuçlarından birini oluşturmaktadır. Bu ülkelerde hukukun üstünlüğünün zayıf olması, düzenleyici yükün veya gevşek düzenlemelerin, kurumsal kalitenin düşük olması ve denetim sisteminin uyumsuz olmasının bir sonucu olarak değerlendirilmesiyle açıklanabilir. Bu durum, ticari sözleşmeler, ekonomik faaliyetler ve asimetrik bilgi açısından dezavantaj sorunları yaratarak, kişi ve kurumları resmi faaliyetlerini azaltmaya ve yer altında faaliyet göstermeye yönlendirmektedir.

Hukukun üstünlüğünün kayıt dışı ekonomi üzerindeki olumsuz etkisinin gelişmekte olan ülkelerde bulunması, 19 gelişmekte olan Asya ülkesi (Huynh ve Nguyen, 2019) ve 37 gelişmekte olan Asya ülkesinde (Jamalmanesh vd., 2014) incelenen araştırmalarla ampirik olarak doğrulanan kurumsal kalitenin kayıt dışı ekonomiyi belirlemede ana unsur olduğu görüşünü desteklemektedir. Ayrıca; 57 ülke üzerinde çalışma gerçekleştiren Torgler ve Schneider (2009), gelişmekte olan, geçiş, yüksek düzeyde gelişmiş OECD ülkeleri üzerine çalışması olan Dreher vd. (2009) ve 157 ülke örneklemini kullanan Hassan ve Schneider (2016)'in çalışmaları analiz sonuçlarımızı desteklemektedir.

Benzer şekilde, ampirik modelde GSYİH (GDP) değişkeni ile temsil edilen ekonomik büyüme ile kayıt dışı ekonomi arasındaki ters ilişkide, seçilen gelişmekte olan ülkelerde gayri safi yurtiçi hasıla seviyesinin %1 artması halinde, bu ülkelerdeki kayıt dışı ekonominin büyüklüğünü %0,271 azaltmaktadır. Bu bağlantı istatistiksel olarak %1 düzeyinde anlamlıdır ve Hukukun Üstünlüğü unsuruna göre daha az etkili bir düzeye sahiptir. GSYİH'daki bir artışın ekonomideki büyümeyi temsil etmesi mantıklıdır. Bu, kayıt dışı ekonomiye kıyasla maaş rejimlerinde ve sosyal sigorta düzenlemelerinde işçi hakları için daha güvenilir güvence ile daha fazla iş fırsatı yaratmakta ve işgücünü ve acenteleri gayri resmi alandan resmi alana göç etmeye çekmektedir. Bu da uzun vadede kayıt dışı ekonominin boyutunun küçülmesine yol açmaktadır.

Çalışmada ulaşılan analiz sonuçlarına göre kayıt dışı ekonomi ve ekonomik büyüme ilişki, Loyaza (1996), Eilat ve Zinnes (2002) ve Davidescu ve diğerleri (2015) ile de tutarlıdır. Ancak bu çalışmadaki bulgu,

Romanya'da 1999-2012 yılları arasında araştırılan ekonomik büyümenin kayıt dışı ekonomi üzerindeki olumlu etkisini destekleyen Zaman ve Goschin (2015) ile uyumlu değildir.

Ayrıca, bu çalışmada enflasyonun kayıt dışı ekonominin büyüklüğü üzerindeki etkisi, enflasyondaki değişim ile kayıt dışı ekonominin büyüklüğü arasındaki ters yönü ortaya koyan Ahiabu (2006) ile tutarlı değildir. Enflasyondaki %1'lik artış kayıt dışı ekonomi büyüklüğünü %0.045 azaltmaktadır.

Ayrıca Arellano ve Bond testi, GMM modelindeki birinci dereceden varyansın otokorelasyon özelliğini kontrol etmek için Arellano ve Bond (1991) tarafından önerilmiştir. Arellano-Bond testinin sonuçları (AR (2)) 0.1'den 0.233 değeri ile daha büyüktür ve bu durum, modelin 1. seviyede otokorelasyona sahip olduğu hipotezini reddetmektedir. Böylece, GMM tahmini içsellik sorununun üstesinden gelir ve araştırma sonuçlarının doğruluğunu ve etkinliğini korumaktadır. Bu da modelin sürdürülebilirliğini artırmaktadır. Hansan testi sonuçlarına göre ise, GMM Arellano ve Bond yöntemi sonuçları modelin kısıtlamalarının üstesinden gelmektedir. Tüm modeller 0.1 değerinden büyüktür.

SONUÇ

Bu makale temel olarak gelişmekte olan ülkelerdeki hukukun üstünlüğü, ekonomik büyüme ve kayıt dışı ekonomi arasındaki bağlantıyı 2005-2015 döneminde GMM yöntemi ile tahmin ederek incelemektedir. Ampirik sonuçlar, ekonomik büyüme, hukukun üstünlüğü ve enflasyon gibi faktörlerin gelişmekte olan ülkelerde kayıt dışı ekonominin boyutu üzerinde bir etkisi olduğunu göstermektedir. Özellikle, toplum kurallarına daha fazla uyulduğu takdirde hukukun üstünlüğünün etkinliği artmaktadır. Bu, kayıt dışı ekonominin boyutunda bir azalmaya yol açmaktadır. Ayrıca, büyüme ve kayıt dışı ekonominin zıt işaretlere sahip olması yani, ülkeler ekonomik büyüme düzeylerini arttırdıklarında kayıt dışı ekonomilerinde azalma meydana gelmektedir. Kayıt dışı ekonominin boyutunun azaltılması gelişmekte olan ekonomiler için faydalı bir durum yaratmaktadır. Bu sonuç, ekonomi teorisi ve diğer ülke gruplarında yapılan araştırmalarla tamamen uyumludur.

Bu araştırma, kayıt dışı ekonomi literatürüne ampirik kanıtlar sağlamaktadır ve politika yapımcılar, hukukun üstünlüğünün kalitesini iyileştirerek aynı zamanda ekonomilerini büyütürken, kayıt dışı ekonominin boyutunu kontrol etmek için elde edilen sonuçları dikkate alabilirler.

KAYNAKÇA

1. Ahiabu, S. (2006). "Inflation and the underground economy". *Munich Personal RePEc Archive*. Retrieved December 10, 2019, from <https://mpra.ub.uni-muenchen.de/1706/>
2. Anno, R. D., & Villa, S. (2013). "Growth in transition countries". *Economics of Transition*, 21(3), 381-417. DOI: 10.1111/ecot.12018
3. Arellano, M., & Bond, S. (1991). "Some tests of specification for panel data: Monte Carlo evidence and an application to employment equations". *The Review of Economic Studies*, 58(2), 277-297. DOI: 10.2307/2297968
4. Baltagi, B.H., (2008). "Econometric Analysis of Panel Data", 4.Edition. *England: John Wiley & Sons.*, 135-145.
5. Blundell, R. ve Bond, S. (2000). "GMM Estimation with Persistent Panel Data: An Application to Production Functions". *Econometric Reviews*, 19(3), 331-339.
6. Davidescu, A., Strat, V. A., & Paul, A. M. (2015). "Revisiting the Size of Romanian Informal Economy Using the Gutmann Approach". *Procedia Economics and Finance*, 23, 1037-1045. DOI: 10.1016/S2212-5671(15)00546-8
7. Dreher, A., & Schneider F. (2010). "Corruption and the shadow economy: an empirical analysis". *Public Choice*, 144(1), 215- 238. DOI: 10.1007/s11127-009-9513-0
8. Dreher, A., Kotsogiannis, C., & McCorrison, S. (2009). "How do institutions affect corruption and the shadow economy?", *International Tax Public Finance*, 16(6), 773-796. DOI: 10.1007/s10797-008-9089-5
9. Eilat, Y., & Zinnes, C. (2002). "The shadow economy in transition countries: Friend or foe? A policy perspective". *World Development*, 30(7), 1233-1254. DOI: 10.1016/S0305-750X(02)00036-0
10. Hassan, M., & Scheider, F. (2016). "Size and development of the shadow economies of 157 worldwide countries: Updated and new measures from 1999 to 2013". *Journal of Global Economics*, 4(3), 218. DOI: 10.4172/2375-4389.1000218

11. Huynh, C. M., & Nguyen, T.L. (2019). "Fiscal policy and shadow economy in Asian developing countries: does corruption matter?". *Empirical Economics*, 1-17. <https://doi.org/10.1007/s00181-019-01700-w>
12. Jamalmanesh, A., Meidani, A. A. N., & Mashhadi, M. K. (2014). "Government effectiveness, rule of law and informal economy in Asian developing countries". *International Journal of Economy, Management and Social sciences*, 3(10), 551-555.
13. Johnson, S., Kaufmann, D., & Schleifer, A. (1997). "The Unofficial Economy in Transition". *Brookings Papers on Economic Activity*, 1997(2), 159-239.
14. Johnson, S., Kaufmann, D., & Zoido-Lobaton, P. (1998). "Regulatory discretion and the unofficial economy". *American Economic Review*, 88(2), 387-392
15. Kaufmann, D., & Kraay, A. (2016). "World governance indicators Project". World Bank. Retrieved January 10, 2020 from <https://info.worldbank.org/governance/wgi/>
16. Krstic, G., & Schneider, F. (2015). "Formalizing the shadow economy in Serbia". New York, NY: Springer International Publishing.
17. Lackó, M. (2000). "Hidden economy - an unknown quantity? Comparative analysis of hidden economies in transition countries in 1989-95". *Economics of Transition*, 8(1), 117-149. DOI: 10.1111/1468-0351.00038
18. Loayza, N. V. (1996). "The economics of the informal sector: a simple model and some empirical evidence from Latin America". *Carnegie-Rochester Conference Series on Public Policy*, 45, 129-162.
19. Medina, L., & Schneider, F. (2018). "Shadow Economies Around the World: What Did We Learn Over the Last 20 Years? (Working Paper, No. WP/18/17)". Retrieved from International Monetary Fund website:
20. <https://www.imf.org/en/Publications/WP/Issues/2018/01/25/Shadow-Economies-Around-the-World-What-Did-We-Learn-Over-the-Last-20-Years-45583>
21. Medina, L., & Schneider, F. (2017). "Shadow economies around the world: New results for 158 countries over 1991-2015 (Working Paper No. 6430)". Retrieved from CESifo website: https://www.ifo.de/DocDL/cesifo1_wp6430.pdf
22. Mikulic, D., & Nagyszombaty, A.G. (2013). "Causes of the unofficial economy in new EU member states". *Economic Research*, 26(sup1), 29-44. DOI: 10.1080/1331677X.2013.11517638
23. Roodman, D. (2009). "How to Do xtabond2: An Introduction to Difference and System GMM in Stata". *The Stata Journal*, 9(1), 86-136.
24. Schneider, F. (2000). "Dimensions of the shadow economy". *The Independent Review*, 5(1), 81-91.
25. Schneider, F. (2005). "Shadow economies around the world: What do we really know?". *European Journal of Political Economy*, 21(3), 598-642. DOI: 10.1016/j.ejpoleco.2004.10.002
26. Schneider, F., & Enste, D. H. (2000). "Shadow Economies: Size, Causes, and Consequences". *Journal of Economic Literature*, 38(1), 77-114. DOI: 10.1257/jel.38.1.77
27. Schneider, F., & Enste, D. H. (2013). "The shadow economy: An international survey (2nd ed.)". Cambridge, UK: Cambridge University Press.
28. Schneider, F., & Hametner, B. (2013). "The shadow economy in Colombia: size expand effects on economic growth". *Peace Economics, Peace Science, and Public Policy*, 20(2), 293-325.
29. Torgler, B., & Schneider, F. (2009). "The impact of tax morale and institutional quality on the shadow economy". *Journal of Economic Psychology*, 30(2), 228-245. DOI: 10.1016/j.joep.2008.08.004
30. Williams, C. C., & Schneider, F. (2016). "Measuring the Global Shadow Economy: The Prevalence of Informal Work and Labour". Cheltenham, UK: Edward Elgar Publishing.
31. World Bank. (2016). "World Development Indicators". World Bank, Washington.
32. Wu, D. F., & Schneider, F. (2019). "Nonlinearity between the shadow economy and level of development (Working Paper WP/19/48)". Retrieved from IMF website: <https://www.imf.org/en/Publications/WP/Issues/2019/03/01/Nonlinearity-Between-the-Shadow-Economy-and-Level-of-Development-46618>
33. Zaman, G., & Goschin, Z. (2015). "Shadow economy and economic growth in Romania". *Cons and pros. Procedia Economics and Finance*, 22, 80-87. DOI: 10.1016/S2212-5671(15)00229-4.



e-ISSN: 2630-631X

Article Type
Research Article**Subject Area**
Human and Economic
geographyVol: 8 Issue: 66
Year: 2022 Novomber
Pp: 2562-2572Arrival
17 November 2022
Published
31 December 2022
Article ID 67119Doi Number
<http://dx.doi.org/10.2922/8/smryj.67119>**How to Cite This Article**
Dağlıgan, G. (2022).
“Ekonomik Büyüme ve
Hukukun Üstünlüğünün
Kayıt Dışı Ekonomi
Üzerindeki Etkisi:
Gelişmekte Olan Ülkeler
Örneği”, International
Social Mentality and
Researcher Thinkers
Journal, (Issn:2630-
631X) 8(66): 2562-2572Social Mentality And
Researcher Thinkers is
licensed under a Creative
Commons Attribution-
NonCommercial 4.0
International License.

GİRİŞ

Emet, Ege Bölgesi'nin İç Batı Anadolu Bölümünde yer alan bir yerleşim merkezidir (Şekil 1). Sahanın iklim özellikleri Marmara, Ege ve İç Anadolu ile benzerlik göstermektedir. İlçe, matematik konum açısından, 29°15'25"E boylamı ve 9°20'40" N enlemleri arasında kalmaktadır. İlçe merkezinin denizden yükseltisi, yaklaşık 895 m. kadardır. Yüzölçümü olarak da yaklaşık 1406 km²'lik alanda yayılış göstermektedir. Genel morfolojisi ise, hafif dalgalı bir plato özelliğindedir. İdari açıdan Kütahya iline bağlıdır. Kütahya'ya uzaklığı ise yaklaşık 93 km. kadardır. Emet yerleşim sahası, 7 adet mahalle ve toplam 37 köyden meydana gelmiştir. İlçenin komşularını kuzeyinde Tavşanlı ilçesi, güneyinde Hisarcık, batısında Simav ve doğusunda Çavdarhisar ilçeleri oluşturur. Emet, ulaşım olanakları açısından mevcut koşulların gerisinde kalmıştır. Ekonomik açıdan da fazla gelişme kaydedermiştir. İlçede yaşayanların en önemli geçim kaynaklarını, kolemanit şeklindeki çıkartılan bor madeni oluşturmaktadır. Ayrıca küçük ticari işletmeler ve az da olsa tarım, hayvancılık sektörleri diğer geçim kaynaklarıdır. Diğer yandan; sahanın litolojik yapısından dolayı zaman içerisinde sıcak su kaynakları ortaya çıkmıştır. Bununla birlikte, köklü geçmişe sahip hamamlar işletilmiş ve termal tesisler kurulmuştur. Böylece bu alanlardan geçim kaynağı oluşturulmaya çalışılmıştır. Gerçekten, Emet İlçe merkezi Bakanlar Kurulu'nun 17.10.1993 tarihli kararı ile 'Termal Turizm Merkezi' olarak belirlenmiştir (Resmi Gazete, 1993). Bu çalışmanın amacı ise; sahadaki nüfusun zaman içerisindeki değişimlerini nedenleri ile ortaya koymaktır.

Emet (Kütahya) İlçe Merkezi'nin Nüfus Özellikleri¹

Popülistin Characteristics of Emet (Kütahya) District Center

Sami Cerit¹ Lütfi Özav² ¹ Yüksek Lisans Öğrencisi., Uşak Üniversitesi, Lisansüstü Eğitim Enstitüsü, Coğrafya ABD, Uşak, Türkiye
² Prof. Dr., Uşak Üniversitesi, Fen Edebiyat Fakültesi, Coğrafya Bölümü, Uşak, Türkiye

ÖZET

Araştırma sahamız olan Emet ilçe merkezi Ege Bölgesi'nin İç Batı Anadolu Bölümünde yer tutar. İlçe, günümüze kadar ki dönemde birçok medeniyetin hâkimiyetinde kalmıştır. Bu yüzden, 'Ağrios' ve 'Eğrigöz' gibi isimler kullanılarak, kaza ve nahiye merkezi olarak yönetilmiştir. Cumhuriyetin ilânından itibaren ilçe statüsüne kavuşmuştur. İlçe merkezi nüfusunda 2008 yılına kadar büyük değişimler görülmüş bu yıldan itibaren, nüfus değişimi durağan bir seyir izlemiştir. Kır nüfusu ise, son yıllarda azalış eğilimindedir. 2020 yılı nüfus piramidinde, dar aralıklı yaş grupları içerisinde 65 yaş üzeri nüfus çoğunluktadır. Nüfusun ekonomik faaliyet sektörlerindeki büyük bölümü, hizmet (toplum hizmetleri, sosyal ve kişisel hizmetler) sektöründe olup, sektörler içerisinde % 35'lik kısmına denk gelmektedir. Mahalle yerleşmelerinin tümünde, hane halkı büyüklükleri Türkiye ortalamasının 3,30 kişi altında kalmıştır. Emet ilçesindeki iş alanlarının sınırlı olması nedeniyle, nüfusta 2015-2020 yılları arasındaki devrede iş bulabilmek gayesiyle yoğun bir göç olayı yaşanmıştır. Nitekim göç verilen illerin başında ise, İstanbul, Bursa, Manisa, İzmir gibi büyükşehir yerleşmeleri gelmektedir.

Anahtar Kelimeler: Emet, İlçe Merkezi Nüfusu, Göç

ABSTRACT

Emet district center, which is our research area, is located in the Central West Anatolian Section of the Aegean Region. The district has remained under the dominance of many civilizations to date. Therefore, it was ruled as a district and township, with such names as 'Ağrios' and 'Eğrigöz'. It was granted the status of a district with the proclamation of the Republic. Major changes were observed in the population of the district center until 2008, and since then, the population change has followed a stable course. Rural population, on the other hand, tends to decrease in recent years. In the 2020 population pyramid, the population over 65 constitutes the majority in narrow age range groups. The majority of the population in the sectors of economic activity is concentrated in the service (community services, social and personal services) sector, which corresponds to 35% of the sectors. Household sizes in all neighborhood settlements has remained below the average of Turkey 3,30. Due to the limited working areas in Emet district, there was an intense migration in the population in an attempt to find a job in the period between 2015-2020. As a matter of fact, such metropolitan settlements as İstanbul, Bursa, Manisa, and İzmir are at the forefront of the provinces where people tend to immigrate.

Keywords: Emet, District Center Population, Immigration

¹ Bu çalışma, devam etmekte olan; "Emet (Kütahya) İlçe Merkezinin Beşeri ve Ekonomik Coğrafyası" adlı Yüksek Lisans Tezinden üretilmiştir.



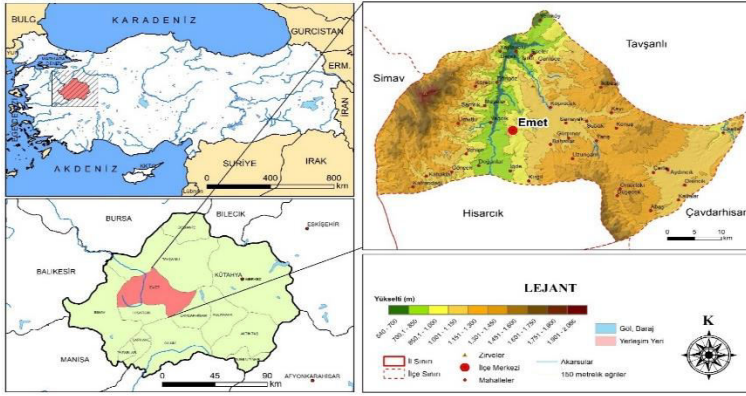

Şekil 1. Araştırma Sahasının Lokasyon Haritası (Kaynak: HGM verilerinden hazırlanmıştır)

Araştırma Sahasında Cumhuriyet Öncesi Dönemde Yerleşme

Emet ilçesi, tarihi dönemlerden beri birçok medeniyetin egemen olduğu bir alanda kurulmuştur. Hititler, Persler, Romalılar, Bizans, Büyük Selçuklular, Anadolu Selçukluları, Germiyanogulları ve Osmanlı Devleti bahsedilen medeniyetler arasındadır. (Emet Kaymakamlığı, 2016). Bunun yanı sıra, saha tarihi dönemlerde farklı isimlerle adlandırılmıştır. Örneğin; Roma ve Bizans döneminde 'Ağrios' Osmanlı döneminde 'Eğrigöz' ve 1924 yılında Emet adıyla günümüze kadar ulaşmıştır (Şaşmaz, 2014). Türkiye'deki yerleşim birimlerinin geçmişi uzun dönemlere kadar dayanmaktadır (Emiroğlu, 1981). Uzun yıllar Germiyanogulları egemenliğinde kalan Emet, son olarak 1429 yılında Osmanlı toprakları içine katılmıştır (Varlık, 1974).

Ayrıca; Osmanlı Devleti hâkimiyetinde olduğu yıllarda çeşitli idari yönetim şekillerinde önemli bir merkez olarak belirlenmiştir. Örneğin; 1512-1528 yılları arasında, Anadolu Eyaleti'ne bağlı olan Kütahya Sancağı, bir nâhiye merkezi olarak yönetilmiştir. Daha sonra, 1530 yılı kazâ, 1854-1863 yılları arasında kazâ, 1866-1874 yıllarında kazâ, 1875-1880 yıllarında nâhiye merkezidir. 1881-1912 yıllarında nâhiye, 1918 yılında kazâ, 1922 ve 1924 yıllarında tekrar kazâ merkezi olarak idare edilmiştir (Tablo 1). Geçmiş dönemlerdeki bazı kaynaklara göre; Cumhuriyet öncesi dönem içerisinde 'Eğrigöz' adı ile burada yaşayanların, ilçe merkezinde 438 ev 513 aile 984 kişiden oluşan bir yerleşim alanına sahip olduğu anlaşılmıştır (Demircan, 2017).

Tablo 1. Araştırma Sahasının Yıllara Göre İdari Yapısındaki Değişiklikler (1512-1924)

İdari Statüsü	Yıllar	Bağlı Olduğu Yönetim Birimi
Nâhiye	1512-1528	Kütahya (Anadolu Eyaleti)
Kazâ	1530	Kütahya (Anadolu Eyaleti)
Kazâ	1854-1863	Kütahya Hüdavendigâr Eyaleti,(Salname)
Kazâ	1866-1874	Kütahya (Hüdavendigâr Vilayeti) ,(Salname)
Nâhiye	1875-1880	Simav-Kütahya Hüdavendigâr Vilayeti,(Salname)
Nâhiye	1881-1912	Kütahya Hüdavendigâr Vilayeti, (Salname)
Kazâ	28 Mart 1334 (1918)	Kütahya
Kazâ	1922	Kütahya Müstakil Sancak, (Salname)
Kazâ	1924	Kütahya

Kaynak: (Sezen, 2017, s. 247)'den. Derlenmiştir.

Cumhuriyet Döneminde Nüfus (1927-2020)

Ülkemizde bilindiği üzere ilk nüfus sayımları 1927 yılında başlamıştır. Türkiye'nin ilk nüfus sayımı 1926 yılında kurulan, İstatistik Umum Müdürlüğünce 28.10.1927 tarihinde uygulanmıştır (Tamer ve Bozbeyoğlu, 2004). Söz konusu tarihte, ilçe merkezinin nüfusu 2711 kişi olarak belirlenmiştir (Tablo 2). 1927 yılındaki genel nüfus sayımından son yapılan 2020 TÜİK (ADNKS) sayımına kadar ki 93 yıllık süreçte, ilçe merkezi nüfusu 8694 kişi artmıştır. Böylelikle şehir nüfusu 11405 kişiye ulaşmıştır. Bu durumun en önemli sebeplerinden biri, kırdan yaşayanların ilçe merkezindeki maden işletmesinde çalışmak için göç etmiş olmasıdır. Diğer yandan, sayım gerçekleşen yıllar arasındaki nüfus değişiklikleri hem azalış hem de artışların olduğu dinamik bir süreç halindedir. Örneğin;1990-2000 yılları arasında % 58,01 oranında artış sağlanmıştır. Böylece şehir nüfusu tarihindeki en yüksek miktarına ulaşmıştır. Bu artış eğilimi 2007 yılına kadar devam etmiştir. Fakat 2000-2007 yılları arasındaki nüfus değişimi azalış yönündedir. Gerçekten, söz konusu yıllar arasında nüfus miktarı -9152 kişi azalarak -% 47,29 oranında düşüş göstermiştir (Şekil 2).

Emet ilçe merkezindeki nüfus değişimi, 2008 yılından 2020 yılına kadar durağan bir seyirdedir. Yıllık nüfus artış hızı, % 2,98 oranını geçmemiştir. Bu durum, Dumlupınar Üniversitesi'ne bağlı bir yüksekokulun açılması ve iş imkânlarının çeşitlenmesiyle ilgili olduğu tespit edilmiştir. Diğer yandan, tarihindeki nüfus artış hızının en az olduğu dönemlerden biri 1940-1945 yılları arasındadır. Söz konusu dönemde, ilçe merkezi nüfusu 71 kişi artmıştır. Bu artışın oranı, % 2,56 düzeyindedir. Ülkemizde ise, o yıllarda tam tersi bir durum söz

konusudur. Gerçekten, 1940-45 yılları arasındaki azalış, nüfus artışının az olması ve doğum sayısındaki azalış olarak gösterilir (Darkot, 1961).

Tablo 2. Sayım Yıllarına Göre, İlçe Merkezi Nüfusu (1927-2020)

Sayım Yılları	Toplam Nüfus	Artan Nüfus	Nüfus artışı (%)
1927	2711	-	-
1935	3196	485	17,89
1940	2763	-433	-13,54
1945	2834	71	2,56
1950	3694	860	30,34
1955	3796	102	2,76
1960	4132	336	8,85
1965	4815	683	16,52
1970	6055	1240	25,75
1975	6239	184	3,03
1980	8218	1979	31,71
1985	11145	2927	35,61
1990	12246	1101	9,87
2000	19350	7104	58,01
2007	10198	-9152	-47,29
2008	10502	304	2,98
2009	10547	45	0,42
2010	10668	121	0,95
2011	10805	137	1,28
2012	11339	534	4,94
2013	11401	62	0,54
2014	11232	-169	-1,48
2015	11367	135	1,20
2016	11290	-77	-0,67
2017	11157	-133	-1,18
2018	11157	0	0
2019	11362	205	1,83
2020	11405	43	0,37

Kaynak: DİE Genel Nüfus Sayımları, (T.C. Başvekâlet İstatistik Genel Direktörlüğü, 1935), ve TÜİK, ADNKS Sonuçları.

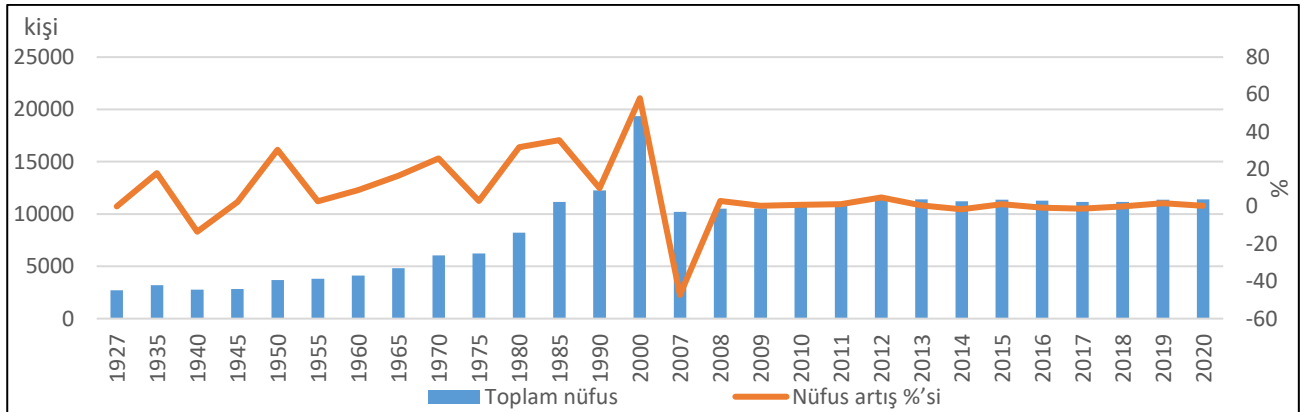

Şekil 2. İlçe Merkezi Nüfusunun Sayım Yıllarına Göre Miktarları ve Artışı (%)

Şehir ve Kırsal Nüfusları

Emet ilçesinde, şehir ve kırsal nüfusu arasında 2012 yılına kadar belli miktarlarda farklılıklar göze çarpar. Buna göre; 2012'ye kadar kırsal nüfusu sürekli olarak şehir nüfusundan fazladır (Tablo 4). Fakat 2012 ve 2020 sayım yılları arasında şehir nüfusundaki artış durağan bir eğilim gösterse de kırsal nüfusunu geçmiştir (Şekil 5). Diğer yandan; Türkiye'de hızlı nüfus artışının yanı sıra şehirlere doğru hareket ve nüfusta yapısal olarak yenileşme görülmektedir (Emiroğlu, 1975).

Kırsal nüfusunda ise, genel olarak azalış eğilimi görülmektedir. Örneğin; toplam kırsal nüfusu 1935 yılındaki sayımda 34839'dan, 2020'de 8123 kişiye kadar düşmüştür. Kırsal nüfusu 1975'de 48988 kişi sayılarak günümüze kadar olan en yüksek düzeyine ulaşmıştır. Söz konusu nüfustaki en belirgin düşüşler ise; 1990 yılındadır. Kırsal nüfusundaki azalış % 44,45 oranında ve -21.297 kişi olarak gerçekleşmiştir (Şekil 6). 2007 yılında da nüfus kayıpları devam etmiştir. Söz konusu yılda kırsal nüfusundan -12405 kişi daha eksilmiştir. Düşüş oranı, -% 46,55 şeklinde meydana gelmiştir. 2007 yılından sonraki sayım devreleri içerisinde de nüfus, azalış eğilimini sürdürmüştür. Kırsal nüfusundaki azalışlar, kalıcı hale gelmiştir. Arazi verimliliği göçleri etkileyebilir. Kırsal alanlardaki verimli yerler, göçü azaltabilmektedir (Özav ve Yasak, 2006; Yasak ve Özdemir, 2017).

Tablo 3. Sayım Yıllarına Göre, Şehir ve Kır Nüfuslarının Artış Miktarları (1927-2020)

Sayım Yılları	Şehir Nüfusu (kişi)	Artan Nüfus(kişi)	Nüfus Artışı (%)	Kır Nüfusu (kişi)	Artan Nüfus (kişi)	Nüfus Artışı (%)	Toplam Nüfus (kişi)
1927	2711	0	-	-	-	-	-
1935	3196	485	17,89	34839	-	-	38035
1940	2763	-433	-13,54	36341	1502	4,31	39104
1945	2834	71	2,56	35553	-788	-2,16	38387
1950	3694	860	30,34	38761	3208	9,02	42455
1955	3796	102	2,76	42069	3308	8,53	45865
1960	4132	336	8,85	44656	2587	6,14	48788
1965	4815	683	16,52	45712	1056	2,36	50527
1970	6055	1240	25,75	48122	2410	5,27	54177
1975	6239	184	3,03	48988	866	1,79	55227
1980	8218	1979	31,71	48434	-554	-1,13	56652
1985	11145	2927	35,61	47910	-524	-1,08	59055
1990	12246	1101	9,87	26613	-21297	-44,45	38859
2000	19350	7104	58,01	26644	31	0,11	45994
2007	10198	-9152	-47,29	14239	-12405	-46,55	24437
2008	10502	304	2,98	13390	-849	-5,96	23892
2009	10547	45	0,42	12712	-678	-5,06	23259
2010	10668	121	0,95	12180	-532	-4,18	22848
2011	10805	137	1,28	12043	-137	-1,12	22428
2012	11339	534	4,94	11114	-929	-7,71	22453
2013	11401	62	0,54	10792	-322	-2,89	22193
2014	11232	-169	-1,48	9974	-818	-7,57	21506
2015	11367	135	1,20	9778	-196	-1,96	21145
2016	11290	-77	-0,67	9378	-400	-4,09	20668
2017	11157	-133	-1,18	8994	-384	-4,09	20151
2018	11157	0	0	8829	-165	-1,83	19986
2019	11362	205	1,83	8502	-327	-3,70	19864
2020	11405	43	0,37	8123	-379	-4,45	19528

Kaynak: DİE Genel Nüfus Sayımları, TÜİK ADNKS Sonuçları ve (T.C. Başvekâlet İstatistik Genel Direktörlüğü, 1935)

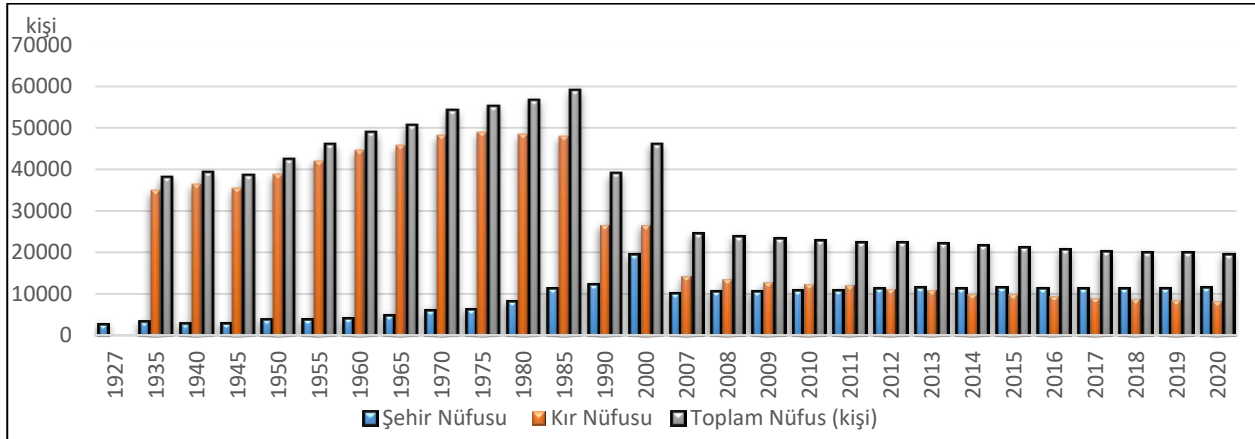

Şekil 5. Sayım Yıllarına Göre, Şehir ve Kır Nüfusu (1927-2020)

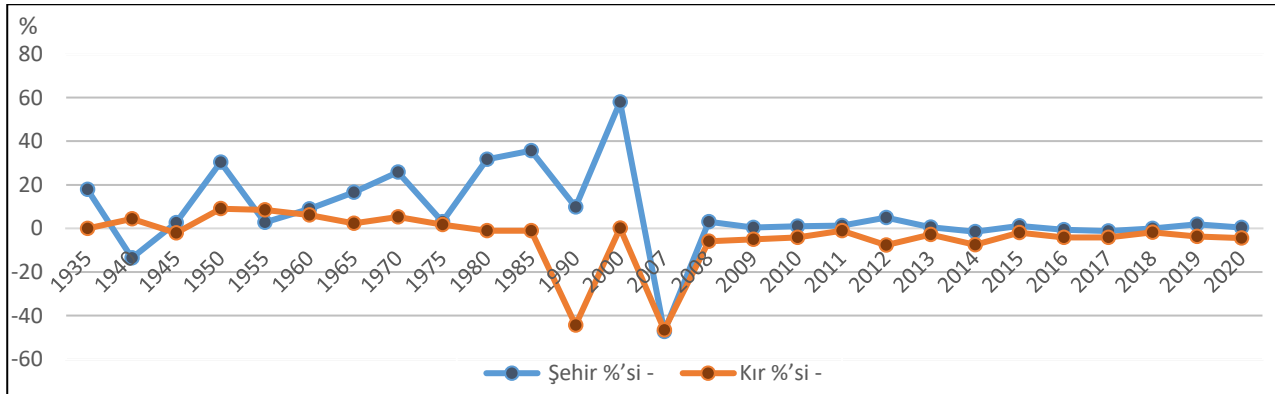

Şekil 6. Sayım Yıllarına göre, Şehir ve Kır Nüfuslarının Artış %'leri (1927-2020)

İlçe Merkezindeki Mahalle Nüfusları

Emet ilçe merkezi, yedi adet mahalleden oluşmaktadır. Bunlar; Akpınar, Cumhuriyet, Dere, Esentepe, Hamam, Kapaklıca ve Kaynarca adlı mahalle statüsündeki yerleşim birimleridir. TÜİK, (2020) ADNKS'e göre; 2020 yılındaki ilçe

merkezinin nüfusu 11405 kişi olarak belirlenmiştir (Tablo 3). Nüfusun büyük bölümü, Hamam Mahallesi'nde yaşayanlardan meydana gelmektedir. Bahsedilen bu mahallede 2020 yılında 4043 kişi ikamet etmektedir. Bu miktar da nüfusun % 35'ine karşılık gelmektedir (Şekil 4).

Bunu ikinci sırada Akpınar, 3352 kişi % 29 oranında takip eder. Görüldüğü üzere bahsedilen Hamam ve Akpınar Mahalleleri nüfusun çoğunluğunun ikamet yeridir. Bu durumun en önemli nedeni, burada yaşayanların söz konusu alanlardaki çok katlı yeni yerleşim alanlarını iskân yeri olarak tercih etmesidir. Bunun yanı sıra, TOKİ konutları ve site halindeki yerleşim kümeleri söz edilen mahallelerde yayılış göstererek nüfusun toplandığı alanları meydana getirmiştir.

Tablo 4. İlçe Merkezi'nde 2020 Yılında Nüfusun Mahallelere Göre Miktarları ve Oranları (%)

Mahalle Adı	Nüfusu (kişi)	Oranı (%)
Akpınar	3352	29
Cumhuriyet	760	7
Dere	1010	9
Esentepe	966	9
Hamam	4043	35
Kapaklıca	768	7
Kaynarca	500	4
Toplam	11405	100

Kaynak: TÜİK ADNKS Sonuçları

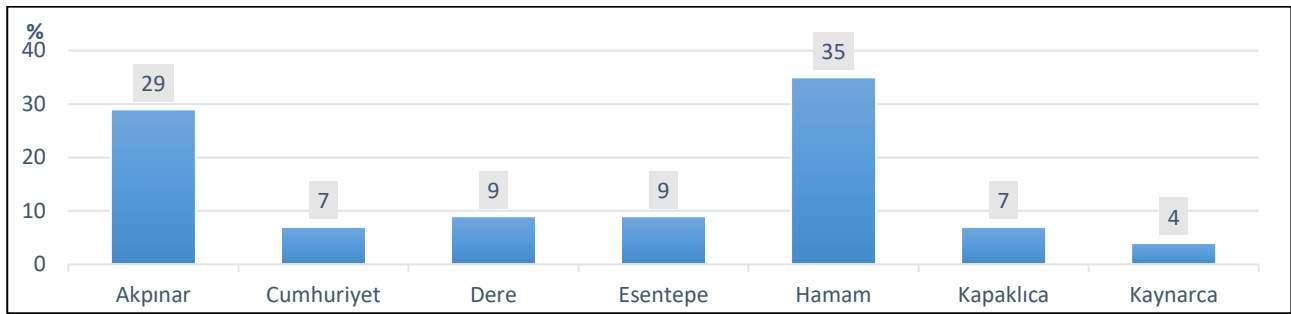

Şekil 4. Mahallelere Göre Nüfusun Oransal Dağılımı (%)

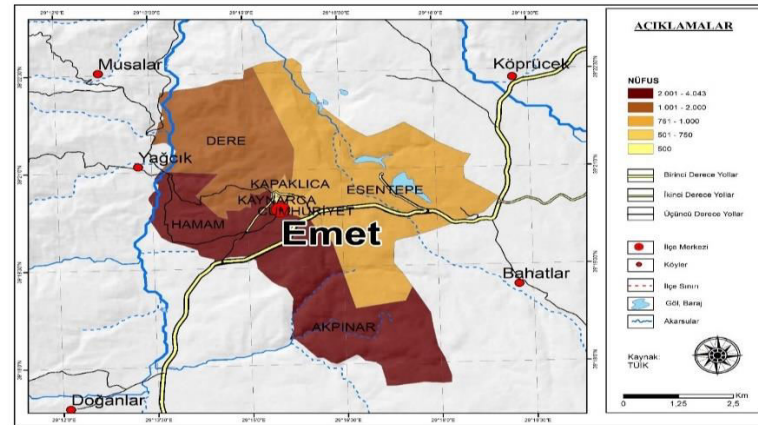

Şekil 5. Mahallelere Göre Nüfusun Dağılımı (2020)

Nüfus'un Yaş ve Cinsiyet Özellikleri

Çalışmanın bu kısmında, nüfus dar aralıklı olarak kadın ve erkek bazında gruplandırılmıştır. Bu gruplandırılmadaki, erkek nüfusu miktarındaki artış ve azalışlar dikkati çekmektedir. Örneğin; 1927 yılındaki erkek nüfusu 1250 kişi iken, bugün itibarıyla (2020) 5538' e kadar yükselmiştir (Tablo 5). Söz konusu grupta önemli bir azalış ise; 1935-1940 yılları arasında gerçekleşmiştir. Gerçekten, bu yıllar arasında erkek nüfusu miktarı 411 kişi azalmıştır. Oransal açıdan da % -25,09'lık bir düşüş söz konusudur (Şekil 7). Daha sonra, 1945 yılında 1288 kişi olan erkek nüfusu 1960'a kadar geçen dönemde % 60,79 oranında artmıştır. Bu artış ile birlikte erkek nüfusu miktarı 2071 kişiye kadar yükselmiştir.

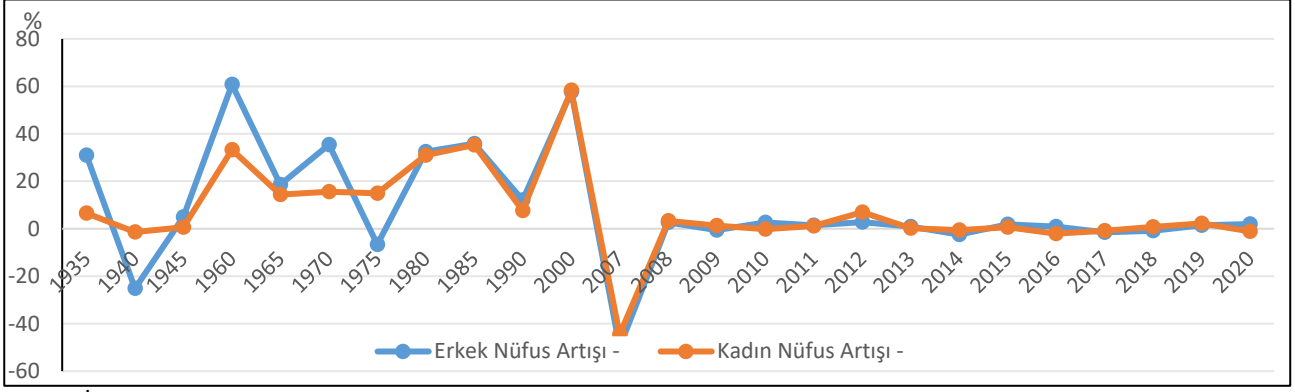

Şekil 7. İlçe Merkezi Nüfusunun Cinsiyete Göre Artış %'si (1927-2020).

2000-2007 sayım yılları içerisinde; erkek nüfusu miktarı 4932 kişi azalmıştır. Söz konusu yıllar içerisinde, azalış % -49,86 oranında gerçekleşmiştir (Şekil 7). Kadın nüfusunda da benzer artış ve azalışların olduğu saptanmıştır. Nitekim bu grupta, en fazla nüfus artışı, 1990-2000 yılları arasındadır. Söz konusu artış ile birlikte kadın nüfusu bir önceki döneme göre; % 58,32 oranında artmıştır. Ve böylelikle kadın nüfusuna 3485 kişi eklenerek (9460)'a yükselmiştir. 2000 yılındaki sayım döneminde; % -44,60 oranında azalış kaydederek nüfus miktarı 5240'a kadar düşmüştür (Şekil 8). 2008 yılından itibaren, günümüze kadar geçen sürede kadın erkek nüfusundaki artış ve azalışlar birbirine yakın düzeylerde seyretmiştir.

Tablo 5. Sayım Yıllarında Cinsiyetlere Göre Nüfus Artış Miktarları ve Oranları (%) (1927-2020)

Sayım Yılları	Erkek (kişi)	Artan Nüfus (kişi)	Artış (%)	Kadın (kişi)	Artan Nüfus (kişi)	Artış (%)	Toplam (kişi)
1927	1250	-	-	1461	-	-	2711
1935	1638	388	31,04	1558	97	6,63	3196
1940	1227	-411	-25,09	1536	-22	-1,41	2763
1945	1288	61	4,97	1546	10	0,65	2834
1960	2071	783	60,79	2061	515	33,31	4132
1965	2457	386	18,63	2358	297	14,41	4815
1970	3329	872	35,49	2726	368	15,60	6055
1975	3106	-223	-6,69	3133	407	14,93	6239
1980	4116	1010	32,51	4102	969	30,92	8218
1985	5594	1478	35,90	5551	1449	35,32	11145
1990	6271	677	12,10	5975	424	7,63	12246
2000	9890	3619	57,71	9460	3485	58,32	19350
2007	4958	-4932	-49,86	5240	-4220	-44,60	10198
2008	5090	132	2,66	5412	172	3,28	10502
2009	5063	-27	-0,53	5484	72	1,33	10547
2010	5195	132	2,60	5473	-11	-0,20	10668
2011	5271	76	1,46	5534	61	1,11	10805
2012	5417	146	2,76	5922	384	7,01	11339
2013	5468	51	0,94	5933	11	0,18	11401
2014	5332	-136	-2,48	5900	-33	-0,55	11232
2015	5430	98	1,83	5937	37	0,62	11367
2016	5479	49	0,90	5811	-126	-2,12	11290
2017	5399	-80	-1,46	5758	-53	-0,91	11157
2018	5356	-43	-0,79	5801	43	0,74	11157
2019	5432	76	1,41	5930	129	2,22	11362
2020	5538	106	1,95	5867	-63	-1,06	11405

Kaynak: DİE Genel Nüfus Sayımları, (T.C. Başvekâlet İstatistik Genel Direktörlüğü, 1935) ve TÜİK ADNKS Sonuçları

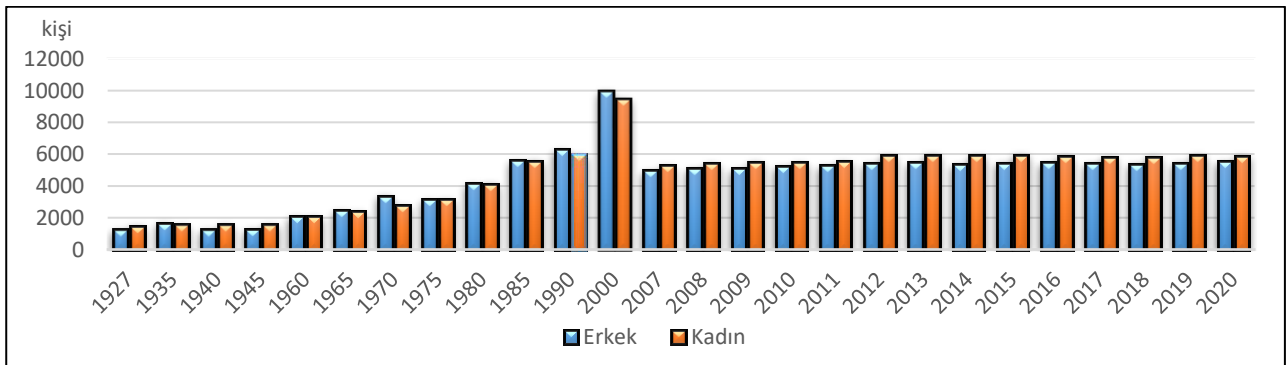

Şekil 8. İlçe Merkezi Nüfusunun Cinsiyete Göre Artış Miktarları (1927-2020)

Sahanın 2020 yılındaki nüfus piramidi geniş aralıklı bir sınıflandırma ile incelendiğinde; yaş grupları içerisinde belirgin farklılıkların olduğu belirlenmiştir. Bu farkın ise; 65 yaş ve üzerini kapsayan erkek ve kadın nüfus arasında olduğu anlaşılmıştır. Gerçekten, 65 yaş ve üzerindeki kadın nüfusu miktarı 2247 kişi olup, erkeklerin sayısı ise bu rakamın yaklaşık olarak yarısına 1413 kişiye denk gelmektedir. Geniş aralıklı gruplandırma içerisinde, en fazla nüfusu 15-64 yaş arasındakiler (12571) kişi oluşturmaktadır (Şekil 9). Diğer yandan, söz konusu yılda nüfus piramidi dar aralıklı olarak gruplandırıldığında nüfus miktarının en az olduğu yaş grubu olarak 0-4 yaş aralığını kapsamaktadır. Sahada yapılan gözlem ve mülakatlardan hareketle, genç nüfusun iş bulmak amacıyla göç etmesi doğurganlık miktarının azalmasına yol açtığı sonucuna varılmıştır. Söz konusu yaş aralığı, toplam 913 kişiden oluşmaktadır. Miktar bakımından erkek nüfusu 455, kadın nüfusu ise 458 kişi olarak belirlenmiştir. Ardından 70-74 yaş arasında toplam 1026 kişi, 55-59 yaş ise 1047 kişi ile nüfus piramidinde az nüfuslu yaşları oluştururlar.

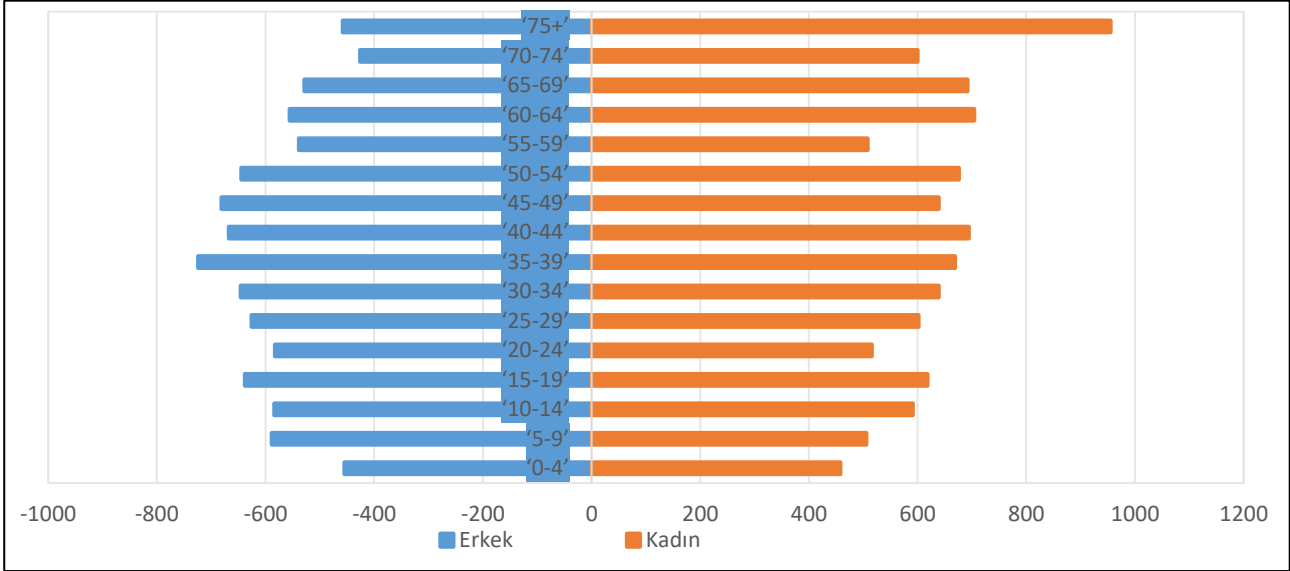

Şekil 9. Araştırma Sahasının Dar Aralıklı Olarak Nüfus Piramidi (2020)

Kaynak: TÜİK (Adrese Dayalı Nüfus Kayıt Sistemi, 2021) verilerinden hazırlanmıştır

Ekonomik Faaliyetler Açısından Nüfus

Bu bölüm içerisinde, nüfusun ekonomik faaliyet türlerine göre incelenmesi 2000 yılı (DİE) verileri ile açıklanmaya çalışılmıştır. Her ne kadar bilgiler üzerinden zaman geçmiş olsa da yerinde yaptığımız gözlemlerden hareketle, söz konusu bilgilerin çok da değişmediğini söyleyebiliriz. 2000 yılında ekonomik faaliyet kollarında çalışan nüfusun çoğunluğunu 2907 kişi ile erkekler meydana getiriyordu (Tablo 6). Kadın nüfusunun iş gücüne katılımı ise, daha sınırlı miktardadır. Nitekim 221 kişi kadın iş gücünü oluşturmuştur. Çalışan nüfusun önemli bir kısmı daha çok hizmet sektörü içine dâhil edilen (toplum hizmetleri, sosyal ve kişisel hizmetler) alanlarda toplanmıştır. Gerçekten toplamda 1111 kişi bu faaliyet alanında yer almıştır. Toplam faaliyet türleri içindeki payı ise, %35 oranındadır (Şekil 10). Ardından 583 kişinin dâhil olduğu inşaat sektörü gelir. Üçüncü sırada Toptan ve Perakende Ticaret, Lokanta ve Oteller 'de çalışanları kapsayan 402 kişi bulunur. Bu sektörün sahada yaygın oluşu ilçenin 17.10.1993 tarihinde Bakanlar Kurulu kararıyla 'Termal Turizm Bölgesi' olarak ilan edilmesine bağlanabilir (T.C Resmi Gazete, 1993).

Sahada, burada yaşayan çok sayıda kişiye istihdam olanağı sağlayan bor madeni işletmesi bulunmaktadır. Bu nedenle, 2000 yılında bor madeni işçiliği en önemli ekonomik faaliyetler arasında yer almıştır. Bu durumun bir sonucu olarak, 335 kişinin % 11 oranında madencilik sektöründe yer almasına yol açmıştır. Bu rakam, 2020 yılında ortalama 1500 kişi olarak belirtilmektedir (Eti Maden, 2019). Ziraat, avcılık balıkçılık ormancılık olarak 'üretim' sektöründe 249 kişi çalışmaktadır. İlçe merkezinin çevresinin zengin ormanlık alanlara sahip olması, ağaçlardan gelir elde etmeyi de mümkün kılmıştır. Kerestecilik sektörü, Emet ilçesinde yaygın görülür (Darkot ve Tuncel, 1978).

Tablo 6. İşgücüne Katılan 12 Yaş ve Üzerindeki Nüfusun İstihdam Edildikleri Ekonomik Faaliyetler ve Oranları (2000)

Ekonomik Faaliyet Türleri	Erkek	Kadın	Toplam (İş gücü)	Oranı (%)
İyi Tanımlanmamış Faaliyetler	2	1	3	0
Ziraat, Avcılık Ormancılık ve Balıkçılık	205	44	249	8
Madencilik ve Taş Ocakçılığı	330	5	335	11
İmalat Sanayi	150	4	154	5
Elektrik Gaz ve Su	28	0	28	1
İnşaat	580	3	583	18
Toptan Ve Perakende Ticaret, Lokanta Ve Oteller	390	12	402	13
Ulaştırma, Haberleşme Ve Depolama	113	3	116	4
Mali Kurumlar, Sigorta, Taşınmaz Mallara Ait İşler Ve Kurumları, Yardımcı İş Hizmetleri	140	7	147	5
Toplum Hizmetleri, Sosyal Ve Kişisel Hizmetler	969	142	1111	35
Toplam	2907	221	3128	100

Kaynak: DİE, 2000 Yılı Genel Nüfus Sayımı.

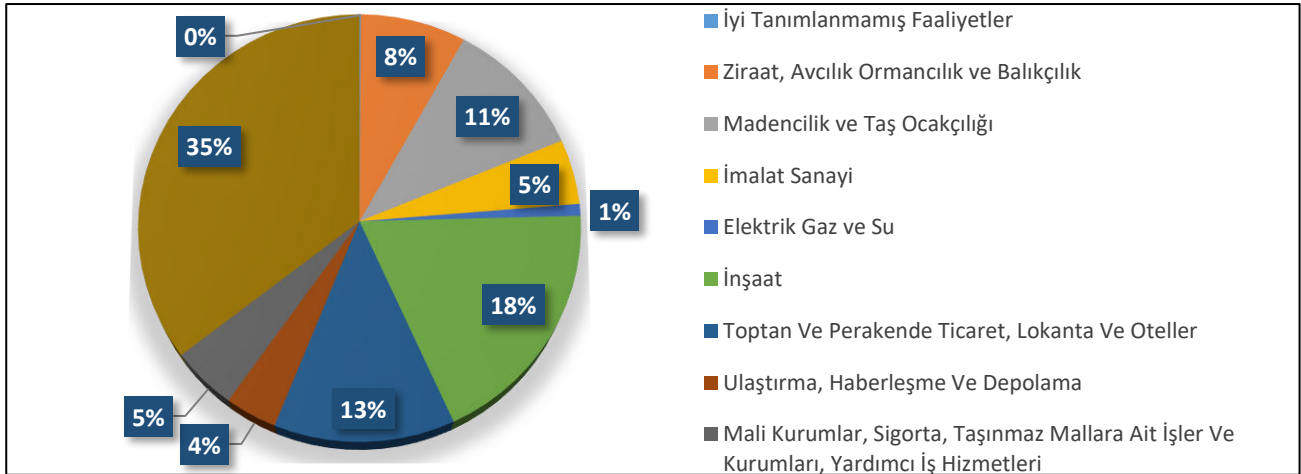

Şekil 10. 12 Yaş ve Üzerindeki Nüfusun İstihdam Edildikleri Ekonomik Faaliyetlere Göre Dağılımı (2000)

Hane Halkı Büyüklükleri

Aile nüfus sayısı büyüklüğü (hane halkı büyüklüğü) sayesinde nüfusun sosyal ve ekonomik nitelikleri ortaya çıkarabilmektedir (Doğanay & Orhan, 2019). Daha önceden belirtildiği gibi, Emet ilçe merkezini oluşturan 7 adet mahalleli bir yerleşim söz konusudur. Ortalama hane halkı büyüklükleri incelendiğinde, bazı mahallelerde ortalama büyüklüğün farklılık gösterdiği gözlenmiştir. Örneğin, Akpınar Mahallesi'nde ortalama büyüklük 3,01 iken bu miktarın Dere Mahallesi'nde 2,35'e kadar düştüğü söylenebilir. Söz konusu durum, konut büyüklüklerinin farklı olmasından ve yerleşik nüfusun yaptığı ekonomik faaliyetlerden kaynaklanmaktadır. Diğer mahallelerin ise ortalama hane halkı büyüklükleri sırasıyla; Cumhuriyet Mahallesi 2,75, Esentepe Mahallesi 2,96, Hamam Mahallesi 2,84, Kapaklıca Mahallesi 2,41, Kaynarca Mahallesi 2,74 olduğu anlaşılmıştır (Tablo 7, Şekil 11). Toplam hane halkı sayısının en fazla olduğu yerleşim Akpınar'dır. Gerçekten, burada 1111 kadar hane halkı mevcuttur. Diğer yandan, Emet ilçe merkezindeki mahallelerin tümünün hane halkı büyüklüğü ortalaması, Türkiye'den 3,30 daha az olduğu tespit edilmiştir. Buna göre; ülkemiz ile kıyaslandığında Emet'in mahalle yerleşmelerinde yaşayanların daha bireysel yaşam tarzına sahip olduğu sonucuna varılabilir.

Tablo 7. Mahallelere Göre Hane Halkı Büyüklükleri (2020)

Mahalle Adı	Nüfus Miktarı (kişi)	Hane Halkı Sayısı	Hane Halkı Büyüklüğü Ort.
Akpınar	3352	1111	3,01
Cumhuriyet	760	276	2,75
Esentepe	966	326	2,96
Hamam	4043	1423	2,84
Dere	1010	428	2,35
Kapaklıca	768	318	2,41
Kaynarca	500	182	2,74

Kaynak: TÜİK (Adrese Dayalı Nüfus Kayıt Sistemi, 2021) verilerinden hazırlanmıştır.

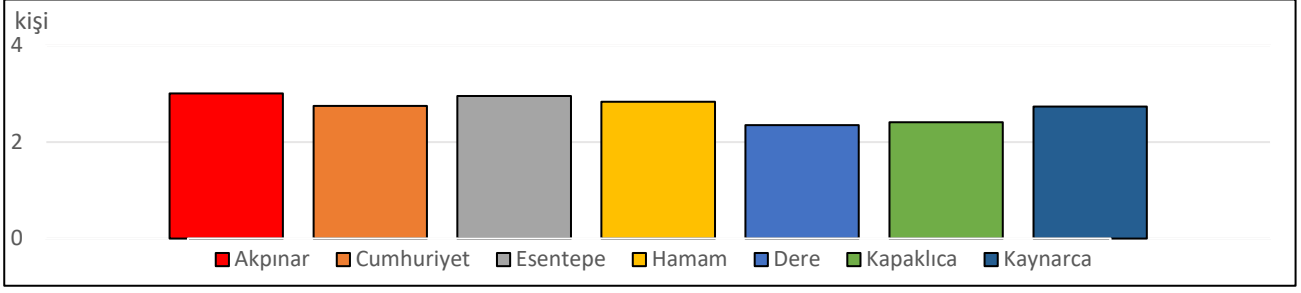

Şekil 11. Mahallelere Göre Hane Halkı Büyüklüklerinin Karşılaştırılması (2020)

Göç Hareketleri

Emet ilçesinde, 2015 ve 2020 yılları arasındaki zaman içerisinde, önemli miktarlarda göç hareketleri yaşanmıştır. Söz konusu yıllarda, nüfus azalışları da kalıcı hale gelmiştir (Tablo 8). Nitekim bu durumun önemli sebebinin iş gücü göçleri olduğu düşünülmektedir. 2015-2020 yılları içerisinde dışarıya yönelik en yoğun göç hareketi, 2016 yılında % -23,05 oranında gerçekleşmiştir (Şekil 12). En az göç hareketi ise, 2019 yılında meydana gelmiştir. Söz konusu yılda, 59 kişi göç olayına katılmıştır. Oransal olarak belirtildiğinde, % -2,97 şeklindedir. Bunun yanı sıra, sahadan yurtdışına da göçler de gerçekleşmiştir. Nitekim 2018 yılında 19 kişi ve 2019'da 10 kişi göç hareketine katılmıştır (TÜİK, 2021). Araştırma sahasındaki göç etki eden başlıca etkenler ise; Emet yerleşim sahasının çevresindeki önemli merkezlere göre uzakta kalması, ulaşımın hâlâ büyük bir sorun teşkil etmesidir. Ayrıca ekonomik coğrafyasının ilçe insanının ihtiyaçlarını karşılayabilecek düzeyde olmaması da göç olayını hazırlayan etmenlerdir. Geçim kaynaklarının sınırlı olması göçü meydana getirir (Özgür, 1998). İlçe merkezinde yaşayanların çoğu, maden işletmesinde ve çeşitli hizmet sektörlerinde istihdam edilmektedir. Diğerleri küçük ticari işletmelerde geçimini sağlamaktadır.

Tablo 8. Araştırma Sahasına Ait Aldığı Göç, Verdiği Göç, Miktarları Net Göç Hızları % (2015-2020)

Sayım Yılları	Toplam Nüfus Miktarı	Aldığı Göç (kişi)	Verdiği Göç (kişi)	Net Göç	Net Göç Hızı (%)
2015	21145	831	1156	-325	-15,25
2016	20668	810	1292	-482	-23,05
2017	20151	774	1220	-446	-21,89
2018	19986	969	1107	-138	-6,88
2019	19864	888	947	-59	-2,97
2020	19528	795	1029	-234	-11,91

Kaynak: TÜİK, (Adrese Dayalı Nüfus Kayıt Sistemi, 2021) verilerinden hazırlanmıştır

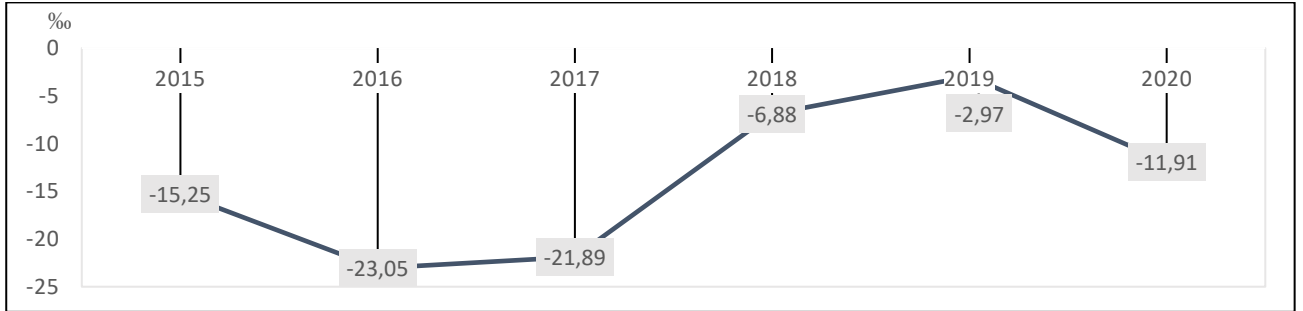

Şekil 12. Yıllara Göre Net Göç Hızları (2015-2020)

Diğer illerden sahaya gerçekleşen göçler

Günümüzde araştırma sahasında ikamet eden nüfusun çoğunluğu, idari bakımdan bağlı bulunduğu Kütahya iline kayıtlıdır. Nitekim TÜİK, 2020 yılı ADNKS'e göre; toplam nüfus içerisinde yer alan, 17957 kişi söz konusu ilin nüfusunda yer alır. Farklı illerden, ilçeye göçler ise sınırlı kalmıştır. Sonradan ilçe nüfusuna dahil olanların geldikleri iller şu şekildedir; Bursa'dan 92, Manisa'dan 90, Konya ilinden 82, Afyonkarahisar'dan 79, Eskişehir'den 48 kişi ilçeye göç etmiştir. İlçeye, bu illerden daha az miktarda göç veren iller de bulunmaktadır. Bunlar; Düzce 0, Şırnak 1, Kilis 2, Iğdır 4 ve Sinop 4 kişi ile söz konusu illeri kapsamaktadır (Şekil 13). Şüphesiz bu kişilerin çoğu, Emet Meslek Yüksekokulu'na gelen öğrenciler, tayin olan kamu görevlileri, doktorlardan oluşmaktadır. Gerçekten; 2021 yılı itibarıyla Emet Meslek Yüksekokulu'na kayıtlı olan öğrenci sayısı 2175 kişi kadardır (Dumlupınar Üniversitesi, t.y.). Bu bilgiler ışığında; sahaya yönelik göç hareketinin neredeyse hiç görülmediği sonucuna ulaşılabilmektedir.



Şekil 13. Emet İlçesinde İkamet Edenlerin, Geldikleri İllere Göre Dağılımı (2020)
Kaynak: TÜİK (Adrese Dayalı Nüfus Kayıt Sistemi, 2021) verilerinden hazırlanmıştır

Diğer illere gerçekleşen göçler

Çalışmamızın bu kısmında, sahadan diğer illere gerçekleşen göçlerin yönü belirlenmeye çalışılmıştır. Bu bağlamda, Emet ilçesinde doğan kişilerin, ülkemizin daha çok Batı Anadolu Bölümü'ne doğru göç ettikleri belirlenmiştir. Özellikle 2020 yılına kadar ki süreçte, İstanbul'a 1363 kişi, Bursa'ya 1154, Manisa'ya 1129, İzmir iline ise 929 kişi göç olayına katılarak bu nüfus hareketinde yer almışlardır (Şekil 14). Kuşkusuz, bunda eğitim, iş fırsatları ve daha önceden göç eden bireylerin de etkisinin olduğu dikkat çekmektedir. Ülkemizdeki iç göçlerde de benzer bir durum görülmekte ve İstanbul, İzmir, Bursa, Eskişehir, Konya gibi büyükşehirlere doğru iç göçler meydana gelmiştir (Tümertekin, 1968). Sahada ekonomik açıdan gelişmemiş olması ve işsizlik durumunun baş göstermesi ile bu illere nüfus hareketinin yönelmesi söz konusudur. İş bulmak amacıyla büyükşehirlere doğru göçler meydana gelebilir. (Özav, 1987). Bazı gelişmiş sanayi şehirlerindeki iş imkanları ve eğitim faktörü göç sebebi olabilmektedir (Deniz, 2013). Diğer yandan, ülkemizin doğu kesimlerine doğru nüfus hareketi sınırlı kalmıştır. Örneğin; Artvin iline 1, Batman'a 2, Osmaniye-Tokat-Ardahan-Kilis'e 3, Kırşehir'e 4 kişi ilçeden göç etmiştir.



Şekil 14. Emet İlçesinde Doğanların, İkamet Ettikleri İllere Göre Dağılımı (2020)
Kaynak: TÜİK (Adrese Dayalı Nüfus Kayıt Sistemi, 2021) verilerinden hazırlanmıştır

SONUÇ VE ÖNERİLER

Emet, Ege Bölgesinin İç Batı Anadolu Bölümünde yer alan bir ilçe merkezidir. Tarihi dönemlerden beri, Hititlerden Osmanlı Devleti'ne kadar pek çok medeniyete ev sahipliği yapmıştır. 'Emet' adı tarihi kaynaklarda 'Ağrios' ve 'Eğrigöz' gibi adlarla kullanılmıştır. İlçenin nüfus özelliklerini incelediğimiz bu çalışmada, tarihsel süreç içerisinde ve günümüzde nüfus değerleri karşılaştırılarak bazı sonuçlar elde edilmiştir. Emet ilçe merkezi, tarihi yollara göre uzakta kalmıştır. B-D ve K-G istikametindeki ana demiryolu ve karayolu ulaşım güzergâhlarına göre daha kenarda kalmış olması, Kütahya'nın diğer ilçelerine göre ekonomik ve sosyal bakımdan daha az gelişmesine yol açmıştır. İlçe merkezinin dağlık ve engebelik bir arazi üzerinde kurulmuş olması, tarım ve hayvancılığın dışında sahaya pek fazla katkısı olmamıştır. Buna bağlı olarak da göçler meydana gelmiştir. Önceki araştırmalarda ilçe merkezinin Cumhuriyet öncesi dönem nüfusu ile ilgili çoğu bilgiye rastlanılmamıştır. Nüfusun sosyal ve ekonomik niteliklerinde ani artışlarla ani azalışlar görülmüştür. Bu durum, bölgeye yönelik göçlerle ilgilidir. Eti Bor Madeninin kurulması ve Dumlupınar Üniversitesi'ne bağlı olarak açılan MYO bölgeye yönelik göç hareketini artırmıştır. Diğer yandan, özellikle 2015 yılından itibaren yöre dışına göçler hız kazanmıştır. Sahanın nüfusu, bu yönleriyle ele alınıp geleceğe yönelik projeksiyonlarla ilgili önerilerde bulunulmaya çalışılmıştır. Gelecekte ilçenin kalkınması ile birlikte olumlu yönde nüfus değişimleri meydana geleceği tahmin edilmektedir. Bu bağlamda sahanın, ekonomik yönden daha gelişmiş, dış göçlerin giderek azaldığı madencilik ve termal turizmi daha ileriye taşınmış ve de kalkınmış bir ilçe düzeyine gelmesi önemli görülmektedir.

KAYNAKÇA

1. 2000 yılı genel nüfus sayımı. 27 Aralık 2021 tarihinde <https://biruni.tuik.gov.tr/nufusapp/idari.zul> adresinden edinilmiştir.
2. Darkot, B. (1961). Türkiye'nin nüfus hareketleri üzerine yeni gözlemler. *Türk Coğrafya Dergisi*(21), 1-14.
3. Darkot, B. ve Tuncel, M. (1978). *Ege bölgesi coğrafyası, İstanbul Üniversitesi Yayın No:2365*. İstanbul: Edebiyat Fakültesi Matbaası.
4. Demircan, A. (2017). *Eğrigöz kazâsı nüfus defteri (1831)*. Ankara: Berikan Yayınevi.
5. Deniz, M. (2013). *Nazilli ilçesinin beşeri ve ekonomik coğrafyası* (Yayımlanmamış Doktora Tezi). Uşak Üniversitesi Sosyal Bilimler Enstitüsü, Uşak.
6. Doğanay, H. ve Orhan, F. (2019). *Türkiye beşeri coğrafyası* (6. Baskı). Ankara: Pegem Akademi.
7. Emiroğlu, M. (1975). Türkiye coğrafi bölgelerine göre şehir yerleşmeleri ve şehirlî nüfus. *Coğrafya Araştırmaları Dergisi*, (7), 125-157.
8. Eti Maden (2019). Emet. 6 Kasım 2022 tarihinde <https://www.etimaden.gov.tr/emet> adresinden edinilmiştir.
9. Dumlupınar Üniversitesi (t.y.). Öğrenci sayıları. 7 Kasım 2022 tarihinde http://istatistik.dpu.edu.tr/index/ogrenci_sayi adresinden edinilmiştir.
10. Emet Kaymakamlığı (2016). 31 Aralık 2021 tarihinde <http://emet.gov.tr/ilcemizin-tarihcesi> adresinden edinilmiştir.
11. Emiroğlu, M. (1981). *Korunması gereken bir kentimiz Safranbolu "Atatürk'ün 100. doğum yılına armağan"*. Ankara: Dil ve Tarih Coğrafya Fakültesi Basımevi.
12. Özav, L. (1987). *Narman ilçe merkezi'nin gelişmesini güçleştiren başlıca coğrafi faktörler* (Yayımlanmamış Yüksek Lisans Tezi). Atatürk Üniversitesi Sosyal Bilimler Enstitüsü, Erzurum.
13. Özav, L. ve Yasak, Ü. (2006). Sandıklı ilçesinde nüfusun gelişim, dağılım ve yoğunluk özelliklerinin CBS ile analizi. *Marmara Coğrafya Dergisi*, (14), 1-16.
14. Özgür, E. M. (1998). *Türkiye nüfus coğrafyası*. Ankara: GMC Yayınları.
15. Sezen, T. (2017). *Osmanlı yer adları, Başbakanlık Devlet Arşivleri Genel Müdürlüğü Yayınları, Yayın No:26* (2. Baskı). Ankara: Sistem Ofset Yayınları.
16. Şaşmaz, M. (2014). *Türkiye'nin idari taksimatı (1920-2013)* (Cilt X). Ankara: Türk Tarih Kurumu.
17. T.C. Başvekâlet İstatistik Genel Direktörlüğü (1935). *Genel nüfus sayımı 20 ilkteşrin 1935 Türkiye nüfusu vilayet, kaza, şehir ve köyler itibarıyla muvakkat rakamlar*. Ankara: Ulus Basımevi.
18. T.C. Resmi Gazete (1993, 17 Ekim). <https://www.resmigazete.gov.tr/arsiv/21731.pdf> adresinden edinilmiştir.
19. Tamer, A. ve Bozbeyoğlu, A. Ç. (2004). 1927 Nüfus sayımının Türkiye'de ulus devlet inşasındaki yeri: Basında yansımalar. *Nüfusbilim Dergisi*, 73-88.
20. TÜİK (2021a). Adrese dayalı nüfus kayıt sistemi.
21. TÜİK (2021b). Uluslararası göç istatistikleri 2018-2019. Kütahya, Emet.
22. Tümertekin, E. (1968). *Türkiye'de iç göçler*. İstanbul: Taş Matbaası.
23. Varlık, M. Ç. (1974). *Germiyan-oğulları Tarihi (1300-1429)*. Ankara: Sevinç Matbaası.
24. Yasak, Ü. ve Özdemir, H. M. (2017). Polatlı Şehri'nin Mekânsal Gelişimi ve Şehir İçi Arazi Kullanımı. *Studies of the Ottoman Domain*, 7(13), 285-313.



e-ISSN: 2630-631X

Article Type
Research ArticleSubject Area
Public AdministrationVol: 8 Issue: 66
Year: 2022 November
Pp: 2573-2584Arrival
18 November 2022
Published
31 December 2022
Article ID 67155Doi Number
<http://dx.doi.org/10.29228/smrj.67155>**How to Cite This Article**
Özşahin, M. K. (2022). "Cumhuriyet Döneminden Avrupa Birliği Sürecine Kadar Türkiye'nin Göç Politikası", International Social Mentality and Researcher Thinkers Journal, (Issn:2630-631X) 8(66): 2573-2584

Social Mentality And Researcher Thinkers is licensed under a Creative Commons Attribution-NonCommercial 4.0 International License.

Cumhuriyet Döneminden Avrupa Birliği Sürecine Kadar Türkiye'nin Göç Politikası

Turkey's Migration Policy From the Republic Period to the European Union Process

Mert Kartal Özşahin¹ ¹ Yüksek Lisans Öğrencisi., Selçuk Üniversitesi, SBE, Kamu Yönetimi ABD, Konya, Türkiye

ÖZET

Yapılan bu çalışmaya genel olarak bakıldığı zaman; Osmanlı'nın son dönemlerinden başlayarak Cumhuriyetin ilanı ile farklı bir boyuta geçen "Göç" kavramının Avrupa Birliği ile olan göç politikası ilişkilerine kadar olan süreci ve uygulanan politikaları ele alınmaktadır. İlk olarak yapılan çalışma Osmanlı'nın son dönemi ile birlikte Cumhuriyetin ilanından sonra yapılan göçlerin sonucunda uygulanan politikanın tanımlanması ve dönemsel olarak ayrılması yapılmıştır. Tanımlama ve dönemsel ayrılmalar sonrasında, Türkiye'nin göç sürecinin zaman içerisinde yaşadığı durumlar anlatılmış ve iki döneme ayrılmıştır. İlk dönem göç politikası ulusal düzeyde olmuştur. İkinci dönemde ise küresel etkiler kendini göstermiştir. İlgili dönemler ile alakalı çalışmalar yapılmış ve rakamsal veriler paylaşılmıştır. Son olarak bakıldığında ise Türkiye'nin kurulduğu zamandan itibaren izlediği göç siyaseti, yapmış olduğu kanunlar ve yönetmelikler incelenmiştir. Türkiye'nin kurumsal yapıyı kullanarak kontrol etmeye çalıştığı göç politikasının etkisi gözlemlenmiştir. İlgili çalışma betimsel yollarla ve literatüre bağlı süreç incelemesi ile oluşturulmuştur.

Anahtar Kelimeler: Göç Politikası, Türkiye, Göç

ABSTRACT

When this study is examined, Starting from the last periods of the Ottoman Empire, the process of the concept of "migration", which took a different dimension with the proclamation of the Republic, to the immigration policy relations with the European Union, and the applied policies are discussed. The first study was to define the policy applied as a result of the migrations made after the proclamation of the Republic of Turkey, with the last period of the Ottoman Empire, and to separate them periodically. After the definition and periodic separations, the situations that Turkey's migration process has experienced over time are explained and divided into two periods. The first period of immigration policy was at the national level. In the second period, the global effects were evident. Studies related to the relevant periods have been made and numerical data have been shared. Finally, the immigration policy that Turkey has followed since its establishment, the laws and regulations that it has made are examined. The effect of the immigration policy that Turkey tries to control using the institutional structure has been observed. The related study was created with descriptive methods and a process analysis based on the literature.

Keywords: Immigration Policy, Turkey, Migration

GİRİŞ

Göç, geçmişten günümüze kadar uzanan önemli ve tüm dünyayı ilgilendiren bir durumdur. Farklı yerlerde yaşanan ekonomik zorluklar, meydana gelen savaşlar ve iç karışıklıklar kişiler veya toplumlar için zorluklar oluştururken; ulaşım imkanının gelişmesi ile birlikte diğer bölgelerde kalkınmanın, gelişmişliğin, refah düzeyinin, sağlık ve eğitim gibi faktörlerin yüksek düzeyde olması yıllardan beri kişilerin veya toplumların yerlerinden ayrılıp farklı bir yere gitmelerine neden oluşturur. Fakat yapılan bu yer değiştirmeler yeni yerleşmelerin olduğu bölgelerde etkilenmelere veya problemlere yol açabilmektedir. Göç eden kişiler gitmiş oldukları yerlerde o bölgenin yerlileri ile uyum problemleri yaşayabilmektedirler. Göçmenlerin sayıca fazla olduğu zamanlarda toplumsal olarak kabul görmeleri uzun süreleri bulabilir. Bunun nedenine bakıldığı zaman, gelen kişilere yapılan sosyal yardımların ve elde edilen imkanların yüksek bir oranda olmasından dolayı bulunan bölgenin yerlileri tarafından genellikle hoş karşılanmaz.

Genel olarak yapılan göçler şehir merkezlerine veya etraflarına doğru yapılır. Oluşan bu durum neticesinde belirli bir yapı ne nüfus düzenine göre oluşturulan şehirler olumsuz etkilenmekte olup bu durum başta altyapı olmak üzere pek çok probleme sebebiyet verebilir. Devletler göçlere karşı merkezi veya yerel olarak kendi politikalarını oluştururlar. Uygulanan bu politikalar bazen ulusal bazen de uluslararası düzeyde olabilir. Zaman içerisinde göçlerde meydana gelen değişiklikler uygulanan politikaların, kanunların veya yönetmeliklerinde değişikliğine sebep olabilir.

Türkiye kurulduğu günden itibaren göç ile iç içe olan bir ülke konumundadır. Hatta kuruluş zamanındaki göçler Osmanlı Devleti'nin son dönemlerinde meydana gelen göçlerin devamı niteliğindedir. Ancak Türkiye'nin tanık olduğu göçlerin yönü ve göç hareketlerinin sebepleri yıldan yıla göre değişime



uğramaktadır. İlk zamanlarda meydana gelen ulus kökenli göçler yerini 80'li yıllar sonrasında başlayan küreselleşme ile birlikte uluslararası bir göç durumuna bırakmıştır. Türkiye yaşamış olduğu göç hareketleri için kendi politikasını oluşturmakta olup, bu politikalar göçün nedenlerine göre yıllar içinde değişiklikler ve güncellemeler geçirmektedir. Ayrıca bu politikaların uygulanması için yasal düzenlemeler ile çeşitli kurumlar kurulmuş ve bu kurumlara politikaların uygulanması için yetkiler tanınmıştır.

Anlatılan bu durumların ilişkisinde yapılmış olan bu çalışma Türkiye'nin kurulduğu günden itibaren Avrupa Birliği ile olan göç ilişkilerine kadar yaşamış olduğu göç durumlarını ve izlediği politikalar konu edinmektedir. Bu durumda ilk olarak Türkiye'nin göç politikasının tarihsel bir süreci anlatılmış ve dönemlere ayrılmıştır. Ayrıca dönemlerin ne duruma göre de ayrıldığı açıklanacaktır. Devamında ise Türkiye'nin karşılaşmış olduğu göçler karşısında uyguladıkları politikalar ve bu politikaların hangi durumlara göre kararlaştırıldığından bahsedilecektir. Göç politikalarının uygulanması kapsamında hangi kurumların ne tür sorumluluğa sahip olduğuna da değinilecektir.

Türkiye'nin Göç Politikasının Tanımı

Türkiye kurulduğu zamandan bugüne kadar sürekli olarak göç alan göç alan veya göç veren transit ülke konumunda olan bir özelliğe sahiptir. Cumhuriyetin ilanından sonra yaşanan göç hareketleri Türkiye'nin göç politikasını şekillendirmede Osmanlı'dan kalma göç durumları da bu sürece etki etmiştir. Türkiye'nin üzerinde bulunduğu Anadolu toprakları binlerce yıldır çok büyük göçlere tanıklık etmiştir. Türkiye'nin göç hareketlerini belli bir döneme ayırmaya kalkarsak Osmanlı dönemi göç hareketleri, Cumhuriyetin ilk yılları göç hareketleri, İkinci Dünya Savaşı dönemi, 60'lı ve 80'li yılları arası göç hareketleri, 80'li yıllardan sonra küreselleşen Dünya ile oluşan göç hareketleri (Adıgüzel, 2016:36).

Dönemsel Açıdan Türkiye'nin Göç Durumu

Türkiye kurulduğu günden küreselleşmenin başladığı 80'li yıllara kadar genel ulus yönlü göç politikası izlemiştir. Sonrasında ise başlayan küreselleşme ile birlikte uluslararası bir göç politikası yoluna doğru yön oluşturmuştur.

1923'ten Başlayıp 1980'li Yıllara Kadar Olan Dönem

Cumhuriyetin ilk yıllarında Türkiye'de oluşan nüfus mübadelesi nüfusun farklılıklarına önemli derecede azaltmış olur Sadece ulus-devlet modeme yönelik adımlar gibi görünmektedir. Osmanlı'nın dağılma sürecinde bağımsızlığını ilan eden ülkelerden dolayı göç hareketleri ilk kez bu zamanda görülmeye başlamıştır. 1912 yılında başlayan Balkan Savaşı'nda ise eni bağımsızlığını ilan eden ülkelerden ziyade Yunanistan ve Bulgaristan topraklarını genişletmesi ve İstanbul'a doğru yaklaşması da Balkanlarda yaşayan Türklerin önemli derecede Anadolu'ya göç etmesine sebebiyet vermiştir. O zamana göre yorumlamak gerekirse Her ülke kendi ulus-devletin yaratmak için ülkesinde ikamet eden yabancıları kendi ülkelerine göndermek istemiş ve ülkelerinde sadece kendi milletten insanları görmeye amaçladıkları düşünülmüştür. Bu durumu gerek zorla yapıldığı gerekse de ülkeler ile anlaşarak mübadeleler yolunda amaçlandığı gözlemlenmiştir. Bu durum için verilecek ilk örneklerden bir tanesi Balkan Savaşları sona erdikten sonra 1913 yılında Bulgaristan hükümeti ile Osmanlı Hükümeti arasında yapılan anlaşma sonrası Anadolu'da yaşayan Bulgarlar ile Bulgaristan'da yaşayan Türk Müslüman nüfusunun karşılıklı olarak yer değiştirmesidir. 48570 Türk Anadolu'ya geri dönerken, Anadolu ve İstanbul'da yaşayan 46764 Bulgar Bulgaristan'a gönderilmiştir (Ağanoğlu, 2001: 121 ve Özur, 2008: 51). Balkan Savaşları için verilecek başka bir örnek izle Yunanistan'ın toprak genişletmesi ile beraber elde ettiği Anadolu topraklarında ki Türk nüfusunu Anadolu'ya göndermiştir Osmanlı stadı gelen Türkleri Rumların yaşadığı yerlere yerleştirmiştir. Osmanlı'nın gösterdiği bu karara tepki olarak konular ise Yunanistan'a göç etmeye başlamıştır. Böylece karşılıklı göç hareketleri oluşmuştur. Bu olanlar sonucunda Osmanlı ile Yunanistan karşılıklı anlaşmaya varmışlardır Ancak her iki ülkenin de talepleri birbirlerinden çok farklı olduğu için genel olarak anlaşma tam olarak sağlanamamıştır. Ancak bu iki ülkenin yapmış oldukları adım ilerleyen dönemlerde Cumhuriyet'in ilk yıllarındaki kesin mübadele kararının öncüsü olmuştur (Çetin, 2010: 153-156).

Genel olarak bakıldığında cumhuriyetin ilanına kadar yabancı ülkelerle olan savaş yani Hristiyanlarla olan savaş sonucunda Anadolu'da yaşayan çok azınlık Grup Anadolu dışına gönderilmiştir, Anadolu dışında ilişki yaşayan Türk kesimleri ise veya Müslüman gruplar Anadolu'ya göç ettirilmiştir (İçduygu, 2014: 100). Cumhuriyet dönemine gelindiğinde ise ilk ve en önemli güç hareketlerinden birisi olan Türkiye ile Yunanistan arasındaki nüfus mübadelesidir. Bu mübadele'' Yunan ve Türk Halklarının Mübadelesine İlişkin Sözleşme ve Protokol'' başlığı altında imzalanmıştır. 1300000 yakın Anadolu'da yaşayan Rum ile Yarım milyona yakın Yunanistan'da yaşayan Türk yer değiştirmiştir (Yalçın, 2004: 109). Bu mübadele zorunlu gerçekleştirilmiş olup millet olarak değil din olarak algılanıp uygulanmıştır. Bu mübadele 1927 yılına kadar aralıklarla devam

etmiştir (Adıgüzel, 2016: 81). Bu durumu nedenlerinin bir tanesi de savaşlardan sonra oluşan Ulus devlet anlayışı neticesinde gerçekleştirilmesidir. Mübadele yorumlandığı zaman kişinin kendi isteği olmadan evinden ve yurdundan zorla terk ettirilmesidir. Kişilere ne istedikleri sorulmamış ve karanlık bir yöne doğru sürüklendiği işlerdir. Ancak dönem şartlarına göre 19 yıl içerisinde farklı milletlerin bulunduğu ülkeler sürekli çalışmalarında olmuştur. Bu mücadelede elde edilmek istenen sonuç ise kişilerin kendi ülkelerinde gönderilmesi ve ülkeler arasındaki barışın bir nevi de olsa sağlanmaya çalışılmasıdır. Ortaylı'ya göre bu mücadele edip temizlik olarak görülmemeli çoğu devlet adamları ile milletlerin karşılıklı olarak yer değiştirmesi olarak görülmelidir (Efe, 2018: 21). Tarihsel olarak bakıldığında Balkanlardan gelen göçler 1960'lı yıllar yani soğuk savaşın en tepe olduğu zamana kadar devam etmiştir. İleri ki dönemlerde gelen Balkan göçmenleri dönemlere göre daha sakin barış olduğu ortamlarda Türkiye'ye gelmişlerdir. 1960'lı yıllara kadar Türkiye'ye yapılan göçlere bakıldığında zaman %98 oranında Balkanlardan gelen göçler olduğu görülmektedir. Bunun sebepleri ise milletlerin kendi ülkelerinde yaşayan akrabalarına gitmek istemeleri, dini çatışmalar ve ülkeler arasındaki politik istikrarsızlık söylenebilir. Bu nedenle ek olarak Türkiye'nin Balkanlardan gelen göçmenlere kucak açması ve iyi davranması da vardır (Akgündüz, 1998: 111).

Tablo 1: 1923- 1960 Arası Türkiye'de Yabancıların Durumu

Ülkeler	1923-1933	1933-1960	1923-1960
Bulgaristan	101,507	272,971	374,478
Yunanistan	476,720	23,788	480,508
Romanya	33,852	87,476	121,351
Yugoslavya	108,179	160,922	269,101
Diğer Ülkeler	-	31,466	31,466
Toplam	700,258	576,667	1,276,925

KAYNAK: Akgündüz, 1998: 12

Devam eden süreçte ise bir diğer önemli göç dalgalarından birisi de eğitim ve akademik alanda yapılan göçlerdir. Cumhuriyetin ilanından sonra yapılmak istenen eğitim yenilenmesi ile ilgili üniversiteler kurulmuş yeni okullar açılmıştır. Bu neticeler doğrultusunda eğitim sistemini tamamlanması için Yurtdışından hocalar getirilmiştir. 1933 yılında dönüştürülen İstanbul Üniversitesi için eğitim planı oluşturulması yabancı hocalar tarafından yapılmıştır. Bu durum beyin göçüne örnek gösterilmektedir. 1933 yılında Almanya'da iktidara gelen Nazi rejiminden kaçan akademisyenler ve bilim insanları Türkiye'ye söylemiştir. Türkiye'ye gelen bu hocaları yerleşik olarak imkan çeşitliliği sağlamış, okullarda ve üniversitelerde çalıştırmaya başlamıştır. Gelen yabancı hocalar eğitim öğretim sistemine katkı yapmış, Eğitimin uzun vadeli planlaması oluşturulmuş, yeterince tam olmayan kaynakçaları zenginleştirilmiş ve son öğrenim teknikleri geliştirmişlerdir. Bunların sonucunda ülkemizde nitelikli insanlar çıkmaya başlamıştır (Namal, 2012: 15-17). 1950 yılı öncesine kadar Türkiye sadece Balkanlardan gelen göçler sayesinde oluşan Ulus Devleti ve iç göçler ile kentleşmeye yönelik göçlere ev sahipliği yapmıştır. Ancak modern açıdan göçlere bakıldığında 1950 yılından itibaren hem göç alan hem göç veren hem ise göçlerin yol üstünde bulunan ülke konumuna gelmesi ile başlamıştır. II. Dünya Savaşı sonrası oluşan dönen ve bu dönemde meydana gelen göçler Türkiye'nin göç için artık bir olgu haline geldiğini gösterir. Savaşta bir klan Avrupa kendisini toparlamak için yeniden yapılanma yoluna girmiştir. Ancak savaşta ölenler den dolayı yeterli derecede iş gücü bulamamıştır. Bunun için başka ülkelerden göçmen işçi alımı kararları verilmiştir. 1960'lı yıllara kadar Kişiler kendi çabaları ile yurt dışına çıkmaya çalışırken 1960'lı yıllardan sonra ülkeler arası anlaşma ile işçi transferleri meydana gelmiştir. Ve yoğun bir işçi göçü oluşturmuştur. Türkiye Almanya ile yaptığı anlaşma çerçevesinde istenilen durumlar, beceriler ve hedeflenen nitelikler için işçiler göndermiştir. Bu gönderimler için araya işi bilen, bağlantısı olan ve nitelikli insanlar konulmuştur (Abadan-Unat, 2002: 40). Planlı ekonomi sürecinin başlaması ile birlikte 1960'lı yıllardan itibaren Türkiye'de Göç kavramı bireysel olmaktan çıkmış kurumsal duruma gelmiştir. Döviz göndermesi ve bu giren dövizlerin Türkiye ekonomisini canlandırması düşünülmüş olup, yurtdışı işçi gönderilmesi desteklenmiş ve teşvik edilmiştir. Artık devletinde göçü desteklemesi ile birlikte yurtdışına gidilen göç daha da büyümüş ve sistemselsel bir hale bürünmüştür. Bu ikili antlaşmalar sadece Almanya ile olmamıştır ama başı çekilmiştir. İngiltere Fransa Belçika ve Hollanda gibi ülkeler ile antlaşmalar imzalanmış ve işçiler gönderilmiştir. Diğer Avrupa ülkeleri ise Türkiye ile birlikte Yunanistan ve Yugoslavya'dan da göçmen işçiler almıştır (Görmezöz, 2011: 41).

Tablo 2: Türkiye'nin Avrupa Ülkeleri ile Yaptığı İşgücü Antlaşmaları

Ülkeler	İşgücü Anlaşmaları	Sosyal Anlaşmaları	Güvenlik
Batı Almanya	30 Eylül 1961	30 Nisan 1964	
Avusturya	15 Mayıs 1964	12 Ekim 1966	
Belçika	15 Temmuz 1964	4 Temmuz 1966	
Hollanda	19 Ağustos 1964	5 Nisan 1966	
İsviçre	-	1 Mayıs 1969	
Fransa	8 Nisan 1965	20 Ocak 1972	
İsveç	10 Mart 1967	2 Eylül 1977	
Danimarka	-	13 Kasım 1970	

Kaynak: Abadan- Unat, 2002: 42

Genel olarak bakıldığında 1950 sonrası Türkiye göç veren bir ülke gibi gözükse de Osmanlı'dan kalma Balkanlar'dan göç alma durumu devam etmektedir. Bulgaristan ile yapılan Antlaşması sonrasında 1950'li yıllarda 100.000 Türk Türkiye yerleşmiştir 1980 öncesi yılında da yine Bulgaristan'da yapılan anlaşması sonucunda 100.000 Türk yine Türkiye'ye yerleşmiştir. Kayıtlarda olmaması ara Yunanistan'dan 1960 ile 1980 yılları arasında 20000 civarında Türk'ün Türkiye'ye geldiği tahmin edilmektedir (Kirişçi, 2000:9). Türkiye hem göç gönderirken hem de göç kabul ederken denge kurmaya çalışmıştır bir nevi de bu dengede başarılı olmaya çalışırken 1973 yılında meydana gelen petrol krizi diğer ülkeleri olduğu gibi Türkiye'de de çatlak meydana getirmiştir. Oluşan petrol krizi neticesinde Avrupa ülkeleri ekonomide daralma görmüştür ve bu gördükleri daralma neticesinde işçi alımlarına durdurmaya veya yavaşlatmaya başlamıştır. Oluşan bu durum neticesinde istihdam Türkiye açısından olumsuz yönde etkilemeye başlamıştır. Batı ülkelerdeki bunalımın Tam aksine Doğu ülkelerindeki petrol ile beraber ekonomik gelişme artmıştır. Türkiye'deki vasıflı işgücü ise iş bulma yönü batıdan doğuya doğru çevirmiş kendisine yeni bir olanak sağlamıştır (İçduygu, 2014: 200). Bir üst tabloda görüldüğü üzere Petrol Krizinden sonra Avrupa ülkeleri neredeyse hiç canını kesmektedir ve bununla birlikte kendi ülkesindeki işçilere sigorta anlaşmaları imzalanmıştır. Bu krizi sonucu sadece işçi alımının durdurulmasına yönelik atılan adımlar olmamakla beraber Avrupa ülkesinde pek çok çalışan kendi işini kaybetmiş ve işsiz konumuna düşmüştür. 1970'li yılların başından itibaren Avrupa ülkelerinde yaşayan göçmen işçiler yaşadıkları ülkeler ile Sağlık Doğum yardımı, işsizlik maaşı ve emeklilik gibi Sosyal konularda anlaşmaya varmışlardır. Bu anlaşmanın temel amaçları yapılan politikaların kalıcılığını sağlamaktır ve uzun vadeli geleceğe plan yapmaktır (Abadan- Unat, 2002: 47).

Savaş sonrası Türkiye'de sadece dış göçler meydana gelmemiştir, bununla birlikte iç göçler de 1950'li yıllardan sonra çok fazla atmıştır. Genel olarak bakıldığında kırsal yerlerden kentsel yerlere göçler çok fazla atmış ve bu durum ilerleyen dönemlerde dalgalar halini alacaktır. Bunun nedenine bakıldığında ise köylerde tarım için artık makinelerin kullanıp insan gücüne ihtiyaç kalmaması, kentsel yerlerde sanayileşmenin artması ile beraber ihtiyacını daha çok artması ve bunun sonucunda iş bulma umutları vardır. Bu durumun genel nedeni ise kırsal yerler ile kentsel yerler arasında büyük fark olan gelişmemiş veya gelişmekte olan ülkelerdir (Önder, 2018: 100). Türkiye'de devlet tarafından sanayinin desteklenmesi ve şehirlere sanayi üretim merkezlerinin açılması ile birlikte kırsal kesimden kentsel kesime yapılan göçler yüzünden sağlıksız bir kentleşme görülmektedir. Çarpık kentleşme hızla fazlalıırken, kentlerdeki istihdamı köylerden göç edenleri karşılayamaması sonucunda büyük eksiklikler meydana gelmeye başlamış olup işsizlik yukarılara doğru tırmanmış ve önemli bir konu haline gelmiştir (Doğan, 2011: 297). Göçlerin hızlanmasını bir diğer nedenleri de ulaşım imkanındaki erişebilirlik olmuştur. Teoriler de değinildiği üzere imkanlar ne yapması ile birlikte Özellikle de ulaşım imkanları arttığı için kırsal bölgeden kentsel bölgeyi göçler çok fazlalaşmıştır. Aynı zamanda ulaşım imkanları için sadece göç atmamıştır bununla beraber kırsal bölgedeki tarımsal ürünlerin kentsel bölge ulaşımı daha da kolaylaştığı için yerel piyasadan genel piyasaya geçiş yapmışlardır. Bu durum ise göç hissini daha da arttıran nedenlerdendir (Tekeli, 2008:75).

1980'li Yıllardan Günümüze Kadar Devam Eden Süreç

1973 yılında dünyada meydana gelen petrol krizi çoğu Avrupa ülkesinin krize sokmuştur. Bunun sonucu olarak Türklerin en çok gittiği ülke olan Almanya da dahil olmak üzere pek çok ülke işçi alımını durdurmuştur. Ancak Türkler gitmek için farklı yollara başvurmuştur. Bu duruma ilk bakıldığı zaman aile birleşmesi ilk sırada gelir. Bu şu şekilde açıklanabilir; Önceden çalışmak için gitmiş Bir kişinin hayatına devam ettirmeye başlamış olması ve bunun neticesinde Türkiye'de yaşayan ailesine de kendi yanına almasıyla

sonuçlanır. Bununla beraber kullanılan başka bir yol ise kaçak olarak gidip siyasi mülteci olarak başvuru yapıp kalmaktır. Ama genel olarak bakıldığı zaman en çok aile birleşmesi yoluyla Almanya'ya gidildiği gözlemlenmiştir (Kirişçi, 2003: 91-92). Türkiye'de meydana gelen 12 Eylül 1980 Darbesi ile birlikte yurt dışına siyasi mülteci olarak kaçak gidenlerin sayısı da çok fazladır (Somuncu, 2006: 110).

Osmanlı'nın son zamanları ve cumhuriyetin ilk zamanlarından itibaren 1980 yılına kadar Türkiye genel olarak sürekli göç alan bir ülke konumundadır özellikle Balkanlardan gelen Türk göçmenler ile birlikte Türkiye'den göç aldığı sayı azımsanmayacak kadar fazladır. Bu durum için istatistiklere bakıldığı zaman Türkiye'nin göç alan bir ülke konumunda olduğu gözlemlenmiştir. Ancak 1980'li yıllardan sonra değişen Dünya düzeni ile birlikte Türkiye'nin de güçlü düzeninde farklılıklar meydana gelmiştir her ne kadar göç veren bir ülke olsa da bundan sonra sürekli güç almaya başlayan bir ülke konumuna gelmiştir. Bunun nedeni ise Diğer ülkelerdeki siyasi karmaşalar, ekonomik krizler veya savaşlar duruma örnek gösterilmiş olup Türkiye'yi hedef ülke veya transit ülke konumuna da sokmuştur (İçduygu, 2006: 71-72).

80'lerden sonra başlayan küreselleşme ile birlikte göç rotası değişen Türkiye'nin aldığı göçmenler Asya ve Afrika üzerindedir. Bu durum için gösterilecek olan ilk ve en büyük örneklerden birisi 1979 yılında başlayan ve Şah rejiminin yıkılması ile sona eren İran devriminden sonra kaçan İranlıların Türkiye sığınmasıdır. Burada Türkiye Hedef ülke olmamaktadır. Devrimden kaçan İranlılar Türkiye'yi transit ülke olarak kullanıp Amerika ve Avrupa'daki ülkelere dağılmışlardır. İddialara göre Türkiye geçiş Rotası olarak kullanan İranlıların sayısı 1 buçuk milyon civarındadır (Buz, 2008: 12). Dönemsel olarak yapılan göçler sıralandığı zaman; Sovyetlerin Afganistan işgalinden sonra Türkiye'yi transit ülke olarak kullanıp sonradan Avrupa'ya giden Afganlar ilk sırada yer almaktadır. Devam eden dönem içerisine bakıldığında Bulgaristan hükümetinin Türklere yaptığı zulüm sonrasında Türkiye yaklaşık 500000 civarında Türk'ün gelmesi ile bu süreç devam etmiştir. Bu sığınmacılar Türkiye'ye kesin olarak yerleşmiş olup vatandaşlık almışlardır. 10 yıl süren İran-İrak Savaşı sırasında ise yaklaşık 600000 kişinin Irak'tan Türkiye'ye göç ettiği bilinir. Halepçe'de yapılan katliam sırasında kaçan binlerce İnsanın yine Türkiye sığınması ise Doğu'dan gelen göçler için vereceğimiz örneklerde son sırada yer almaktadır (Manneart, 2003: 2-4). 90'lı yılların başında başlayan ve büyük felaketler ile sonuçlanan Yugoslavya'nın dağılması sürecinde soykırıma uğrayan binlerce Boşnak Müslüman Türkiye'ye göç etmiştir. Olayların takibinde ise Yine Aynı süreçte 1999 yılında Kosova Savaşı ile birlikte yine Türkiye'ye binlerce Kosovalı Arnavut göç etmiştir. Bu durum kitlesel bir güç olarak tanımlanmış olup yaklaşık 50000 kişinin Türkiye'ye göç ettiği düşünülmektedir (Deniz, 2011: 95). Türkiye'nin maruz kaldığı başka bir kitlesel göç akımı ise Sovyetler Birliği'nin dağılmasıdır. Eski Sovyet ülkeleri ve Doğu bloğunda bulunan ülkelerin vatandaşları yaşadıkları ekonomik krizlerden dolayı daha iyi bir geleceğe sahip olma iyi bir refah içinde yaşamak için farklı ülkelere göç etmişlerdir. Bu göçten sonra hedef ülkelerden birisi de Türkiye olmuştur. Gelen insanlardan bazıları istedikleri yaşama kavuşmuş olmasına rağmen diğer kısmı ise istedikleri refaha kavuşma fırsatlarını yakalayamamışlardır (Alan, 2016: 43).

90'lı yıllardaki transit göçler de Türkiye için önemli bir yer kapsamaktadır. Ortadoğu'dan gelen göçmenler Avrupa'ya gitmek için Türkiye'yi Transit bir ülke olarak kullanmıştır. Bunu takiben Afrika'dan gelen göçmenler de Türkiye'yi transit ülke olarak kullanmak istemiştir. Fakat tekrar gitmek yerine Türkiye'de kalıcı olarak kalmayı tercih etmiştir. Bu yolculukta Türkiye'yi kullanmalarının temel nedeni Türkiye'nin refaha açılan bir kapı olarak görülmesidir. Genel olarak bakıldığı zaman gelen bu kişilerin hepsi resmi veya yazılı olarak yollarla gelmemişlerdir aralarında kaçak ve düzensiz göçmenler de bulunmaktadır. Gitmek istedikleri ülkede kabul görmeyen bu kişiler kendi ülkelerine dönmek istemedikleri için Türkiye'yi ana hedefi haline getirip burada kalmak istemektedirler (İçduygu, 2003:18).

Tablo 3: 2005-2021 Yılları Arası Yakalanan Düzensiz Göçmen Sayısı

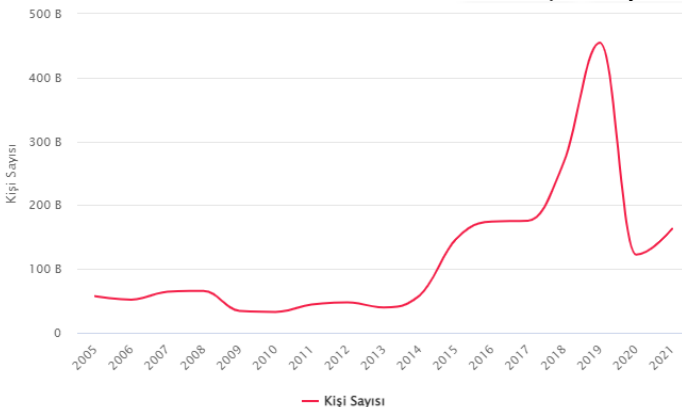

Kaynak: Göç İdaresi, 2022

2000'li yıllara geldiğimizde ise Türkiye yine Transit ülke Özelliğini korumakta olup, Asya ve Afrika üzerinden yasadışı göçler almaya devam etmektedir. 2009 yılına kadar 800 bin kaçak göçmen yakalanmıştır ve bunların yanı sıra yurt dışına gitmek istediği tahmin edilmektedir (İçduygu, 2010: 7). Artan göçmen akımı ile birlikte Avrupa ülkeleri sınır kontrollerinin güvenliklerine daha da arttırmıştır bundan dolayı da göçmenler ilk olarak Türkiye'yi hedef ülke yoluna haline getirmiştir. Buradan da Avrupa ülkelerine dağılmaya başlamışlardır. Düzensiz göçmen yakalanmaları 2014 yılına kadar düzenli aralıklarla gelmiştir ancak bundan sonraki dönemlerde çok yüksek şekilde artmıştır. Bunun nedeni ise komşu ülkelerde yaşanan istikrarsızlık, ekonomik bunalım ve Arap Baharı 'nın etkisiyle oluşan iç savaşlardır. Türkiye'nin kendi iç yapısı komşu ülkelere göre daha istikrarlı ve zaman ne kadar olduğu için kişiler için göç yuvası haline gelmiştir ve bu Türkiye'nin Avrupa birliği ile olan göç ilişkilerinin de devamını sağlamıştır (Kartal, 2008: 61-62).

2010 yılı sonrası olan göç süreci Türkiye için çok zor bir durum oluşturmuştur. 90'lardan beri devam eden düzensiz güç akımının üstüne 2010 yılında başlayan Arap baharı ile birlikte daha da karmaşık bir hal almıştır. Çünkü Arap Baharı olduğu ülkelerde yaşanan iç savaşlar nedeniyle pek çok insan kaçak olarak Türkiye'nin de dahil olduğu Avrupa ülkelerine göç etmeye başlamıştır. İlk olarak Tunus'ta faaliyet gösteren Arap baharı diğer Arap ülkelerine de yansımış, 2011 yılına geldiğinde Suriye'de de patlak vermiştir (Malkara, 2017: 43). Suriye'de Esad hükümetinin halk tarafından protesto edilmeye başlanması ile birlikte Başlayan olaylar, hükümet güçlerinin sert ve kanlı müdahalesi sonucunda daha kötü sonuçlar doğurmuştur. Olayları izleyen durumda iç savaş başlamış olup yeni gruplar türemiştir. Bu olayların sonucunda ise son yüzyılın gördüğü en büyük göç dalgasından birisi cereyan etmiştir. Suriye'de başlayan bu savaş milyonlarca insanın evlerini bırakarak başka ülkelere göç etmesine sebebiyet vermiştir (İnce, 2018: 43). Mesafe olarak birbirlerine yakın olan ülkelerin en büyük sorunlarından birisi; Bir ülkede çıkacak olan kargaşanın diğer ülke için göç akımı gibi sorunlara yol açabilmesidir. Globalleşen Dünya ile birlikte ülke içlerinde çıkan kargaşalar çok fazlaşmış olup bunun sonucuna komşu veya yakın ülkelere göçler artmıştır. Türkiye'de ise olan duru Suriye İç Savaşı ile birlikte milyonlarca insanın göç akımına maruz kalmıştır. Gelenler için mülteci kampları kurulmuş, gelen kişiler bu kamplara yerleştirilmiştir. Gelen sığınmacıların ihtiyaçları çeşitli yardım kuruluşları tarafından karşılanmaya başlanmıştır. Fakat gelen mülteci sayısına bakıldığında zaman yıllara içinde beklenenden çok fazla derecede arttığı için artık insanlar kamplarda kalmamaya başlamış olup, ülkenin çeşitli yerlerine dağılmışlardır (Dönmezkar, 2015: 291-292). 2019 yılında BMYKK tarafından veriler paylaşılmış olup, bu verilerde 3,5 Milyon Suriyelinin Türkiye'de olduğu saptanmıştır (Unher, 2018: 1). BMYKK rapor paylaşmayı durdurunca faaliyetlerin takibini Göç İdaresi üstlenmiş ve raporları kendileri paylaşmaya başlamıştır.

Tablo 4: Geçici Koruma Verilen Suriyeliler

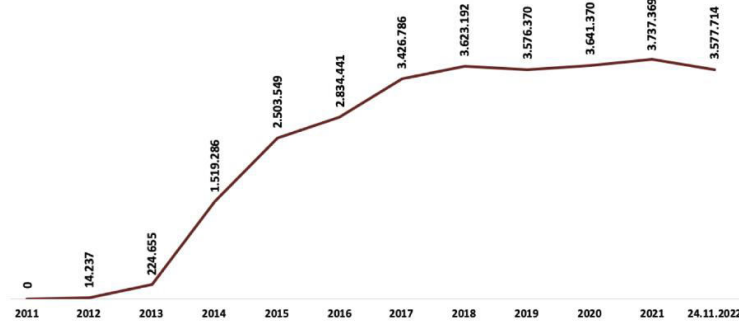

Kaynak: Göç İdaresi Müdürlüğü, 2022

Global Dünya oluşumuyla sadece dış göçler oluşmamıştır. Sanayinin gelişmesi, tarımdaki makineleşme ve ulaşımdaki gelişmişlik ile birlikte iç göçlerde de artış meydana gelmiştir. Sıralama ile bakılırsa köylerden il merkezlerine, oradan da başka şehirlere yapılan göçler gözlemlenmiştir. "Klasik Göç Teorisi" incelendiği zaman kırdan kente yapılan göçlerin bu teoriyi desteklediği sonucuna varılmıştır. Kişilerin daha iyi yaşam arayışı ve istihdam bulmak istemeleri bu durumu destekler niteliktedir (Şen, 2014: 238). Son nüfus sayımı 2000 yılında yapılmıştır. Bu sayım iç göçler için yapılan istatistiklerin dayanağını oluşturmaktadır. Yapılan bu gözlemlerde kırdan kente olan göçlerin çok yüksek bir yüzdeye sahip olduğu bilinir. Şehirlere yapılan göçlerin insanları olumlu yönde etkileyen durumlarının yanı sıra oluşan göç ve insan birikmesiyle birlikte olumsuz yönlerde meydana gelmektedir. İlk dönemleri kırdan kente olarak yapılan göçler belli dönemlerde sabit olarak devam etse de belirli bir dönemden sonra kentlere yapılan göçler etkisini göstermeye başlamıştır (Bahar ve Bingöl, 2010: 48 - Güreşçi, 2010: 80). Sonuç olarak duruma bakıldığında, küreselleşme ile 1980 sonrası başlayan birbirinden farklı göçmen akınları Türkiye'yi hem transit hem de ana hedef ülke konuma getirmiştir. Ayrıca çevre ülkelerinde yaşanan durumlardan dolayı Türkiye şu anda en çok sığınmacı barındıran ülke konumdadır. Ek olarak iç göçlerde devam etmiş olup kentlere yapılan göçler belli seviyenin üstüne çıkmıştır.

Kentsellik insanlar üzerinde kendisini artık göstermiştir. Oluşan durumlar neticesinde kırsal bölgelerde nüfus düşerken bunun istisnası olarak kentlerden köylere yapılan göçlerde mevcuttur (Başel, 2007: 590).

Kurulduğu Günden İtibaren Türkiye'nin Göç Siyaseti

Göç kavramına bakıldığı zaman insanlık tarihi ile beraber günümüze kadar geldiği söylenebilir Bunun nedeni ise insanların sürekli olarak dünya tarihi boyunca yer değiştirmesidir. Gerek bireysel gerek ve kitlesel olarak göçler her dönem meydana gelmiştir. Ancak sistematik olarak bakıldığında bütün yönelik politikalar 20. yüzyılın başları ile itibaren devletler tarafından oluşturulmaya başlanmıştır. Türkiye'de ise göç politikası kurulduğu ilk zamandan itibaren Balkanlardan gelen göçler ile birlikte oluşturulmaya çalışılan Ulus devlet için yapılan düzenlemeler ile başlamıştır. İlerleyen dönemlerde farklılaşan ve çeşitli hale gelen göçler ile birlikte uygulanan göç politikaları da şekillenmiş ve değiştirilmiştir.

İskan Kanunları (1926 ve 1934)

Çeşit çeşit farklı dönemlerde oluşan göç akımları Osmanlı zamanından beri belirli bir iskana yerleştirilerek düzenlenmeye uğraşmıştır. "Beşeri Yerleşme" iskanın açıklamasıdır (Halaçoğlu, 2006: 1). Farklı bir tanıma bakıldığında ise iskan; farklı bir yerden göçen bireylerin yeni geldikleri yere yerleştirilmesi ve istihdam edilip ev sahibi olmasıdır (Emek-İnan, 2014: 84; Keleş, 1998: 140). İskan, Osmanlı zamanından beri fethedilen topraklara Türk ve Müslüman bireylerin yerleştirilmesi için uygulanan bir politikadır. Bu durumdan üç yıl sonra meydana gelen Birinci Dünya Savaşı ile de birlikte göç durumları tekrardan devam etmeye başlamıştır.

Rakamsal olarak bakıldığında ise ülkedeki nüfusu üçte birinin göç etmek zorunda olduğu ve yerlerinin değiştirildiği tahmin edilir (Emek İnan, 2016:16; Dündar, 2007:45). Cumhuriyet'in ilan edilmesi ile birlikte yapılan antlaşmalar sonrasında nüfus mübadeleler meydana gelmiş Anadolu'dan giden göçler olduğu gibi bir o kadar da gelen göçler olmuştur. 1926 yılında gelen güçlere karşı kurumsal sistem oluşturup Düzenli bir yerleştirme yapmak için İlk kurumsal çalışma düzenlenmiştir. Düzenleme sistemine bakıldığında amaç sadece Anadolu'ya gelen göçmenler değil, yerleşik hayatı olmayan, sürekli yer değiştiren göçebeler içinde daha sağlıklı ve düzgün bir durum amacıyla uygulanmıştır (Kaygısız, 2013: 105-106). Osmanlı'nın son dönemleri ve cumhuriyetin ilk başlarındaki oluşturulan güç mevzuatlarına bakıldığında; Oluşturulan bu mevzuat ve yönetmelikleri yapılan göçlerden dolayı düzenlenmesinin etkisi büyüktür. Osmanlı zamanında yapılan yerleştirmelerde İslam kimliğinin ön plana çıkarken Cumhuriyet Döneminde ise oluşturulmak istenen ulus kimlikten dolayı Anadolu'ya Türk göçlerinin gelmesine müsaade edilmiştir (Kaygısız, 2013: 105). Tekrardan 1926 yılına baktığımızda ise göç edenlerin içinden seçilen kişilerin olması ulus-devlet oluşturma aşamasının en önemli adımlarından biridir (İçduygu, 2014: 119). 1926 yılında oluşturulan İskan Kanunu 1936 yılına kadar farklı farklı düzenlemeler ile yoluna devam etmiştir. 21 Haziran 1934 yılında kabul edilen yeni kanun ile birlikte 1926 yılında kabul edilen İskan Kanunu yürürlükten kaldırılmıştır. Yeni oluşturulan bu kanuna birlikte yeni tanımlamalar yapılmış olup göçmen kavramı oluşturulmuştur. Dışarıdan Türkiye'ye gelen Türk soyundan ve Türk kültürüne olan kişiler olarak "muhacir" tanımlanmıştır. Bu tanıma baktığımızda ise en önemli özellik Ulus Devleti için oluşturulan Sadece Türk kökenli ve Türk kültüründen gelen kişileri tanımlamaktadır. Sadece bu kişilerin göç ve iskan hakkı tanınmıştır. Öte yandan bakıldığında ise Türkiye'ye zorunlu göç etmek zorunda kalan kişilerin tanımlanması ise "mülteci" olarak nitelendirilir (Alan, 2016: 62). 1936 senesinde oluşturulan yeni kanun ile birlikte sadece mültecilerin çözümü değil aynı zamanda düzeltereğiz şekilde yaşayan göçebeler için de bir çözüm üretilmeye çalışılmıştır. Ülke genelinde nüfus çalışmaları yapılmış nüfusu fazla olan yerler iskan alanlarına alınmamıştır. Yunanistan ile olan mübadele devam ederken bu göçlere ek olarak Bulgaristan ve Romanya 'dan gelen Türk göçleri de etki etmiştir. Gelen Muhacirler ülkenin nüfus yoğunluğuna göre oluşturulan sistemdeki yerlere gönderilmiştir (Duman, 2009: 478). Muhacirler yeni geldikleri yerlere yerleştirildikten sonra ele alınan bir diğer önemli konu ise güvenlik durumudur. Bulgaristan'dan gelen Türklerin nüfus yoğunluğuna göre yerleştirmelerinin asıl nedeni olası bir Bulgar saldırısı sonucunda göçmen Türklerin aynı korku ile tekrar baş başa kalması içindir. Güvenlik gereği bakıldığı zaman 1936 yılında gelen Bulgar göçmenlerinin yaklaşık 95000 kişi kadarı Trakya bölgesine yerleştirilmiştir (Sallan-Gül, 2002: 87). Kanuni son maddelerine bakıldığı zaman Türkiye'ye gelen kişilerin nasıl toprak sahibi olacağı, nasıl tapu alacağı, nasıl ev sahibi olacağı ve nasıl vergi ödeyeceği gibi maddeler içermektedir. Bunlara ek olarak ise sınır dışı kalma nedenleri de bu kanunlarda belirtilmiştir. Genel kurallara uymamak ve güvenliğe aykırı hareket etmek sınır dışı kalma nedenleri arasındadır.

Pasaport Kanunu (5682 Sayılı)

Düzenli aralıklar ile yabancıların yerleştirilmesi çeşitli uygulamalar ile dönem dönem devam etmiştir. Pasaport Kanunu ülke dışında gelen kişiler için belirli kurallar içeren bir kanun olup 1950 yılında kabul görmüştür. 5682 sayılı kanun pasaport ile ilgili kanundur. Bu kanunun ilk 3 maddesine bakıldığı zaman pasaport için

gerekli durumlar ele alınmıştır. 4. maddesine bakıldığında ise pasaporta dair gerekli evrakları bulundurmayan kişilerin yurt dışına çıkarılacağı yani sınır dışı edileceği belirtilmiştir. Sonrasında kaldırılan 8. madde ise Türkiye'ye kimlerin giremeyeceğini açıklamıştır (Dönmez Kara, 2015: 166; Gürkan, 2006: 83).

Pasaport Kanunu cezai durumları da içermektedir. 33 maddede pasaport ve benzeri belgeler ile yurt dışına çıkış yapılması halinde verilecek cezalar açıklanmıştır. Ayrıca diğer maddede ise Türkiye'ye girerken gerekli belgelerin olmaması halinde verilecek cezalar açıklanmıştır yabancılar için ise cezalarını çekilmesinin ardından sınır dışı edileceği belirtilmiştir. 35 ve 36. maddelere bakıldığında ise bakanlık tarafından izin verilen sınır kapıları dışında başka taraftan girişler yapmaya çalışan kişilerin alacağı hapis cezaları kanunda belirtilmiştir. Bu hapis cezası geçmeye çalışanlar için

1 aydan 6 aya kadar süre içinde olurken. Bu kişileri geçiş yapılmaması gereken yere götüren kişiler için ise 1 aydan 2 yıla kadar hapis cezası öngörülmektedir (5682 Pasaport Kanunu Resmi Gazete, 1950: 2370).

Yabancıların Türkiye'de İkamet ve Seyahatleri Hakkında Kanun (5683 Sayılı)

5683 sayılı bu kanun pasaport Kanunu'nun kabulünün hemen ardından kabul görmüştür. Pasaport Kanunu takip eden bir şekilde ülkeye gelen yabancıların seyahat ve yerleşmesine yönelik haklara sahip olmuşlardır (5683, 1950: 1). 3. maddeye bakıldığında Türkiye'ye gelecek yabancılarla 1 aydan fazla kalması durumunda ikamet için izin almak durumundadırlar. 1998 yılında yapılan değişiklik ile süre durumu esnetilmiş olup 5 seneye çıkarılmıştır. Kanuna göre süre dolduktan sonra 4 kereye mahsus süre uzatımı yapılabilir (5683 Sayılı Kanun, 1950: 3-9 md). 19 ve 26. maddeleri arası yabancıların sınır dışı edilmesi için olması gereken durumlar anlatılmaktadır. Eğer bir yabancı sınır dışı edildikten sonra tekrar ülkeye girmeye çalışırsa bu sefer para cezası ve sınır dışı bir arada uygulanır. 12. maddeye bakıldığında ise Siyasi sebeplerden dolayı Türkiye'ye gelen kişilerin mülteci olma durumu İçişleri Bakanlığı'na bağlı kurumlar belirlediği yerlerde kalmak şartı ile karşılanabilir. 1998 yılında eklenen maddi ile sınır ülkelerden gelen Türk soylu kişiler İçişleri Bakanlığının Yapacağı düzenlemelerle iskan ettirilebilir (5683 Sayılı Kanun, 1950: 2380; 1998: 2381).

1951 Cenevre Sözleşmesine Yönelik Atılan Adımlar

“Mültecilerin Hukukuna Dair Sözleşme” İlk kez genel olarak mülteci kavramını tanımlamış ve 1951 yılında imzalanmıştır. Mülteciye tanım olarak bakıldığında din, dil, ırk, toplumsal yapı, etnik köken gibi ayırımına maruz kalan veya şiddet gören kişiler kendilerine haklı sebeplere göre yaşadığı ülkeyi terk edip, başka bir ülkeye sığınma talebinde bulunan kişilerdir. Sözleşme hazırlanırken Türkiye'de bulunmuş olup sonraki dönemlerde başkan yardımcılığı görevini yürütmüştür. Ancak Türkiye antlaşmayı 1961 yılında kabul etmiştir (Urk, 2010: 34). Türkiye antlaşma imzalanmıştır ancak bazı çekinceler de ortaya koymuştur. Bu çekincelere bakıldığı zaman;

✓ Türkiye'de bulunan mülteciler Türk kökenli kişilerden daha fazla haklara sahip olamaz

Rus Ermeni ve Suriyeli mülteciler ile ilgili imzalanan 1926 ve 1928 antlaşmaları Türkiye'nin taraf olmadığı bir antlaşmadır.

✓ Sözleşmede yazılan 1951 yılında yaşanan olaylar Türkiye tarafından 1951 yılında Avrupa'da yaşanan olaylar belirtilmiştir.

✓ Kişinin bulunduğu ülkede Kendi isteği ile korunduğu veya sonradan kazandığı vatandaşlıkları sadece kendi isteğiyle değil bulunduğu ülkenin olaylarla ilgilidir (Mültecilerin Hukukuna Dair Sözleşme, 1961: 181; Kaygısız, 2013: 108).

Türkiye coğrafya çekilecek olarak sadece Avrupalı mülteci kabul etmesi dışında Avrupalı olmayan ülkelere gelen kişileri kendi hukuki kuralları uygulanmaktadır (Ekşi, 2014). Olayların devamında ise 1951 yılında yapılan anlaşma sonucunda tanımlaması yapılan mültecilerin 1951 yılından önce yaşanan olaylar neticesinde değerlendirilmesi, mülteci ve sığınmacı sayısındaki değişiklikleri yaşanan olaylar sonucunda etki göstermemiştir.

Bu durum sonucunda 1967 Protokolü ek madde olarak çıkarılmıştır. Bu fotokopide önce sadece 1951 öncesi yaşanan olaylar yazısı çıkarılmıştır. Çünkü taraf ülkelerde herhangi bir sınırlama olmaması gerektiği bildirilmiştir. Fakat yeni duruma bakıldığında 1951 yılında coğrafi çekince komşu ülkeler 1967 yılında da tekrardan bu çekileceği koyması ters bir durum oluşturmaktadır. Kader bu duruma örnek olup koyduğu çekince 1967 yılında da devam ettirmiştir (Ergüven ve Özturanlı, 2007: 1017-1018).

Cenevre sözleşmesi imzalandıktan sonra Türkiye tarafından 3 türlü mülteci tanım oluşturulmuştur. Anlaşma çerçevesinde olan sözleşme içi mülteciler, anlaşma dışında olan sözleşme dışı mülteciler, Türk kökenli olarak gelen ulusal mülteciler olarak üç gruba ayrılmıştır. Bu duruma istisna olarak bakıldığında 1979 yılında

Türkiye'ye gelen İranlı mülteciler ilk olarak "turist" statüsüne konulmuştur. Sonraki süreçte ise ya aracı kurumlarla ya da kendi çabalarıyla başka ülkelere dağılmışlardır (İçduygu, 2000: 360).

Vatandaşlık Kanunu (5901 Sayılı Kanun)

5971 sayılı vatandaşlık kanunu ile Türk vatandaşlığı hakkında kanunlar düzenlenmiştir. Yabancılar içinde olmak üzere hangi durumlarda vatandaşları hak kazanılacak bildirilmiştir. Türkiye Cumhuriyeti ile ilgili bir yurttaşlık bağlantısı olmayan kişiler "Yabancı" olarak tanımlanmıştır. Yabancı olarak tanımlanan kişi kişilerin vatandaşlığı hak etmesi için bazı şartlar vardır.

- ✓ Türk kanunlarına veya kendi yardımcı kanunlarına göre Ergin ve ayırt edici özelliğe sahip olmak.
- ✓ Aralıksız Türkiye'de 5 yıl yaşamak ve bunun sonucunda başvuruda bulunmak.
- ✓ Sergilediği hal ve hareketlerle birlikte Türkiye'ye göre uyum sağlamak.
- ✓ Tehlike barındıran bir sağlık sorununa sahip olmamak.
- ✓ Güzel ahlaklı olmak.
- ✓ İyi derecede Türkçe bilmek.
- ✓ Türkiye'de kendisinin ve yanındakilerin geçimini sağlayabilmek ve idare edebilmek
- ✓ Meslek sahibi olmak.
- ✓ Kamu düzeni ve milli güvenlik bakımından sorun teşkil edecek bir kişi olmamak (5971 Sayılı Kanun, 2009: 10443).

1964 yılında yeni gelen kanunla birlikte evlilik yoluyla kazanılan vatandaşlığı zorlaştırma içinde olunmuştur. Bu durumun neticesinde Türk vatandaşı ile evli olan kişiye 3 yıl boyunca evli kalması ve Evli olan kişilerin başvuruda bulunması zorunluluğu getirilmiştir (Erkiral Tavas, 2015: 325).

İltica Yönetmeliği (1994)

Türkiye uzun yıllardan beri göç alan bir ülkedir geçmiş zamanlara bakıldığında sadece Türk kökenli kişilerin geldiği görülmektedir ve düzenler buna göre kurulmuştur ancak 1990'lı yıllardan sonra gelişen globalleşme ile birlikte ve Türkiye'nin çevre ülkelerinde oluşan iç karışıklıklar nedeniyle Türkiye çok fazla milletten mülteci akını gelmeye başlamıştır bunun sonuç olarak ise 1994 yılında yayınlanan "İltica Yönetmeliği" ile bu durum kontrol altına alınmaya çalışılmıştır (Aktel ve Kaygısız, 2018: 593). Oluşturulan bu yönetmelik 1951 Cenevre sözleşmesi ile 1964 değişikliği esas alınarak yazılmıştır. Belge Türkiye'nin oluşturduğu ilk kurumsal iltica belgesidir. Hedeflenen amaç ve belirlilik ilk iki maddede anlatılmaktadır. Ülkeye gelen veya sınırda bekleyen yabancılar için oluşturulan düzen, uygulanacak prosedürler, nereye yerleştirilmesi gerektiği ve ne yapacakları kapsamlar da yer almaktadır. (İltica Yönetmeliği, 1994: md 1-2.). Bu durum da mülteci ve sığınmacı terimlerinin hukuksal kavramda yer alması çok önemlidir.

Cenevre sözleşmesinde bulunan coğrafi kısıtlama burada da devamlılık sağlamıştır. 3. maddeye baktığımız zaman "Mülteci" tanımına bakarken "Avrupa'daki Olaylar" eklenmiştir. Sığınmacı tanımına baktığımızda ise "Mülteci" tanımı ile aynı olup sadece "Avrupa'daki Olaylar" ibaresi çıkarılmıştır (İltica Yönetmeliği, 1994: md3). Yönetmeliğin 4. maddesine bakıldığında ise bazı problemler göze çarpmaktadır. Ülkeye yeni gelen mültecinin 10 gün içinde bulunduğu yerdeki valiliklere başvuruda bulunması gerekir. Ancak 10 günden sonra başvuran mültecinin başka bir ülkeye sığınma hakkı tanınsa bile şu anki bulunduğu ülkeden sınır dışı edilme durumu bulunmaktadır. Bu durum ise tartışmalara sebebiyet vermektedir (Ergüven ve Özturanlı, 2013: 1027). Oluşan bu karmaşıklık için 2006 senesinde "Türkiye'ye İltica Eden veya Başka Bir Ülkeye İltica Etmek Üzere Türkiye'den İkamet İzni Talep Eden Münferit Yabancılar ile Topluca Sığınma Amacıyla Sınırlarımıza Gelen Yabancılar ve Olabilecek Nüfus Hareketlerine Uygulanacak Usul ve Esaslar Hakkında Yönetmelikte Değişiklik Yapılmasına Dair Yönetmelik" faaliyete girmiştir. Eski durumda olan "10 Gün" ibaresi "En Kısa Sürede" ibaresi olarak değişmiştir. Ek olarak gecikme olmamasına dikkat çekilmiş ve gecikmesi olduğu zaman nedeninin açıklanması istenmiştir. 1994 yılında yer alan yönetmeliğe göre gelen sığınmacılar ve mülteciler için yapılacak mülakatları İçişleri Bakanlığı'ndan alınıp valiliklere verilmesine karar verilmiştir. Ancak Yapılan bu mülakattaki belgeler ve evraklar İçişleri Bakanlığı'na gönderilecektir. Gerekli olacak bütün durumlar İçişleri Bakanlığının mevzuatına göre yapılır. Bir başka değişiklikler ise sığınma, barınma, nakil, diğer ülkelere kabul ve bunun gibi durumları BMYYK ve IOM gibi sivil toplum örgütleri ile işbirliği yaparak, bu örgütler gibi sivil toplum kuruluşlarının katılımının oluşturulmasıdır (2006 Yönetmeliği, md 7). 8. maddedeki durum ise coğrafi çekince ile benzer bir durumda olan savunma oluşumdur. Sınırlara kadar gelen yabancıların sınırları geçmeden durdurulması öngörülmüştür. İlgili makamlar ilgili konu ile ilgili önlemler

almaları bildirilmiştir (1994 Yönetmeliği, md8). 10. maddede ise ülkeye gelen yabancılar buldukları süre boyunca devletin gözetim altında kalacaklardır. 11. maddede ise ülkeye gelen yabancılar devletin gösterdiği sığınma kamplarında kalacak olup bu merkez kampların sınırlara yakın olması kurulacağı açıklanmıştır. (1994 Yönetmeliği, md 10-11). 2013 YUKK (Yabancılar ve Uluslararası Koruma Kanunu) yürürlüğe girene kadar sığınmacı ve mülteciler ile ilgili kurumsal çalışmalar 1994 İltica Yönetmeliği ile devam etmiştir.

Yabancıların Çalışması Hakkında Kanun (4817 Sayılı Kanun)

4817 sayılı kanun Türkiye'ye gelen yabancıların çalışma durumları ve esas hakkındaki koşullar hakkında bilgi vermek amacıyla 2003 yılında kabul edilmiştir. Mülteci ve sığınmacıların kabul gördü, işlemlerin yapıldığı kurumlar ile çalışma izni veren bakanlığa bağlı diğer kurumlar birleştirilmeye çalışılmış, tek bir çatı altında toplanmak amaçlanmıştır. Bu kanunun oluşturulmasındaki temel amaç önceki mevzuatlarda yaşanan problemlerin önüne geçmek ve tıkanıklığı önlemektir. Mevzuat yönünden eksiklikler giderilmeye çalışılmıştır. Çalışma ve Sosyal Güvenlik Bakanlığı izinlerin toplandığı ve uygulamaların faaliyete geçirildiği bakanlık olmuştur (Gözüküçük, 2014: 19). Oluşturulan bu kanun bir yabancıya çalışmaya başlamadan önce izin alması gerektiğini gösterir. Bu gereksinimler ile birlikte çalışma süreleri de belirlenmiştir. 4. maddeye bakıldığında izin durumunu göstermektedir 5. maddede ise yabancı bir kişiye verilecek çalışma süresi bir yıl olabileceği bildirilmiştir. Uzatma şartlarına bakıldığı zaman; şart olarak aynı işyeri aynı meslekle uğraşmasını gerektirir. Gerekli şartlar taşıntı takdirde uzatma süresi 3 yıl olarak yapılabilir. 3 yılın sonunda aynı meslek şart olmak koşuluyla yabancı kişi farklı bir yerde çalışabilir bu durumda ise çalışma izni 6 yıla kadar çıkarılır. Diğer bir konuya bakıldığında ise gelen yabancıların eşi ve çocukları da onunla birlikte 5 yıl kesintisiz yaşadığı zaman çalışma iznine sahip olabilecektir (4817 Sayılı Kanun: 2003: 8362).

Madde 8'e bakıldığında ise çalışma şartları, zamanları ve koşullarından istisnai durumlarına yer verilmiştir. Farklı düşüncelere sebebiyet ile 2510 sayılı kanuna göre Muhacir veya mültecileri kanunda görülen süreden bağımsız olarak farklı bir süre tahsis edilebilir. Bu duruma ek olarak Avrupa Birliği vatandaşı kişilerin ve bu bağımsız süreden faydalanacağı, ayrıca eş ve çocuklarının da bu süreden faydalanacağı bildirilmiştir (4817 Sayılı Kanun: 2003: 8363).

SONUÇ

Türkiye kurulduğu günden itibaren göç durumlarını her zaman yaşamaktadır. İlk olarak savaştan sonra Anadolu topraklarına gelen Türk ve Müslüman kökenleri insanlarla beraber göç artık Türkiye Cumhuriyeti Devleti için değişmez bir unsur olmaya başlamıştır. Devlet gelen bu insanları yerleştirmek için belirli bölgeler ayarlayıp, bu bölgelere yerleştirip evler verdiği zamandan itibaren devlet kurumlar olarak göçlere karşı çözümler üretmeye başlamıştır. Ancak dönemin devletlerinin savaş sonrası yapılarından dolayı Türkiye'de genel olarak ulus devleti yolu izlediği Anadolu'ya Türkler kabul gördü. Bazı durumlarda Türklerin dışında yabancılarında kabul aldığı durumlar vardır. Nazi Almanya'sının kurulması ile birlikte akademik kimlikle pek çok Yahudi insan Türkiye'ye gelmiştir. Devlet bu kişilere eğitim alanında pek çok fırsat tanımış akademinin ve eğitim kilit noktalarına bu kişileri getirmiştir. Gelen bu hocalar sayesinde Türkiye eğitim döneminde yeni bir çağ yaşamıştır. Genel olarak bakıldığı takdirde Türkiye 80'li yıllara ulusal bir göç politikası izlemiş ve bu yönde kanun ve yönetmeliklerini oluşturmuştur. Küreselleşme ile birlikte dünya genelinde uluslararası etkileşim düzeyi artmış, imkanlar daha kolay ulaşılabilir hale gelmiştir. Bu durumun sonucunda Türkiye'nin coğrafi konumu ile itibarıyla de Türkiye'nin takip etmiş olduğu göç politikası uluslararası bir hale gelmiştir. Alınan kararlar ülkelerin beraber almış kararlar ile birlikte ülkelerin kendi çıkarları için de oluşturdukları politikalar da eklenmiştir. Türkiye de Avrupa Birliği uyum sürecine kadar bu yolu izlemiştir. Ama ilk olarak kendi çıkarlarını önde tutmuş olup, uluslararası politikalara da uyum sağlamıştır.

KAYNAKÇA

1. 4817 Sayılı Yabancıların Çalışma İzinleri Hakkında Kanun (27.02.2003).
2. 5682 Sayılı Pasaport Kanunu (15.07.1950).
3. 5683 Sayılı Yabancıların Türkiye'de İkamet ve Seyahatleri Hakkında Kanun.
4. 5971 Sayılı Kanun.
5. ABADAN UNAT, N. (2002). "Bitmeyen Göç Konuk İşçilikten Ulus-Ötesi Yurttaşlığa" Bilgi Üniversitesi Yayınları. Ss. 42. İstanbul
6. ADIGÜZEL, Y. (2016). "Göç Sosyolojisi", Nobel Akademik Yayıncılık; 1. Baskı Akademi Yayıncılık, Ankara.

7. AĞANOĞLU, Y. (2001). ‘‘Osmanlı’dan Cumhuriyet’e Balkanların Makus Tarihi Göç. Kum Saati Yayınları. İstanbul.
8. AKGÜNDÜZ, A. (1998). ‘‘Migration to and from Turkey to Western Europe (1960-1974) An Analytical Review’’. Ss 12.
9. AKTEL, M. & KAYGISIZ, Ü. (2018). ‘‘Türkiye’de Göç Yönetimi’’, ss. 579-604, Süleyman Demirel Üniversitesi İktisadi ve İdari Bilimler Fakültesi Dergisi. Isparta.
10. ALAN, B.P. (2016). ‘‘ Türkiye’nin Göç Yönetimine Yaklaşımı: Mevzuat ve Uygulama.’’ Yayınlanmamış Yüksek Lisans Tezi. İstanbul Üniversitesi Sosyal Bilim Enstitüsü. İstanbul.
11. BAŞEL, H.(2007). ‘‘Türkiye’de Nüfus Hareketlerinin ve İç Göçün Nedenleri.’’,ss. 515, Sosyal Siyaset Konferansları Dergisi.
12. ÇETİN, N. (2010). ‘‘1914 Osmanlı-Yunan Nüfus Mübadelesi Girişimi’’. Selçuk Üniversitesi Sosyal Bilimler Enstitüsü Dergisi. Konya.
13. DÖNMEZ KARA, C.Ö. (2015). ‘‘ Göç Bağlamında Uluslararası İşbirliği ve Türkiye’nin Politikaları.’’ (Yayınlanmamış Doktora Tezi). Çanakkale On Sekiz Mart Üniversitesi Sosyal Bilimler Enstitüsü. Çanakkale.
14. DUMAN, Ö. (2009). ‘‘Atatürk Döneminde Balkan Göçmenlerinin İskan Çalışmaları’’, ss. 473-490, Ankara Üniversitesi Türk İnkılap Tarihi Enstitüsü Atatürk Yolu Dergisi. Ankara.
15. EMEK İNAN, C. (2014). ‘‘ Türkiye’de İskan Siyaseti: İskana Yönelik Örgütsel Yapı Üzerinden Bir İnceleme.’’ Göç Araştırmaları Dergisi.
16. ERGÜVEN, N. S. & ÖZTURANLI, B. (2007). ‘‘Uluslararası Mülteci Hukuku ve Türkiye’’, ss.1007-1062, Ankara Hukuk Fakültesi Dergisi. 62(4). Ankara.
17. ERKİRAL TAVAS, O. (2015). Türkiye’nin Avrupa Birliği’ne Tam Üyelik Sürecinde Uluslararası Göç Yönetimi Stratejisi (Bir Model Önerisi). (Yayınlanmamış Doktora Tezi). Gazi Üniversitesi, Ankara.
18. GİB, Göç İdaresi Başkanlığı. <https://www.goc.gov.tr/>
19. HALAÇOĞLU Y. (2006). ‘‘XVIII. Yüzyılda Osmanlı İmparatorluğu’nun İskan Siyaseti ve Aşiretlerin Yerleştirilmesi.’’ Türk Tarih Kurumu Yayınları. Ankara.
20. İÇDUYGU, A. (2000). The Politics of International Migratory Regimes: Transit Migration Flows in Turkey, ss.165, International Social Science Journal.
21. İÇDUYGU, A. (2003) Irregular Migration in Turkey, IOM Migration Research Series, No.12, Geneva: International Organization for Migration.
22. İçduygu, A. (2010). Türkiye’de Uluslararası Göçün Siyasal Arkapları: Küreselleşen Dünyada Ulus-devleti İnşa Etmek ve Korumak. B. Pusch, & T. Wilkoszewski (Der.), Türkiye’ye Uluslararası Göç. Kitap Yayınevi. İstanbul.
23. İÇDUYGU, A. (2014), ‘‘Bir Siyaset Siyasa Alanı Olarak Son Yüzyılda Göç: Son Yüzyılda Dünya ve Türkiye’’, Türkiye’nin Uluslararası Göç Politikaları 1923-2023: Ulus Devlet Oluşumundan Ulus Devlet Ötesi Dönüşümlere, MireKoç Raporları, (Ed. Ahmet İçduygu, Sema Erder ve Ö. Faruk Gençkaya), Koç Üniversitesi Koç Araştırma-ları Merkezi. İstanbul.
24. İNCE, C. (2018). ‘‘Uluslararası Göç Politikaları: Temel Konular ve Temel Sorunlar.’’ Toplumsal ve Siyasal Bilim Araştırmaları. İksad Yayınevi.
25. KARTAL, H. (2008). ‘‘Avrupa Birliği Yasadışı Göç Politikaları ve Türkiye’ye Yansımaları’’. (Yayınlanmamış Yüksek Lisans Tezi). Gazi Üniversitesi Sosyal Bilimler Enstitüsü. Ankara.
26. KAYGISIZ, Ö. (2013). ‘‘AB’nin Dışsallaştırma Stratejisinin Türkiye’nin Düzensiz Politikasına Etkisi’’. (Yayınlanmamış Yüksek Lisans Tezi). Girne Amerikan Üniversitesi Sosyal Bilimler Enstitüsü. Girne.
27. MALKARA, F. (2017). ‘‘ Arap Baharı Sonrası Akdeniz’de Yaşanan Düzensiz Göçün Avrupa Birliği Kapsamında Güvenlik Boyutu ve Uluslararası Hukuk Açısından İncelenmesi’’. (Yayınlanmamış Yüksek Lisans Tezi). İzmir Katip Çelebi Üniversitesi Sosyal Bilimler Enstitüsü. İzmir.
28. Mültecilerin Hukuki Durumuna Dair Sözleşme (1961).

- 29.SALLAN-GÜL S. (2002). ‘‘Dış Göçler, Yoksulluk ve Türkiye’de Göçmenlere Yönelik Yardımlar’’, ss. 79-93, İnsan Hakları Yıllığı.
- 30.T.C. İçişleri Bakanlığı Göç İdaresi Başkanlığı (2022). ‘‘goc.gov.tr’’
- 31.Türkiye’ye İltica Eden veya Başka Bir Ülkeye İltica Etmek Üzere Türkiyeden İkamet İzni Talep Eden Münferit Yabancılar ile Topluca Sığınma Amacıyla Sınırlarımıza Gelen Yabancılara ve Olabilecek Nüfus Hareketlerine Uygulanacak Usul ve Esaslar Hakkında Yönetmelik (2014).
- 32.UNHCR Turkey Operational Update. November 2019. www.unchr.org
- 33.URK, M. (2010). ‘‘Göç Olgusu Bakımından Mülteciler, Sığınmacılar ve İnsan Hakları’’. (Yayınlanmamış Yüksek Lisans Tezi). Maltepe Üniversitesi Sosyal Bilimler Enstitüsü. İstanbul.



e-ISSN: 2630-631X

Article Type
Research Article**Subject Area**
Computer and TechnologyVol: 8 Issue: 66
Year: 2022 November
Pp: 2585-2589Arrival
20 November 2022
Published
31 December 2022
Article ID 67204Doi Number
[http://dx.doi.org/10.29228/
smryj.67204](http://dx.doi.org/10.29228/smryj.67204)**How to Cite This Article**
Aydın, N. (2022).
“Geleceğin Şehirleri”,
International Social
Mentality and Researcher
Thinkers Journal,
(Issn:2630-631X) 8(66):
2585-2589Social Mentality And Researcher Thinkers
is licensed under a Creative Commons
Attribution-NonCommercial 4.0
International License.

GİRİŞ

Şehirlerdeki nüfus artışı, şehirlerin sürdürülebilirliğini ve şehir yaşamının kalitesini tehdit ediyor. Enerji tasarrufu, tüketimin azaltılması ve çevrenin korunması aynı zamanda vatandaşların refahını da artırır. Geleceğin şehirleri sosyal ekonomik ve sosyal faaliyetlerin örtüştüğü ve toplulukların odaklandığı mahalleler, vatandaşlarının sosyoekonomik açıdan yaratıcı olmasını sağlamak için geliştirilmeli veya uyarlanmalıdır.

“Geleceğin şehri”, Nüfusun çoğu, yeni fırsatlar nedeniyle kentsel bölgelerde ikamet edecektir. Dolayısıyla kentsel bölgeler ayrımcılık, işsizlik, yoksulluk ve suç gibi sorunlarla karşılaşmaktadır. Bu sorunların üstesinden gelmek için, geleceğin şehri daha az yoğun olacak ve kentsel ve kırsal sakinler için çözümler geliştirecektir. Geleceğin şehirleri yeşil alanlar, sürdürülebilir uygulamalar ve yüksek teknoloji yenilikleri ile karakterize edilecektir. Yeşil alanlar sadece estetik amaçlı değil, konfor ve refahı artırmak için kurulacaktır. Kentin sürdürülebilir olması için, halka açık, güzel ve sürdürülebilir alanlar ile karakterize edilmesi gerekir. Şehirler farklı ulaşım sistemlerine sahip olacak ve farklı ulaşım sistemleri için cazip hale getirilecektir. Tesisler ve mimari yapılar, kaynakların en büyük kullanıcılarıdır. “Geleceğin şehri”, su kullanımını azaltan, ekolojik olarak sürdürülebilir ve elektrik açısından verimli yapılara yönelmelidir. Geri dönüşüm, geleceğin şehirlerinin önemli bir özelliği olacak, verimli atık yönetim sistemleri ve tesisleri, vatandaşların geri dönüşüm ihtiyaçlarına cevap verebilecektir.

“Geleceğin şehri” kablosuz ağlar, internet uygulamaları ve güç sensörleri aracılığıyla sanal şehir yönetimini mümkün kılacak yüksek teknoloji özelliklerine sahip olacaktır. Vatandaşlar, trafik, hava durumu, trafik sıkışıklığı verileri, toplu taşımanın mevcudiyeti ve bisiklet kullanıcıları hakkında anında bilgi sahibi olacaktır. Geleceğin şehri, optimum yaşam kalitesi sağlayacak ve şehirlerde çalışan ve yaşayan bireylerin konforunu ve sağlığını iyileştirecektir. Yaşanabilir şehirler sosyal olarak uyumlu, erişilebilir, ucuz, güvenli, sağlıklı ve çevresel değişikliklerin etkisine karşı dirençlidir. Bu şehirler çekici doğal ve yapıllı çevrelere sahiptir. Şehre özgü iletişim kolaylığı, güvenlik sistemleri için bilgi yönetiminin karmaşıklığını artırabilir. Güvenlik, ideal bir şehrin önemli bir belirleyicisidir ve geleceğin şehrinde kimlik hırsızlığının yaygınlığı, kolay bilgi paylaşımıyla ilgili konfor ve rahatlığı azaltabilir. Şehir sakinlerinin güvenliğini garanti altına almak için geleceğin şehrinin hükümeti, veritabanı güvenlik sistemlerini geliştirmeye odaklanmalıdır. Büyük veri güvenliği ile ilgili karmaşıklık ve geleceğin şehrinde verinin üretilmesi ve kullanılmasında halkın rolü nedeniyle güvenlik departmanlarının sistemlerinin sivilleri ve orduyu kapsayacak şekilde genişletilmesi gerekebilir (PredictingFutureCities, 2021).

Geleceğin Şehirleri

Cities of the Future

Nevin Aydın¹ ¹ Doç. Dr., Artvin Çoruh Üniversitesi, Hopa İktisadi ve İdari Bilimler Fakültesi, İşletme Bölümü, Artvin, Türkiye

ÖZET

Şehirlerin gelişimini ve üretkenliğini artırmak için büyük miktarda veri toplamak için veri odaklı akıllı teknolojilere ihtiyaç vardır. Bu veriler, hükümetlerin ve yetkililerin gelecekteki kararlarını uygulamada yardımcı olur. Gerçek zamanlı verilere ve bilgilere erişim, üretkenliği artırır, çevresel, sosyal ve ekonomik faydalar sağlar. Dolayısıyla karar verme sürecine yardımcı olur ve dijital okuryazarlığı ve kültürü geliştirerek topluluk için fırsatlar sunar. Dolayısıyla, gerçek zamanlı verilerle oluşturulan yeni akıllı şehir kavramının, gelecekteki şehirlerin oluşmasında katkıda bulunarak geleceğin şehirlerinin oluşumunu sağlayacaktır.

Anahtar Kelimeler: Akıllı Şehirler, Geleceğin Şehirleri, Akıllı Uygulamalar

ABSTRACT

Data-driven smart technologies are needed to collect large amounts of data to increase the development and productivity of cities. This data helps governments and authorities implement future decisions. Access to real-time data and information increases productivity and provides environmental, social and economic benefits. It therefore assists the decision-making process and provides opportunities for the community by promoting digital literacy and culture. Therefore, the new smart city concept created with real-time data will contribute to the formation of future cities and will provide the formation of future cities.

Keywords: Smart Cities, Cities of the Future, Smart Applications

Enerji tüketimini en aza indirmek, arazinin verimli kullanımını, sürdürülebilir gıda üretimi artırmak ve ulaşımı kolay hale getirmek. Kentsel alanlarda gelecekteki enerji tüketimini ve CO2'yi tahmin etmek (Singh, 2015). Şehirler, geleceğin küresel ekonomisi için hayati öneme sahiptir. Örneğin, Birleşik Krallık nüfusunun %41'i ülkedeki en büyük on kentsel alanda yerleşiktir (Pointer, 2015). Ancak şehirler de küresel iklim değişikliği, nüfus ve demografideki değişiklikler, ulaşım ve sağlık hizmetleri konusunda zorluklar yaratmaktadır (IFS, 2016 & TechnologyStrategyBoard, 2013). Gelecekte yenilikçi teknolojiler/yaklaşımlar için büyük bir pazar oluşturularak, verimli cazip şehirlere dönüştürülecektir (TechnologyStrategyBoard, 2013 & Clark, 2012). Teknolojik gelişmeler sayesinde örneğin, sıcaklık, kirlilik, su sistemleri, atık yönetim sistemleri, radyasyon, trafik, hava kirliliği ve diğer bileşenler kablosuz olarak izlenebilir (SustainableCities, 2016). Gelişmekte olan ülkelerdeki bazı şehirler, California'daki Silikon Vadisi veya Boston Rotası, 'yüksek teknoloji merkezleri' olmak üzere kurulmuştur. Japonya ayrıca aktif olarak sürdürülebilir "eko" şehirler geliştirerek: eko-Kent projesi (HKIP, 2015). Modern teknolojiye dayanan, geleceğin şehirlerini inşa etmek şimdiden tasarlanıyor. Çin, küresel inşaat işlerinin yaklaşık yarısından sorumlu 20 yıl içinde, 400 yeni şehir ve kasaba inşa edecektir (Bullivant, 2012). Çin düşük karbon ekonomisi uygulamak ve düşük karbon gösterimi için 5 ilçe ve 8 şehir seçti (Bullivant, 2012 & Kamal-Chaoul et al., 2009). Ancak, şehir tasarımı ve teknolojisi gelişmeye devam etmelidir. Dünyanın Küresel Isınma Potansiyelinin (GWP) %80'i şehirlerde yaratılacaktır (Watson et al., 2002 & Hoornweg, 2011) ve 2050 yılına kadar dünya nüfusunun %66'sı kentsel olacaktır (WUP, 2014). Bunun için gelişmiş inşaat yöntemleri ve malzemeler gerekli olacaktır. Robotik/dijital tasarım Prefabrik modüllerin 3D baskısı ile birleştirilmiş tabanlı teknolojiler, inşaat sürelerini azaltacak, enerji tüketimi ve atık malzemeyi ortadan kaldırarak, tüm maliyetlerin düşmesini sağlayacaktır (Gillman, 2015 & Berman, 2012). Bu teknolojiler şehirlerin sürdürülebilirliğe yönelik yeniden tasarımı/yeniden inşası için önemli bir faktör olabilir. Geleceğin şehirleri geri dönüştürülebilir malzemelerden üretilen ve sürdürülebilir olacaktır (Buchert et al., 2009).

"Geleceğin Şehirleri" dünya şehirlerindeki gayri resmi yerleşimleri ve plansız gelişmeleri belgeleyen bir fotoğraf koleksiyonudur. Bu topluluklar ortak bir tarihi paylaşırlar. Çoğu kırsal kesimden gelen insanlar iş aramak için bir şehre gelirler. Mevcut olmayan uygun fiyatlı konut ihtiyacı içinde, kullanılmayan küçük bir arazi parçasını talep edip bir ev inşa eder, diğer sakinler onları takip eder ve sonuçta şehir içinde yeni bir topluluk oluşur (Noah, 2022).

GELECEĞİN ŞEHİRLERİNDE SÜRDÜRÜLEBİLİR VE KALİTELİ OLMA KOŞULLARI

- ✓ Şehirler daha karışık arazi kullanımı ile daha yoğun hale gelecektir. Araziyi verimli kullanmak doğal çevreyi, biyolojik çeşitliliği ve gıda üreten alanları koruyacaktır.
- ✓ Şehirler, gıda ihtiyacının büyük bir kısmını sağlayacaktır. Şehirler, kentsel tarım ve topluluk bahçeleri gibi geniş kentsel tarım alanlarına sahip olacaktır.
- ✓ Otoyollar azaltılacak, toplu taşıma (özellikle demiryolu) ve motorsuz ulaşım türleri (yürüme, bisiklet) artırılabilecektir. Araba ve motosiklet kullanımı azalacak ve mobil uygulamaların kullanıldığı "Hizmet Olarak Mobilite" tüm ulaşım modlarını birbirine bağlayarak tek bir kartla ödeme yapılmasına olanak tanıyacaktır.
- ✓ Su, enerji ve atık için çevre teknolojileri yaygın olarak kullanılacaktır; şehirler kapalı devre sistemler haline gelecek ve kentsel ekolojik ayak izlerini azaltacaktır.
- ✓ Şehir merkezleri, otomobil dışı erişimi vurgulayarak insan odaklı olacak ve çoğu yeni istihdamı ve konut büyümesini artıracaktır.
- ✓ Şehirler, kamusal kültürü, topluluğu, eşitliği ve iyi yönetimi ifade eden güzel, paylaşılan, yeşil kamusal alanlara sahip olacaktır.
- ✓ Kentin kentsel tasarımı, insan ihtiyaçlarını tatmin edecek nitelikte olacaktır.
- ✓ Yenilik, yaratıcılık ve yerel ortamların, kültürün ve tarihin benzersizliği ve kalitesi şehir ekonomisini yönlendirecektir. Akıllı Şehir (gelişmiş BT) süreçleri kentsel yönetişimi geliştirecektir.
- ✓ Geleceğin şehir planlaması, daha fazla yol ve daha fazla park yeri yaratan ortak bir yön ve vizyon belirleyen insanlara dayanan vizyoner bir "tartışma ve karar verme" süreci olacaktır.

Karar verme, sosyal, ekonomik, çevresel ve kültürel ihtiyaçları bütünleştirecek ve umut verici, demokratik, kapsayıcı ve güçlendirici olacaktır (Kenworthy, 2018).

GELECEĞİN ŞEHİRLERİ İÇİN ULAŞIM

Artan trafik sorunlarının üstesinden gelmek için şehirler, geliştirilmiş erişilebilirlik ile kompakt bir şekilde yapılandırılmış ve iyi tasarlanmış bir ulaşım ağına sahiptir. Geleceğin şehirlerinde etkin ulaşım kilit bir rol oynayacaktır. Vatandaşların sağlığı ve esenliği için evleri, işyerleri, dükkanları ve diğer yerler arasında

yürümek ve bisiklete binmek şimdiden teşvik ediliyor. Seyahatin kısa olmadığı mesafeler ve durumlar için, gelecekteki şehirlerin toplu taşıma (otobüsler ve tramvaylar), bireysel olarak kiralanan araçlar (taksiler ve kiralık arabalar) ve bireysel olarak sahip olunan araçlardan oluşacaktır. Teknolojik gelişmeler, yapılan seçimleri etkileyecektir. Örneğin sürücüsüz araçlar (Thielman, 2015 & Griffiths, 2014), elektrikli araçlar (Morais et. al., 2015 & Merrill, 2015) ve Aero-Mobil (uçan araba) (AeroM, 2022). Mevcut ulaşım sistemlerine göre güvenlik artırılabilecektir. Gelecekte sürücüsüz araç ve kiralık araç giderek daha fazla kabul görebilir. Şu anda karayolu taşıtları şehir içi ulaşım ve şehirler arası ulaşım arasında çift amaçlıdır. Gelecekte bir ayırım olabilir (Gota, 2009 & Chang, 2011). Uzun mesafeler için trenlerin hızları artabilir. Örneğin maglev treni (Culpan, 2015 & TechnologyQuarterly, 2013). Dolayısıyla şehirlerarası uçak ve tren seferleri arasında rekabet başlayabilir. Kısmen tren ve kısmen uçak olan “hava treni” (Michier, 2011).

HÜKÜMET PLANI

Şehirler, kamu ve özel sektör birleşimi ile inşa edilir. Özel sektör gerekli olmasına rağmen, kamu sektörü çok daha önemli rol oynamaktadır. Hükümetler nasıl teşvik edebilir:

- ✓ Şehirlerarası otoyolları yatırımının azaltılması;
- ✓ Toplu taşıma sistemlerine yatırımı hızlandırmak, özellikle elektrikli raylı sistemler dahil özel sektörle yeni ortaklıklar yapılmalı (Newman, 2016);
- ✓ Elektrikli raylı sistemlerin finansmanı ve toplu taşıma odaklı gelişmeler Newman, 2016 & Clark, 2014);
- ✓ Demiryolu istasyonları ve diğer önemli toplu taşıma noktaları arasında bağlantının sağlanması;
- ✓ Yürünebilir şehir merkezleri ve güvenli bisiklet yolları ile yerel ulaşımın sağlanması, okullar dahil toplu taşıma merkezleri oluşturmak;
- ✓ Vatandaş hizmetleri veren şirketlerin veya kar amacı gütmeyen toplum kuruluşlarının artırılmasını sağlamak;
- ✓ Mobilite hizmetleri, otonom elektrikli arabalar ve küçük elektrikli otobüslerin artırılması;
- ✓ Güneş enerjisiyle çalışan otomobiller, otobüsler ve e-bisikletlerin oluşturulması ;
- ✓ İnsanların özel araç kullanımının azaltılması;
- ✓ Kömür ve gazla çalışan cihazlardan yenilenebilir enerjiye geçiş sağlanarak, yeni bina ve ticari alanlarda güneş enerjisi kullanımını çoğaltmak;
- ✓ Yeşil alanların artırılarak vatandaşlara ortak kullanım alanlarının yaratılması.

SONUÇ

Geleceğin şehri, insanlara ve onların günlük yaşamlarına değer verir. Hükümetler, vatandaşlara kalıcı sağlıklı, topluluklar oluşturmaları için zemin hazırlayabilir. Dolayısıyla insanların birbirleriyle karşılaştıkları ve günlük hayatın zevklerini paylaştığı bir kamusal alan tasarlayarak yürünebilir alanlar inşa ederler. Geleceğin şehirleri, yaşamları ve geçim kaynaklarını, dayanıklılık ve sürdürülebilirliği bilgi teknolojileri ile analiz ederek tüm siyasi, ekonomik, sosyal, teknolojik, yasal ve çevresel koşulları dengeler.

Ağ bağlantılı toplu taşıma sistemleri, bisiklet yolları ve araç paylaşım ve otonom araçlar gibi yenilikler, şehirlerin birbirine bağlanmasını sağlayan hareket kolaylığı sağlar. İnsanları bir yerden bir yere taşımaya yönelik kentsel ölçekli çözümler, hızlı büyümeye ayak uydurur, benzin gibi doğal kaynaklara olan bağımlılığı azaltır ve kamu hizmetleri ile altyapının daha verimli kullanılmasını sağlar (McAslan, 2022).

KAYNAKÇA

1. AeroM. (2022). <http://www.aeromobil.com> (Erişim tarihi: 14.11.2022)
2. Berman, B. (2012). 3-D printing: The new industrial revolution. *Business Horizons*, 55(2), pp. 155–162. doi:10.1016/j.bushor.2011.11.003.
3. Buchert, M., Schüler, D., Bleher, D., Neurohr, N., and Hagelüken, L. (2009). Critical metals for future sustainable technologies and their recycling potential: Sustainable innovation and technology transfer industrial sector studies. Bericht. Öko Institut eV. Freiburg.
4. Bullivant, L. (2012). *Master planning futures*. Routledge Publishing, Taylor & Francis Group, New York.

5. Chang, Y. M. (2011). The future of intercity passenger transportation. School of Public and Environmental Affairs, Indiana University, USA. <http://www.indiana.edu/~cree/pdf/Future%20of%20Intercity%20Passenger%20Transport%20Report.pdf> (Erişim tarihi: 14.11.2022)
6. Clark, G. and Clark, G. (2014). Nations and the wealth of cities: A new phase in public policy. Centre for London.
7. Clark, L. (2012). Technology Strategy Board opens “Future Cities” design contest. <http://www.wired.co.uk/news/archive/2012-06/12/future-citiescompetition>
8. Culpan, D. (2015). Japan’s maglev train breaks world speed record. Wired Technology. <https://www.wired.co.uk/article/japan-maglev-train-world-speed-record> (Erişim tarihi: 14.11.2022)
9. Gillman, O. (2015). The villas created using 3D printers: £100,000 five storey homes made using construction waste in China. Daily Mail, <http://www.dailymail.co.uk/news/article-2917025/The-villas-created-using-3D-printers-100-000-five-storeyhomes-using-construction-waste-China.html> (Erişim tarihi: 14.11.2022)
10. Gota, S. and Fabian, B. (2009). Emissions from India’s Intercity and Intracity Road Transport. Clean Air Initiative for Asian Cities Center. <http://www.indiaenvironmentportal.org.in/files/274555.pdf> (Erişim tarihi: 14.11.2022)
11. Griffiths, S. (2014) Self-driving cars to hit British roads next month: Four cities will host trial projects featuring driverless shuttles to smart roads. Daily Mail. <http://www.dailymail.co.uk/sciencetech/article-2860451/Self-driving-cars-hit-British-roads-year-Four-cities-host-trial-projects-featuring-driverless-podsmart-roads.html> (Erişim tarihi: 14.11.2022)
12. HKIP. (2015). <http://www.hkip.org.hk/plcc/download/Japan.pdf> (Erişim tarihi: 29.07.2015)
13. Hoornweg, D. (Ed.). (2011). Cities and climate change: responding to an urgent agenda. World Bank Publications. <http://siteresources.worldbank.org/INTUWM/Resources/340232-1205330656272/CitiesandClimateChange.pdf> (Erişim tarihi: 18.06.2015)
14. IFS. (2016). <https://connect.innovateuk.org/web/future-cities-special-interest-group/definition> (Erişim tarihi: 03.02.2016)
15. Jeff Kenworthy, J. (2018). Our Future Eco-Cities: Beyond Automobile Dependence. Encyclopædia Britannica Anniversary Edition: 250 Years of Excellence (1768–2018). <https://www.britannica.com/topic/Our-Future-Eco-Cities-Beyond-Automobile-Dependence-2118409> (Erişim tarihi: 14.11.2022)
16. Kamal-Chaoui, L., Leeman, E., and Rufei, Z. (2009). Urban Trends and Policy in China. OECD Regional Development Working Papers. OECD publishing. <https://www.oecd.org/china/42607972.pdf> (Erişim tarihi: 14.11.2022)
17. McAslan, J. (2022). Putting People at The Center. https://www.gensler.com/uploads/document/609/file/Designing-the-Cities-of-the-Future_Gensler.pdf (Erişim tarihi: 14.11.2022)
18. Merrill, J. (2015). Are e-cars the future of motoring? Find out on a long, but not long enough, drive up the electric highway. The Independent. <http://www.independent.co.uk/life-style/motoring/motoring-news/are-ecars-the-future-of-motoring-find-out-on-a-long-but-not-long-enough-drive-up-the-electric-highway-9955940.html> (Erişim tarihi: 14.11.2022)
19. Michier, A. (2011). Japan unveils levitating high-speed electric aero train. Inhabitat. <http://inhabitat.com/japan-unveils-levitating-high-speed-electric-aero-train/aero-train-4/> (Erişim tarihi: 14.11.2022)
20. Morais, H., Sousa, T., Soares, J., Faria, O., and Vale, Z. (2015). Distributed energy resources management using plug-in hybrid electric vehicles as a fuelshifting demand response resource. Energy Conversion and Management, 97, pp. 78–93. doi:10.1016/j.enconman.2015.03.018.
21. Newman, P. (2016). Sustainable urbanization: Four stages of infrastructure planning and progress. Journal of Sustainable Urbanization, Planning and Progress, 1(1), pp. 3-10.
22. Noah, A. (2022). Future Cities. <https://www.lensculture.com/articles/noah-addis-future-cities> (Erişim tarihi: 14.11.2022)

23. Pointer, G. (2005). Focus on People and Migration. The UK's major urban areas. In Focus on people and Migration (pp. 45-60). Palgrave Macmillan, London.
24. PredictingFutureCities. (2021). <https://ivypanda.com/essays/prediction-the-city-of-the-future/> (Erişim tarihi: 14.11.2022)
25. Singh, S. and Kennedy, C. (2015). Estimating future energy use and CO2 emissions of the world's cities. Environmental Pollution, 203, pp. 271–278.
26. SustainableCities. (2016). <http://www.sustainablecities.org.uk/sustainable-cities/> (Erişim tarihi: 18.08.2016)
27. TechnologyQuarterly. (2013). Reinventing the Train; ideas coming down the track. The Economist. <https://www.economist.com/technology-quarterly/2013/06/01/ideas-coming-down-the-track> (Erişim tarihi: 14.11.2022)
28. TechnologyStrategyBoard. (2013). Solutions for Cities: An analysis of the feasibility studies from the Future Cities Demonstrator Programme; ARUP.
29. Thielman, S. (2015). Nevada clears self-driving 18-wheeler for testing on public roads. The Guardian. <http://www.theguardian.com/technology/2015/may/06/nevada-self-driving-trucks-public-roads-daimler-inspiration> (Erişim tarihi: 14.11.2022)
30. Watson, R.T., Albritton, D.L., Barker, T., Bashmakov, I.A., Canziani, O., Christ, R., Cubasch, U., Davidson, O., Gitay, H., Griggs, D. and Halsnæs, K. (2002). An assessment of the Intergovernmental Panel on Climate Change. In Climate change 2001: Synthesis report. Contribution of Working Groups I, II, and III to the Third Assessment Report of the Intergovernmental Panel on Climate Change, pp. 35-145. Cambridge University Press.
31. WUP. (2014). World Urbanization Prospects: The 2014 Revision. United Nations, New York, <http://esa.un.org/unpd/wup/Highlights/WUP2014-Highlights.pdf>. (Erişim tarihi: 14.11.2022). ISBN 978-92-1-151517-6.



e-ISSN: 2630-631X

Article Type
Research ArticleSubject Area
Physical EducationVol: 8 Issue: 66
Year: 2022 November
Pp: 2590-2597Arrival
21 November 2022
Published
31 December 2022
Article ID 67223Doi Number
<http://dx.doi.org/10.29228/smrj.67223>How to Cite This ArticleSüne, H. (2022).
"Beden Eğitimi Derslerinde Oyun Konusunda Yapılmış Tezlerin Döküman İncelemesi (2022-2016)", International Social Mentality and Researcher Thinkers Journal, (Issn:2630-631X) 8(66): 2590-2597

Social Mentality And Researcher Thinkers is licensed under a Creative Commons Attribution-NonCommercial 4.0 International License.

GİRİŞ

Günümüzde teknolojinin getirdiği koşullar, iş ortamı, ev ortamı, şehirleşme yapısı nedeniyle hareketsizlik eğiliminin arttığı bir dönüşüm yaşanmaktadır. Bu nedenle beden eğitimi derslerinin okullarda küçük yaşlardan itibaren kazandıracağı farkındalık tüm yaşamı etkileyebilecek düzeyde öneme sahip olmaya başlamıştır.

Beden eğitimi dersleri, fiziksel, zihinsel, duygusal ve sosyal gelişimin sağlıklı ve dengeli gelişiminde oldukça etkili bir etkinlikler bütünüdür. Organik bir varlık olan insanın, kas ve psikomotor becerilerin gelişimi iç organların da fonksiyonlarının sağlıklı ve güçlü bir biçimde gelişimini sağlar. Bu nedenle sürekli ve düzenli olarak yapılan beden eğitimi ve sportif faaliyetler; hastalıkların ortaya çıkmasını önler, vücut kontrolünü sağlar, öğrenme, kavrama, zihinsel ilişkiler kurma, düşünme ve karar verme becerileri artar, özgüven, başarı, psikolojik iyi oluş gibi duygusal tatmini sağlar, sosyal yönden etkileşimi gerektirdiği için sosyal ilişkilerin düzenlenmesine ve güçlendirilmesine önemli rol oynar (Tamer ve Pulur, 2001; Özer ve Özer, 2001; Özyalvaç, 2010).

Bedensel aktiviteler, gelişimin en hızlı olduğu özellikle çocukluk ve ergenlik döneminde yaşamın devamında da etkisi ve güçlü alışkanlık potansiyeli taşıyan önemli bir role sahiptir. Beden eğitimi ve spor dersleri, bireysel gelişiminin sağlıklı olmasında iradenin güçlendirilmesine rol oynadığı için, toplumsal bağlamda nitelikli iş gücünün oluşturulmasında önemli ve etkilidir. Toplumsal refah ve kalkınmada, bireysel niteliklerin göz önünde tutularak, yükseltilmesi gerekir. Bu açıdan değerlendirildiğinde beden eğitimi dersine yönelik tutum da, akademik başarı kadar önemli rol oynadığı vurgulanmaktadır (Özyalvaç, 2010). Öğrencilerin beden

Beden Eğitimi Derslerinde Oyun Konusunda Yapılmış Tezlerin Döküman İncelemesi (2022-2016)

Document Analysis Of Thesis Made On Game In Physical Education Lessons (2022-2016)

Haluk Süne¹ ¹ Öğretmen., MEB, Kütahya, Türkiye

ÖZET

Bu çalışmada, beden eğitimi derslerinde "oyun" temasını inceleyen tezlerin döküman incelemesinin yapılması amaçlanmıştır. Böylece, beden eğitimi derslerinde oyuna yönelik akademik ilginin düzeyi ve var olan çalışmaların eğilimi belirlenerek konuya katkı sağlamak sonraki araştırmacılara bu konuda bir yol göstereceği düşünülmektedir. Bu amaçla, Ulusal Tez Merkezi'nde "beden eğitimi" ve "oyun" anahtar kelimelerini kullanan ve 2016-2022 yılları arasında yayınlanan tezler araştırma kapsamına alınmıştır. Yapılan taramanın sonucunda, belirlenen kriterlere uygun olarak 36 tez belirlenmiş ve döküman incelemesi yapılmıştır. Araştırma kapsamında yapılan analizler sonucunda beden eğitimi ve oyun konusunda yapılan tez çalışmalarının son yıllara doğru artmaya başladığı, tezlerin 5 tanesinin doktora tezi olduğu, 31 tanesinin yüksek lisans tezi olduğu, 5 farklı enstitü türünde yayın yapıldığı, en fazla çalışmanın eğitim bilimleri enstitülerinde yapıldığı, 36 çalışmanın 24 farklı ile dağıldığı, en fazla sınıf öğretmenlerinin görüşünün alındığı, nicel yöntemin ve tarama modelinin ağırlıklı olarak kullanıldığı, örneklem sayısının en yüksek 101-200 aralığında yoğunlaştığı, tezlerde incelenen 16 farklı tema olduğu ve en fazla derse yönelik görüşler" ile "özyeterlilik" konularında yapıldığı belirlenmiştir. Araştırmaların tamamı göz önüne alındığında, beden eğitimi ve spor alanında "oyun" temasının araştırıldığı çok fazla çalışma olmadığı belirlenmiş, pek çok konuda boşlukların olduğu görülmüş, beden eğitimi derslerinde oyun konulu daha fazla çalışmanın yapılması gerektiği sonraki araştırmacılara önerilmiştir.

Anahtar Kelimeler: Beden Eğitimi Dersleri, Oyun, Lisansüstü Tezler, Döküman İncelemesi

ABSTRACT

In this research, it is aimed to examine the documents of the theses that examine the theme of "game" in physical education lessons. Thus, it is thought that the level of academic interest in the game in physical education classes and the trend of existing studies will be determined and contributing to the subject will provide a way for future researchers in this regard. For this purpose, theses published between 2016-2022 using the keywords "physical education" and "game" in the National Thesis Center were included in the research. As a result of the scanning, 36 theses were determined in accordance with the determined criteria and document analysis was carried out. As a result of the analyzes made within the scope of the research, it was found that the thesis studies on physical education and play started to increase towards the last years, 5 of the theses were doctoral theses, 31 of them were master's theses, 5 different types of institutes were published, the most studies were done in educational sciences institutes. It is distributed with 24 different types, the opinions of the classroom teachers are taken at the most, the quantitative method and the screening model are predominantly used, the number of samples is concentrated in the range of 101-200 at the highest, there are 16 different themes examined in the theses, and the opinions about the lesson are mostly made on the subjects of "self-efficacy". determined. Considering all of the studies, it was determined that there were not many studies investigating the "game" theme in the field of physical education and sports, it was observed that there were gaps in many subjects, and it was suggested to later researchers that more studies on games should be done in physical education classes.

Keywords: Physical Education Lessons, Game, Postgraduate Theses, Document Review

eđitimine yönelik ilgisini arttırmak üzere öğrencilerin sahip olduđu özelliklerin ve etkili olan deęişkenlerin göz önüne alınarak, tutum düzeylerini yükseltmeye yönelik çalışmalar yapılması önerilmektedir (Böke, Güllü ve Kış, 2020).

Oyun ise bireyin kendini rahatça ifade ettiđi özgür bir alanı ifade eder. Oyun, fiziksel, duygusal ve zihinsel gelişimin sađlandığı ve eğlenceli kurgusuyla kişileri oyun hedeflerine motive eden, kalıcı öğrenmelere zemin hazırlayan, kişiyi keşfetmeye ve öğrenmeye teşvik eden yapılara sahiptir (Demiral, 2010). Pek çok farklı tanımı ve türü olan oyunların beden eğitimi ve spor derslerine entegre edilmesi, beden eğitimi derslerine olan ilginin ve ders niteliğinin artmasına yardımcı olur (Hazar, 1996).

Bu araştırmada, beden eğitimi derslerinde “oyun” temasını inceleyen tezlerin doküman incelemesinin yapılması amaçlanmıştır. Böylece, beden eğitimi derslerinde oyuna yönelik akademik ilginin düzeyi ve var olan çalışmaların eğilimi belirlenerek konuya katkı sağlamak sonraki araştırmacılara bu konuda bir yol göstereceđi düşünülmektedir. Bu amaçla araştırma soruları aşığıdaki gibi düzenlenmiştir:

1. 2016-2022 yılları arasında yayınlanmış lisansüstü tezlerin yıllara göre dağılımı nasıldır?
2. 2016-2022 yılları arasında yayınlanmış lisansüstü tezlerin türüne göre dağılımı nasıldır?
3. 2016-2022 yılları arasında yayınlanmış lisansüstü tezlerin enstitü türüne göre dağılımı nasıldır?
4. 2016-2022 yılları arasında yayınlanmış lisansüstü tezlerin şehirlere göre dağılımı nasıldır?
5. 2016-2022 yılları arasında yayınlanmış lisansüstü tezlerin hedef kitleye göre dağılımı nasıldır?
6. 2016-2022 yılları arasında yayınlanmış lisansüstü tezlerin örneklem aralığına göre dağılımı nasıldır?
7. 2016-2022 yılları arasında yayınlanmış lisansüstü tezlerin araştırma yöntemlerine göre dağılımı nasıldır?
8. 2016-2022 yılları arasında yayınlanmış lisansüstü tezlerde incelenen tema ve deęişkenlere göre dağılımı nasıldır?

YÖNTEM

Araştırmanın Deseni

Bu araştırmada, beden eğitimi derslerinde oyun temasıyla ilgili tezlerin deęerlendirilmesi amaçlanmıştır. Bu amaçla, nitel araştırma yöntemlerinden doküman incelemesi yöntemi tercih edilmiştir. Doküman incelemeleri, bir konuda yazılı, sözlü ya da kayıtlı dokümanlar üzerinde belirli bir çerçevede yapılan taramalar, araştırmalar ile elde edilen veriyi düzenlemek, sınıflamak, ayırıştırıp ayıklamak ve anlamlı sonuçlar çıkarmak için kullanılan bir yöntemdir (Yıldırım ve Şimşek, 2008).

Verilerin Toplanması

Araştırmaya dahil edilen veriler Ulusal Tez Merkezi'nde “beden eğitimi dersi” ve “oyun” anahtar kelimeleriyle ve 2016-2022 yılları ile sınırlandırılarak yapılan taramayla elde edilmiştir. Araştırmaya dahil edilen tezlerin kodları Tablo 1'de sunulmaktadır.

Tablo 1. Araştırmaya Katılan Tezlerin Künyeleri Ve Kodları.

Kod	Tez Referansı	Kod	Tez Referansı	Kod	Tez Referansı	Kod	Tez Referansı
T1	Akçınar 2018	T10	Çeviker 2021	T19	Karabaş 2020	T28	Turhan 2021
T2	Akkoyun 2022	T11	Çıldır 2019	T20	Kaymaz 2022	T29	Türkeç 2019
T3	Avşar 2018	T12	Demirhan 2019	T21	Mirze 2020	T30	Uzun 2019
T4	Aydemir 2020	T13	Doğan 2021	T22	Önal 2019a	T31	Ünver 2016
T5	Aydın 2022	T14	Fenci 2022	T23	Önal 2019b	T32	Üzüm 2016
T6	Aydınlı 2016	T15	Genç 2021	T24	Özsoy 2022	T33	Yenmiş 2021
T7	Aytekin 2022	T16	Genç 2021	T25	Sağır 2019	T34	Yılmaz 2017
T8	Çakan 2022	T17	Göksoy 2021	T26	Sandıkçı 2021	T35	Yılmaz 2020
T9	Çetin 2022	T18	Güven 2018	T27	Sarıkodallı 2022	T36	Yüce 2019

Verilerin Analizi

Ulusal tez merkezinden belirlenen kriterler doğrultusunda araştırmaya dahil edilen tezler, araştırma sorularına uygun bir biçimde incelenerek gerekli veriler toplanmıştır. Ardından veriler sınıflandırılarak anlamlandırılmaya çalışılmış ve tablolar halinde düzenlenerek bulgularda sunulmuştur.

BULGULAR**Tezlerin Yıllara Göre Dağılımı**

Beden eğitimi dersleri ve oyun temalı tezlerin yıllara göre dağılımı Tablo 2’de gösterilmektedir.

Tablo 2. Tezlerin yıllara göre dağılımı.

Yıl	Kodlar	f
2022	T2, T5, T7, T8, T9, T14, T20, T24, T27	9
2021	T10, T13, T15, T16, T17, T26, T28, T33	8
2020	T4, T19, T21, T35	4
2019	T11, T12, T22, T23, T25, T29, T30, T36	8
2018	T1, T3, T18	3
2017	T34	1
2016	T6, T31, T32	3

Bulgulara göre, beden eğitimi dersleri ve oyun konusunu inceleyen tez sayıları yıllara göre genellikle artmaktadır. Konuyla ilgili olarak 2022 yılında 9 tez, 2021 yılında 8 tez, 2020 yılında 4 tez, 2019 yılında 8 tez, 2018 yılında 3 tez, 2017 yılında 1 tez ve 2016 yılında 3 tez yayınlanmıştır.

Tezlerin Enstitü Türüne Göre Dağılımı

Beden eğitimi dersleri ve oyun temalı tezlerin enstitü türüne göre dağılımı Tablo 3’te gösterilmektedir.

Tablo 3. Tezlerin yürütüldüğü enstitü türüne göre dağılımı.

Enstitü Türü	Kodlar	f
Eğitim Bilimleri Enstitüsü	T3, T6, T7, T10, T11, T12, T13, T14, T20, T23, T27, T32, T34, T36	4
Sağlık Bilimleri Enstitüsü	T1, T16, T17, T19, T24, T26, T31, T33	8
Sosyal Bilimler Enstitüsü	T8, T15, T21, T25, T28, T29, T30, T35	
Lisansüstü Eğitim Enstitüsü	T2, T4, T5, T9, T22	
Kış Sporları ve Spor Bilimleri Enstitüsü	T18	

Bulgulara göre, beden eğitimi dersleri ve oyun konusunu inceleyen tezlerin yürütüldüğü enstitü türleri arasında eğitim bilimleri, sağlık bilimleri, sosyal bilimler, lisansüstü eğitim enstitüsü ve kış sporları ve spor bilimleri enstitüsü bulunmaktadır. Eğitim bilimleri enstitüsünde yürütülen tez sayısı 14 ile en yüksek sayıdadır. Sağlık bilimleri ve sosyal bilimler enstitülerinde 8’er tez, lisansüstü eğitim enstitüsünde 5 tez, kış sporları ve spor bilimleri enstitüsünde 1 tez olduğu belirlenmiştir.

Tezlerin Şehirlerine Göre Dağılımı

Beden eğitimi dersleri ve oyun temalı tezlerin şehirlere göre dağılımı Tablo 4’te gösterilmektedir.

Tablo 4. Tezlerin şehirlere göre dağılımı.

Şehir	Kodlar	f
Afyon	T29	1
Ankara	T32	1
Amasya	T24, T35	2
Bartın	T4	1
Burdur	T23	1
Denizli	T7	1
Diyarbakır	T12, T13	2
Erzurum	T18	1
Erzincan	T17	1
Eskişehir	T2, T10	2
Gaziantep	T11, T14, T19	3
Giresun	T30	1
İzmir	T3	1
İstanbul	T36	1
Konya	T31	1
Kütahya	T5	1
Kırşehir	T8	1
Malatya	T1	1
Mersin	T20, T27	2
Muş	T15, T21, T28	3
Rize	T26	1
Sakarya	T6, T16, T22, T34	4
Sivas	T33	1
Zonguldak	T9, T25	2

Bulgulara göre, beden eğitimi dersleri ve oyun konusunu inceleyen tezler, toplam 24 farklı şehirde yürütüldüğü görülmektedir. Konuyla ilgili en fazla tezin Sakarya’da yürütüldüğü belirlenmiştir. Sakarya’nın ardından Gaziantep ve Muş 3’er tezele, Amasya, Diyarbakır, Eskişehir, Mersin ve Zonguldak’ta 2’şer tez yayınlanmış, diğer şehirlerde 1’er tez yayınlanmıştır.

Tezlerdeki Hedef Kitleye Göre Dağılım

Beden eğitimi dersleri ve oyun temalı tezlerdeki örneklem türüne göre dağılımı Tablo 5’te gösterilmektedir.

Tablo 5. Tezlerin örneklemine göre dağılımı.

Örneklem Türü	Kodlar	f
Sınıf Öğretmeni	T2, T4, T7, T11, T12, T14, T16, T24, T25, T28, T29, T30, T32, T33, T35	15
İlk/ortaöğretim Öğrenci	T3, T5, T13, T17, T22, T27, T36	7
Beden Eğitimi Öğretmeni	T1, T6, T20, T26	4
Beden Eğitimi Lisans Öğrenci	T15, T16, T19, T23, T31	5
Özel öğrenci (Down Sendromlu, zihinsel/görme engelli)	T21, T32, T34	2
Akademisyen	T9	1
Yönetici, Veli	T2	1
Halk	T18	1

Bulgulara göre, beden eğitimi dersleri ve oyun konusunu inceleyen tezlerde en fazla (15 tez) sınıf öğretmenlerinin görüşüne ve ikinci olarak ilkokul, ortaokul ve/veya lise öğrencilerinin görüşlerine (7 tez) baş vurulmuştur. Beden eğitimi öğretmenlerinin görüşlerini inceleyen 4 tez, hala lisans eğitimine devam eden beden eğitimi öğretmen adaylarının görüşlerini inceleyen 5 tez, akademisyen görüşlerini inceleyen 1 tez, halk görüşlerini inceleyen 1 tez, yönetici ve veli görüşlerini inceleyen 1 tez ve beden eğitimi derslerinin zihinsel engelli, görme engelli ya da Down sendromlu öğrencilere uygunluğunu araştıran toplam 3 tez olduğu belirlenmiştir.

Tezlerdeki Örneklem Sayısına Göre Dağılım

Beden eğitimi dersleri ve oyun temalı tezlerdeki örneklem sayısına göre dağılımı Tablo 6’da gösterilmektedir.

Tablo 6. Tezlerde örneklem sayısı dağılımı.

Örneklem Aralığı	Kodlar	f
0-100	T2, T5, T9, T10, T13, T17, T21, T22, T26, T29, T32, T34, T36	13
101-200	T1, T4, T6, T27, T28, T30	6
201-300	T18, T24, T31, T35	4
301-400	T11, T14, T20, T25, T33	5
401-500	T12, T16, T19, T23	4
501 ve üzeri	T3, T7, T15	3

Bulgulara göre, beden eğitimi dersleri ve oyun konusunu inceleyen tezlerdeki örneklem sayıları incelendiğinde 1-100 arasında örneklem sayısı olan 13 tez, 101-200 arasında örneklem sayısı olan 16 tez, 201-300 arasında örneklem sayısı olan 4 tez, 301-400 arasında örneklem sayısı olan 5 tez, 401-500 arasında örneklem sayısı olan 4 tez, 500 ve üzerinde örneklem sayısı olan 3 tez olduğu belirlenmiştir.

Tezlerdeki Araştırma Yöntemlerine Göre Dağılım

Beden eğitimi dersleri ve oyun temalı tezlerde kullanılan araştırma yöntemleri ve modelleri Tablo 7’de gösterilmektedir.

Tablo 7. Tezlerde kullanılan yöntemler ve modeller.

Desen	Model	Kodlar	f
Nitel	Doküman incelemesi	T8, T29	2
	Fenomenoloji	T2, T9, T18, T26, T29	5
Nicel	Betimsel Tarama	T4, T6, T7, T12, T19, T20, T28, T30, T32, T33	10
	İlişkisel tarama	T3, T15, T31	3
	Karşılaştırmalı tarama	T16	1
	DeneySEL Desen	T5, T17, T21, T22, T27, T34, T36	7
Karma	Nitel +nitel	T11, T35	2
	Keşfedici sıralayıcı desen	T1	1
	Açıklayıcı Sıralı Desen	T14	1
	Çok aşamalı yöntem	T10	1

Bulgulara göre, beden eğitimi dersleri ve oyun konusunu inceleyen tezlerde kullanılan araştırma yöntemleri ağırlıklı olarak nicel yöntemle yapılmıştır. Nitel yöntemle yürütülen 7 tez, nicel yöntemle yürütülen 21 tez, karma yöntemle yürütülen 5 tez bulunmaktadır. Araştırma modelleri incelendiğinde ise en yüksek sayıda tezin nicel araştırma yöntemlerinden betimsel tarama ile 10 tezin, deneysel desenle 7 tezin yapıldığı görülmektedir.

Tezlerde İncelenen Tema ve Değişkenlere Göre Dağılım

Beden eğitimi dersleri ve oyun temalı tezlerde incelenen tema ve değişkenlere göre dağılımı Tablo 8’de gösterilmektedir.

Tablo 8. Beden Eğitimi Derslerinde Oyunla İlişkisi Araştırılan Değişkenler.

No	Değişken	Kodlar	f
1	Derse yönelik görüşler	T2, T3, T6, T7, T8, T9, T23, T30, T32	9
2	Sorunlar ve ders ihtiyaçlarının belirlenmesi	T10, T35	2
3	Yeterlik/özyeterlik	T12, T15, T16, T20, T25, T28, T32	7
4	Tutum	T5, T11, T19, T24, T27, T33	6
5	Beceri	T1, T3	2
6	Özgüven	T5	1
7	Farkındalık	T14	1
8	Değerler eğitimine etkisi	T13, T29,	2
9	Fiziksel uygunluk, eğitsel performans ve okul sosyal davranışlarına etkisi	T21, T32, T34	3
10	Bilişsel esneklik ve akademik benlik	T17	1
11	Oyunların derse uyarlanması	T18	1
12	Mesleki doyum	T20	1
13	Motorik ve antropometrik özelliklere etkisi	T22	1
14	Sosyal beceri gelişimi	T36	1
15	Motivasyon	T31	1
16	Öğretim süreçleriyle ilişkisi	T26	1

Bulgulara göre, beden eğitimi dersleri ve oyun konusunu inceleyen tezlerde incelenen temalar ve etkisi ya da ilişkisi araştırılan 16 anahtar değişken olduğu belirlenmiştir. Belirlenen temalar içinde “derse yönelik görüşler”, 9 tezle en yüksek frekansa sahiptir. Ayrıca en fazla araştırılan diğer konu ise yeterlilik ya da özyeterlilikle ilgilidir. “Yeterlik/özyeterlik” anahtar kelimeleri, beden eğitimi ve oyun dersi öğretmenlerinin derse yönelik yeterlik algısı ya da dersin öğrencilerin yeterliğine olan etkisi gibi farklı biçimlerde 7 ayrı tezde araştırılmıştır. En fazla araştırılan diğer değişken ise 6 frekansa sahip olan “tutum” anahtar kelimesi ile kodlanan derse yönelik tutumdur.

SONUÇ VE TARTIŞMA

Bu çalışmada, beden eğitimi derslerinde “oyun” temasını inceleyen tezlerin doküman incelemesinin yapılması amaçlanmıştır. Böylece, beden eğitimi derslerinde oyuna yönelik akademik ilginin düzeyi ve var olan çalışmaların eğilimi belirlenerek konuya katkı sağlamak sonraki araştırmacılara bu konuda bir yol göstereceği düşünülmektedir.

Ulusal Tez Merkezi’nde 2016-2022 yılları arasında başlığında “beden eğitimi” ve “oyun” anahtar kelimelerini içeren tezler taranmış ve araştırma sorularına uygun olanlar incelemeye alınmıştır. Benzer içerikli bir bibliyometrik çalışmayı Dede (2020), beden eğitimi derslerindeki eğitsel oyunlara yönelik makalelerin incelenmesini 2007-2020 yılları arası için yapmıştır. Uysal ve Atay (2021) ise “beden eğitimi” alanında 2007-2020 yılları arasında yayınlanmış doktora tezlerinin incelemesini yapmış, beden eğitimi alanında 26 doktora tezi olduğunu belirlemiştir.

Araştırmaya dahil edilen 36 tez belirlenmiştir. Bu tezlerin 5 tanesinin doktora tezi olduğu, 31 tanesinin yüksek lisans tezi olduğu belirlenmiştir. Yıllara göre dağılım incelendiğinde; genellikle artış gösterdiği belirlenmiştir. 2016 yılında 3 tez varken 2022 yılında bu sayının 9 ile en yüksek düzeye ulaştığı görülmektedir. Dede (2020), beden eğitimi derslerinde eğitsel oyunu araştıran makaleleri incelediği çalışmasında 2007 ile 2020 yılları arasındaki dağılımın oldukça düzensiz ve az sayıda olduğunu belirlemiştir. Her yıl bu konuda bir makale yayınlanmadığını 2015 yılından sonra makale sayısında giderek artış olduğunu belirlemiştir. En çok makale 2020 yılında 7 makale olarak ifade edilmiştir. Bu artışın temel sebebinin 2013 yılında beden eğitimi ve oyun dersinin müfredatlara alınması olabilir.

Enstitü türüne göre dağılım incelendiğinde; oldukça geniş bir çeşitlilik görülmektedir. Bu enstitü türleri içinde eğitim bilimleri, sağlık bilimleri, sosyal bilimler, lisansüstü eğitim enstitüsü ve kış sporları ve spor bilimleri enstitüsü bulunmaktadır. Eğitim bilimleri enstitüsünde yürütülen tez sayısı 14 ile en yüksek sayıdadır. Sağlık bilimleri ve sosyal bilimler enstitülerinde 8’er tez, lisansüstü eğitim enstitüsünde 5 tez, kış sporları ve spor bilimleri enstitüsünde 1 tez olduğu belirlenmiştir. Uysal ve Atay (2021), beden eğitimi dersleriyle ilgili doktora tezlerini incelediği çalışmasında 16 doktora tezi için aynı enstitü türlerini belirlemiştir. Doktora tezlerinin enstitülere dağılımı ise sağlık bilimleri ve eğitim bilimlerinde eşit olarak paylaşılmakta ve yoğunlaşmaktadır. Bu dağılım spor ve beden eğitimi dersinin çok disiplinli yapısının bir sonucu olarak

değerlendirilebilir. Pek çok farklı alandan araştırmacılar beden eğitimi dersleri ile ilgili çalışmalar yapmaktadırlar.

Beden eğitimi dersleri ve oyun konusunu inceleyen tezler, toplam 24 farklı şehirde yürütüldüğü görülmektedir. Konuyla ilgili en fazla tezin Sakarya’da yürütüldüğü belirlenmiştir. Sakarya’nın ardından Gaziantep ve Muş 3’er tezle, Amasya, Diyarbakır, Eskişehir, Mersin ve Zonguldak’ta 2’şer tez yayınlanmış, diğer şehirlerde 1’er tez yayınlanmıştır. Uysal ve Atay (2021), beden eğitimi dersleriyle ilgili doktora tezlerini incelediği çalışmasında ise en yüksek sayının Ankara’da ve Gazi Üniversitesinde yoğunlaştığı belirlenmiştir.

Beden eğitimi dersleri ve oyun konusunu inceleyen tezlerde en fazla (15 tez) sınıf öğretmenlerinin görüşüne ve ikinci olarak ilköğretim, ortaokul ve/veya lise öğrencilerinin görüşlerine (7 tez) baş vurulmuştur. Beden eğitimi öğretmenlerinin görüşlerini inceleyen 4 tez, hala lisans eğitimine devam eden beden eğitimi öğretmen adaylarının görüşlerini inceleyen 5 tez, akademisyen görüşlerini inceleyen 1 tez, halk görüşlerini inceleyen 1 tez, yönetici ve veli görüşlerini inceleyen 1 tez ve beden eğitimi derslerinin zihinsel engelli, görme engelli ya da Down sendromlu öğrencilere uygunluğunu araştıran toplam 3 tez olduğu belirlenmiştir.

Beden eğitimi dersleri ve oyun konusunu inceleyen tezlerdeki örneklem sayıları incelendiğinde 1-100 arasında örneklem sayısı olan 13 tez, 101-200 arasında örneklem sayısı olan 16 tez, 201-300 arasında örneklem sayısı olan 4 tez, 301-400 arasında örneklem sayısı olan 5 tez, 401-500 arasında örneklem sayısı olan 4 tez, 500 üzerinde örneklem sayısı olan 3 tez olduğu belirlenmiştir.

Beden eğitimi dersleri ve oyun konusunu inceleyen tezlerde kullanılan araştırma yöntemleri ağırlıklı olarak nicel yöntemle yapılmıştır. Nitel yöntemle yürütülen 7 tez, nicel yöntemle yürütülen 21 tez, karma yöntemle yürütülen 5 tez bulunmaktadır. Araştırma modelleri incelendiğinde ise en yüksek sayıda tezin nicel araştırma yöntemlerinden betimsel tarama ile 10 tezin, deneysel desenle 7 tezin yapıldığı görülmektedir. Dede (2020) çalışmasında beden eğitimi ve eğitsel oyunla ilgili makalelerde araştırma yöntemine göre tersi bir durum söz konusudur. Uysal ve Atay (2021), beden eğitimi dersleriyle ilgili doktora tezlerini incelediği çalışmasında ise doktora çalışmalarının 19 tezle en fazla nicel yöntemin kullanıldığı, nitel ve karma yöntemin ise 3-4 tezle çok az sayıda kullanıldığı belirtilmiştir. Tezlerde nicel yöntemin daha fazla kullanıldığı makalelerde ise nitel yöntemin daha fazla kullanıldığı dikkat çekmektedir. Nitel desende 7 makale olduğunu, nicel desende 2 makale olduğunu, en fazla tarama modelinin kullanıldığını belirlemiştir.

Beden eğitimi dersleri ve oyun konusunu inceleyen tezlerde incelenen temalar ve etkisi ya da ilişkisi araştırılan 16 anahtar değişken olduğu belirlenmiştir. Belirlenen temalar içinde “derse yönelik görüşler”, 9 tezle en yüksek frekansa sahiptir. Ayrıca en fazla araştırılan diğer konu ise yeterlilik ya da özyeterlilikle ilgilidir. “Yeterlilik/özyeterlilik” anahtar kelimeleri, beden eğitimi ve oyun dersi öğretmenlerinin derse yönelik yeterlilik algısı ya da dersin öğrencilerin yeterliğine olan etkisi gibi farklı biçimlerde 7 ayrı tezde araştırılmıştır. En fazla araştırılan diğer değişken ise 6 frekansa sahip olan “tutum” anahtar kelimesi ile kodlanan derse yönelik tutumdur. Dede (2020) de çalışmasında benzer biçimde makalelerin konu ve alan dağılımlarını incelemiştir. Makalelerde beden eğitimi derslerinde eğitsel oyunları inceleyen toplam 10 tema belirlemiştir. Bu temalar içinde en fazla araştırılan 7 makalede “fiziksel etkileşimli oyun tasarımı” konusudur. Tezlerle makaleler arasında “beceri”, “sosyal beceri” ve “özyeterlilikler” temaları benzer olmakla birlikte, makalelerde ayrıca geleneksel ve dijital oyun algısı, spor ve oyun alışkanlıkları, oyun ve ritim, eğitsel oyunların bilimselliği, oyun tasarımı platformları gibi farklı temalar belirlenmiştir.

Yapılan incelemeler sonrasında beden eğitimi alanında oyun konusunda yapılan çalışmaların çok sınırlı olduğu görülmektedir. Bu bağlamda beden eğitimi ve oyun temasını içeren çok daha fazla çalışma yapılması önerilmektedir.

KAYNAKÇA

1. Akçınar, S. (2018). Beden eğitimi öğretmenlerinin eğitsel oyun oynatma becerilerinin incelenmesi. Doktora Tezi, İnönü Üniversitesi, Sağlık Bilimleri Enstitüsü, Malatya.
2. Akkoyun, C.N. (2022). Beden eğitimi ve oyun dersi uygulamalarına ilişkin paydaş görüşlerinin değerlendirilmesi. Yüksek Lisans Tezi, Eskişehir Teknik Üniversitesi, Lisansüstü Eğitim Enstitüsü, Eskişehir.
3. Avşar, Y. (2018). 10-12 yaş grubu öğrencilerin bireysel değişkenleri, beden eğitimi, oyun ve spor katılımlarına göre sosyal duygusal öğrenme becerileri ve cesaretleri. Yüksek Lisans Tezi, Dokuz Eylül Üniversitesi, Eğitim Bilimleri Enstitüsü, İzmir.
4. Aydemir, B. (2020). İlköğretimde beden eğitimi ve oyun dersi öğretim programının uygulanabilme koşulları ile ilgili sınıf öğretmenlerinin görüşleri. Yüksek Lisans Tezi, Bartın Üniversitesi, Lisansüstü

Eğitim Enstitüsü, Bartın.

5. Aydın, E.N. (2022). Uzaktan eğitim yoluyla imam hatip ortaokulu öğrencilerine uygulanan eğitsel oyun aktivitelerinin özgüven ile beden eğitimi ve spor ders tutumuna etkisi. Yüksek Lisans Tezi, Kütahya Dumlupınar Üniversitesi, Lisansüstü Eğitim Enstitüsü, Kütahya.
6. Aydın, İ. (2016). Çocuk oyunlarının beden eğitimi ve spor ders müfredatındaki yeri ve öneminin araştırılması. Yüksek Lisans Tezi, Sakarya Üniversitesi, Eğitim Bilimleri Enstitüsü, Sakarya.
7. Aytekin, S. (2022). İlkokul programında yer alan beden eğitimi ve oyun dersine ilişkin öğretmen görüşleri. Doktora Tezi, Pamukkale Üniversitesi, Eğitim Bilimleri Enstitüsü, Denizli.
8. Böke, H., Güllü, M. & Kış, A. (2020). Lise öğrencilerinin beden eğitimi ve spor dersine yönelik tutumlarının cinsiyet değişkenine göre incelenmesi: meta analiz. Journal of History School, 45, 1159-1173.
9. Çakan, A. (2022). Terbiye ve oyun mecmuasından hareketle son dönem Osmanlı tarihinde beden eğitimi düşüncesi. Yüksek Lisans Tezi, Kırşehir Ahi Evran Üniversitesi, Sosyal Bilimler Enstitüsü, Kırşehir.
10. Çetin, E. (2022). Sınıf öğretmenliği lisans programının ilkökul beden eğitimi ve oyun dersine yönelik değerlendirilmesi. Yüksek Lisans Tezi, Karabük Üniversitesi, Lisansüstü Eğitim Enstitüsü, Zonguldak.
11. Çeviker, A.P. (2021). Sınıf öğretmenlerinin Beden Eğitimi ve Oyun dersi öğretim programına yönelik hizmetiçi eğitim ihtiyaçlarının belirlenmesi ve model önerisi. Doktora Tezi, Anadolu Üniversitesi, Eğitim Bilimleri Enstitüsü, Eskişehir.
12. Çıldır, A. (2019). Sınıf öğretmenlerinin beden eğitimi ve oyun dersine ilişkin tutumlarının incelenmesi. Yüksek Lisans Tezi, Gaziantep Üniversitesi, Eğitim Bilimleri Enstitüsü, Gaziantep.
13. Dede, S. G. (2020). Beden Eğitimi ve Eğitsel Oyunlara Yönelik Yazılan Makalelerin İncelenmesi. Journal of Children's Rights and Education, 1(1), 45-53.
14. Demiral, Ş., (2010). Judo Çalışan 7–12 Yaş Grubu Çocuklarda (Bay-Bayan) Judo Eğitsel Oyunlarının Motor Becerilerin Gelişimine Etkisinin İncelenmesi. Doktora Tezi. Marmara Üniversitesi Sağlık Bilimleri Enstitüsü, İstanbul.
15. Demirhan, M. (2019). Sınıf öğretmenlerinin beden eğitimi ve oyun derslerindeki yeterliliklerine ilişkin görüşleri. Yüksek Lisans Tezi, Dicle Üniversitesi, Eğitim Bilimleri Enstitüsü,
16. Doğan, M. (2021). Beden eğitimi ve oyun dersinde çocuk oyunları ile değerler eğitimi. Yüksek Lisans Tezi, Dicle Üniversitesi, Eğitim Bilimleri Enstitüsü, Di.
17. Fenci, N. (2022). Sınıf öğretmenlerinin beden eğitimi ve oyun öğretimine yönelik spor farkındalıklarının incelenmesi. Yüksek Lisans Tezi, Gaziantep Üniversitesi, Eğitim Bilimleri Enstitüsü, Gaziantep.
18. Genç, E.S. (2021). Beden Eğitimi ve Spor Öğretmenliği ve Antrenörlük Bölümü öğrencilerinin yaratıcı kişilik özellikleri ve eğitsel oyun oynatma öz yeterliliklerinin incelenmesi. Yüksek Lisans Tezi, Muş Alparslan Üniversitesi, Sosyal Bilimler Enstitüsü, Muş.
19. Genç, M. (2021). Sınıf öğretmenleri ve beden eğitimi öğretmenlerinin, beden eğitimi ve oyun dersi yeterliliklerinin incelenmesi. Yüksek Lisans Tezi, Kocaeli Üniversitesi, Sağlık Bilimleri Enstitüsü, Sakarya.
20. Göksoy, G.N. (2021). Beden eğitimi ve spor dersinde taktiksel oyun yaklaşım modelinin bilişsel esneklik ve akademik (öğrenci) benlik üzerine etkisi. Yüksek Lisans Tezi, Erzincan Binali Yıldırım Üniversitesi, Sağlık Bilimleri Enstitüsü, Erzincan.
21. Güven, A. (2018). Erzurum ilinde oynanan geleneksel oyunların araştırılması ve beden eğitimi derslerine uyarlanması. Yüksek Lisans Tezi, Atatürk Üniversitesi, Kış Sporları ve Spor Bilimleri Enstitüsü, Erzurum.
22. Hazar, M. (1996). Beden eğitimi ve sporda oyunla eğitim. Ankara: Tutubay Yayınları.
23. Karabaş, Z. (2020). Beden eğitimi öğretmeni adaylarının fiziksel aktivite içeren oyunlara yönelik tutumlarının bazı değişkenler açısından incelenmesi. Yüksek Lisans Tezi, Gaziantep Üniversitesi, Sağlık Bilimleri Enstitüsü, Gaziantep.
24. Kaymaz, U. (2022). Beden eğitimi öğretmenlerinin eğitsel oyun oynatma öz yeterlikleri ile mesleki doyumlarının incelenmesi. Yüksek Lisans Tezi, Mersin Üniversitesi, Eğitim Bilimleri Enstitüsü, Mersin.
25. Mirze, F. (2020). Uyarlanmış beden eğitimi ve oyun çalışmalarının down sendromlu bireylerin fiziksel

- uygunluk düzeylerine etkisi. Yüksek Lisans Tezi, Muş Alparslan Üniversitesi, Sosyal Bilimler Enstitüsü, Muş.
- 26.Önal, A. (2019a). Beden eğitimi ve sınıf öğretmeni tarafından işlenen oyun ve fiziki etkinlikler dersinin öğrencilerin bazı motorik antropometrik ve değer gelişimleri üzerindeki etkisi. Doktora Tezi, Sakarya Uygulamalı Bilimler Üniversitesi, Lisansüstü Eğitim Enstitüsü, Sakarya.
- 27.Önal, H. (2019b). Okul öncesi eğitiminde okutulan beden eğitimi ve oyun öğretimi dersinin değerlendirilmesi. Yüksek Lisans Tezi, Burdur Mehmet Akif Ersoy Üniversitesi, Eğitim Bilimleri Enstitüsü, Burdur.
- 28.Özer DS. & Özer K. (2001). Çocuklarda Motor Gelişim. Ankara: Nobel.
- 29.Özsoy, O. (2022). Sınıf öğretmenlerinin beden eğitimi ve oyun dersine ilişkin tutumlarının incelenmesi (Amasya ili örneği). Yüksek Lisans Tezi, Amasya Üniversitesi, Sağlık Bilimleri Enstitüsü, Amasya.
- 30.Özyalvaç, N.T. (2010). Ortaöğretim öğrencilerinin beden eğitimi dersine yönelik tutumları ile akademik başarı motivasyonlarının incelenmesi (Konya Anadolu lisesi örneği), Yüksek Lisans Tezi, Selçuk Üniversitesi, Sağlık Bilimleri Enstitüsü, Konya.
- 31.Sağır, R. (2019). Sınıf öğretmenlerinin beden eğitimi ve oyun dersine ilişkin öz-yeterlilik algı düzeyleri. Yüksek Lisans Tezi, Zonguldak Bülent Ecevit Üniversitesi, Sosyal Bilimler Enstitüsü, Zonguldak.
- 32.Sandıkçı, B. (2021). Beden eğitimi öğretmenlerinin oyun ve fiziki etkinlikler dersine yönelik görüşleri. Yüksek Lisans Tezi, Recep Tayyip Erdoğan Üniversitesi, Sağlık Bilimleri Enstitüsü, Rize.
- 33.Sarıkodan, A. (2022). Devlet ve Özel okullarda okuyan lise öğrencilerinin aktif video oyunlarının beden eğitimi ve spor dersine yönelik tutumlarına etkisi. Yüksek Lisans Tezi, Mersin Üniversitesi, Eğitim Bilimleri Enstitüsü, Mersin.
- 34.Tamer K. & Pulur A. (2001). Beden Eğitimi ve Sporda Öğretim Yöntemleri. Ankara: Ada Matbaacılık.
- 35.Turhan, C. (2021). Beden eğitimi ve sınıf öğretmenlerinin eğitsel oyun oynatma, öz yeterlilik ve risk alma davranışları arasındaki ilişkinin incelenmesi. Yüksek Lisans Tezi, Muş Alparslan Üniversitesi, Sosyal Bilimler Enstitüsü, Muş.
- 36.Türkeç, H. (2019). İlkokul beden eğitimi ve oyun dersi oyun oynuyorum derleme kitapçığında yer alan çocuk oyunlarının değerler açısından incelenmesi ve buna yönelik sınıf öğretmenlerinin görüşleri. Yüksek Lisans Tezi, Afyon Kocatepe Üniversitesi, Sosyal Bilimler Enstitüsü, Afyon.
- 37.Uysal, H. Ş. & Atay, E. (2021). Beden Eğitimi ve Öğretim Temalı Doktora Tezlerine İlişkin Bibliyometrik Analiz. Spor Bilimleri Araştırmaları Dergisi, 6 (1), 246-256.
- 38.Uzun, İ. (2019). Sınıf öğretmenlerinin beden eğitimi ve oyun dersine yönelik görüşlerinin incelenmesi (Kars ili örneği). Yüksek Lisans Tezi, Giresun Üniversitesi, Sosyal Bilimler Enstitüsü, Giresun.
- 39.Ünver, D. (2016). Beden eğitimi ve spor yüksekokulunda öğrenim gören öğrencilerin genel öz yeterlilik inançları ile müzik dans ve oyun derslerine ilişkin motivasyonlarının incelenmesi. Yüksek Lisans Tezi, Selçuk Üniversitesi, Sağlık Bilimleri Enstitüsü, Konya.
- 40.Üzüm, S. (2016). Oyun ve fiziki etkinlikler, beden eğitimi ve spor dersleri kapsamında yer alan öğretim programları kazanımlarının Türkiye'deki görme engelliler ilk ve ortaokullarında gerçekleştirilme durumlarına ilişkin öğretmen görüşleri. Yüksek Lisans Tezi, Gazi Üniversitesi, Eğitim Bilimleri Enstitüsü, Ankara.
- 41.Yenmiş, A.T. (2021). Sınıf öğretmenlerinin beden eğitimi ve oyun dersine yönelik tutumlarının incelenmesi. Yüksek Lisans Tezi, Sivas Cumhuriyet Üniversitesi, Sağlık Bilimleri Enstitüsü, Sivas.
- 42.Yılmaz, A. (2017). Beden eğitimi ve oyun uygulamalarının hafif düzey zihinsel engelli çocukların fiziksel uygunluk, eğitsel performans ve okul sosyal davranışları üzerine etkisi. Doktora Tezi, Sakarya Üniversitesi, Eğitim Bilimleri Enstitüsü, Sakarya.
- 43.Yılmaz, M. (2020). Sınıf öğretmenlerinin beden eğitimi ve oyun dersinin uygulanmasında yaşadığı sorunlar ve çözüm önerileri. Yüksek Lisans Tezi, Amasya Üniversitesi, Sosyal Bilimler Enstitüsü, Amasya.
- 44.Yüce, İ. (2019). Beden eğitimi dersinde grupta oynanan oyunların ortaokul öğrencilerinin sosyal beceri gelişimine etkisi. Yüksek Lisans Tezi, Marmara Üniversitesi, Eğitim Bilimleri Enstitüsü, İstanbul.



e-ISSN: 2630-631X

Article Type
Research ArticleSubject Area
Educational SciencesVol: 8 Issue: 66
Year: 2022 November
Pp: 2598-2608Arrival
6 November 2022
Published
31 December 2022
Article ID 66838Doi Number
<http://dx.doi.org/10.29228/smrj.66838>

How to Cite This Article
Akay, M., Akaya, H., Kaplan, O., Kılıç, Y., Yıldız, A. & Okçu, V. (2022). "66-67-68 Aylık, 69-70-71 Aylık ve 72 Ay ve üstü Çocukların Okula Kayıt Yaşının Okuma-Yazma Öğrenmesi Üzerindeki Etkisi", International Social Mentality and Researcher Thinkers Journal, (Issn:2630-631X) 8(66): 2598-2608



Social Mentality And Researcher Thinkers is licensed under a Creative Commons Attribution-NonCommercial 4.0 International License.

GİRİŞ

Lisan, kişiler arasındaki iletişimi kuran hareketli ve doğal bir kavramdır (Ergin,1993:3). Kişiler duygu ve düşüncelerini aktarmak için sözcükler ya da sembollerle kurduğu uygunluktur(TDK, 2012:93). Duygu, düşünce ve arzularını, bir toplumda ses ve anlam yönünden ortak olan öğeler ve kurallardan yararlanılarak aktarılmasını sağlayan, çok yönlü gelişmiş bir sistemdir(Aksan, 1998:55).Lisan yalnızca kişilere ait bir terim değildir. Yeryüzünde diğer yaşayan varlıklarında lisanları vardır. Yaşayan varlıklar arasında etkileşime yol açan bir uyumdur(Günay, 2003:30).







Bazı hayvanlar belli duygularını birbirlerinden farklı sesler çıkararak ifade edebilirler. Örneğin bir kedi acıkınca farklı bir ses, canı yanınca farklı bir ses, sevinince farklı bir ses çıkarabilir. Arılar, yiyecek kaynağına sesle değil vücut hareketleriyle bildirirler. Yiyecek kovana yakınsa havada tek daire çizerler; 100 metreden uzaksa "8" biçiminde kıvrımlar yaparlar. Bu örnekler hayvanların dile sahip olduğunu göstermez. Hayvanlar bu tür içgüdüleri ile bilgi verirler; ama yanıt beklemezler. Oysa insanlar dili parçalara bölebilir, bölümleri değişik biçimlerde sıralayarak her an başka bir mesaj yaratabilir, yeni duygu ve fikirler ifade edebilir (Bayrav,1994:15).

Tüm milletler sahip olduğu temel dile değer verirler. Çünkü lisan, kişinin gelenek ve göreneğinin esas unsuru sayılıp kişiler arasında etkileşime yol açan kuvvetli bir unsurdur. Lisani etkili kullanabilmesi okulda ve hayatı boyunca gereklidir.(Kavcar,1998:253-260).Eğitim-öğretim lisana göre gelişme gösterir, lisan ise eğitim-öğretimle bütünleşir. Kişilerin lisan gelişimi, sosyal, kişilik ve zihinsel gelişimine bağlı olarak eğitim kurumunda tamamlanır (Baytekin, 1992:3)Toplumu var eden temel unsur lisandır. Toplum ile dil iç içedir. Toplumu var eden ve yok eden temel unsur dildir. (Güvenç,1992). Lisan, yalnızca toplumun yaşayış şeklini değiştirmez; yemek kültürünü, kıyafet tarzını ve yaşayış biçimleri hakkında bilgi verir(Aksan, 1998:65-66,82).

Bebek anne rahmindeyken ebeveynlerinin sesindeki değişimleri tanır. Lisan gelişimi bu andan itibaren başlar. Doğduktan hemen sonra anne sesine tepkide bulunur(Yıldız,2008:23).Çocuklar çevreyi sözcük âdetiyle paralel

66-67-68 Aylık, 69-70-71 Aylık ve 72 Ay ve üstü Çocukların Okula Kayıt Yaşının Okuma-Yazma Öğrenmesi Üzerindeki Etkisi

The Effect of Enrollment Age of Children 66-67-68 Months, 69-70-71 Months, and 72 Months and Over on Literacy Learning

Mehmet Akay¹  Hülya Akay²  Ozan Kaplan³  Yılmaz Kılıç⁴  Adem Yıldız⁵ 
Veysel Okçu⁶ 

¹⁻²⁻³⁻⁴⁻⁵⁻⁶ Öğretmen., MEB, Diyarbakır, Türkiye

ÖZET

Bu araştırma; 66-67-68 Aylık, 69-70-71 Aylık ve 72 Ay ve üstü çocukların okula kayıt yaşının okuma-yazma öğrenmesi üzerindeki etkisinin incelenmesi amaçlanmıştır. Bununla birlikte öğrenci gruplarının ilk okuma yazma öğretimine ilişkin düzeylerinin yaş, cinsiyet, okul öncesi eğitim alıp almadığına göre önemli bir fark olup olmadığı incelenmiştir. Araştırmanın evreni 2021–2022 akademik yılında 1. sınıf öğrencileri oluşturmaktadır. Araştırmanın örneklemleri sınıfı öğrenim gören 46 öğrenci seçilmiştir. Çalışmada elde edilen verilerin analizinde betimsel yöntemden yararlanılmıştır. 66-67-68 Aylık, 69-70-71 Aylık ve 72 Ay ve üstü Çocukların Okula Kayıt Yaşının Okuma-Yazma Öğrenmesi Üzerindeki Etkisinin yaş, cinsiyet, okul öncesi eğitim alıp almadığına göre farklılaşma göstermektedir.

Anahtar Kelimeler: Okuma, Yazma, İlk Okuma ve Yazma, Okula Kayıt Yaşı, Okula Hazır Oluş

ABSTRACT

This research; is aimed to examine the effect of school enrollment age age of 66-67-68 Months, 69-70-71 Months and 72 Months and above children on literacy learning. Additionally, whether there is a significant difference in the levels of students groups regarding the first literacy teaching, according to their age, gender and if they have received pre-school education or not has been examined. The universe of the research consists of 1st grade students studying in the 2021-2022 academic year. 46 Students studying in the first grade have been chosen as the sample of the search. The Effect of Enrollment Age of 66-67-68 Months, 69-70-71 Months, and 72 Months and Over Children's Enrollment Age on Literacy Learning differs according to age, gender, and whether they have received pre-school education or not.

Keywords: Reading, Writing, First Reading and Writing, School Enrollment Age, School Readiness

olarak öğrenir. Bundan dolayı çocuğun çevre ile etkileşimi ve çevreyi anlaması kullandığı sözcük sayısı ile test edilebilir. Hazır bilgiler ve eski bilgiler ilişkisi içinde olmadıkça, sözcük hazinesinin gelişip ilerlemesi mümkün olmayacaktır (Flood, 2003:936).

Çocuklar dört-altı yaşında kavrama becerisini iletirmek için bilmediği sözcüklerin manasını öğrenmek ister. Bu yaşlarda zihinsel gelişimi en üst seviyede olduğundan dolayı hayal kurar ve soyut düşünebilir. Kelime dağarcığı 2000 civarındadır. 60 ve 72 aylık çocuklarda lisan, basit ve daha anlamlı olur. Konuşmalarda kendinden bahseder (Karakuş, 1997:376).

Çocuklar okula başladığında kullandığı dilin tüm kurallarını etkili bir şekilde öğrenmiş ve benimsemiş olur. Sözcük hazinesine ömür boyu güncel kelimeleri beyin dağarcığına depolamakla yükümlüdür (Başkan, 1983:141-142). Çocuğun sözcük hazinesini genişletmek için anlamayı bildiği kelimelerle oluşturulmuş metinler okutulmalıdır (Yıldız, 2008:33). Çocuk okul döneminde daha büyük alana ve aktif bir ortama girdiği için kavram gelişimi okul öncesinde göre daha çok artar (Başaran, 1999:86).

Okuma yazma öğretimi çocuğun hayatında dönüm noktalarından biridir. Yapılan çalışmalarda okuma yazma öğretim sürecinin niteliğini etkileyen çok az çalışmalar mevcuttur. Okula başlama yaşının İlköğretim Kurumları Yönetmeliğinin 10 Temmuz 2019 tarihli 30827 sayılı yazısında Eylül ayının son haftası itibarıyla 69 ayını dolduran çocuklar kayıt yapabilirler. 66-68 aylık çocuklar öğrenci velinin isteğiyle kayıt ertelenebilir. Bu nedenle, 66-67-68 aylık, 69-70-71 aylık, 72 aylık üstü çocukların sahip olduğu kritik değerler (cinsiyet, yaş, okul olgunluğu, 36-66 ay arası okul öncesi eğitim alıp almadığı) belirlenirse gelecek nesillerin okuma yazma öğrenme davranışı üzerinde pozitif bir etki bırakacaktır.

KAVRAMSAL ÇERÇEVE

Okuma

Okuma, bir paragrafı gözle takip ederek manasını algılayıp ve seslendirmektir (Sezer, 1991:77). Okuma bir metni, kelimeleri, tümceleri, yazım kurallarını ve diğer öğelerle anlama ve tanımlama sürecidir. (Demirel, 1995).

Yazma

Yazma duygu ve düşünceleri işaret, harf ve sembollerle yazıya aktarmak veya bir bilim veya edebiyat eseri oluşturup bu eseri kaydetmektir (TDK, 2020). Yazmak kişinin kendi duygu ve düşüncelerini kâğıda dökmek için etkili bir tekniktir. Bu duruma kişinin kendini tanımasına olanak sağlar (Oral, 2003:17). Yazı yazmak kişinin zihninde hayal kurduğu bilgi ve düşünceleri yazı ile anlatmasıdır (Güneş, 2014).

Yazı yazmak bir gereksinim olduğu halde kişilerinin yazı yazma oranı çok düşük seviyededir. İnsanlar günlük zaman dilimi içerisinde dinleme %40, konuşma %35, okuma %16 sadece yazı yazmaya %9 vakit ayırmaktadır (Kalaycı-Tennur, 2005:55-56).

İlk Okuma ve Yazma

Öğretmenlerin okuma-yazma öğretimi boyunca yöntemi iyi bilmesi gerekir. Buradaki hedef öğrencinin kısa sürede mutlak okur-yazar olması değildir. Okuma yazmaya olumlu benlik algısı geliştirip ömür boyu devam etmesini temellerini atması gerekir (Keskinlik, 2007:245).

Okuma Yaklaşımları

Parçadan Bütüne Yaklaşım: Bu yaklaşım okuma metinlerini bölümlere ayrılıp tekrardan oluşturulursa daha basit olur. Sesler öğretildikten sonra hece, sözcük, tümce ve metinler basitten karmaşığa göre yapılandırılır. (Akyol, 2008). Bu nedenle yapılandırmacı öğrenme yaklaşımına uygundur (Gunning, 2006)

Bütünden Parçaya Yaklaşım: Bütünden parçaya yaklaşımında mana tahmine dayalı olarak oluşturulur. Öğrenciyi merkeze alan bir yaklaşımdır. Kısaca okuma, kişinin zihnindeki düşünce ile basılı paragrafta ait olan bilgilerin beraber yapılandırılmasıyla mana bulmasıdır (Gunning, 2006:9).

Bu durumda ilkokul birinci kademe parçadan bütüne yaklaşımı daha yarar sağlayacaktır. İkinci kademe ve üstü için ise bütünden parçaya modeli daha uygundur (Akyol, 2008:11).

İnteraktif Yaklaşım: Okuma doğrusal bir süreç olmaktan ziyade paralel bir süreçtir. Bu nedenle parçadan bütüne yaklaşımı ile bütünden parçaya yaklaşımı beraber kullanılmalıdır (Akyol, 2008:12).

Okumaya Hazır Oluşluk

Okuma yazmanın başlangıç aşamasında tüm öğrencilerin benzer düzeyde kabul edildiği, öğrencilerin okula kayıt yaptıktan sonra okumaya ve yazmaya başladığı ve bireysel çalışmalara önem verilmediği tespit edilmiştir (Akyol, 2008:13).

Okuma yazmaya hazır oluşla üç temel görüş ele alınmıştır. **Faktörcü Görüş**, tüm öğrenciler hazırlık evresine tabi tutulmuşlar. Sınıf ortamının etki eden unsurları tasarım, ders materyalleri, araç gereçler tespit edilip, öğretim programı buna göre yapılması gerektiğini vurgulanmıştır. Ayrıca bu görüş daha çok sınıf ortamına yer vermiş zihinsel unsurlara çok yer vermemiştir. (Harris ve Sipay, 1990).

Olgunlaşma teorisine göre ise çocuklar istekli ve hazır oluncaya kadar bekletilmelidir. Fiziksel, zihinsel ve sosyal yönden gerekli olgunluğa erişmeden önce okuma yazma çalışması yaptırılmamalıdır (Akyol, 2008:13). Üçüncü görüş ise okumanın doğuştan başladığını savunmuşlar. Okumaya hazır oluşluk, çocuğun doğumundan-okula kayıt yaptığı zamanı ele almaktadır. (Sulzby ve Teale, 1991).

Okumaya Hazır Oluşla İlgili Kavramlar

Takvim Yaşı: Okula başlama yaşı ile ilgili dünyada farklı uygulamalar bulunmaktadır. Dünya Bankası 2014 yılı istatistiklerini ele alırsak 26 ülkede 5; 147 ülkede 6 ve 35 ülkede ise 7'dir. Gelişmiş ülkeler grubunda Birleşik Krallık kayıt yaşı 5; Almanya, Belçika, İtalya, Fransa, Hollanda, İsrail, Japonya ve Çin 6; İsviçre, İsveç ve Finlandiya'da 7'dir. Bu istatistiklere göre devletler çocuklarını ortalama 6 yaşına girdiğinde okula kayıt ederler.

Ülkemizde okula kayıt yaşı öğrenci 66 ayını geçtikten sonra velinin isteği doğrultusunda dilekçe verilerek kayıt yapabilirler.

Cinsiyet: Cinsiyet okula başlama yaşı okuma başarısını tahmin etmede en zayıf belirleyicilerdir (Davies, 1980).

Sağlık Sorunları: Görme ve işitme okuma yazma üzerinde son derece etkilidir. Özellikle sağlık imkânlarının kısıtlı olduğu yerlerde bir müdahale ile giderilecek olan yetersizlik çocuklarda eğitim hayatı boyunca olumsuz etkiler. Öğretmenin bu durum karşısında yeterli duyarlılığı göstermesi gerekir (Akyol, 2008:25).

Beyin Başatlığı: Beynin sağ ve sol yarım küresini aktif kullanmasını sağlar.

Zihinsel Düşünme: İlk derece çocuklar işlem öncesi evresinden (2-6 yaş) somut işlemler dönemi (6-11 yaş) geçişindedirler. Bu çocuklarda zihinsel yönden 4 ayrı yetersizlik belirir.

- ✓ Benmerkezci
- ✓ Sebep netice ilişkisi kuramama
- ✓ Merkezileşme
- ✓ Gözlem problemleri (Gündüz, 2011).

Yazmayı Etkileyen Unsurlar:

Oturuş: Öğrenciler sıraya oturduğunda ayaklar yere basmalı ve masa sıraya uyumlu ebatta olmalıdır.

Kas gelişimi: Yazmada çocukların ince ve kaba motor becerileri gelişmesi gerekir.

Yönler: Sesler aktarılırken oklar kullanılır. Seslerin başlangıcı ve bitimi oklarla vurgulanır

El tercihi: El tercihi öğretmenin izlenimi sonucunda açığa çıkarılıp karar verilir.

Boşluklar: Yazı yazmada sözcükler sesler arası ve sayfa kenarında boşluklara dikkat edilir. Yazının anlaşılır olmasına önem verilir.

Harflerin şekilleri: Yazı öğretiminde temel amaç anlaşılır ve bir o kadar da hızlı yazmayı öğrenciye kazandırmaktır. Bunun için harflerin yazılış şekillerini doğru olarak kavratılması gerekir.

Kalem tutma ve defterin pozisyonu: Kalem tutmanın pek çok şekli vardır. Ancak araştırmacıların çoğunun uygun bulduğu kalem tutma şekli; işaret parmağı ve başparmağın yumuşak uç kısımlarının birbirine değecek şekilde kalem tutma noktasına yerleştirilip orta parmağın uca yakın (büküm noktası ile tırnak arasında kalan) kısmı ile desteklenmesi şeklindedir.

Ayrıca kolun dirsek ile bilek arasında kalan bölümünün avuç içi ile aynı yönde kalan kısmının da masa üzerine 45 dereceden biraz fazla bir açı oluşturacak şekilde yerleştirilmesi gerekiyor.

Yazma Hızı: Ayrılan süre zarfında yazılan ses adetine göre belirlenir. Yazma hızını artırmak için planlı bir şekilde egzersiz çalışmaları yapılmalıdır (Akyol, 2008:61-74).

Okuma Yazma Öğretim Yöntemleri

Okuma ve yazma öğretiminde üç adet yöntem kullanılmıştır. Bunlar bireşim, çözümlene ve karma yöntemlerdir.

Bireşim Yöntemleri

İlk önce harflerden başlanılarak metin oluşturulur. Harfler yan yana gelerek heceleri, heceler birleşerek sözcükleri, sözcükler ise cümleleri, cümleler ise paragrafı oluşturularak okuma-yazma öğrenmesi sağlanır (Çelenk, 2007:46-47).

Bireşim yönteminde harf(alfabe), ses (fenotik) hece, ses temelli cümle teknikleri mevcuttur.

Harf (alfabe) Tekniği: Devletlerin çoğunda 19.yüzyılın bitimine kadar harp tekniği kullanılmıştır. Bizim ülkede Latin alfabesinin kabul edilmesine kadar okuma yazma öğretimi harf yöntemi ile öğretilmektedir (Cemaloğlu, 2001).

Harf tekniğinde sırasıyla harfler, sonrasında heceler, sözcükler, tümceler ve tümcelerden paragraflar meydana getirilerek öğretilmesi sağlanır (Şahin,2009:116)

Ses Tekniği: Her sesin bir harfe karşılık geldiği diller için tercih edilmektedir. Bu anlamda Türkçe oldukça uygundur. Çünkü Türkçede her harfin bir karşılığı olarak ses bulunmaktadır Bu durum hem öğretme hem de öğrenme açısından kolaylık sağlamaktadır (Baştuğ, 2017:8).

Ses tekniğinin iki temel dayanağı bulunmaktadır. Birincisi, dilin sesler açısından düzenli olması(harf-ses ilişkisinin tam olması), ikincisi ise çocuk seslendirme kuralını kavradığı takdirde yeni karşılaştığı hece ve kelimeleri kolayca birleştirebilmesidir (Akyol, 2005:77).

Hece Tekniği: İlk okuma yazma öğretiminin temelini heceler oluşturur. Kimi heceler ezberlettirilir. Ezberlemiş olduğu hecelerle okuma-yazma çalışması yapılmasına yol açar (Çelenk, 2007).

Ses Temelli Cümle Tekniği: Bu teknik ses tekniğine benzer ancak; ses tekniğinde olduğu gibi önceden seslilerin öğretilmesi söz konusu değildir. Bu teknikte sesle belirli gruplara ayrılır. Bu gruplarda seslere yönelik eş zamanlı olarak okuma yazma çalışmaları yaptırılır (MEB,2017)

Tablo 1: Ses(harf) Grubu

SES(HARF) Grubu		
1.Grup	E, L, A, K, İ, N	e, l, a, k, i, n
2.Grup	O, M, U, T, Ü, Y	o, m, u, t, ü, y
3.Grup	Ö, R, I, D, S, B	ö, r, i, d, s, b
4.Grup	Z, Ç, G, Ş, C, P	z, ç, ş, c, p
5.Grup	H, V, Ğ, F, J	h, v, ğ, f, j

Okuma ve yazma seslerin öğretilmesiyle başlayıp sesler heceye sözcüklere, tümcelere ve paragraflara ulaşır(Akyol, 2008:87).

Çözümleneye Dayalı Yöntemler

Bu yöntemler, tümdengelim, analiz gibi adlarla da anılmaktadır. Çözümlene yöntemi, bütünü kendisini oluşturan parçalara sistematik olarak ayırma işlemidir. Bu yöntemlerin temel noktası Gestalt psikolojisinin ilkelerine dayanmaktadır. Buna göre birey dünyayı bir bütün olarak algılar. Parçalar, bir bütün haline geldiğinde anlamlıdır (Senemoğlu, 2004).

Çözümlene dayalı yöntemde üç teknikten oluşup bunlar hikâye tekniği, cümle ve kelime tekniğidir.

Hikâye Tekniği: Bu tekniğe metin tekniği de denilmektedir. Bu tekniğin temeli kısa metin ya da hikâyelere dayanmaktadır. Küçük yaştaki çocukların hikâyelere ilgi duymasının okuma yazmayı kolaylaştıracağı düşüncesi vardır. İlk okuma ve yazma öğretirken öğrencilere öncelikle kısa bir öykü verilir. İlk olarak öğretmen metni ya da hikâyeyi öğrenciler ezberleyene kadar sesli okur. Öğrencilerin tüm cümleleri tanınması kontrol edilir. Kısa ve kolay cümlelerden başlanarak çözümlene işlemi yapılır. Cümle çözümlenelerinden sonra kelimeler ve heceler çözümlenerek harfler öğretilir (Çelenk, 2007).

Cümle Tekniği: Kelimeler tek başına bir anlam ifade etmez. İçinde yer aldıkları cümle ile daha kolayca anlaşılır. Okuma yazma öğretiminde cümleyi oluşturan parçalar olarak hece ya da kelimeler yerine çocuk anlamlı cümleler kullanılmalıdır. Çocuk önce bütünü sonra ise parçaları öğrenir. Bu teknik tümdengelim özelliği taşır (Baştuğ, 2017:10).

Kelime Tekniği: Bu teknik Hint-Avrupa dilleri için daha uygundur. Tekniğin özü sözcüklere dayanır. Okuma yazma öğretirken kelimelerden başlanır. Kelimeleri anlamlandırmak için görsel materyallerden yararlanır. Görseller çocuklarda çağrışım yaratıp öğrenmesini kolaylaştırır (Çelenk, 2007).

Karma Yöntemler

İlk okumaya tümdengelim yöntemi uygulanır. Cümle ve sözcüklerle başlar, hece ve harflerin öğretimine hemen aktarılır. Okuma yazma kolayca öğretilir. Bilgi, alışkanlık ve davranışların kazanamadığı yönünden eleştirilmektedir. Öğrenciler farklı uyarıcılar tesirinde kaldığı için kargaşa yaşamaktadır (Çelenk, 2007).

YÖNTEM

Araştırmacı konunun ana hatlarını detaylı bir şekilde yol ve yöntemini belirlemelidir (Karasar, 2009)

Araştırma Modeli

Bu araştırmada istatistiksel yöntem olarak betimsel model kullanılmış. Betimsel istatistikte (frekans, yüzdelik, standart sapma vb.) ve yordamsal istatistik (varyans analizi, korelasyon, t-testi, , çoklu regresyon, yapısal eşitlik modeli vb.) olarak açıklanabilir (Akbulut, 2012:168).

Evren ve Örneklem

Araştırma evreni 2021-2022 Eğitim-Öğretim yılında Diyarbakır'ın Hani ilçesi Kuyular Şehit Emrah Tezgel İlkokulu, Diyarbakır ili Hani İlçesi Abacılar İlkokulu, Diyarbakır ili Bismil İlçesi Bismil İlkokulu ve Diyarbakır ili Sur ilçesi Küçükakören Şehit Pilot Cengiz Oruç İlkokulu 1.Sınıf öğrencileri seçilmiştir. Araştırmada rastgele örneklem yöntemi kullanılmıştır. Şubelerin belirlenmesinde öğretmenin cinsiyeti ve çalıştığı hizmet yılına bakılmamıştır. Toplam dört ayrı okul bünyesinde 20 şubeden öğrenci seçilmiştir.

Öğrencilerin Demografik Özelliklerine Göre Analizi

Tablo 2. Örneklem Grubundaki Öğrencilerin Aylık Yaş Gruplarına Göre Frekans ve Yüzde Değerleri

Öğrenci Grubu	f	%
66-68 Aylık Öğrenciler	8	17,39
69-71 Aylık Öğrenciler	14	30,43
72 Aylık ve üzeri öğrenciler	24	52,17
Toplam	46	100

Tablo 2 incelendiğinde 66-68 aylık 8 öğrenci (%17,39), 69-71 aylık 14 öğrenci (%30,43), 72 aylık üzeri 24 öğrenci (%52,1) üzerinde çalışılmıştır. Araştırmaya en yüksek 72 aylık ve üzeri öğrencilerden, en düşük ise 66-68 aylık öğrencilerden katılım sağlanmıştır.

Tablo 3. Örneklem Grubundaki Öğrencilerin Cinsiyetlerine Göre Frekans ve Yüzde Değerleri

Cinsiyet	f	%
Kız	20	43,47
Erkek	26	56,53
Toplam	46	100

Tablo 3 incelendiğinde araştırmaya katılan öğrencilerin yüzde %43,47 kız, %56,53 erkektir.

Tablo 4. Öğrencilerin Okul Öncesi Eğitimi Almadığına ait Frekans ve Yüzde Değerleri

Öğrenci Grubu	f	%
Okul Öncesi Eğitim Alan	22	47,82
Okul Öncesi Eğitim Almayan	24	53,17
Toplam	46	100

Tablo 4 İncelediğinde okul öncesi eğitimi tamamlayan öğrenci sayısı %47,82, okul öncesi eğitimi tamamlamayan öğrenci sayısı ise %53,17'dir

Verilerin Toplanması

66-67-68 Aylık, 69-70-71 Aylık, 72 Aylık ve üstü yaş gruplarının ilk okuma yazma öğretimine yönelik başarıların belirlenmesini yönelik ölçekler toplam 46 tane 1.sınıf öğrencisine uygulanmıştır.

Veri Toplama Araçları

66-67-68 aylık, 69-70-71 aylık ve 72 ay ve üstü çocukların okula kayıt yaşının okuma-yazma öğrenmesi üzerindeki etkisini belirlemek için çalışmada geliştirilen Öğrenci Tanıma Formu, Okuma Metni, Okuma Ölçeği, Davranış Takip Formu, Yazma Metni, Yazma Ölçeği kullanılmıştır.

Öğrenci Tanıma Formu

Öğrenciye ait kişisel bilgiler, baba ve anne eğitim durumları, okul öncesi eğitim alıp almadığı, EBA (Eğitim Bilişim Ağını) ne sıklıkla kullandığını ait 19 maddelik öğrenci bilgi formu (EK1) hazırlanmış. Öğrenci velileri tarafından doldurulmuştur.

Okuma Ölçeği

Ölçek hazırlanırken ilgili literatür taratılıp ölçeğin kapsam geçerliliğini sağlayıp sağlamadığını belirlemek amacıyla dört sınıf öğretmeni, 1 okul öncesi öğretmeni ve Türkçe imla kılavuzuna uygunluğunu belirlemek için bir Türkçe öğretmenine danışılmıştır. Gelen dönütler sonucunda düzenlemeler yapılmıştır. Ölçek 18 maddeden oluşmaktadır.(EK2) Ölçek ifadelerinin anlaşılır olduğu yaklaşık yedi dakikada uygulanacağı sonucuna varılmıştır.

Okuma Metni

Okuma metni öğrencilerin seviyesine uygun olduğu anlaşılır olduğu belirlenmiştir. Okuma metni ders kitaplarından alınan (Aksakal,M.(2018:95-96) yer alan ‘‘Atatürk Köşesi’’ metni (EK3) kısaltılarak alınmıştır. Okuma metni 62 kelimedenden oluşup, 26 harf kullanılmıştır.

Davranış Takip Formu

Öğrencilerin ilk okumalarını ölçmek için ‘‘Davranış Takip Formu’’ ölçeği geliştirilmiştir. (EK4). Form dört adet maddeden oluşmaktadır.

Yazma Metni

Yazma çalışmaları sınıf düzeylerine göre belirlemeli ve öğrencilerin bu seviyeye uygun yazılar yazabilecek kapasiteye gelmeleri sağlanmalıdır (Demirel,1999:60). Dikte metni (EK5) 45 kelime ve alfabede tüm harfler kullanılmıştır. Dikte çalışmasında sırasıyla metin önce okunur ve öğrenciler metni dinler. Metin tekrar okunarak kelimeleri yazmaları istenir.

Yazma Ölçeği

Yazma metni öğrencilerin yazma sürelerini hesaplamak için 10 öğrenciye uygulanmıştır. Hesaplanan süre ise 18 dakika 45 saniye olarak tespit edilmiştir. 16 maddeden oluşan üçlü Likert tipi yazma ölçeği kullanılarak tespit edilmiştir. Ölçek 46 adet çoğaltılarak dört farklı okul bünyesinde 20 şube öğretmenlerine gönderilmiştir.

Veri Toplama Süreci

Araştırmacı belirlenen dört şubeye giderek kendini tanıtmış ve ölçeklerin nasıl yapılacağını anlatmıştır. İlk okuma yazma ölçeklerinden okuma ölçeği etkinliği bireysel, yazma ölçeği etkinliği sınıftaki tüm öğrencilere uygulanmıştır.

Verilerin Analiz Edilmesi

Araştırma betimsel istatistik yöntemlerine göre incelenmiştir. Verilerin analizinde frekans, standart sapma ve aritmetik ortalama hesaplanmış olup yapılmış, bağımlı ve bağımsız değişkenler arasındaki ilişkiler incelenmiştir. Araştırma kapsamında alınan öğrenci gruplarının ilk okuma-yazma öğretiminde başarıyı etkileyen, yaş, cinsiyet, okul öncesi eğitim alıp almadığı ölçeklerden elde edilen veriler tablo haline getirilerek değerlendirilmiştir. Geliştirilen ölçekler 46 adet çoğaltılarak 20 şubeye gönderilmiştir. Ölçek ölçme ve değerlendirme tablosuna Çok = Üç Puan, Orta =İki Puan, Az = Bir Puan, Yok = Sıfır puan şeklinde aktarılmıştır.

BULGULAR

Araştırma Bulguları

Araştırmanın bu kısmında ölçeklerden elde edilen veriler ele alınmıştır. (Okuma ve Yazma Ölçeği)

Alt Problemlere İlişkin Bulgular

Tablo5. Öğrenci Yaş Gruplarının Okuma Öğretimine Yönelik Başarıların Belirlenmesine Ait Bulgular

Öğrenci Grubu	N	\bar{X}
66-68 Aylık Öğrenciler	8	32,37
69-71 Aylık Öğrenciler	14	37,78
72 Aylık ve üzeri Öğrenciler	24	38,54
Toplam	46	37,23

Tablo 5 İncelendiğinde 54 tam puan üzerinden Ağırlıklı Genel Not Ortalaması $\bar{X}=37,23$ olduğu görülmektedir. 72 Aylık ve üzeri öğrencilerin okula başlama yaşının okuma üzerindeki ortalaması ($\bar{X}=38,5$), 66-68 aylık ve 69-71 aylık öğrencilerden daha yüksek çıktığı tespit edilmiştir.

Tablo 6. Öğrenci Cinsiyetinin Okuma Öğretimine Yönelik Başarıların Belirlenmesine Ait Bulgular

Cinsiyet	N	\bar{X}
Kız Öğrenciler	26	38,03
Erkek Öğrenciler	20	36,2

Tablo 6 İncelendiğinde kız öğrencilerin ilk okuma testi ortalaması ($\bar{X}=38,03$), erkek öğrencilerin ilk okuma testi ortalaması ($\bar{X}=36,2$) arasında anlamlı bir fark olmadığı görülmektedir. Cinsiyetin okuma üzerindeki etkisinin olmadığı görülmektedir.

Tablo 7. Öğrencilerin Okul Öncesi Eğitim Alıp Almadığının İlk Okuma Öğretimine Yönelik Başarıların Belirlenmesine Ait Bulgular

Öğrenci Grubu	N	\bar{X}
Okul Öncesi Eğitim Tamamlayan	22	37,83
Okul Öncesi Eğitim Tamamlamayan	24	36,5

Tablo 7 İncelendiğinde öğrencilerin okul öncesi eğitim alanların ortalaması ($\bar{X}=37,83$), okul öncesi eğitim almayan öğrencilerin ortalaması ($\bar{X}=36,5$) olduğu tespit edilmiştir. Bu veri ilk okuma başarısındaki okul öncesi eğitimini tamamlayan öğrencilerin ortalamasının daha yüksek çıktığı tespit edilmiştir.

Tablo 8. Öğrenci Yaş Gruplarının Yazma Öğretimine Yönelik Başarıların Belirlenmesine Ait Bulgular

Öğrenci Grubu	N	\bar{X}
66-68 Aylık Öğrenciler	8	29,12
69-71 Aylık Öğrenciler	14	33,71
72 Aylık ve üzeri Öğrenciler	24	34,45
Toplam	46	33,30

Tablo 8 İncelendiğinde 48 tam puan üzerinden Ağırlıklı Genel Not Ortalaması ($\bar{X}=38,5$) 33,30 olduğu görülmektedir. 72 Aylık ve üzeri öğrencilerin okula başlama yaşının yazma üzerindeki ortalaması daha yüksek çıktığı ($\bar{X}=34,45$) görülmektedir.

Tablo 9. Öğrenci Cinsiyetinin Yazma Öğretimine Yönelik Başarıların Belirlenmesine Ait Bulgular

Cinsiyet	N	\bar{X}
Kız Öğrenciler	26	33,88
Erkek Öğrenciler	20	32,55

Tablo 9 İncelendiğinde kız öğrencilerin yazma testi ortalaması ($\bar{X}=33,88$), erkek öğrencilerin yazma testi ortalaması ($\bar{X}=32,55$) arasında anlamlı bir fark olmadığı görülmektedir. Cinsiyetin yazma üzerindeki etkisinin olmadığı görülmektedir.

Tablo 10. Öğrencilerin Okul Öncesi Eğitim Alıp Almadığının yazma öğretimine yönelik başarıların belirlenmesine ait bulgular

Öğrenci Grubu	N	\bar{X}
Okul Öncesi Eğitimi Tamamlayan	22	34,04
Okul Öncesi Eğitim Tamamlamayan	24	32,5

Tablo 10 İncelendiğinde öğrencilerin okul öncesi eğitim alanların ortalaması ($\bar{X}=34,04$), okul öncesi eğitim almayan öğrencilerin ortalaması ($\bar{X}=32,5$) olduğu tespit edilmiştir. Bu ver okul öncesi eğitimi tamamlayan öğrencilerin ilk yazma ortalamasının daha yüksek çıktığı tespit edilmiştir.

Tablo 11. Öğrencilerin Yaş ve Cinsiyetin Ortak Etkisine Bağlı Olarak Öğrenci Grupları Üzerinde Okumaya Yönelik Başarıların Belirlenmesine Ait Bulgular

Cinsiyet	66-67-68 Aylık			69-70-71 Aylık			72 Aylık ve üstü		
	N	\bar{X}	Ss	N	\bar{X}	Ss	N	\bar{X}	Ss
Kız	5	32,2	3,1	8	38,6	11,3	13	39,9	14,4
Erkek	3	32,7	5,2	6	35,7	10,3	11	36,9	9,7

Tablo 11 İncelendiğinde İlk okuma öğrenilmesinde yaş ve cinsiyet ortak tesirine bağlı olarak öğrencilerin okumaya yönelik farkın olmadığı tespit edilmiştir.

Tablo 12. Öğrencilerin Cinsiyet ve Okul Öncesi Eğitim Alıp Almadığının Yazma Öğretimine Yönelik Başarıların Belirlenmesine Ait Bulgular

Okul Öncesi Eğitim Durumu	Kız			Erkek		
	N	\bar{X}	Ss	N	\bar{X}	Ss
Okul Öncesi Eğitim Alan Öğrenciler	11	35	11,6	13	33,2	9,6
Okul Öncesi Eğitim Almayan Öğrenciler	15	33	10,1	7	31,4	4,5

Tablo 12 İncelendiğinde okul öncesi eğitimi tamamlayıp-tamamlamadığı ortak etkisine bağlı olarak yazma öğretimine yönelik başarıların belirlenmesine yönelik okul öncesi eğitim alan öğrencilerin daha yüksek çıktığı tespit edilmiştir.

TARTIŞMA, SONUÇ VE ÖNERİLER

Sonuçlar ve Tartışma

Bu araştırma 66-68 Aylık, 69-71 Aylık ve 72 Ay ve üstü Çocukların Okula Kayıt Yaşının Okuma-Yazma Öğrenmesi Üzerindeki Etkisine neden olan faktörler araştırılarak incelenmiştir.

Okuma ölçeği 18 madde, davranış takip formu dört madde, yazma ölçeği 16 maddeden oluşup Likert tipi ölçek kullanılmıştır.

İlk Okuma ölçeği ve Davranış Takip Formuna ait bulgular;

66-68 aylık öğrencilerin okuma yaparken daha çok yanlış okuyacağım endişesine kapılmıştır.

66-68 aylık öğrenciler,69-71 aylık ve 72 aylık üstü olan öğrencilerden da az başarı göstermiştir.

Cinsiyetin ilk okuma başarısında etkisinin olmadığı belirlenmiştir..

Okul Öncesi eğitim alan öğrenciler okumada daha başarılı olduğu tespit edilmiştir.

İlk Yazmaya ait bulgular

66-68 aylık öğrencilerin yazma yaparken daha çok yanlış yazacağım endişesine kapılmıştır.

66-68 aylık öğrenciler,69-71 aylık ve 72 aylık üstü olan öğrencilerden da az başarı göstermiştir.

Cinsiyetin yazma başarısında etkisinin olmadığı tespit edilmiştir.

Okul Öncesi eğitim alan öğrenciler yazmada daha başarılı olduğu tespit edilmiştir.

Öneriler

Bu araştırma 66-67-68 Aylık, 69-70-71 Aylık ve 72 Ay ve üstü Çocukların Okula Kayıt Yaşının Okuma-Yazma Öğrenmesi Üzerindeki Etkisine ait çalışmada elde edilen sonuçlar yönünden aşağıdaki öneriler belirlenmiştir.

Okuma yazma öğretimde ders kitaplarının içeriği daha da zenginleştirilerek bireysel farklılıkları göz önünde bulundurulmalıdır.

Okula kayıt yaşı yalnızca yaşa bakılarak karar vermek yeterli değildir. Okula kayıta çocuğun okula uygunluğuna bakılmalıdır.

Ülkemizde her yıl bir milyonun üstünde öğrenci ilkokula başlamaktadır. Bu da ilgi, ihtiyaç, okul olgunluğu, hazırbulunuşluğu birbirinden farklı bir milyondan fazla öğrencinin ilk okuma ve yazma öğrenmesi demektir. Bu nedenle, ders kitapları da dâhil hiçbir öğretim materyali sınıftaki bütün öğrencilerin seviyelerine uygun değildir. Öğretmen farklı etkinlikler düzenleyerek farklı ihtiyaçtaki, farklı algı ve öğrenme hızındaki öğrencilere de hitap etmelidir.

Okul öncesi eğitim zorunlu hale getirilmelidir.

KAYNAKÇA

1. Akbulut,Y.(2012).*Sosyal Bilimlerde Araştırma Yöntemleri*Anadolu Üniversitesi, S.168
2. Aksakal,M. (2018). ''Atatürk Köşesi''.MEB 1.Sınıf Ders Kitabı. S.97-98
3. Aksan,D. (1998). *Her Yönüyle Dil, Ana Çizgileriyle Dilbilim*. Ankara. TDK
4. Aksan,D.(1998). *Her Yönüyle Dil Ana Çizgileriyle Dilbilim*. Ankara: TDK
5. Akyol,H.(2008).*Türkçe İlk Okuma Ve Yazma Öğretimi*.Pegem Akademi
6. Başaran,İ.E. (1999). *Gelişim Psikolojisi*.Ankara. S.86
7. Baştuğ,M.(2017).*İlk Okuma Ve Yazma Öğretimi El Kitabı*. Ankara.Pegem Akademi
8. Bayrav,S.(1994).*Yapısal Dilbilim*. İstanbul. Multilinguial
9. Baytekin, Ç. (1992).*Yurtdışında Öğretim Gören Öğrencilere Uygulanan Türk DiliÖğretimi*. Ankara.A.Ü Sosyal Bilimler Enstitü Yayınları

- 10.Cemaloğlu,N.(2001).*İlk Okuma Ve Yazma Öğretimi*. Ankara.Nobel Yayınevi.
- 11.Çelenk, S. (d.).*İlk Okuma Yazma Programı Ve Öğretimi*, Eğitim Kitap, Ankara 2013.
- 12.Çelenk,S.(2007).*İlk Okuma Yazma Programı Ve Öğretimi*.Ankara. Maya AkademiYayınları
- 13.Davies,T.R. (1980). *Project Screen: A Followup Study Of A Pre-School Screening Battery*. *Exceptional Child*.27,151-157
- 14.Demirel, Ö. (1999). *İlköğretim Okullarında Türkçe Öğretimi*. İstanbul. Meb
- 15.Demirel,Ö. (1995).*Türkçe Programı Ve Öğretimi*. Usem Yayınları
- 16.Ergin,M.(1993).*Edebiyat Ve Eğitim Fakültelerinin Türk Dili Ve Edebiyat Bölümleri İçin Türk Dil Bilgisi*. İstanbul :Bayrak
- 17.Flood,J (2003). *Handbook Of Research An TeachingThe English Language Arts*,Mahwah. L.ErlbaumAssociates
- 18.Gunnig,T.G.(2006). *AssessingAndCorrecting Reading AndWritingDifficulties*. 3rd Edition.PearsonEducation.Inc.
- 19.Günay,V.D.(2003). *Dil Ve İletişim*. İstanbul. Multilingual
- 20.Güneş, F. (2014). *Türkçe Öğretimi Yaklaşımlar Ve Modeller*, Pegem Akademi Yayıncılık, Ankara
- 21.Gündüz, B.(2011). “Eğitimin Psikolojik Temelleri”, Eğitim Bilimine Giriş, (Ed.) Yusuf İnandı, Ankara: Karahan Kitabevi, 2011
- 22.Güvenç, B. (1992). *Kültürün ABC’si* (2. Baskı). İstanbul: Yapı Kredi Yayınları.
- 23.Harris,A.J&Sipay,E.R. (1990). *How ToIncrease Reading Ability. A Guide To DevelopmentalAndRemedialMethods*. Longman. New York
- 24.Kalaycı,N. Temur,T (2005). “*Dinleme... ’ Eğitime Bakış*”. S.2-55-56
- 25.Karakuş,İ.(1997). “*Çocukta Dil Gelişimi*” *Türk Dili* S.376
- 26.Karasar, N. (1999).*Bilimsel Araştırma Yöntemi* (9. Baskı), Nobel Yayın Dağıtım,Ankara
- 27.Kavcar.C.(1998). “*Türk Dilinin Eğitimi*” *İnönü Üniversitesi Sosyal Bilimler Enstitü Dergisi*, S.252-263
- 28.Keskinkılıç, K. (2007). *Türkçe Ve İlkokula Yazma Öğretimi*.S.245.Pegem Akademi
- 29.Oral,G. (2003).*Yine Yazı Yazıyoruz*. Ankara. Pegem Akdemi
- 30.Senemoğlu,N.(2004).*Gelişim Öğrenme Ve Öğretim Kuramdan Uygulamaya*. Ankara: Gazi Kitapevi
- 31.Sezer,V. (1991).*7Türk Dili Ve Edebiyatı Öğretimi*. Eskişehir. Anadolu ÜniversitesiAçıköğretim Fakültesi
- 32.Sulzby,E&Teale,W(1991). *EmergentLiteracy*. InBarr, Kamil Et.All. (Eds),
- 33.Hand-Book Of Reading Research. Vol.I.727-759
- 34.Şahin,A.(2009). *İlk Okuma Ve Yazma Öğretiminde Yöntem Ve Teknikler*. Ankara.
- 35.Pegem Yayıncılık
- 36.Tdk(2012). *İmla Kılavuzu*. Ankara. Tdk
- 37.Tdk.(2020).<https://sozluk.gov.tr/Yazma> 04.10.2020 Tarihli Erişim İle Alınmıştır.
- 38.Yıldız, C. (2008). *Türkçe Öğretimi*. Ankara.Pegem Yayıncılık s.23

EK:1 ÖĞRENCİ TANIMA FORMU

ÖĞRENCİ BİLGİLERİ	BABA BİLGİLERİ		
Adı Soyadı		Öğrenim Durumu	
Sınıfı		Mesleği	
Okulu	ANNE BİLGİLERİ		
Doğum Tarihi		Öğrenim Durumu	
Doğum Yeri		Mesleği	
Cinsiyet	Erkek <input type="checkbox"/> Kız <input type="checkbox"/>		
Kardeş Sayısı			
Okul Öncesi Eğitim Aldı mı?	Evet <input type="checkbox"/> Hayır <input type="checkbox"/>		
Kendisine özgü çalışma odası mevcut mu?	Evet <input type="checkbox"/> Hayır <input type="checkbox"/>		
Evde ödevlerinde yardımcı olan biri var mı?			
EBA (Eğitim Bilişim Ağı) ne sıklıkla kullanıyor?	Az <input type="checkbox"/> Orta <input type="checkbox"/> Çok <input type="checkbox"/>		
Teknolojik cihazlardan günde kaç saat kullanıyor?			
Gün içerisinde ders kitapları dışında okumaya ayırdığınız ortalama süre ne kadardır?			
Okula ne kadar sıklıkla devamsızlık yapıyor?	Az <input type="checkbox"/> Orta <input type="checkbox"/> Çok <input type="checkbox"/>		
Genel bir sağlık problemi var mı?			

EK:2 OKUMA METNİ**Atatürk Köşesi**

Öğretmenimiz;

Çocuklar, 10 Kasım'a 8 gün var. Atatürk, 10 Kasım 1938 günü İstanbul'da Dolmabahçe Sarayı'nda hayata gözlerini yumdu.

Her yıl 10 Kasım'da Atatürk'ü anarız. Ona olan sevgimizi ve saygımızı belirtiriz. Haydi, Atatürk'ü anma gününden önce Atatürk köşesini yeniden düzenleyelim. Bunun için yarın köşemizi süsleyecek Atatürk resimleri ve bayraklar getirin, dedi.

Atatürk Köşesi'ni çevresini bayraklarla süsledik. Atatürk köşemiz çok güzel oldu.

EK:3 OKUMA ÖLÇEĞİ

Ölçütler	0	1	2	3
1. Yazıyı okurken jest ve mimiklerini kullanıyor mu?				
2. Yazıyı okurken rakamları ve sayıları doğru telaffuz ediyor mu?				
3. Yazıyı okurken noktalama işaretlerine dikkat ediyor mu?				
4. Metni okurken çocukların dikkatini çekiyor mu?				
5. Metni okurken okuma hızını ayarlayabiliyor mu?				
6. Metnin yazı türünü ayırt edip okuma yapıyor mu?				
7. Metni okurken heceler arasında duraksama yapıyor mu?				
8. Metni okurken kelimeler arasında duraksama yapıyor mu?				
9. Metni okurken kalemler ve parmakla takip ediyor mu?				
10. Metni okurken okuma mesafesini ayarlayabiliyor mu?				
11. Metni okurken nefesini doğru kullanıyor mu?				
12. Metnin içindeki kelimeleri doğru telaffuz ediyor mu?				

13.	Metni okurken dikkati kolayca dağılabiliyor mu?				
14.	Okuduğu metinde kaldığı yerden devam edebiliyor mu?				
15.	Metni okurken bir kelimeyi iki kez vurguluyor mu?				
16.	Metni okurken heceliyor mu?				
17.	Metni önemli yerleri vurguluyor mu?				
18.	Metni okurken heceleri yutuyor mu?				

EK4: DAVRANIŞ TAKİP FORMU

	Ölçütler	0	1	2	3
1.	Gayet rahat ve doğru bir şekilde okuyor mu?				
2.	Okuma yaparken korku belirtisi gösteriyor mu?				
3.	Yanlış okuyacağı endişesine kapılıyor mu?				
4.	Okuma yaparken heyecanlanıyor mu?				

EK:5 YAZMA METNİ

Göçmen Kuşlar

Rüzgârlı, soğuk bir sonbahar günüydü. Jale ve Ferhat kendilerini bahçedeki ceviz yapraklarının içine atmışlardır. Ferhat 5 farklı renk yaprak toplarken, Jale de gökyüzünde ilerleyen göçmen kuşlarını izliyordu. Aniden, Hey! Bu bir leylek göçü diye haykırdı. Yaklaşık 13 tane göçmen kuş, onlara doğru geliyordu

Mehmet AKAY

EK:6 YAZMA ÖLÇEĞİ

	Ölçütler	0	1	2	3
1.	Öğrencinin zihinsel gelişiminde yetersizlik mevcut mu?				
2.	Rakamları ve sayıları doğru yazıyor mu?				
3.	Yazı yazmasında ince ve kaba motor becerileri gelişmiş mi?				
4.	Noktalama işaretleri kullanımı doğru yapılmış mı?				
5.	Metnin başlığı uygun yere yazılmış mı?				
6.	Harflerin ebatları normal büyüklükte mi?				
7.	Yazılar satır çizgilerinden çıkmış mı?				
8.	Sözcükler arasında uygun boşluk bırakılmış mı?				
9.	Yazı genel görünümü düzenli, okunaklı mı?				
10.	Özel isimlerin yazılımı doğru mu?				
11.	Kenar boşluklarına uyum yapılmış mı?				
12.	Yazının temizliği iyi mi?				
13.	Kelime içerisindeki harflerin yazımı doğru mu?				
14.	Büyük ve küçük harfler doğru kullanılmış mı?				
15.	Satır başı yapılmış mı?				
16.	Uygun sürede yazıyı bitirmiş mi?				



e-ISSN: 2630-631X

Article Type
Research ArticleSubject Area
Educational SciencesVol: 8 Issue: 66
Year: 2022 December
Pp: 2609-2619Arrival
6 November 2022
Published
31 December 2022
Article ID 67669Doi Number
<http://dx.doi.org/10.29228/smyrj.67669>**How to Cite This Article**
Fettahloğlu, Ö.O. (2022).
“Otantik Liderliğin
Örgütsel Bağlılık Üzerinde
Etkisinde Resonant
Liderliğin Aracılık Rolü”,
International Social
Mentality and Researcher
Thinkers Journal,
(Issn:2630-631X) 8(66):
2609-2619Social Mentality And Researcher Thinkers
is licensed under a Creative Commons
Attribution-NonCommercial 4.0
International License.

Otantik Liderliğin Örgütsel Bağlılık Üzerinde Etkisinde Resonant Liderliğin Aracılık Rolü

Mediating Role Of Resonant Leadership In The Effect Of Authentic Leadership On Organizational Commitment

Ömer Okan Fettahloğlu¹ ¹ Doç.Dr., Kahramanmaraş Sütçü İmam Üniversitesi, İktisadi ve İdari Bilimler Fakültesi, İşletme Böl. Öğretim Elemanı, Kahramanmaraş, Türkiye

ÖZET

Amaç: Bu araştırmanın temel sorusu otantik liderlik ve resonant liderlik algıları örgütsel bağlılık algısını ne yönde ve nasıl etkiler şeklindedir. Bu bağlamda otantik liderlik algısının örgütsel bağlılık üzerindeki etkisi incelenirken, resonant liderliğin aracılık rolünün olup olmadığı araştırılmıştır.

Yöntem: Nicel bir araştırma şeklinde modellenmiş bu çalışmada, Etik kurul izni alınarak Ankara ilinde elektrik-elektronik sektöründe çalışanlar üzerinde anket uygulaması ile elde edilen veriler, SPSS 26, AMOS ve Proce Macro V3 veri analiz programları ile analiz edilmiştir. Frekans, faktör, korelasyon, regresyon ve aracı etki araştırma model hipotezlerine göre yorumlanmıştır.

Bulgular: Araştırma sonuçlarına göre, otantik liderliğin örgütsel bağlılık algısı üzerindeki etkisinde resonant liderlik algısının pozitif yönde düşük düzeyde anlamlı bir aracılık rolü olduğu (b:.049, %95CI [.0696, .0266], t:11,0357, p<.001) sonucuna ulaşılmıştır.

Tartışma: Alan yazın incelemesinde otantik liderlik algısının örgütsel bağlılık üzerindeki ve resonant liderliğin örgütsel bağlılık üzerindeki etkisi üzerine araştırma yapıldığı ancak otantik liderlik ile resonant liderliğin bir arada örgütsel bağlılıkla etkileşimi incelenmediği görülmüştür. Bu nedenle öncül, aracı ve sonuç değişkenleri arasında pozitif yönlü bir etkileşim olabileceğine yönelik hipotezler kurgulanmış ve test edilmiştir. Otantik liderlik ile resonant liderliğin örgütsel bağlılık üzerine etkisi (b:.180, %95CI [.1329, .2267], t:7,5299, p<.001) olduğu ve alan yazın sonuçlarını desteklediği görülmüştür.

Anahtar Kelimeler: Otantik Liderlik, Resonant Liderlik, Örgütsel Bağlılık, Aracılık Rolü

ABSTRACT

Objective: The research aims to find out how and in what way authentic leadership and resonant leadership perceptions affect the perception of organizational commitment. In this context, while examining the effect of authentic leadership perception on organizational commitment, it was investigated whether resonant leadership has a mediating role.

Method: In this study, which was modeled as a quantitative research, the data obtained through the application of a questionnaire on the employees in the electrical-electronics sector in the province of Ankara, with the permission of the Ethics Committee, were analyzed with SPSS 26, AMOS and Process Macro V3 data analysis programs. Frequency, factor, correlation, regression and mediating effect were interpreted according to the research model hypotheses.

Results: According to the results of the research, resonant leadership perception has a positive and low-level significant mediator role in the effect of authentic leadership on the perception of organizational commitment (b:.049, 95%CI [.0696, .0266], t:11,0357, p<.001) has been reached.

Discussion: In the literature review, it was seen that the effect of authentic leadership perception on organizational commitment and resonant leadership on organizational commitment was investigated, but the interaction of authentic leadership and resonant leadership with organizational commitment was not examined. For this reason, hypotheses regarding the possibility of a positive interaction between the antecedent, mediator and outcome variables were constructed and tested. It has been seen that authentic leadership and resonant leadership have an effect on organizational commitment (b:.180, 95%CI [.1329, .2267], t:7.5299, p<.001) and supports the results of the literature.

Keywords: Authentic Leadership, Resonant Leadership, Organizational Commitment, Mediation Role

GİRİŞ

2022 yılında Interbrand tarafından dünyanın en değerli markaları raporlandı (<https://shiftdelete.net/dunyanin-en-degerli-markalari-2022>). Bu rapora göre Apple (482 milyar dolar), Microsoft (278 milyar dolar) ve Amazon (274 milyar dolar) ilk üç sırayı paylaştılar.

Firmaların başarı öykülerini internet ortamında araştıranlar ilk olarak; Apple’de Steve Jobs ve Steve Wozniak; Amazon’da Jeff Bezos ve Microsoft’ta Paul Allen ve Bill Gates isimleri ile karşılaşır. Bu isimlerin ardından ev veya herhangi bir garajdan başlayan başarı serüvenleri hikayesi anlatılır. İyi bir çıkış yaparak, dünya genelinde üne kavuşmuş ama sonrasında başarısız olmuş firmalar araştırıldığında ise, kurucu liderlerden bahsedilmediği, bunun yerine enerji ve üretim maliyetleri gibi etmenlerin ardından, çevresel etmenlere uyumsuzluk ve süreç yönetiminde yapılan strateji hataları ve yenilikçi liderliğin eksikliği üzerinde çokça



durulduğu görülür. Kısacası, firmaların başarı hikayelerinde kurucu liderlerin girişimci özellikleri, firma başarısızlıklarında ise durumlara uyum sağlanamadığı üzerine yoğunlaşılır.

Son dönemlerde liderlikle alakalı çalışmalarda, liderlerin çözüm kaynağı olmasından ziyade, firmanın karşılaştığı sorun ve krizlerin kaynağı olduklarına yönelik bir algı daha çok ön plana çıkmaya başlamıştır (Woolley vd, 2010). Büyük şirket skandallarında da benzer durum söz konusudur. Söz konusu skandallar medyaya yansıtıldığında, firmaya karşı toplumsal algı değişir ve liderlerin yönetmesi gereken etik değerlerde, etik performansta başarısız olduğu üzerinde durulur (Thompson, 2004). Bu yorumlarda genellikle liderlerin teknik ve yönetsel becerileri ile ilişkilendirilmiş yorumlar yapılır. Örneğin, 1985 yılında kurulan ve ABD'nin 7. büyük şirketi haline gelen Enron firmasında ortaya çıkan skandal haberleri, Enron skandalı olarak isimlendirilmiş ve firmaların etik değer ve ilkelere uygun hareket etmesi gerekliliği üzerine tartışmalar yapılmaya başlanmıştır. Firmalarda etik değer ve ilkelerin uygulanması aşamasında liderlere sorumluluk yüklenmiştir. Bu manada işletmelerin başarı veya başarısızlık hikayelerinde, liderlik stillerinin önemli bir unsur olarak tartışıldığını söylemek mümkündür.

Yönetim alanında liderler üzerinde yapılan çalışmalar incelendiğinde liderlik stillerinin olumlu ve olumsuz niteliklerinin, işletmelerin olumlu ve olumsuz işleyişi ile ilişkilendirildiğini görmek mümkündür. Bu durumu örnekle açıklamak gerekirse, işletmelerde örgütsel bağlılığın olumlu yönde algılandığı bir ortamın oluşması, olumlu liderlik stilleri ile ilişkilendirilmektedir. Örgütsel bağlılığın olumsuz yönde algılandığı, yani bağlılığın düşük olduğu bir ortamın oluşması da olumsuz liderlik stilleri ile ilişkilendirilmektedir.

Başarısız girişimler, şirket skandalları ve iflaslar gibi durumların artması, liderlik stilleri ve sorunlarla mücadelede en uygun liderlik modellerinin belirlenebilmesi çalışmalarını yeniden ön plana çıkartmaktadır. Örneğin, Nichols ve Erakovich (2013)'a otantik liderliğin, günümüzde firmalar açısından beklenen liderlik davranışlarını karşılama yeteneğine sahip olan bir liderlik davranış modeli olduğunu varsaymaktadır.

Bu çalışmada firma faaliyetlerinde olumlu olarak algılanan örgütsel bağlılık kavramı ile yine olumlu liderlik stili olarak algılanan otantik ve resonant liderlik modelleri arasındaki ilişki ve etkileşim üzerinde durulmuştur.

Otantik Liderlik, Örgütsel Bağlılık ve Resonant Liderlik

Avrupa'da her gün ortalama 40 firma iflas etmeye başlamıştır. Dünya genelinde üne sahip olmuş firmaların iflas etmesi de artık olağan bir haber niteliğine dönüşmeye başlamıştır. Söz konusu iflasların çoğunluğu ekonomik, teknolojik ve sosyo-kültürel çevreye uyum ile ilişkilendirilse de, firmaların paydaşlara karşı etik değer ve ilkelerden uzaklaşmış olmaları, şeffaf olmadıkları gibi etmenler de inceleme konusu olmaktadır. Kontrol edilemeyen faktörlere karşı firmaların uygulamaya koyabilecekleri stratejiler sınırlı olsa dahi, şeffaflık, etik değer ve ilkelerden uzaklaşma gibi durumlara karşı alınabilecek önlemler söz konusudur. Bunun yanında günümüzde firmaların diğer firmalar karşısında öne geçmesinde, sahip oldukları kaynak ve kabiliyeti korumaları da önemli bir etmendir. Olası kriz ortamlarında eldeki kaynak ve kabiliyetin önemi de artmaktadır. Bu aşamada liderlik stilleri devreye girecektir. Lider-çalışan ilişkileri incelendiğinde eski zamanlarda karizmatik veya otoriter liderlik tarzlarından etkilenen bireylerin, artık bu gibi liderlik özelliklerinden eskisi kadar etkilenmediklerini söylemek mümkündür. Günümüzde bireyler kendilerine yakın gördükleri, kendilerine karşı şeffaf olan ve benzer değer yargılarına sahip olduğunu düşündükleri lider davranışlarından etkilenmektedirler. Bu durum, işletme hayatında çalışanlar üzerinde etkili olabilecek en uygun liderlik stili ve davranışı ne olabilir? sorusunu ortaya çıkartmaktadır.

Bu çalışmanın ana değişkenlerinde son dönem çalışan yapısına daha uygun olabileceği düşünülen otantik ve resonant liderlik stilleri incelenmiş ve bu lider davranışlarının örgütsel bağlılık üzerinde etkisi araştırılmıştır. Chan vd, (2005)'e göre 90'lı yıllarda sosyoloji ve eğitim alanlarında ortaya çıkmış otantik liderlik kavramı, epistemolojik kökeni Yunancaya dayanan, eskiden beri mevcut olan özelliklerini taşıyan, orijinal (<https://sozluk.gov.tr/>) anlamında kullanılmaktadır. Psikolojide ise otantiklik, bireyin kişisel özelliklerini tanıması, sahip olduğu kimliğin bilincinde olması anlamında kullanılmaktadır. Kısaca bir birey kendi benlik yapısına uyuşmayan davranışlardan sakınıyorsa, başkaları ile iletişimde manipülatif hareketlerden kaçınıp, olduğundan başka biriyim gibi yapmıyorsa, kısaca kendine ve başkalarına karşı samimi ve dürüst şekilde davranıyorsa otantiklik davranışı sergiliyordur (Fleeson ve Wilt, 2010). Otantik kelimesinin yönetsel anlamda ele alınması ile birlikte de otantik liderlik kavramı ortaya çıkmıştır.

Otantik liderlik; kendi benlik özelliklerini izleyicileri ile paylaşan, öz farkındalığını yakalayan, İzleyicilerine karşı şeffaf davranan, davranışsal bütünlük gösteren, yani kendi öz değer yargı ve etik kurallara göre tutarlı bir hareket tarzı sergileyen liderleri tanımlamak için kullanılmaktadır (Gardner ve Schermerhorn, 2004; Laschinger ve Fida, 2014). Bu liderlerin en belirgin özellikleri, herkesten önce kendisine dürüst olma eğilimleridir. Bu sebeple de duygu, istek ve beklentilerini özgür bir şekilde ifade edebildikleri savunulur.

(Klenke, 2007). Otantik liderler, kendisi olmak için doğan kişilerdir (Sexton, 2007). Bir başka ifade ile otantik liderlerin, başkalarına karşı liderlik izlenimi vermeye çalışmazlar. Unutulmamalıdır ki, insanların, dürüst ve şeffaf insanları her zaman takdir ettikleri yadsınamaz bir gerçektir. O nedenle de çalışanların otantik liderleri, diğer liderlik modellerine nazaran daha çok benimsemelerinin temelinde bu özellikleri taşıyor olmaları yatabilir.

Globalizasyon sürecinde rekabet mücadelesine girmiş tüm işletmeler, mevcut kaynak ve kabiliyetlerini maksimum düzeyde kullanmak zorundadır (Çiftçi, 2017). Ancak özellikle sanayi devrimi ile değişmeye başlayan teknolojik yeniliklerin de katkısı ile sosyo-kültürel yapı içinde yer alan insan faktörünün beklenti ve algıları da değişmeye başlamıştır. Bu değişimin işletme hayatına yansımaları kaçınılmaz bir durumdur. O sebeple otantik özellik taşıyan çalışan sayısının artması, otantik kurum ve otantik liderlerin ortaya çıkmasına öncül olabilecektir. Kısaca Ilies vd. (2005)'nin ifade ettiği gibi, sadece liderlik açısından değil, çalışanların kendini daha iyi tanıması ve geliştirmesi açısından da otantik özellikler taşıması işletmeler açısından önemlidir.

İşletmelerde otantik liderlik kadar resonant liderler de ön plana çıkmaya başlamıştır. Resonant liderlik, Goleman vd. (2001) tarafından yazılan "Primal Leadership: Learning To Lead with Emotional Intelligence" kitapta, sonrasında ise Boyatzis vd. (2005) tarafından yazılan "Resonant Leadership: Renewing Yourself and Connecting with Others via Mindfulness, Hope and Compassion" isimli kitapta bahsedilmiş liderlik stilidir. Resonant lider (Ahenkli lider), pozitif çalışma ortamı ortaya koyabilmek adına, duygusal zekâsını kullanmayı bilen, çalışanlar ile empati kurabilen, yenilikçi karar alma noktasında çalışanları destekleyip güçlendiren, çalışanlara takdir edildiği hissini aşılabilen ilişkisel bir liderlik tarzı olarak ele alınmaktadır (McKee ve Massimilian, 2006; Cummings, 2004; Laschinger-Spence vd., 2014; Cummings vd., 2008; Bawafaa, 2014). Resonant liderlerin en önemli özelliği ise, duygusal zekaları, öz farkındalıkları ve esnek ve empatik düşünme yetenekleridir (Turk ve Wolfe, 2019). Resonant liderliğin, koçluk, vizyonerlik, örgütsel bağlılık ve demokratik liderlik gibi dört bileşenin bir araya getirilmesi ile ortaya çıktığı savunulmaktadır (Cummings, 2004).

Resonant liderlik stilinde, liderin izleyicileri ile iletişim kurabilme becerileri ile sosyal hayatları da dahil çalışanlarla duygusal bağlantı kurabilmeleri ve ekip üyeleri arasında uyum sağlayabilmesi önemli etmenlerdir. Resonant liderler, büyük bir iletişim becerisine ve daha yüksek derecede sahip oldukları duygusal zeka yoluyla takipçileriyle kişisel olarak bağlantı kurma yeteneğine sahiptir. Çalışanların hedeflerine ulaşması konusunda da çalışanlarla empati kurarak, onları motive etmeye odaklanır. Resonant lider bu davranışları karşılığında, ekibinden üretkenlik ve sadakat beklemektedir. Bu nedenle resonant liderlik stilinde, lider ve ekibi arasında karşılıklı güven ortamının ahenkli bir şekilde oluşturulması gereklidir.

Olumlu liderlik stillerinin örgütsel olumlu yansımaları sonucu ortaya çıkan olgulardan biri de çalışmamızın diğer değişkeni olan örgütsel bağlılık olgusudur. Örgütsel bağlılık kavramı, ilk olarak Whyte (1956) "The Organization Man" adlı eserinde irdelenmiştir. İlk tanımlama ise Grusky (1966) tarafından yapılmıştır (Whyte, 1956). Örgütsel bağlılık, çalışanların örgüte ait amaç ve hedefleri benimsemesi ile bu amaç ve hedefler doğrultusunda hareket etmeleri ve çalıştıkları örgütte çalışmaya devam etme isteğine sahip olmaları olarak tanımlanmaktadır (Porter vd., 1974). Bu bağlamda örgütsel bağlılığın, çalışanların örgütleri ile psikolojik bir bağ kurmalarını ve o işletmede çalışmaya devam etme isteği ile hareket etmesini kapsadığı söylenebilir (Boezeman ve Ellemers, 2007). Alan yazında en çok karşılaşılan çalışmalardan biri Meyer ve Allen (1991) tarafından yapılan çalışmadır. Meyer ve Allen, örgütsel bağlılığı birey-örgüt arası psikolojik bağ kurulması ve bu ilişkinin devam ettirilmesine yönelik ortamın sağlanması olarak açıklamaktadırlar (Meyer ve Allen (1991). Bir başka ifade ile örgütsel bağlılık; çalışanların olumlu örgütsel etkileşimleri sonucunda ortaya çıkan, örgütün devamlılığını sağlamak noktasında ortak hedefleri sürdürmede istekli olması halini ifade etmektedir (Saldamlı, 2009). Bu manada örgütsel bağlılığın, üst düzey işletme amaçları ile birey amaçlarının örtüştürüldüğü ve çalışanların gönüllü çalışmalara da katıldığı yapıları ifade etmek için kullanıldığını da söylemek mümkündür (Katz ve Kahn, 1977). Örgütsel bağlılık kavramı, çift taraflı değerlendirilmesi gereken algısal bir kavramdır. Başka bir deyişle, örgütsel bağlılık sadece çalışanın işletmeye olan bağlılığı değil, işletmenin de çalışana olan bağlılığı konusunda bütünlük algı olarak değerlendirilmelidir. Bu sebeple de örgüt ve çalışan ilişkisinde karşılıklı bağlılık etmenleri bir arada ele alınması gerekir.

Otantik liderlik ile örgütsel bağlılık konularının bir arada ele alındığı çalışmalar incelendiğinde; yurt dışında Rego vd. (2016); Ausar, Kang ve Kim (2016); Choi ve Ahn (2016); Rukh, Shahrukh & Iqbal (2018); Smithikrai ve Suwannadet (2018); Nasab ve Afshari (2019), Baek, Han & Ryu (2019); Lee vd. (2019); Alkadash (2020); Roncesvalles, Celia & Gaerlan (2021); yurt içinde ise Sağır ve Aydın (2019), Büyükbeşe vd. (2019), Mutlucan (2019), Gökyer ve Koçak (2020), Güler (2021); Güler ve Cinnioğlu (2021) tarafından yapılan çalışmalarda iki değişken arasında etkileşim olduğu sonucuna ulaşılmıştır. Resonant liderlik ile örgütsel bağlılık konularının bir arada ele alındığı çalışmalar incelendiğinde ise; yurt dışında (Wagner

vd.,2013) tarafından iki değişken arasında ilişki olduğu, Rohani vd (2013), Wagner, J. (2010), Ali ve Kashif (2020) ve Ramaswamy (2022); yurt içinde Sürücü ve Yılmaz (2021) tarafından yapılan çalışmalarda iki değişken arasında etkileşim olduğu sonucuna ulaşılmıştır. Gerek yurt içi gerekse yurt dışı alan taramasında Resonant liderlik ile otantik liderliği bir arada ele alınan çalışmaya ise rastlanamamıştır.

YÖNTEM

Araştırma Yöntemi ve İstatistiksel Analiz Bilgileri

Araştırma nicel araştırma niteliğinde olup, anket yöntemi ile toplanan verilerin incelenmesinde SPSS AMOS ve Process Macro V3 veri analiz programları kullanılmıştır. Değişkenler arası korelasyon incelemesi SPSS programı ile yapılmıştır. Model ve ölçek uyum değerleri AMOS programı ile incelenmiş ve DFA (Doğrulayıcı faktör analizi) yapılmıştır. Değişkenlerin örgütsel bağlılık üzerindeki endirekt ve direkt etkilerini belirleyebilmek adına ise SPSS Process Macro V3 eklenti programı ile aracılık etki analizleri yapılmıştır.

Model ve Hipotezler

Araştırma çerçevesinde otantik liderlik, Resonant Liderlik ve örgütsel bağlılığa ilişkin model aşağıda sunulmuştur.

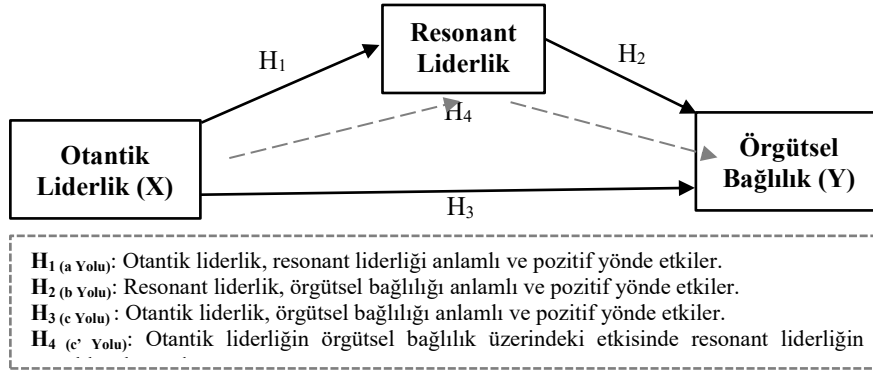

Şekil 1. Araştırma Modeli ve Hipotezler.

Şekil 1'de yer alan araştırma modelinde öncül veya bağımsız değişken olarak otantik liderlik (X), aracı değişken olarak resonant liderlik (M) ve bağımlı değişken ise örgütsel bağlılık (Y) şeklindedir.

Evren ve Örneklem ve Etik İzin

Araştırma evreni, Ankara ilindeki elektrik-elektronik sektöründe çalışan yaklaşık 11.109 kişi olarak belirlenmiştir (Sanayi Bakanlığı Elektrik-Elektronik Sektörü Raporu, 2021). Evreni temsil edebilmesi adına örneklem hesabında ise " $n = N.z2. \sigma^2 / (N-1). H2 + z2 .\sigma^2$ " formülü kullanılmıştır (Ural ve Kılıç, 2013). Ayrıca örneklem hesaplama robotu ile de ana evreni temsil edebilmesi için (%95 güven seviyesi, %5 kabul edilebilir hata oranı ile) 372 çalışana ulaşılması gerektiği belirlenmiştir. Yaklaşık 750 adet tesadüfi örneklem yöntemi ile dağıtılmış olan anket formundan 522 adedi geri dönmüş ama eksik verileri olan formlar inceleme dışında bırakılarak 477 sağlam veri analize tabi tutulmuştur.

Etik Kurul Onayı: Bu çalışma için Kahramanmaraş Sütçü İmam Üniversitesi Rektörlüğü Sosyal ve Beşeri Bilimler Etik Kurulu'nun 23.11.2022 tarih ve 2022/7 sayılı kararı ile etik kurul onayı alınmıştır.

Veri Toplama Araçları

Araştırmada veri elde edebilmek için kullanılan anket formu, 4 bölüm halinde hazırlanmıştır. Birinci bölümde katılımcıların demografik yapılarına yönelik açık uçlu önermeler yer almaktadır. İkinci bölümde, otantik liderlik algısını ölçümü için orijinali Walumbwa vd. (2008) tarafından geliştirilen ve Türkçe uyarlaması Tabak vd. (2012) tarafından gerçekleştirilen otantik liderlik ölçeği kullanılmıştır. Bu ölçek 16 soru önermesi ile birlikte öz Farkındalık, Ön Yargısız Değerlendirme, İlişkide Şeffaflık ve etik olmak üzere 4 alt boyutlu bir ölçektir. Ölçekte ters kodlu ifade yer almamaktadır. Üçüncü bölümde resonant liderlik algısını ölçmek için Estabrooks vd (2009) tarafından Alberta Bağlam Aracı ölçeğinde alt ölçek olarak geliştirilen ve Sürücü ve Yıkılmaz (2021) tarafından Türkçe uyarlaması yapılan resonant liderlik ölçeği kullanılmıştır. Ölçek 10 soru önermesi ve tek bir boyuttan oluşmaktadır. Söz konusu ölçekte de ters kodlama söz konusu değildir. Son bölümde ise örgütsel bağlılık algısını ölçmek için, Allen ve Meyer (1990) tarafından geliştirilen, Wasti (2000) tarafından Türkçeye uyarlanan örgütsel bağlılık ölçeği kullanılmıştır. Bu ölçek 18 soru maddesinden ve duygusal, normatif ve devam bağlılığı olmak üzere üç alt boyuttan oluşmaktadır. Bu ölçekte de ters kodlama söz konusu değildir. 2, 3 ve 4. bölümdeki anket formları "1-kesinlikle katılmıyorum"dan, "5-kesinlikle katılıyorum"a doğru 1-5 arası puanlanan 5'li likert ölçek formunda hazırlanmıştır.

Model ve Ölçek Veri Uyum Değerleri

Veri çözümlenmeleri IBM AMOS V24 ile incelenmiş ve ilk adım olarak model içinde yer alan boyutlara ait ölçüm modelleri değerlendirilmiştir. Model içinde yer alan değişken boyutlarına yönelik elde edilen tüm maddelerin yol katsayılarının istatistiksel olarak anlamlı olduğu ($p < 0,001$), yine standart yol katsayılarının da 0.5'in üzerinde olduğu gözlemlenmiştir. Bu nedenle de modifikasyon indeksleri kapsamında hiçbir madde analizden çıkartılmamıştır. Elde edilen bulgular tabloda sunulmuştur (Tablo 1).

Tablo 1: Modele Yönelik Ölçeklerin Veri Uyum Değerleri

Değişkenler (X,Y,M)	Araştırma Modeli Uyum İndeks Sonuçları	Genel Kabul Gören Mükemmel & Kabul Edilebilir Uyum İndeksleri
Ki-Kare ($\Delta\chi^2$)(CMIN)	1478,326 (DF: 899, p: 0,00)	
CMIN/DF ($\Delta\chi^2/sd$)	1,644	$0 \leq \chi^2/sd \leq 2$ & $2 \leq \chi^2/sd \leq 3$
GFI	,878	$.95 \leq GFI \leq 1.00$ & $.90 \leq GFI \leq .95$
NFI (TLI)	,949	$.95 \leq NNFI (TLI) \leq 1.00$ & $.90 \leq NNFI (TLI) \leq .95$
NFI	,885	$.95 \leq NFI \leq 1.00$ & $.90 \leq NFI \leq .95$
CFI	,951	$.95 \leq CFI \leq 1.00$ & $.90 \leq CFI \leq .95$
RMSEA	0,37	$.00 \leq RMSEA \leq .05$ & $.05 \leq RMSEA \leq .08$

$\Delta\chi^2$: Ki-Kare, SD:Serbestlik Derecesi, GFI:İyilik Uyum İndeksleri, NFI: Normalleştirilmiş Uyum İndeksi, CFI: Karşılaştırılmış Uyum İndeksi, TLI: Tucker Lewis İndeksi, RMSEA: Yaklaşık Hataların Ortalama karekökü, CMIN/SD ($\Delta\chi^2/sd$): Bağıntılı Ki-Kare

Not: Tabloda yer alan mükemmel ve kabul edilebilirlik uyum indeksleri oranları yurt içi ve yurt dışı ortak kabul gören çalışmalara göre sıklıkla tercih edilen değerler olarak derlenmiştir.

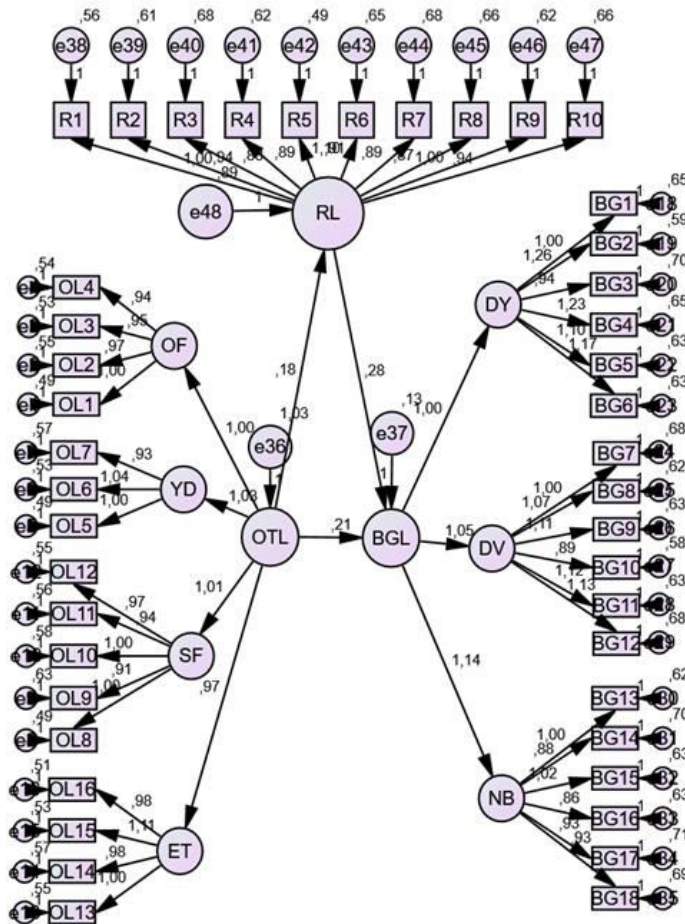

Şekil: Yapısal Eşitlik Modeline Ait Anlamlı Etkiler

Araştırmada kullanılan ölçeklere yönelik model kapsamında, üç faktörlü modelin uyum indeksleri incelendiği zaman ki-kare değerinin ($\Delta\chi^2:11478,326$, $p:0,00$) anlamlı olduğu görülmektedir. Ayrıca $\Delta\chi^2/sd$ 'sinin (1,644) incelenmesi ile modelin geçerlilik açısından uyum ölçütlerini mükemmel derecede sağladığı belirlenmiştir. Ayrıca GFI: .878; NFI: .885; CFI: .951 ve RMSEA: $0,37 \leq .05$ ile verilen model açısından uyumlu olduğu sonucuna ulaşılmıştır (Tablo 1). Bir başka ifade ile veriler kurulan modeli istatistiksel olarak açıklayabildiğini söylemek mümkündür.

Ölçek Güvenirlilik Bulguları

Ölçeklere ilişkin güvenilirlik analizi SPSS programı ile yapılmış olup, ölçekler ve alt boyutlarına ilişkin güvenilirlik değerleri tablo halinde sunulmuştur (Tablo2).

Tablo 2: Ölçeklere Ait Güvenirlik Değerleri

Ölçekler	Boyutlar	Cronbach's Alpha (α)	Toplam Cronbach's Alpha (α)
Otantik Liderlik	Öz Farkındalık	,872	,967
	Ön Yargısız Değerlendirme	,842	
	İlişkide Şeffaflık	,890	
	Etik	,874	
Resonant Liderlik			,929
Örgütsel Bağlılık	Duygusal Bağlılık	,708	,885
	Devam Bağlılığı	,809	
	Normatif Bağlılık	,681	

Sosyal bilimler araştırmalarında değişkenlerin Cronbach alpha değerleri incelenirken genel kabul görmüş oran 0,70'in üzerinde olması gerektiği bu düzeyde ölçeklerin güvenilir olduğu kanaati yaygındır (Nunnally, 1975). Otantik liderlik ölçeğinin genel Cronbach's Alpha değeri (α :.967) ile alt boyutları olan öz farkındalık (α :.872), ön yargısız değerlendirme (α :.842), ilişkide şeffaflık (α :.890) ve etik (α :.874) güvenilirlik sonuçlarının yeterli olduğu sonucuna ulaşılmıştır. Resonant liderlik ölçeği tek boyuttan oluşmaktadır, genel Cronbach's Alpha değeri (α :.929)'dur. Örgütsel bağlılık ölçeğinin genel Cronbach's Alpha değeri (α :.885)'dir. Alt boyutları olan duygusal bağlılık (α :.708), devam bağlılığı (α :.809) ve normatif bağlılık (α :.681) boyutlarının güvenilirlik sonuçlarının yeterli olduğu sonucuna ulaşılmıştır.

ARAŞTIRMANIN BULGULARI

Doğrulatoryı Faktör Analizi

Çalışmada öncelikle ölçeklerin daha önce keşfedilmiş olması yani orijinal ölçeklerin kullanılması açısından ölçeklere yönelik olarak doğrulatoryı faktör analizi (DFA) uygulanmış ve yapılan anket çalışması ile elde edilmiş verilerinin yapısal uyum gösterip göstermediği incelenmiştir (Tablo4). Bu çalışmada birincil seviye doğrulatoryı faktör analizi (DFA) uygulanmıştır. Elde edilen bulgular şekil 2'de sunulmuştur.

Doğrulatoryı Faktör analizi (DFA) sonucu elde edilmiş değerler aşağıda tablo halinde sunulmuştur (tablo:4).

Tablo 4: Doğrulatoryı Faktör / Yol Analizi Sonuçları

Ölçek/Model	$\Delta\chi^2$ (CMIN)	Sd (DF)	$\Delta\chi^2/sd$ (CMIN/DFI)	RMSEA	CFI	NFI	GFI
Otantik Liderlik (OTL)	268,724	98	2,742	0,60	,974	,960	,934
Resonant Liderlik (RSL)	148,176	33	3,844	0,78	,976	,955	,949
Örgütsel Bağlılık (BGL)	280,315	132	2,124	0,49	,932	,881	,937

Serbestlik Derecesi=sd

DFA sonuçlarında $\Delta\chi^2$, SD, CMIN/SD ($\Delta\chi^2/sd$), GFI, NFI, CFI ve RMSEA değerlerinin incelenmesi önem arz etmektedir. Bazı çalışmalarda $\Delta\chi^2/sd$ değerinin ≤ 3 'ten küçük olması kabul edilebilir, ≤ 2 'ten küçük olması mükemmel uyum olarak kabul edilmektedir. Bu çalışmada $\Delta\chi^2/sd$ değerleri, otantik liderlik için $2,742 \leq 3$, Resonant liderlik için $3,844 \leq 5$, örgütsel bağlılık için $2,124 \leq 2$ olarak bulunmuştur.

GFI, NFI ve CFI değerlerinde $.95 \leq GFI, NFI$ ve $CFI \leq 1.00$ aralıklarında değer bulunması mükemmel, $.90 \leq GFI, NFI$ ve $CFI \leq .95$ aralıklarında değer bulunması halinde kabul edilebilir uyum elde edilebileceği yaygın olarak kabul görmektedir. Araştırma model değişkenlerinin almış olduğu uyum iyilikleri incelendiğinde bulguların ,881 ile ,976 aralıklarında oldukları tespit edilmiştir.

DFA'da RMSEA değerinin $.00 \leq RMSEA \leq .05$ aralığında olması mükemmel, $.05 \leq RMSEA \leq .08$ aralığında olması kabul edilebilir uyum indeksi olarak kabul edilmektedir. Tabachnick ve Fidel (2012)'e göre değerinin 0,08-0,10 aralığında olması ise vasat uyum iyiliği olarak kabul edilebileceğini öne sürmektedir. Çalışmamızda RMSEA değeri değişkenler açısından (0,60; 0,78 ve ,049) düzeyinde mükemmel ve kabul edilebilir uyum sağlanabildiği sonucuna ulaşılmıştır.

Sonuç olarak elde edilmiş birincil seviye doğrulatoryı faktör analizi sonuçlarına göre modelde düşünülen ölçeklerin araştırma modelini test edebilecek düzeyde ölçek geçerliliklerine sahip olabildiği sonucuna ulaşıldığı ifade edilebilir.

Ölçekler Arası Betimleyici İstatistik ve Korelasyonlar

Tablo 5: Betimleyici İstatistikler Ve Korelasyon Bulguları

Değişkenler	Ort.	S.S	OTL	RSL	BGL
Otantik Liderlik	3,1490	1,01779	1		
Resonant Liderlik	3,4614	,94116	,180**	1	
Örgütsel Bağlılık	3,8463	,56037	,327**	,424**	1

Not: OTL: Otantik Liderlik, RSL: Resonant Liderlik, BGL: Örgütsel Bağlılık

Correlation is significant at the 0.01 level (2-tailed). (p < 0,01, * p < 0,05)

Ölçek değişkenleri arasında korelasyon ilişkisi olup olmadığı SPSS programı ile incelenmiş ve elde edilen bulgulara göre otantik liderlik ile resonant liderlik arasında ($r=,180$ $p<0,00$) düşük oranda pozitif yönlü, otantik liderlikle örgütsel bağlılık arasında ($r=,327$ $p<0,00$) oranda düşük ve pozitif yönlü ve resonant liderlikle örgütsel bağlılık arasında ($r=,424$ $p<0,00$) oranında orta ve pozitif yönlü anlamlı bir ilişki olduğu sonucuna ulaşılmıştır.

Hipotez Test ve Model Aracılık Etki Analizleri Sonuçları

Hipotez 1: Otantik liderlik, resonant liderliği anlamlı ve pozitif yönde etkiler

Tablo 6 : Otantik liderliğin Resonant liderlik Üzerindeki Etkisi

Değişkenler	R	ΔR2	F	T	Resonant Liderlik (M)		%95 CI	
					β	SH	LLCI	ULCI
Sabit	1795	0322	15,8171	28,8463	3,9842	,1381	3,7128	4,2555
Otantik Liderlik (X)				3	,1660	,0417	2480	,0840

Bu hipotezi testi için hem SPSS hem de Process makro analizi yapılmıştır. Yapılan analizde bağımsız değişken otantik liderlik model içinde X, aracı değişken olarak olan resonant liderlik M olarak adlandırılmıştır. Model içinde a yolu olarak da ifade edilen etki modelinde, ($b:,166$, %95CI [2480, .0840], $t:3,9771$, $p<.001$) sonucu elde edilmiş ve Standardize olmayan (β) değerinin p değerinin $p<.001$ 'den küçük olması ve (GA) güven aralıklarının 0 değerini kapsamamış olmasından dolayı iki değişken arasındaki etkileşim olduğu ve örgütsel otantik liderlik algısının, resonant liderlik algısındaki değişimin yaklaşık olarak R^2 (Rsd) %32'sini açıklayabildiği sonucuna ulaşılmıştır. Bu doğrultuda araştırmanın Hipotez 1'i desteklenmiştir.

Hipotez 2: Resonant liderlik, Örgütsel Bağlılığı Anlamlı Ve Pozitif Yönde Etkiler.

Tablo 6 : Resonant liderliğin Örgütsel Bağlılık Üzerindeki Etkisi

Değişkenler	R	ΔR2	F	T	Resonant Liderlik (M)		%95 CI	
					β	SH	LLCI	ULCI
Sabit	,5897	,3477	126,3293	18,6965	2,0962	,1121	1,8759	2,3165
Örgütsel Bağlılık (Y)				13,2352	,2972	,0225	,2530	,3413

Model içerisinde aracı değişken olan resonant liderlik M, örgütsel bağlılık Y olarak adlandırılmıştır. Modelde b yolu olarak da ifade edilen etki modelinde, ($b:,297$, %95CI [.2530, .3413], $t:13,2352$, $p<.001$) sonucu elde edilmiş ve Standardize olmayan (β) değerinin p değerinin $p<.001$ 'den küçük olması ve (GA) güven aralıklarının 0 değerini kapsamamış olmasından dolayı iki değişken arasındaki etkileşim olduğu ve resonant liderlik algısındaki değişimin örgütsel bağlılık algısındaki değişimin yaklaşık olarak R^2 (Rsd) %35'ini açıklayabildiği sonucuna ulaşılmıştır. Bu sonuç doğrultusunda Hipotez 2 desteklenmiştir.

Hipotez 3: Otantik liderlik, örgütsel bağlılığı anlamlı ve pozitif yönde etkiler.

Tablo 7 : Otantik liderliğin Örgütsel Bağlılık Üzerindeki Etkisi

Değişkenler	R	ΔR2	F	T	Otantik Liderlik (X)		%95 CI	
					β	SH	LLCI	ULCI
Sabit	,33266	,1066	56,6993	41,5144	3,2801	,0790	3,1248	3,4354
Örgütsel Bağlılık (Y)				7,5299	,1798	,0239	,1329	,2267

Model içinde bağımsız değişken olan Otantik liderlik X, örgütsel bağlılık Y olarak adlandırılmıştır. Modelde c yolu olarak da ifade edilen etki modelinde, ($b:,180$, %95CI [.1329, .2267], $t:7,5299$, $p<.001$) sonucu elde edilmiş ve Standardize olmayan (β) değerinin p değerinin $p<.001$ 'den küçük olması ve (GA) güven aralıklarının 0 değerini kapsamamış olmasından dolayı iki değişken arasındaki etkileşim olduğu ve otantik liderlik algısındaki değişimin örgütsel bağlılık algısındaki değişimin yaklaşık olarak R^2 (Rsd) %11'ini açıklayabildiği sonucuna ulaşılmıştır. Bu sonuç doğrultusunda Hipotez 3 desteklenmiştir.

Hipotez 4 Otantik liderliğin örgütsel bağlılık üzerindeki etkisinde resonant liderliğin aracılık rolü vardır.

Çalışmada bağımsız değişken olan otantik liderliğin (X) aracı değişken olan Resonant Liderlik (M) vasıtası ile, örgütsel bağlılık (Y) üzerinde dolaylı ve doğrudan etkisi olup olmadığına bakılmıştır. Bu amaç doğrultusunda değişkenler arasında process makro analizleri yapılmıştır. Elde edilen bulgular tablo halinde (Tablo 6) sunulmuştur.

Tablo 6: Durumsal Etki Analiz Sonuçları

MODEL	Sonuç Değişkenleri									
	Yol	Resonant Liderlik (M)				Örgütsel Bağlılık (Y)				
		β	SH	%95 CI		β	SH	%95 CI		
				LLCI	ULCI			LLCI	ULCI	
Otantik Liderlik (X)	a	,1660	,0417	,2480	,0840	c'	,2291	,0208	,1882	,2699
Resonant Liderlik (M)	-	-	-	-	-	b	,2972	,0225	,2530	,3413

Sabit (Constant)	I_M	3,9842	,1381	3,7128	4,2555	I_y	2,0962	,01121	1,8759	2,3165
		R ² :.0322, R:,.1795					R ² :.3477, R:,.5897			
		F(1, 475)=15,8171 p<.001					F(2, 474)= 126,3293 p<.001			
* : p<.05 LLCI: Alt güven aralığı, ULCI: Üst güven aralığı, Bootstrap yeniden örnekleme=5000. ** : p<.001 β : Beta (Standardize edilmemiş beta (b) katsayıları raporlanmıştır) ***: p<.001 SH: Standart Hata, F:										

Bootstrap tekniği ile hesaplanan dolaysız etki derecesine göre, Resonant liderliğin, otantik liderlik ile örgütsel bağlılık arasındaki ilişkide aracılık ettiği (b:.049, %95CI [.0696, .0266], t:11,0357, p<.001) gözlemlenmiştir. Otantik liderliğin örgütsel bağlılık üzerindeki tam ve kısmi etki büyüklüğüne bakıldığında; tam standardize etki büyüklüğünün ,089 olduğu, kısmi standardize etki büyüklüğünün ,088 olduğu sonucuna ulaşılmıştır. Gürbüz (2021)'e göre etki büyüklükleri yorumlanırken genellikle .01'e yakın değerler düşük, .09'a yakın değerler orta ve .25'e yakın değerler yüksek etki olduğu şeklinde değerlendirilmektedir. Bu nedenle de araştırma kapsamındaki değişkenler arası tam ve kısmi etki değerlerinin orta değerde olduğunu ifade etmek mümkündür.

Elde edilmiş tüm bulgular model üzerinde de aşağıdaki gibi gösterilmiştir.

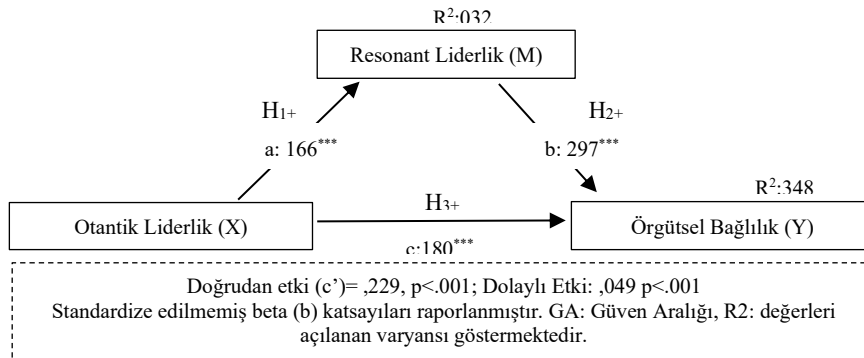

Şekil 3: Durumsal Etki Sonuçlarının Model Üzerinde Gösterimi

Sonuç olarak örgütsel sembolizmin örgütsel çekicilik üzerinde etkisinin olup olmadığının test edilmesi için oluşturulan modelde bootstrapt yöntemini esas alan ve Hayes (2018) tarafından geliştirilen IBM SPSS process makro uygulaması (Model 4) ile regresyon analizi yapılmış olup, 5000 yeniden örneklem seçeneği tercih edilmiştir. Elde edilen sonuca göre (b:.049, %95CI [.0696, .0266], t:11,0357, p<.001) elde edilen bulguların Hipotez 4'ü desteklediğini söylemek mümkündür.

SONUÇ ve ÖNERİLER

İş ortamlarında çalışan bireylerin duygu ve düşünceleri firma başarısı açısından her zaman önemli bir ölçü olmuştur (Gül ve Bayramlı, 2022). Bu çalışmada otantik liderliğin örgütsel bağlılık üzerindeki etkisi ve bu etkide resonant liderliğin aracılık rolü ortaya konulmaya çalışılmıştır. Söz konusu değişkenlere yönelik olarak, Ankara ilinde elektrik-elektronik sektöründe çalışanlardan veri elde edilmiş ve değişkenler arası etkileşim analizinde SPSS AMOS ve Process Macro V3 veri analiz programları kullanılarak aracılık etki analizleri yapılmıştır. Bu analizler sonucu da otantik liderlik, resonant liderlik ve örgütsel bağlılık ilişkisi ve etkileşimlerine yönelik açıklayıcı bulgular elde edilmiştir.

Analiz sonuçları incelendiğinde aşağıdaki sonuçlar elde edilmiştir.

- ✓ Otantik liderlik ile resonant liderlik arasında pozitif yönde anlamlı bir ilişki vardır. Ayrıca otantik liderlik algısı resonant liderlik algısını 16 birim değerinde etkilemektedir, bu etkinin de %32'sini açıklayabilmektedir. Daha önce bu değişkenler arasında inceleme yapılmadığı için diğer çalışmalarla elde edilmiş bulgular karşılaştırılamamıştır.
- ✓ Resonant liderlik ile örgütsel bağlılık arasında pozitif yönde anlamlı bir ilişki vardır. Ayrıca resonant liderlik algısı örgütsel bağlılık algısını 30 birim değerinde etkilemektedir, bu etkinin de %35'ini açıklayabilmektedir. Elde edilen bu sonuç Wagner vd.,(2013), Rohani vd (2013), Wagner, J. (2010), Ali ve Kashif (2020), Ramaswamy (2022) ve Sürücü ve Yılmaz (2021) tarafından yapılan çalışmaları destekler niteliktedir.
- ✓ Otantik liderlik ile örgütsel bağlılık arasında pozitif yönde anlamlı bir ilişki vardır. Ayrıca otantik liderlik algısı örgütsel bağlılık algısını 18 birim değerinde etkilemektedir, bu etkinin de %11'ini açıklayabilmektedir. Elde edilen bu sonuç, Rego vd. (2016); Ausar, Kang ve Kim (2016); Choi ve Ahn (2016); Rukh, Shahrukh & Iqbal (2018); Smithikrai ve Suwannadet (2018); Nasab ve Afshari (2019), Baek, Han & Ryu (2019); Lee vd. (2019); Alkadash (2020); Roncesvalles, Celia & Gaerlan (2021); Sağır ve

Aydın (2019), Büyükbeşe vd. (2019), Mutlucan (2019), Gökyer ve Koçak (2020), Güler (2021); Güler ve Cinnioğlu (2021) tarafından yapılan çalışmaları destekler niteliktedir.

- ✓ Otantik liderlik, örgütsel bağlılığı etkilerken, rezonant liderlik 5 birim değerinde aracılık rolü üstlenmektedir. Otantik liderliğin örgütsel bağlılık etkisinde tam ve kısmi etki değeri .88 ve .89 değerinde orta değerdedir.

Bu bulgular sonucunda otantik liderlik ile rezonant liderlik algısının örgütsel bağlılık algısında artış gösterebileceğini ifade etmek mümkündür. Örgütsel bağlılık algısının olumlu olarak oluşturulabildiği işletmelerde verimlilik ve örgütsel amaç ve hedeflere ulaşma kolaylığı sağlanması beklenen sonuçlar olabilir. O nedenle örgütsel bağlılığı artırıcı liderlik stillerinden özellikle otantik liderlik yerine rezonant liderlik stiline tercih edilmesi tavsiye edilebilir. Elde edilen bulgular da bunu desteklemektedir. Şöyle ki, otantik liderliğin örgütsel bağlılık üzerindeki etkisi 18 birim iken, rezonant liderlik stiline örgütsel bağlılık üzerindeki etkisi 30 birim olarak bulunmuştur. Arada 12 birimlik bir farkın olması da yadsınamaz bir sonuçtur. Bu nedenle de tercihin rezonant liderlik stiline yana yapılması daha uygun olabilecektir. Ancak örgütsel bağlılık algısının oluşmasında iki liderlik modelinin bir arada kullanılması ise önerilmemektedir.

Mevcut çalışmada örgütsel bağlılık algısı üzerindeki etkinin ölçümünde özellikle rezonant ve otantik liderliğin bir arada ele alınmamış olması çalışmanın özgünlüğü açısından önemlidir. Ancak bu çalışmada elde edilen sonuçların tüm sektörler için genelleme yapılamaz. Çünkü veriler sadece Ankara ilindeki elektrik-elektronik sektöründeki çalışanlardan elde edilmiştir. Bu araştırmamızın genel kısıtıdır. Bu nedenle de çalışmanın farklı sektör ve alanlarda uygulanması yapılacak diğer çalışmalar için önerilebilir.

KAYNAKÇA

1. Afkhami Rohani, H., Rahmanseresht, H., & Koushazade, S.A. (2013). The effect of resonant leadership on organizational commitment the mediating role of trust and knowledge sharing. *Transformation Management Journal*, 4(7):91-109.
2. Ali, R., & Kashif, M. (2020). The role of resonant leadership, workplace friendship and serving culture in predicting organizational commitment: The mediating role of compassion at work. *Revista Brasileira de Gestão de Negócios*, 22:799-819.
3. Alkadash, T.M. (2020). Mediating role between authentic leadership, organizational commitment on talents turnover intention: In Palestine higher education. *TEST Engineering & Management*, (83):5320-5341
4. Allen, N.J. & Meyer, J.P. (1990). The Measurement and Antecedents of Affective, Continuance and Normative Commitment to the Organization. *Journal of Occupational Psychology*, 63(1):1-18.
5. Ausar, K., Kang, H. J. A., & Kim, J.S. (2016). The effects of authentic leadership and organizational commitment on turnover intention. *Leadership & Organization Development Journal*. 37(2): 181-199
6. Baek, H., Han, K., & Ryu, E. (2019). Authentic leadership, job satisfaction and organizational commitment: The moderating effect of nurse tenure. *Journal of Nursing Management*, 27(8):1655-1663.
7. Bawafaa, E. (2014). The Influence of Resonant Leadership and Structural Empowerment on the Job Satisfaction of Registered Nurses, (Master Thesis) The University of Western Ontario, Canada.
8. Boezeman E.J. & Ellemers N., (2007), "Volunteering for Charity: Pride, Respect, and the Commitment of Volunteers", *Journal of Applied Psychology*, 92(3):771-785.
9. Boyatzis, R., Boyatzis, R. E., & McKee, A. (2005). *Resonant leadership: Renewing yourself and connecting with others through mindfulness, hope, and compassion*. Harvard Business Press.
10. Büyükbeşe, T., Çavuşoğlu, S., & Okun, O. (2019). Otantik liderlik ile örgütsel bağlılık arasında psikolojik sermayenin aracılık rolü: Bingöl üniversitesi örneği. *OPUS International Journal of Society Researches*, 10(17):194-225.
11. Chan, A., Hannah S. T. & Gardner, W. L. (2005), *Veritable Authentic Leadership: Emergence, Functioning, and Impacts*, *Monographs in Leadership and Management*, (3):3-41.
12. Choi, H. G., & Ahn, S. H. (2016). Influence of nurse managers' authentic leadership on nurses' organizational commitment and job satisfaction: Focused on the mediating effects of empowerment. *Journal of Korean Academy of Nursing*, 46(1):100-108.
13. Cummings, G. G., Olson, K., Hayduk, L., Bakker, D., Fitch, M., Green, E., Butler, L & Conlon, M. (2008). The relationship between nursing leadership and nurses' job satisfaction in Canadian oncology work environments. *Journal of nursing management*, 16(5), 508-518.
14. Cummings, G. (2004). Investing Relational Energy: The Hallmark of Resonant Leadership. *Canadian Journal of Nursing Leadership* 17(4):76-87.
15. Çiftçi, G.E. (2017). Örgütsel Uсталık Çalışmalarının Personel Güçlendirme Üzerinde Etkisi, 3(10):188-202
16. Estabrooks, C.A., Squires, J.E., Cummings, G.G., Birdsell, J.M., & Norton, P.G. (2009). Development and assessment of the Alberta Context Tool. *BMC health services research*, 9(1):1-12.

17. Fleeson, W., & Wilt, J. (2010). The relevance of Big Five trait content in behavior to subjective authenticity: Do high levels of within-person behavioral variability undermine or enable authenticity achievement?. *Journal of Personality*, 78(4):1353-1382.
18. Gardner, W. L., & Schermerhorn, J. R. (2004). Unleashing Individual Potential: Performance Gains Through Positive Organizational Behavior and Authentic Leadership. *Organizational Dynamics*, 33(3):270-281
19. Goleman, D., Boyatzis, R.E., & McKee, A. (2001). *Primal leadership: Unleashing the power of emotional intelligence*. Harvard Business Press.
20. Gökyer, N., & Koçak, O. (2020). Okul Yöneticilerinin Otantik Liderlik Davranışları İle Öğretmenlerin Örgütsel Vatandaşlık Davranışları Ve Örgütsel Bağlılık Düzeyleri Arasındaki İlişki. *Mehmet Akif Ersoy Üniversitesi Eğitim Fakültesi Dergisi*, (54):382-414.
21. Grusky, O., (1966). Career mobility and organizational commitment. *Administrative Science Quarterly*, 10(4):488-503.
22. Gül, N. & Bayramlı, P. (2022). Çalışanların Duygusal Zekâ Düzeylerinin Çalışan Sessizliğine Etkisi , *KSU Sosyal Bilimler dergisi*, 19(2):839-851.
23. Güler, M. (2021). Algılanan otantik liderlik davranışının çalışanların örgütsel bağlılık ve performans düzeylerine etkisi: Otel işletmelerinde bir araştırma, İskenderun Teknik Üniversitesi, Sosyal Bilimler Enstitüsü, Turizm İşletmeciliği ve Otelcilik Ana Bilim Dalı, (Basılmamış YL Tezi), İskenderun.
24. Güler, M., & Cinnioğlu, H. (2021). Algılanan Otantik Liderlik Davranışının Çalışanların Örgütsel Bağlılık ve Performans Düzeylerine Etkisi: Otel İşletmelerinde Bir Araştırma. *Journal of Hospitality and Tourism Issues*, 3(2): 124-139.
25. Gürbüz, S. (2021), *Sosyal Bilimlerde aracı, düzenleyici ve durumsal etki analizleri*, (2. Baskı), Seçkin Yay., Ankara
26. Hayes, A. F. (2018). *Introduction to mediation, moderation, and conditional process analysis: A regression-based approach*. (2nd edition) Guilford publications: NewYork.
27. <https://sozluk.gov.tr>
28. <https://www.oftso.org.tr/indir/ElektrikElektronikSektorRaporu2021.pdf>
29. Ilies, R., Morgeson, F. P. & Nahrgang, J. D. (2005). Authentic leadership and eudaemonic well-being: Understanding leader-follower outcomes. *The Leadership Quarterly*, (16):373-394.
30. Katz, D. & Kahn, R.L. (1977). *Örgütlerin Toplumsal Psikolojisi*. (Çev. Can, H. ve Bayar, Y.). Ankara: TODAİE 167
31. Klenke, K. (2007). Authentic leadership: A self, leader, and spiritual identity perspective. *International journal of leadership studies*, 3(1):68-97.
32. Laschinger, S.H, & Fida, R. (2014) New nurses burnout and workplace wellbeing: The influence of authentic leadership and psychological capital., *Burnout Research*, 1(1):19-28.
33. Laschinger-Spence, H.K., Wong, C.A. Cummings, G.G. & Grau, A.L. (2014). Resonant leadership and workplace empowerment: The value of positive organizational cultures in reducing workplace incivility. *Nursing Economics*, 32(1):5- 17.
34. Lee, J. J., Cho, J., Baek, Y., Pillai, R., & Oh, S. H. (2019). Does ethical leadership predict follower outcomes above and beyond the full-range leadership model and authentic leadership?: An organizational commitment perspective. *Asia Pacific Journal of Management*, 36(3):821-847.
35. McKee, A. & Massimilian, D. (2006). Resonant leadership: A new kind of leadership for the digital Age. *Journal of Business Strategy*, 27(5):45-49.
36. Meyer, J.P. & Allen, N. (1991). A three-component conceptualization of organizational commitment", *Human Resource Management Review*. (1,1):61-89.
37. Mutlucan, N.Ç. (2019). Örgütsel Değişim Sırasında Ortaya Çıkan Psikolojik Sözleşme İhlalinin İş Tatmini Ve Örgütsel Bağlılık Üzerindeki Etkisi Ve Otantik Liderliğin Rolü Üzerine Kuramsal Bir Çalışma. *Beykoz Akademi Dergisi*, 7(2):1-16.
38. Nasab, A. H., & Afshari, L. (2019). Authentic leadership and employee performance: mediating role of organizational commitment. *Leadership & Organization Development Journal*. 40(5):548-560
39. Nichols, T. & Erakovich, R. (2013), Authentic leadership and implicit theory: a normative form of leadership?“, *Leadership & Organization Development Journal*, 34(2)182-195.
40. Nunnally, J.C. (1975). Psychometric theory-25 years ago and now. *Educational Researcher*, 4(10):7-21.
41. Porter L.W., Steers R.M., Mowday R.T., & Boulian P.V. (1979). Organizational Commitment, Job Satisfaction and Turnover Among Psychiatric Technicians, *Journal of Applied Psychology*, 59(5):603-609.
42. Ramaswamy, M., Viswanathan, R., Kaniyarkuzhi, B. K., & Neeliyadath, S. (2022). The moderating role of resonant leadership and workplace spirituality on the relationship between psychological distress and organizational commitment. *The International Journal of Human Resource Management*, 1-23.

- 43.Rego, P., Lopes, M.P. & Nascimento, J.L. (2016). Authentic leadership and organizational commitment: The mediating role of positive psychological capital. *Journal of Industrial Engineering and Management (JIEM)*, 9(1): 129-151.
- 44.Roncesvalles, M., Celia, T., & Gaerlan, A. A. (2021). The Role of Authentic Leadership and Teachers' Organizational Commitment on Organizational Citizenship Behavior in Higher Education. *International Journal of Educational Leadership and Management*, 9(2):92-121.
- 45.Rukh, L., Shahrukh, H.M., & Iqbal, K.Z. (2018). Effect of authentic leadership on organization commitment: mediating role of job satisfaction. *Journal of Entrepreneurship & Organization Management*, 7(3):247-248.
- 46.Sağır, M., & Aydın, A.U. (2019). Otantik Liderlik, Örgütsel Bağlılık ve Psikolojik Sermaye Arasındaki İlişki: Tekstil Sektöründe Bir Uygulama. *Selçuk Üniversitesi Sosyal Bilimler Meslek Yüksekokulu Dergisi*, 22(2):800-812.
- 47.Saldamlı, A. (2009). İşletmelerde örgütsel bağlılık ve işgören performansı. Ankara: Detay Yayıncılık.
- 48.Sexton, T. (2007). Review of research literature on authentic leadership. England, Creative Edge Consulting Limited.
- 49.Smithikrai, C., & Suwannadet, J. (2018). Authentic leadership and proactive work behavior: Moderated mediation effects of conscientiousness and organizational commitment. *The Journal of Behavioral Science*, 13(2):94-106.
- 50.Sürücü, L., & Yıkılmaz, İ. (2021). Resonant Liderlik Ölçeğinin Türkçeye Uyarlanması: Geçerlik ve Güvenilirlik Çalışması. *Yaşar Üniversitesi E-Dergisi*, 16(62):739-753.
- 51.Tabachnick, B.G. & Fidell, L.S., (2012). Using multivariate statistics, (6th edition), Allyn and Bacon: Boston.
- 52.Tabak, A., Polat, M., Coşar, S., & Türköz, T. (2012). Otantik liderlik ölçeği: güvenilirlik ve geçerlik çalışması. *ISGUC The Journal of Industrial Relations and Human Resources*, 14(4):89-106.
- 53.Thompson, L.J. (2004), Moral Leadership in a Postmodern World, *Journal of Leadership and Organizational Studies*, 11(1):27-37.
- 54.Turk, Ellen & Zora M. Wolfe. 2019. "Principal's Perceived Relationship Between Emotional Intelligence, Resilience, and Resonant Leadership throughout Their Career." *International Journal of Educational Leadership Preparation* 14(1):147-169.
- 55.Ural, A. & Kılıç, İ. (2013). "Bilimsel Araştırma Süreci ve Spss ile Veri Analizi". Detay Yayıncılık, Ankara.
- 56.Wagner, J. (2010). Exploring the relationships among spirit at work, structural and psychological empowerment, resonant leadership, job satisfaction and organizational commitment in the health care workplace. Faculty of Rehabilitation Medicine, Joan Wagner Fall, Edmonton, Alberta
- 57.Wagner, Joan IJ, Sharon Warren, Greta Cummings, Donna L. Smith & Joanne K. Olson. 2013. "Resonant Leadership, Workplace Empowerment, and "Spirit at Work": Impact on RN Job Satisfaction and Organizational Commitment." *Canadian Journal of Nursing Research Archive* 45(4):108-128.
- 58.Walumbwa, F. O., B. J. Avolio, W.L., Gardner, T.S. Wernsing & Peterson, S J. (2008), "Authentic Leadership: Development and Validation of a Theory-Based Measure", *Journal of Management*, XXXIV(1):89-126.
- 59.Wasti, S.A. (2000). Meyer & Allen'in üç boyutlu örgütsel bağlılık ölçeğinin geçerlilik ve güvenilirlik analizi. 8. Ulusal Yönetim ve Organizasyon Kongresi Bildirileri. Erciyes Üniversitesi, Kayseri
- 60.Whyte, W.H. (1956). *The Organization Man*, p. 129, Simon And Schuster, Inc. New York.
61. Woolley, L., Caza, A., & Levy, L. (2010). Authentic Leadership and Follower Development: Psychological Capital, Positive Work Climate, and Gender, *Journal of Leadership and Organizational Studies*, 18(4):438-448.